

	
ATH-MSR7 / ATH-MSR7LTD	
取扱説明書	ATH-MSR7 / ATH-MSR7LTD ポータブルヘッドホン
Instruction booklet	ATH-MSR7 / ATH-MSR7LTD Portable headphones
Manuel d'utilisateur	ATH-MSR7 / ATH-MSR7LTD Casque portable
Benutzerhandbuch	ATH-MSR7 / ATH-MSR7LTD Tragbarer Kopfhörer
Libretto di istruzioni	ATH-MSR7 / ATH-MSR7LTD Cuffie portatili
Manual de instrucciones	ATH-MSR7 / ATH-MSR7LTD Auriculares portátiles
취급설명서	ATH-MSR7 / ATH-MSR7LTD 휴대용 헤드폰
使用说明书	ATH-MSR7 / ATH-MSR7LTD 便携式耳机
使用說明書	ATH-MSR7 / ATH-MSR7LTD 便攜式耳機

お買い上げいただきありがとうございます。ご使用の前にこの取扱説明書を必ずお読みください。また、いつでもすぐ読める場所に保管しておいてください。

Thank you for purchasing these headphones. Before using these headphones, please read through these operating instructions to ensure that you will use the headphones correctly. Also, please keep in a location that is read any time soon.

Nous vous remercions d'avoir acheté ces écouteurs. Avant de commencer, veuillez lire soigneusement ces instructions pour utiliser correctement les écouteurs. Aussi, s'il vous plait garder dans un endroit qui est lu de si tôt.

Vielen Dank für den Kauf dieses Kopfhörers. Lesen Sie vor der Verwendung dieses Kopfhörers die Bedienungsanleitung sorgfältig, um eine richtige Verwendung sicherzustellen. Also, halten Sie bitte in einem Ort, der in absehbarer Zeit gelesen wird.

Grazie per aver acquistato queste cuffie. Prima dell'uso, leggere le seguenti istruzioni di funzionamento per assicurarsi di utilizzare correttamente le cuffie. Inoltre, si prega di tenere in una posizione che viene letta in qualunque momento presto.

Gracias por adquirir estos auriculares. Antes de usar estos auriculares, lea detenidamente estas instrucciones de funcionamiento para garantizar que los use correctamente. También, por favor, tenga en un lugar que se lee en el corto plazo.

이 헤드폰을 구입해 주셔서 감사합니다. 이 헤드폰을 올바르게 사용하려면, 헤드폰을 사용하기 전에 이 사용 설명서를 자세히 읽어주시시오. 또한 언제든지 읽을 수 있는 장소에 보관 해 두십시오.

<p>感谢您购买本耳机。确保您正确使用，使用产品前请仔细阅读本产品使用说明书，并请妥善保管。</p>
<p>感謝您購買本耳機。確保您正確使用，使用產品前請仔細閱讀本产品說明書，並請妥善保管。</p>

<p>アフターサービスについて</p> <p>本製品をご家庭用として、取扱説明や接続・注意事項に従ったご使用において故障した場合、保証書記載の期間・規定により無料修理をさせていただきます。修理ができない製品の場合は、交換させていただきます。お買い上げの際の領収書またはレシートなどは、保証開始日の確認のために保証書と共に大切に保管し、修理の際は提示をお願いします。</p>
<p>お問い合わせ先(電話受付/平日9:00~17:30)</p> <p>製品の仕様-使いかたや修理-部品のご相談は、お買い上げのお店または当社窓口およびホームページのサポートまでお願いします。</p> <p>●お客様相談窓口(製品の仕様-使いかた) ☎ 0120-773-417 (携帯電話-PHSなどのご利用は 03-6746-0211) FAX：042-739-9120 Eメール: support@audio-technica.jp</p> <p>●サービスセンター(修理-部品) ☎ 0120-887-416 (携帯電話-PHSなどのご利用は 03-6746-0212) FAX：042-739-9120 Eメール: servicecenter@audio-technica.jp</p> <p>●ホームページ(サポート) www.audio-technica.co.jp/atj/support/</p>

株式会社 オーディオテクニカ
〒194-8666 東京都町田市西成瀬2-46-1
http://www.audio-technica.co.jp

audio-technica

Audio-Technica Corp.
2-46-1 Nishi-narusu, Machida-shi, Tokyo 194-8666

©2014 Audio-Technica Corp.
●**Global Support Contact:** www.at-globalsupport.com

中国大陸客户联系资料
代理商: 广州市德讯贸易有限公司
地址: 广州市越秀区中山二路31号鸿瑞大厦908室
电话: +86 (0)20 - 37619291
生产标准: GB8898-2011, GB13837-2012
原产地: 中国东莞市
出版日期: 2014年 9月

日本語	
<p>安全上の注意</p> <p>本製品は安全性に充分な配慮をして設計していますが、使いかたを誤ると事故が起こることがあります。事故を未然に防ぐために下記の内容を必ずお守りください。</p> <div><div><div> <div><div>警告</div></div> <div><div>この表示は「取り扱いを誤った場合、使用者が死にまたは重傷を負う可能性があります」を意味しています。</div></div> </div></div></div> <div><div><div> <div><div>注意</div></div> <div><div>この表示は「取り扱いを誤った場合、使用者が傷害を負う、または物的損害が発生する可能性があります」を意味しています。</div></div> </div></div></div>	

ATH-MSR7LTD	
<p>ATH-MSR7LTD は限定品のため、修理パーツは数に限りがあります。なくなり次第、ATH-MSR7のパーツへ変更になります。</p>	
<p>* Due to limited production of the ATH-MSR7LTD headphone, the replacement parts are in limited supply. When the stock of the ATH-MSR7LTD parts is depleted, only the ATH-MSR7 parts will be available.</p>	
<p>* Comme la production du casque ATH-MSR7LTD est limitée, l'offre des pièces de rechange est restreinte. Une fois le stock de pièces de l'ATH-MSR7LTD épuisé, seules les pièces de l'ATH-MSR7 seront disponibles.</p>	
<p>* Aufgrund der limitierten Produktion des Kopfhörers ATH-MSR7LTD sind Ersatzteile nur begrenzt erhältlich. Sobald der Vorrat an Ersatzteilen für ATH-MSR7LTD aufgebraucht ist, stehen nur Ersatzteile für ATH-MSR7 zur Verfügung.</p>	
<p>* Le cuffie ATH-MSR7LTD sono un'edizione limitata; per questa ragione, i pezzi di ricambio sono disponibili in quantità limitata. Una volta esaurite le giacenze dei pezzi di ricambio di ATH-MSR7LTD, saranno disponibili solo pezzi della serie ATH-MSR7.</p>	
<p>* Debido a la limitada producción de los auriculares ATH-MSR7LTD, la disponibilidad de las piezas de recambio es limitada. Una vez agotadas las existencias de las piezas para los auriculares ATH-MSR7LTD, solo quedarán disponibles las piezas de los auriculares ATH-MSR7.</p>	
<p>* ATH-MSR7LTD ヘッドホンの 생산량이 한정되어 있기 때문에 교체 부품의 공급도 한정되어 있습니다. ATH-MSR7LTD 부품의 재고가 고갈되면, ATH-MSR7 부품만 이용하실 수 있습니다.</p>	
<p>* 由于 ATH-MSR7LTD 耳机生产有限，替换零件的供应有限。当 ATH-MSR7LTD 零件库存耗尽时，只有 ATH-MSR7 零件可用。</p>	
<p>* 由於ATH-MSR7LTD耳機限量生產，因此更換部件限量供應。當ATH-MSR7LTD部件庫存不足時，僅提供ATH-MSR7部件。</p>	

English	
<p>Caution!</p> <ul style="list-style-type: none">Never use the headphones while driving a car, riding a motorcycle or bicycle or operating any other vehicle. Do not use the headphones in places where the inability to hear ambient sound presents a serious risk (such as at railroad crossings, train stations, construction sites or on roads where vehicles and bicycles are traveling). To prevent damage to your hearing, do not raise the volume too high. Listening to loud sound for an extended period may cause temporary or permanent hearing loss. Discontinue use if skin irritation results from direct contact with the product. Do not disassemble, modify or attempt to repair the headphones. Be careful to avoid pinching yourself between the housing and arm of the product. To ensure compatibility and correct usage, always consult the user manual of any device before connecting the headphones to it. Audio-Technica will not be liable in any way for any loss of data in the unlikely event that such losses should occur while using this product. On public transport systems or in other public places, keep the volume low so as not to disturb other people. Please minimize the volume on your audio device before connecting the headphones in order to avoid hearing damage from sudden exposure to excessive volume. When using this product in a dry environment, you may feel a tingling sensation in your ears. This is caused by static electricity accumulated on your body, not by a headphone malfunction. Do not subject the headphones to strong impact. Do not store the headphones under direct sunlight, near heating devices or in a hot, humid or dusty place. Do not allow the headphones to get wet. When this product is used for a long time, the headphones may become discolored due to ultraviolet light (especially direct sunlight) or wear. The cord may become caught or severed if product is placed in a bag or pocket without adequate protection. Always store the product in the included pouch. Connect/disconnect the cord by holding the plug. Pulling directly on the cord can result in a broken wire and the risk of electric shock. Do not wind the cord around your portable audio device. This may damage or sever the cord. Be sure to purchase the appropriate conversion plug adaptor when connecting the headphones to equipment with other than a 3.5 mm stereo headphone jack or smartphones of compatible models.	
<p>Warnung!</p> <ul style="list-style-type: none">Benutzen Sie den Kopfhörer niemals, während Sie ein Auto, Motorrad oder Fahrrad fahren oder ein anderes Fahrzeug bedienen. Benutzen Sie den Kopfhörer nicht an Orten, die eine ernsthafte Gefahr darstellen (z. B. an Bahnübergängen, Bahnhöfen, Baustellen oder auf Straßen, die von Autos und Fahrrädern befahren werden). Um Gehörschäden zu vermeiden, stellen Sie die Lautstärke nicht zu hoch ein. Werden die Ohren längere Zeit einem hohen Schallpegel ausgesetzt, kann es zu vorübergehendem oder permanentem Hörverlust kommen. Sollten durch den direkten Kontakt mit dem Produkt Hautirritationen auftreten, stellen Sie die Nutzung des Produkts ein. Bitte nicht zerlegen oder umbauen. Achten Sie darauf, dass Sie sich nicht durch Einklemmen zwischen dem Gehäuse und dem Arm des Produkts verletzen. Um Kompatibilität und korrekten Gebrauch zu gewährleisten, schlagen Sie stets in der Bedienungsanleitung des jeweiligen Gerätes nach, bevor Sie den Kopfhörer daran anschließen. Audio-Technica haftet in keinster Weise für den unwahrscheinlichen Fall von Datenverlusten, die in Zusammenhang mit der Benutzung dieses Produktes entstehen. Halten Sie die Lautstärke in öffentlichen Verkehrsmitteln oder an anderen öffentlichen Orten niedrig, um andere Personen nicht zu stören. Bitte minimieren Sie die Lautstärke an Ihrem Audiogerät, bevor Sie den Kopfhörer anschließen, um Gehörschäden durch plötzliche Einwirkung übermäßiger Lautstärke zu vermeiden. Wenn Sie dieses Produkt in einer trockenen Umgebung benutzen, können Sie eventuell ein Kribbeln in Ihren Ohren verspüren. Dies wird durch die in Ihrem Körper angesammelte statische Elektrizität, nicht durch eine Funktionsströrung des Ohrhörers, verursacht. Setzen Sie den Kopfhörer keinen starken Erschütterungen aus. Bewahren Sie den Kopfhörer nicht in direktem Sonnenlicht, in der Nähe von Heizkörpern oder an einem heißen, feuchten oder staubigen Ort auf. Lassen Sie den Kopfhörer nicht nass werden. Wird dieses Produkt lange Zeit benutzt, können sich die Kopfhörerteile aufgrund von ultraviolettem Licht (insbesondere direktem Sonnenlicht) verfärben oder abnutzen. Das Kabel kann hängen bleiben oder abreißen, wenn das Produkt ohne angemessenen Schutz in eine Handtasche oder Hosentasche gesteckt wird. Bewahren Sie das Produkt stets im mitgelieferten Beutel auf. Halten Sie zum Anschließen/Abziehen des Kabels den Stecker. Direktes Ziehen am Kabel kann zu einem Bruch der Aderlitzen und zu einem elektrischen Schlag führen. Wickeln Sie das Kabel nicht um ihr tragbares Audiogerät. Dadurch kann das Kabel beschädigt werden oder abreißen. Bitte vergewissern Sie sich, dass Sie einen passenden Adapter erwerben, wenn Sie den Stereokopfhörer mit anderem Zubehör verwenden. Insbesondere wenn die Anschlussbuchse des Adapters größer oder anders als ∅3.5 mm ist. Oder mit Smartphone kompatiblen Modellen.	
Deutch	
<p>Warnung!</p> <ul style="list-style-type: none">Benutzen Sie den Kopfhörer niemals, während Sie ein Auto, Motorrad oder Fahrrad fahren oder ein anderes Fahrzeug bedienen. Benutzen Sie den Kopfhörer nicht an Orten, die eine ernsthafte Gefahr darstellen (z. B. an Bahnübergängen, Bahnhöfen, Baustellen oder auf Straßen, die von Autos und Fahrrädern befahren werden). Um Gehörschäden zu vermeiden, stellen Sie die Lautstärke nicht zu hoch ein. Werden die Ohren längere Zeit einem hohen Schallpegel ausgesetzt, kann es zu vorübergehendem oder permanentem Hörverlust kommen. Sollten durch den direkten Kontakt mit dem Produkt Hautirritationen auftreten, stellen Sie die Nutzung des Produkts ein. Bitte nicht zerlegen oder umbauen. Achten Sie darauf, dass Sie sich nicht durch Einklemmen zwischen dem Gehäuse und dem Arm des Produkts verletzen. Um Kompatibilität und korrekten Gebrauch zu gewährleisten, schlagen Sie stets in der Bedienungsanleitung des jeweiligen Gerätes nach, bevor Sie den Kopfhörer daran anschließen. Audio-Technica haftet in keinster Weise für den unwahrscheinlichen Fall von Datenverlusten, die in Zusammenhang mit der Benutzung dieses Produktes entstehen. Halten Sie die Lautstärke in öffentlichen Verkehrsmitteln oder an anderen öffentlichen Orten niedrig, um andere Personen nicht zu stören. Bitte minimieren Sie die Lautstärke an Ihrem Audiogerät, bevor Sie den Kopfhörer anschließen, um Gehörschäden durch plötzliche Einwirkung übermäßiger Lautstärke zu vermeiden. Wenn Sie dieses Produkt in einer trockenen Umgebung benutzen, können Sie eventuell ein Kribbeln in Ihren Ohren verspüren. Dies wird durch die in Ihrem Körper angesammelte statische Elektrizität, nicht durch eine Funktionsströrung des Ohrhörers, verursacht. Setzen Sie den Kopfhörer keinen starken Erschütterungen aus. Bewahren Sie den Kopfhörer nicht in direktem Sonnenlicht, in der Nähe von Heizkörpern oder an einem heißen, feuchten oder staubigen Ort auf. Lassen Sie den Kopfhörer nicht nass werden. Wird dieses Produkt lange Zeit benutzt, können sich die Kopfhörerteile aufgrund von ultraviolettem Licht (insbesondere direktem Sonnenlicht) verfärben oder abnutzen. Das Kabel kann hängen bleiben oder abreißen, wenn das Produkt ohne angemessenen Schutz in eine Handtasche oder Hosentasche gesteckt wird. Bewahren Sie das Produkt stets im mitgelieferten Beutel auf. Halten Sie zum Anschließen/Abziehen des Kabels den Stecker. Direktes Ziehen am Kabel kann zu einem Bruch der Aderlitzen und zu einem elektrischen Schlag führen. Wickeln Sie das Kabel nicht um ihr tragbares Audiogerät. Dadurch kann das Kabel beschädigt werden oder abreißen. Bitte vergewissern Sie sich, dass Sie einen passenden Adapter erwerben, wenn Sie den Stereokopfhörer mit anderem Zubehör verwenden. Insbesondere wenn die Anschlussbuchse des Adapters größer oder anders als ∅3.5 mm ist. Oder mit Smartphone kompatiblen Modellen.	
Español	
<p>¡Aviso!</p> <ul style="list-style-type: none">No utilice nunca los auriculares cuando conduzca un automóvil, una motocicleta o una bicicleta, ni cuando maneje cualquier otro tipo de vehículo. No utilice los auriculares en lugares donde al no poder oír el sonido ambiental corra graves riesgos (pasos a nivel, estaciones de trenes, lugares donde se realizan trabajos de construcción o carreteras donde circulan vehículos y bicicletas). Para no dañar su sistema auditivo no suba el volumen demasiado alto. Escuchar sonidos altos durante mucho tiempo puede causar sordera temporal o permanente. Deje de utilizarlo si se le irrita la piel por el contacto directo con el producto. No los desmonte ni modifique. Tenga cuidado para evitar pellizcarse entre la caja y el brazo del producto. Para asegurar la compatibilidad y el uso correcto, consulte siempre el manual del usuario de cualquier dispositivo al que se vayan a conectar los auriculares. Audio-Technica no será responsable de ninguna manera de ninguna pérdidas de información, a menos que una pérdida suceda mientras se esta usando el producto. En los sistemas de transporte público y en otros lugares públicos, mantenga bajo el volumen para no molestar a otras personas. Reduzca al mínimo el volumen de su aparato de audio antes de conectar los auriculares para evitar dañarse los oídos debido a una exposición repentina a un volumen excesivo. Cuando utilice este producto en un ambiente seco puede que note un cosquilleo en sus oídos. Esto se deberá a la electricidad estática acumulada en su cuerpo y por tanto no significa que haya ningún fallo en los auriculares. No exponga los auriculares a golpes fuertes. No guarde los auriculares bajo la luz solar directa, cerca de aparatos de calefacción ni en lugares calientes, húmedos o polvorientos. No deje que los auriculares se mojen. Cuando este producto se utilice durante mucho tiempo, las partes de los auriculares se pueden descolorar debido a la luz ultravioleta (especialmente bajo la luz solar directa) o desgastar. El cable puede quedar enrollado o cortado si el producto se mete en una bolsa o bolsillo sin la protección adecuada. Guarde siempre el producto en el estuche suministrado. Conecte y desconecte el cable sujetando la clavija. Tirar directamente del cable puede ser la causa de que se rompan los hilos conductores y alguien corra el riesgo de recibir una descarga eléctrica. No enrolle el cable alrededor de su aparato de audio portátil. Esto podría dañar o cortar el cable. Asegúrese de comprar el adaptador de conversión de enchufe adecuado al conectar los auriculares a un equipo con más que un ∅3.5 mm jack estéreo de auriculares o smartphones de modelos compatibles.	
简体中文	

安全及注意事項
<ul style="list-style-type: none">在駕駛汽车、騎摩托車或自行車或操作任何其他機動車時，切勿使用耳機。 在不能听到周围声音会构成严重危險的地方（例如在铁路交叉口、火车站、建筑工地或有火车和自行車行駛的道路上），請勿使用耳机。 为防止您的听力受损，請勿將音量开得太高。長時間听响亮的声音可能导致暂时性或永久性听力丢失。 如配戴后皮肤因接觸产品而出现过敏症状，应立即停止使用。 請勿拆卸或改造耳机。 小心不要在本产品外壳和臂之間夾到自己。 为确保兼容及正确使用，在連接耳机到任何裝置之前，務必阅读装置的使用说明书。 鐵三角公司并不会为以任何方式连接到本产品后，而出现的任何资料数据的损失负责。 在公共交通系統或其他公共場所，請調低音量以不会干扰到他人。 在連接耳机之前，請將音頻设备的音量调到最低，以免突发的过大量导致听力受损。 当在干燥环境中使用本产品时，您的耳朵可能会有刺痛感。这是由于您身上积聚静电造成的，并不是因为耳机不良。 請勿使耳机受到强烈撞击。 不要將耳机存放在直射阳光下、暖气设备附近或潮湿而高温或多尘的地方。不要弄湿耳机。 No exponga los auriculares a golpes fuertes. No guarde los auriculares bajo la luz solar directa, cerca de aparatos de calefacción ni en lugares calientes, húmedos o polvorientos. No deje que los auriculares se mojen. Cuando este producto se utilice durante mucho tiempo, las partes de los auriculares se pueden descolorar debido a la luz ultravioleta (especialmente bajo la luz solar directa) o desgastar. El cable puede quedar enrollado o cortado si el producto se mete en una bolsa o bolsillo sin la protección adecuada. Guarde siempre el producto en el estuche suministrado. Conecte y desconecte el cable sujetando la clavija. Tirar directamente del cable puede ser la causa de que se rompan los hilos conductores y alguien corra el riesgo de recibir una descarga eléctrica. No enrolle el cable alrededor de su aparato de audio portátil. Esto podría dañar o cortar el cable. Asegúrese de comprar el adaptador de conversión de enchufe adecuado al conectar los auriculares a un equipo con más que un ∅3.5 mm jack estéreo de auriculares o smartphones de modelos compatibles.

한국어
<p>주의!</p> <ul style="list-style-type: none">운전 중이나 모터 사이클 또는 자전거 운행 중 또는 기타 차량을 조작 중일 때는 헤드폰을 사용하지 마십시오. 주변 소리를 듣지 못할 경우 심각한 위험이 발생할 수 있는 곳에서 헤드폰을 사용하지 마십시오(예를 들어 철길 건널목, 기차역, 건설 현장 또는 차량과 자전거가 운행 중인 도로 등). 청각 손상을 방지하기 위해 볼륨을 너무 높게 올리지 마십시오. 높은 소리를 장시간 들으면 일시적 또는 영구적 청각 손상이 발생할 수 있습니다. 제품과 직접 접촉하여 피부 자극 발생시 사용을 중지해 주세요. 분해나 개조를 하지 마십시오. 제품의 양과 하우징 사이에 손가락이 끼지 않도록 주의하십시오. 호환성과 올바른 이용을 위해, 헤드폰을 장치에 연결하기 전에 항상 장치의 사용 설명서를 읽어보십시오. 본 제품을 사용할 시에 만에 하나 메모리 등이 소실되더라도 당사에서는 책임을 지지 않습니다. 대중 교통 또는 공공 장소에서는 다른 사람에게 방해가 되지 않도록 볼륨을 낮추십시오. 과도한 볼륨이 갑자기 노출될 때 발생할 수 있는 청각 손상을 방지하기 위해, 헤드폰을 연결하기 전 오디오 장치의 볼륨을 가장 낮게 조절하십시오. 본 제품은 건조한 환경에서 사용할 때는 쿼가 따갑거나리는 느낌이 들 수 있습니다. 이는 헤드폰 고장이 아니라 용에 축적된 정전기로 인한 현상입니다. 헤드폰에 강한 충격을 가하지 마십시오. 헤드폰을 직사광선 아래, 열이 발생하는 장치 근처 또는 뜨겁거나, 습기 또는 먼지가 많은 곳에 보관하지 마십시오. 헤드폰이 쪼티 않도록 주의하십시오. 본 제품을 장기간 사용하면 작외선(특히 직사광선) 또는 마오로 인해 헤드폰 부분이 변색될 수 있습니다. 제품을 적절한 보호 조치 없이 가방이나 주머니에 넣으면 코드가 걸리거나 꺾일 수 있습니다. 제품을 항상 동봉된 파우치에 보관하십시오. 코드를 연결하거나 분리할 때는 플러그를 잡으십시오. 코드를 잡아당기면 선이 끊어져 감전의 위험이 있습니다. 코드를 휴대용 오디오 장치에 감지 마십시오. 코드가 손상되거나 꺾일 수 있습니다. ∅ 3.5mm 스테레오 잭의 헤드폰 단자의 기가 및 스마트 폰에 연결 하는 경우에는 적절한 변환 플러그 어댑터를 구입하십시오.

繁體中文
<p>安全及注意事項</p> <ul style="list-style-type: none">駕車、騎摩托車或腳踏車或操作任何其他運輸工具時，請勿使用耳機。 在無法聽到周遭聲音會導致重大風險（如穿越平交道、火車站、工地或有運輸工具與腳踏車行經之處）時，請勿使用耳機。 為免傷及聽力，請勿將音量調到太高。持續一段時間聆聽大聲的音量會導致暫時性或永久性的聽力損失。 如配戴後皮膚因接觸產品而出現敏感徵狀，應立即停止使用。 請勿拆解或改装耳機。 請小心避免在產品外殼及產品臂之間夾傷。 為確保耳機的適用性及用法的正確性，在將耳機連至任何裝置之前，請先參閱裝置的使用手冊。 鐵三角公司並不會為以任何方式連接到本產品後，而出現的任何資料的損失負擔責任。 在公眾運輸系統或其他公共場合中，請將音量調低，以免影響他人。 將耳機接到音訊裝置之前，請將音量調到最小，以避免聽力受到突如其來的高音量之傷害。 在乾燥的環境中使用本產品時，耳朵可能會有刺痛般的感覺。其成因為身體中所累積的靜電，而非耳機故障。 請勿重擊耳機。 請勿將耳機存放在直曬的陽光下、發熱裝置附近、或者炎熱、潮濕或多灰塵的地方。請勿讓耳機沾濕。 長時間使用本產品時，耳機部分可能會因為紫外線(尤其是在直曬的陽光下) 或磨損而褪色。 若產品放在提袋或手袋中而未妥善保護，電線可能會勾住或斷裂。因此請務必將產品放置於附帶的收納袋中。 插入/拔出電線時請握住插頭處。直接拔插線有可能會引致導線損壞以及導致觸電的危險。 請勿將導線纏繞在可攜式音樂裝置上，因為導線可能會受損或斷裂。 當所配置的播放器或智能手機，並非∅3.5mm立體聲耳機插孔或是所兼容以外的型號時，務必購買相應的轉換插頭適配器。

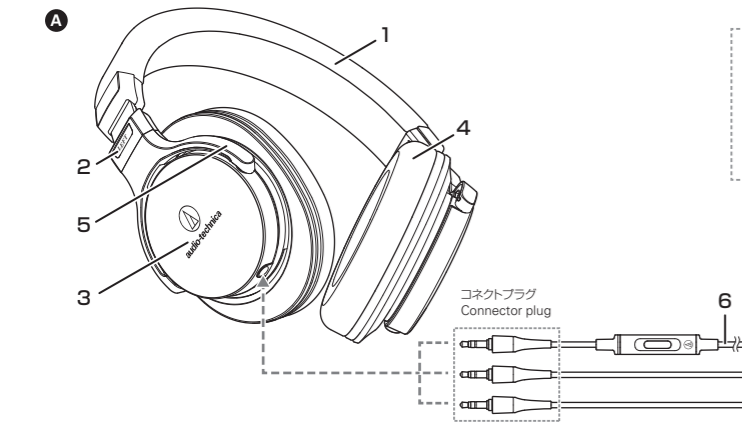

日本語

各部の名称

ご使用になる前に、図を参考にヘッドホンの各部をご確認ください。

- A**
 - ヘッドバンド
 - 左右 (LEFT/RIGHT) 表示位置
 - ハウジング
 - イヤパッド
 - アーム
 - 1.2mスマートフォン用コード
 - 1.2mコード
 - 3.0mコード

使いかた

- 使用する付属コードを選び、コードの接続プラグを本製品の接続ジャックに接続します。

＊着脱コードは、本製品に付属のコード以外使用しないでください。

＊接続プラグとインプットプラグを逆に接続しないようにご注意ください。

- 接続する機器の音量を最小にして、接続する機器のヘッドホン端子に、コードのインプットプラグを接続します。

- 本製品の「LEFT (左)」の表示側を左耳に、「RIGHT (右)」の表示側を右耳に、イヤパッドを耳にかぶせるように装着します。

- 接続して使用する機器を再生し、お好みの音量に調整してご使用ください。

＊接続する機器の取扱説明書も併せてお読みください。

スマートフォン用コードの使いかた

音楽や動画の再生／一時停止	コントロールボタンを一回押します。	B
着信応答／終話		

＊一部のスマートフォンでは、音楽・動画再生／一時停止の操作ができない場合があります。

English

Name of each part	Cleaning
--------------------------	-----------------

Please confirm each part before using these headphones.

- A**
 - Headband**
 - LEFT/RIGHT**
 - Housing**
 - Earpad**
 - Arm**
 - 1.2 m cable with smartphone controller and mic**
 - 1.2 m cable**
 - 3.0 m cable**

Using headphones

- Select the cable that you want to use, and connect the connector plug of the cable to the connector jack of these headphones.

*Please use the included detachable cables designed exclusively for this model.

- *Before using the detachable cables, identify the "Connector plug" and the "Input plug".

- Minimize the volume of each sound device, then connect the "Input plug" to the headphone terminal.
- Fit the ear pads over your ears with the side marked "LEFT" over your left ear and "RIGHT" over your right ear.

- Turn on your audio device, and adjust volume as necessary.

*Please also read instruction manual of audio device.

Using the remote controller with mic for smartphones

Playback/pause for music/movies/Answering/ending calls	Press the control button once.	B
--	--------------------------------	----------

* Some smartphones do not support playback and pause functionality for music / movie files.

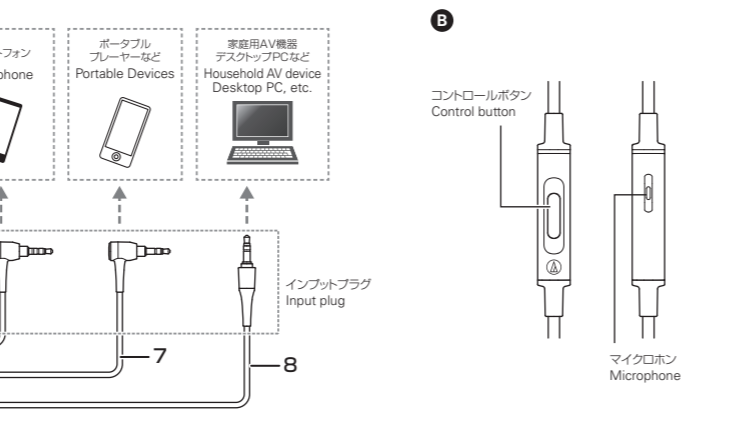

Français

Nom de chaque partie	Nettoyage
-----------------------------	------------------

Vérifiez tous les composants avant d'utiliser les écouteurs.

- A**
 - Arceau**
 - GAUCHE/DROIT**
 - Boîtier**
 - Coussinets**
 - Arceau**
 - Câble avec contrôleur et microphone smartphone 1,2 m**
 - Câble 1,2 m**
 - Câble 3,0 m**

Utiliser les écouteurs

- Choisissez le câble que vous souhaitez utiliser et branchez la fiche du câble sur la prise de ce casque.

*Veuillez utiliser les câbles amovibles fournis conçus exclusivement pour ce modèle.

*Avant d'utiliser les câbles amovibles, identifier la prise du connecteur et la prise d'entrée.

- Réduire le volume de chaque dispositif audio au minimum avant de raccorder la prise d'entrée au terminal du casque.

- Adaptez les coussinets sur les oreilles en posant le côté indiquant « LEFT » sur l'oreille gauche et celui indiquant « RIGHT » sur l'oreille droite.

- Lancez la lecture sur l'appareil connecté, et ajustez le volume à un niveau confortable.

*Veuillez également lire le manuel d'instructions pour l'appareil que vous souhaitez connecter.

Comment utiliser la télécommande avec un micro de smartphone	Appuyez sur le bouton de contrôle une fois.	B
---	--	----------

* Certains smartphones ne sont pas compatible avec la fonctionnalité lecture et pause pour les fichiers de musique et de films.

Deutsch

Überprüfen Sie vor dem Gebrauch der Kopfhörer die einzelnen Teile.

- A**
 - Kopfband**
 - LINKS/RECHTS**
 - Gehäuse**
 - Ohrpolster**
 - Arm**
 - 1,2 m Kabel mit Smartphone-Steuerung und Mikrofon**
 - 1,2 m langes Kabel**
 - 3,0 m langes Kabel**

Benutzung der Kopfhörer

- Wählen Sie das zu verwendende Kabel aus und schließen Sie den Stecker des Kabels an die Kopfhörerbuchse an.

*Bitte verwenden Sie die mitgelieferten abnehmbaren Kabel, die ausschließlich für dieses Modell ausgelegt sind.

*Identifizieren Sie zunächst den „Anschlussstecker“ und den „Eingangstecker“.

- Minimieren Sie die Lautstärke jedes Tongeräts und schließen Sie den „Eingangstecker“ am Kopfhöreranschluss an.

- Setzen Sie das mit „LEFT“ markierte Ohrpolster auf Ihr linkes Ohr und das mit „RIGHT“ markierte auf Ihr rechtes Ohr.

- Geben Sie Audio am verbundenen Gerät wieder, und stellen Sie die Lautstärke auf den gewünschten Pegel ein.

* Bitte lesen Sie auch das Handbuch des Gerätes, das Sie anschließen möchten.

Die Verwendung der Fernbedienung mit einem Smartphone-Mikrofon

Wiedergabe/Pausieren von Musik/Filmen/Anrufe annehmen/beenden	Drücken Sie den Schaltknopf einmal.	B
---	-------------------------------------	----------

* Einige Smartphones unterstützen die Wiedergabe- und Pausenfunktion von Musik und Filmen nicht.

Italiano

Nome delle varie componenti

Prima di utilizzare le cuffie, verificare ogni componente.

- A**
 - Archetto da collo**
 - SINISTRA/DESTRA**
 - Innesti auricolari**
 - Cuscinetti auricolari**
 - Braccio**
 - 1,2 m cavo con telecomando per smartphone e microfono**
 - 1,2 m cavo**
 - 3,0 m cavo**

Utilizzo delle cuffie

- Selezionare il cavo che si desidera utilizzare, quindi collegare lo spinotto connettore del cavo al jack connettore delle cuffie.

*Utilizzare i cavi rimovibili inclusi, progettati esclusivamente per questo modello.

*Prima di utilizzare i cavi rimovibili, identificare lo "spinotto connettore" e lo "spinotto di ingresso".

- Abbassare il volume di ogni dispositivo audio e collegare lo "spinotto di ingresso" al terminale della cuffia.

- Posizionare i cuscinetti auricolari sulle orecchie con il lato "LEFT" sull'orecchio sinistro e il lato "RIGHT" su quello destro.

- Riprodurre l'audio del dispositivo collegato, quindi regolare il volume al livello desiderato.

*Si prega di leggere anche il libretto di istruzioni del dispositivo che si desidera connettere alle cuffie.

Come utilizzare il telecomando con il microfono per smartphone

Avviare/mettere in pausa la musica/film/ Rispondere/terminare le chiamate	Premere il pulsante di controllo una volta.	B
---	---	----------

* Alcuni smartphone non supportano le funzioni di avvio/pausa per i file musicali/film.

Español

Nombre de cada pieza	Limpeza
-----------------------------	----------------

Confirme cada pieza antes de utilizar estos auriculares.

- A**
 - Banda posterior**
 - IZQUIERDA/DERECHA**
 - Carcasa**
 - Almohadilla para los oídos**
 - Brazo**
 - Cable con control y micrófono para teléfonos inteligentes 1,2 m**
 - Cable de 1,2 m**
 - Cable de 3,0 m**

Usando auriculares

- Seleccione el cable que desee utilizar y conecte el enchufe conector del cable a la clavija conectora de estos auriculares.

*Utilice los cables extraíbles incluidos diseñados exclusivamente para este modelo.

*Antes de utilizar los cables extraíbles, identifique el "enchufe conector" y la "Clavija de entrada".

- Minimice el volumen de cada dispositivo de sonido, después conecte la "Clavija de entrada" al terminal del auricular.

- Coloque las almohadillas para los oídos encima de los oídos con el lado marcado "LEFT" en el oído izquierdo y el lado marcado "RIGHT" en el oído derecho.

- Reproduzca el sonido en el dispositivo conectado y ajuste el volumen al nivel deseado.

*Lea también el manual de instrucciones del dispositivo que vaya a conectar, por favor.

Control remoto con micrófono para teléfonos inteligentes

Reproducir/pausa para música/películas/ Responder/colgar llamadas	Pulse una vez el botón de control.	B
---	------------------------------------	----------

* Algunos teléfonos inteligentes no soportan la función de reproducción y pausa para archivos de música/películas.

Datos técnicos

Auriculares	Altavoz: Dinámico φ45 mm Nivel de presión acústica de salida：100 dB/mW Respuesta de frecuencia: 5～40.000 Hz Potencia de entrada máxima: 2.000 mW Impedancia：35 Ω Jack de entrada: φ3,5 mm Stereo-Mini-Buchse Peso: Aproximadamente 290 g (sin cable)
Micrófono	Elemento：Electret condensador Patrón polar: Omnidireccional Sensibilidad: -40 dB(0 dB=1 V/Pa, 1 kHz) Respuesta de frecuencia: 50 a 4.000 Hz <p>Accesorios: Cable con control y micrófono para teléfonos inteligentes (1,2 m / Miniclavija estéreo chapado en oro de φ3,5 mm (4 polos)), Cable de los auriculares (1,2 m / Miniclavija estéreo chapada en oro de φ3,5 mm), Cable de los auriculares (3,0 m / Miniclavija estéreo chapada en oro de φ3,5 mm), bolsa Vendido por separado: Almohadilla para los oídos</p> (EI contenido podría sufrir modificaciones sin previo aviso para ser mejorado, etc.)

Русский

Технические данные

Наушник	Динамик: Динамическая φ45 мм Громкость звука на выходе: 100 dB/mW Частота: 5 – 40.000 Hz Максимальная входная мощность: 2.000 мВт Импеданс: 35 Ω Входной разъем: φ3,5-мм стерео мини-джек Масса: 290 г (без шнура)
----------------	--

Микрофон
Элемент: Электретный конденсаторный
Принципальная картина: всенаправленно
Чувствительность: -40 dB (0 dB=1 В/Па, 1 кГц)
Частота: 50 - 4.000 Hz

Аксессуары: Кабель с устройством управления и микрофоном смартфона (1,2мм / φ3,5 мм стерео мини-разъем с позолоченными контактами (4-полюсный)), Кабель (1,2мм / φ3,5 мм стерео мини-разъем с позолоченными контактами), сумка стерео мини-разъем с позолоченными контактами), сумка продано отдельно: Наушники

(Содержание может применяться для улучшения без предварительного предупреждения.)

한국어

각부 명칭	유지 관리 방법
--------------	-----------------

이 헤드폰을 사용하기 전에 각 부분을 확인하십시오.

- A**
 - 백밴드**
 - 왼쪽/오른쪽**
 - 하우징**
 - 이어패드**
 - 암**
 - 1.2m 스마트폰용 컨트롤러와 마이크가 내장된 케이블**
 - 1.2m 코드**
 - 3.0m 코드**

사용 방법

1)사용하고 싶은 케이블을 선택하고, 그 케이블의 커넥터 플러그를 헤드폰의 커넥터 쪽에 연결하십시오.

●동봉된 탈부착 가능 케이블은 본 모델 전용케이블입니다.

●탈부착 가능 케이블을 연결할 때는, '커넥터 플러그'와 '입력 플러그'부분 확인주세요.

2)연결할 음향기기의 볼륨을 최소화 한 다음, 헤드폰쪽에 '입력 플러그'를 연결하십시오.

3) "LEFT" 표시가 왼쪽 귀에 오게 하고 "RIGHT" 표시가 오른쪽 귀에 오게 해서 이어 패드를 귀에 맞추세요.

4)연결된 장치에서 오디오를 재생하고 음량을원하는 수준으로 조절합니다.

* 연결할 기기의 취급설명서도 함께 읽으십시오.

스마트폰용 마이크 내장 리모트 컨트롤러의 사용 방법	컨트롤 버튼을 1번 누릅니다.	B
-------------------------------------	-------------------------	----------

*일부 스마트폰에서는 음악・동영상 재생/일시정지 조작이 불가능한 경우가 있습니다.

简体中文

各部分名称	清洁方法
--------------	-------------

使用耳机前，请确认每个部件。

- A**
 - 头带**
 - 左/右**
 - 外壳**
 - 耳垫**
 - 臂**
 - 1.2m带智能手机控制器和收音头的导线**
 - 1.2m线**
 - 3.0m线**

使用方法

- 选择您想使用的导线，将导线的连接插头连接到耳机的连接插孔中。

＊请使用所附属而专门为这耳机设计的可拆除式导线。＊在使用可拆除式导线前，请确认出“耳机连接插头”和“信号输入插头”。印有商标的为“信号输入插头”。

- 在连接耳机之前，请将音频设备的音量调到最低。

3)将耳垫戴到耳朵上，标有“LEFT”字样的戴在左耳，标有“RIGHT”字样的戴在右耳。

- 在连接的设备上播放音频,并调节至所需的音量。

＊请与所连接设备的使用说明书同时阅读。

用于智能手机的带收音头遥控器的使用方法	按一次控制按钮。	B
----------------------------	-----------------	----------

＊部分智能手机可能无法进行音乐和动画的播放/暂停操作。

播放/暂停音乐或视频/接听来电/结束通话	按一次控制按钮。	B
-----------------------------	-----------------	----------

＊部分智能手机可能无法进行音乐和动画的播放/暂停操作。

繁體中文

各部分名稱	清潔保養的方法
--------------	----------------

使用本耳機產品之前，請確認每個部件。

- A**
 - 頭帶**
 - 左/右**
 - 外殼**
 - 耳墊**
 - 耳機臂**
 - 1.2m附帶智慧型手機控制盒和麥克風的導線**
 - 1.2m長線**
 - 3.0m長線**

使用方法

- 請選擇您想要使用的導線，並將導線的耳機連接插頭連接至這些耳機的耳機連接插孔。

＊請使用所附屬而專門為這耳機設計的可拆除式導線。

＊在使用可拆除式導線前，請確認出“耳機連接插頭”和“訊號輸入插頭”。印有商標的為“訊號輸入插頭”。

- 將耳機接到音訊裝置之前，請將音量調到最小。

3)將標示有“LEFT”的耳墊塞入左耳，標示有“RIGHT”的耳墊塞入右耳。

- 在連接的裝置上播放音訊,並將音量調整至所需的音量大小。

＊請與所連接設備的使用說明書同時閱讀。

用於智慧型手機的附帶麥克風控制盒的使用方法	按一次控制按鈕。	B
------------------------------	-----------------	----------

＊部分智慧型手機有可能無法進行音樂/動畫播放/暫停的操作。

한국어

各부 명칭	유지 관리 방법
--------------	-----------------

오래 사용하기 위해서 각부의 유지 관리를 부탁드립니다. 유지 관리 시에는 알코올, 시너 등의 용제류는 사용하지 마십시오.

●**본체, 마이크 내장 리모트 컨트롤러**

다른 천으로 본체의 이물질 제거하십시오.

●**코드**

땀 등으로 더러워진 경우는 사용 후 바로 다른 천으로 닦으십시오. 더러워진 상태에서 사용하면 코드가 딱딱하게 굳거나 고장의 원인이 됩니다.

●**플러그**

플러그가 더러워진 경우는 다른 천으로 닦으십시오. 플러그가 더러워진 상태에서 사용하면 소리가 맑거나 잡음이 섞일 경우가 있습니다.

●**이어패드 및 헤드밴드 청소하기**

이어패드나 헤드밴드에 묻은 때는 다른 천으로 닦아 주십시오. 이어패드나 헤드밴드에 땀이나 물이 묻으면 탈색될 수 있습니다. 이런 경우에는 우선 다른 천으로 물기를 닦아내고 음지에서 건조시켜 주십시오.

제품사양

헤드폰부
드라이버: 다이내믹형 φ45 mm 출력 음압 레벨: 100 dB/mW 주파수 응답: 5～40,000 Hz 최대 입력 전력: 2,000 mW 임피던스: 35 Ω 임피던스: φ3.5 mm 스테레오 미니 쪽 무게: 290g (코드 제외)

마이크부
형식: 일렉 트릿 콘덴서 지향특성: 정방향 각도: -40 dB (0 dB=1 V/Pa, 1 kHz) 주파수 응답: 50～4,000Hz

액세서리: 스마트폰용 컨트롤러와 마이크가 내장된 케이블 (1.2m / φ3.5 mm 금도금 스테레오 미니 플러그 (4극)), 헤드폰 코드(1.2m / φ3.5 mm 금도금 스테레오 미니 플러그), 헤드폰 코드(3.0m / φ3.5 mm 금도금 스테레오 미니 플러그), 케이스 별도 판매: 이어패드

(상기 제품사양은 개선 등을 위해 예고 없이 변경 될 수 있습니다.)