

## **Тік шаңсорғыш Deerma VC25 Plus**

Тұрақты қуатты сору бүкіл үйді тазартуға көмектеседі.  
Ұсақ шаңды жылдам тазарту үшін керемет жарамды.  
Белмені тазарта отырып, шаңды тиімді ұстайды.

Осы өнімді сатып алғаныңыз үшін алғысымызды айтамыз.  
Қолданар алдында нұсқаулықты мұқият оқып шығуды сұраймыз.

# Мазмұны

Құрылғының мақсаты .....	3
Сақтық шаралары.....	3
Құрылғының схемасы .....	4
Техникалық сипаттамалары.....	5
Жиынтықтама.....	5
Пайдалану жөніндегі нұсқаулық .....	6
Тазалау және қызмет көрсету .....	7
Шаңжинағышты босату.....	7
Аунақшалы щетканы тазалау.....	8
Шаңжинағышты тазалаудан кейін жинау.....	9
Зарядтау.....	10
Ықтимал проблемалар және олардың шешімі .....	11
Қателер кодтары.....	12
Кәдеге жарату.....	12
Монтаждау, сақтау, тасу (тасымалдау), өткізу және кәдеге жарату ережелері мен шарттары .....	13
Кепілдік міндеттемелер .....	13
Қосымша ақпарат.....	14

## Құрылғының мақсаты

Бұл құрылғы әртүрлі беттерден (кафель, паркет еден, жұмсақ жиһаз, кілемдер және т. б.) шаң мен ласты жинауға арналған.

## Сақтық шаралары

- Құрылғыны зақымдамау үшін оны абайлап ұстаңыз.
- Шаңсорғышты от көздеріне және температурасы жоғары басқа жерлерге тым жақын қоймаңыз.
- Құрылғыны төтенше температура сияқты және т. б. пайдалану мен сақтау үшін өте қолайсыз жағдайларға орналастырмаңыз. Шаңсорғышты бөлмеде 0-35 °С температурада пайдалану ұсынылады. Құрылғыны құрғақ желдетілетін жерде сақтаңыз.
- Егер құрылғы ұзақ уақыт бойы сақталса, аккумуляторды әр үш ай сайын зарядтау ұсынылады.

### Тазалау алдында

- Зарядтау алдында адаптер кәбілінің зақымдалмағанын тексеріңіз.
- Ұзақ уақыт сақтағаннан кейін, қолданар алдында аккумуляторды толығымен зарядтаңыз.
- Құрылғыны бірінші рет іске қосқан кезде немесе ауыстырғаннан кейін сүзгі дұрыс орнатылғанына көз жеткізіңіз.

### Тазалау кезінде

- Құрылғыны жанғыш және жарылуға қауіпті газ көздерінің жанында пайдаланбаңыз.
- Шаңсорғыш көмегімен жуғыш заттарды, керосинді, шыны қоқысты, инелерді, дымқыл ластануды, ағынды суларды, сіріңкелерді және басқа заттарды алып тастамаңыз.
- Жұмысында ақаулықтарды болдырмау үшін цемент, гипс ұнтағы немесе ойыншықтар мен кішкентай шарлар сияқты ұсақ бөлшектерді немесе үлкен заттарды шаңсорғышпен сорып алмаңыз.
- Шаңсорғышпен жұмыс істеу кезінде сору келтеқұбырын бұғаттамаңыз және қысқа тұйықталуды болдырмау үшін еденге арналған щетканың айналуына кедергі жасамаңыз.
- Қысқа тұйықталуды болдырмас үшін суды немесе басқа сұйықтықтарды шаңсорғышпен сормаңыз және шаңсорғышты сумен шаймаңыз.
- Егер еденге арналған щетка дұрыс жұмыс істемесе, қуатты сәндіріңіз, шаштың немесе басқа талшықтардың щеткаға оралғанын тексеріп, оны тазалаңыз.
- Егер батарея толық зарядталған болса, бірақ шаңсорғыш жұмыс істемесе, оны авторизацияланған сервистік орталықта жөндеу керек. Шаңсорғышты өз бетінше бөлшектемеңіз немесе жинамаңыз.
- Шаңсорғышты шаңжинағышсыз пайдалануға қатаң тыйым салынады.
- Қауіпсіздікке жауапты басқа адамдар бақылауды жүзеге асырған жағдайларды қоспағанда, құрылғы балалар мен дене, сенсорлық немесе ақыл-ой қабілеттері шектеулі адамдардың пайдалануына арналмаған. Балаларға құрылғымен ойнауға рұқсат етпеңіз.
- Бұл құрылғы коммерциялық мақсаттарда пайдалануға арналмаған.

## Құрылғының схемасы

Қаптамадан шығарғаннан кейін ақаулардың бар-жоғын тексеріңіз. Ақаулар анықталған жағдайда авторизацияланған сервистік орталыққа хабарласыңыз.

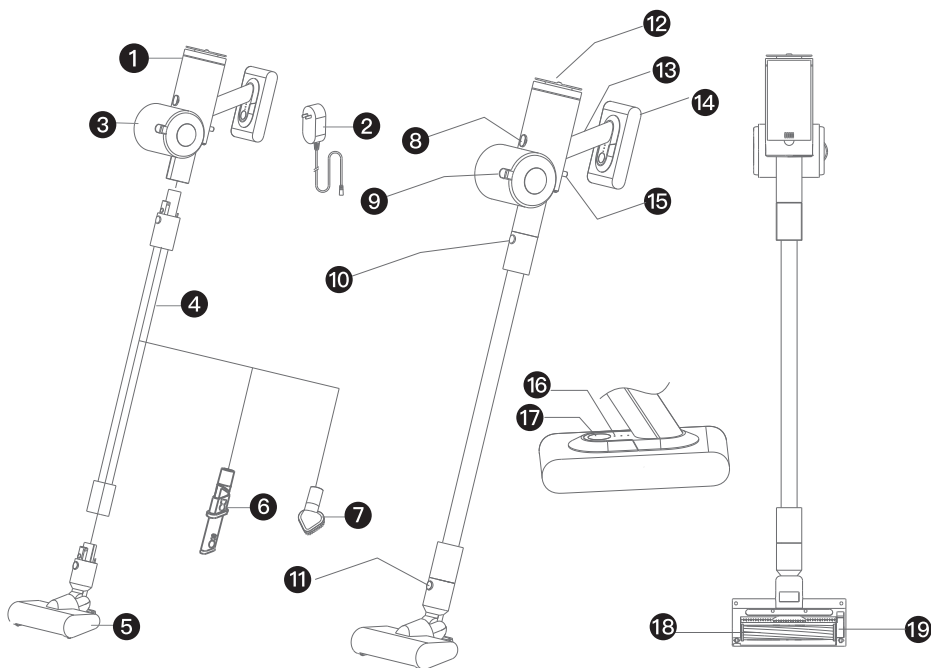

1. Корпус.
2. Адаптер.
3. Шаңжинағыш.
4. Түтік.
5. Еденге арналған щетка.
6. 1-де 2 жалпақ аралас щетка.
7. Кішкентай щетка.
8. Шаңжинағышты ажырату батырмасы.
9. Шаңжинағышты ашу батырмасы.
10. Түтікті ажырату батырмасы.
11. Еденге арналған щетканы ажырату батырмасы.
12. Жылдымдықты ауыстырып-қосқыш.
13. Тұтқа.
14. Аккумулятор.
15. Ажыратқыш.
16. Батарея заряды деңгейінің индикаторы.
17. Зарядтаудың магниттік порты.
18. Білікшелі щетка.
19. Білікшелі щетканың бекіткіші.

## Техникалық сипаттамалары

Атауы	Тік шаңсорғыш	Үлгісі	VC25 Plus
Номинал кернеуі	14.4 В	Номинал қуаттылығы	120 Вт
Литий батареяның сыйымдылығы	1800 мА·сағ.	Габариттері	240x290x1150 мм
Зарядтау кернеуі	18 В	Зарядтау тоғы	1000 мА
Акумулятордың жұмыс істеуінің ұзықтығы (стандартты жылдамдық/жоғары жылдамдық)	Шамамен 45 минут/20 минут	Шаңжинағыш көлемі	0.7 л
Материалы	ABS/PC	Зарядтау уақыты	Шамамен 3 сағ

### Негізгі ерекшеліктері

1. Сымсыз және жеңіл құрылым ыңғайлы және жайлы жұмысты қамтамасыз етеді, бұл кәбілдің кептелуіне, розетканың ауысуына және басқа да проблемаларға жол бермейді.
2. Антистатикалық жұмсақ қылшық білікшесі бар щетка 360 градусқа бұрылады, бұл тазартудың ең жақсы әсерін қамтамасыз етеді.
3. Шаңсорғыш пайдалануда ыңғайлы, оны оңай жинауға және бөлшектеуге болады.
4. Шаңжинағыш циклонды сүзу технологиясына ие, ол шаңды ұстап алу және оның кері ағынын болдырмау үшін қолданылады. Циклонды сүзгіні бөлшектеуге және жууға болады.
5. Еденге арналған щетка 360 градусқа бұрылады, онымен бұрыштарда және жиһаздың астын тазалау ыңғайлы, бұл бүкіл үйді тазаланбайтын орындар қалдырмай тазартуды қамтамасыз етеді.

### Жиынтықтама

- Шаңсорғыш (1 дана).
- Пайдаланушы нұсқаулығы (1 дана).
- Жалпақ аралас щетка (1 дана).
- Адаптер (1 дана).
- Кішкентай щетка (1 дана).

# Пайдалану жөніндегі нұсқаулық

1. Шаңжинағышты, 1.1 суретте көрсетілгендей, шаңсорғышқа бекітіңіз, содан кейін шертуді естігенше айналдырыңыз, бұл шаңжинағыштың ысырмамен бекітілгенін білдіреді. 1.2 суретте шаңсорғышта дұрыс бекітілген шаңжинағыш қалай көрінуі керектігі көрсетілген.

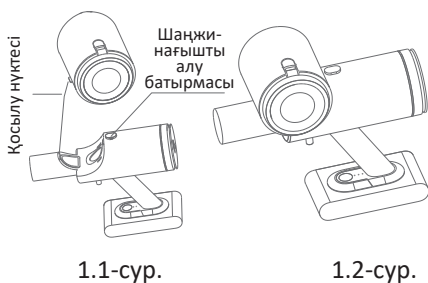

2. Сіз пайдалану талаптарына сәйкес әртүрлі аксессуарларды таңдай аласыз. Мысалы, еденді тазарту үшін, 2.1 суретте көрсетілгендей, түтік пен еден щеткасын бірге құрастырыңыз. 2.2 суретте олар құрастырудан кейін қалай көрінуі керек екені көрсетілген.

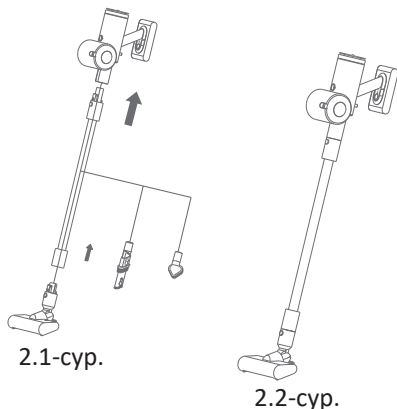

3. Сіз түтікке кішкене немесе жалпақ аралас щетканы бекіте аласыз, сонымен қатар, 3 суретте көрсетілгендей, түтіксіз щеткаларды да қолдануға болады.

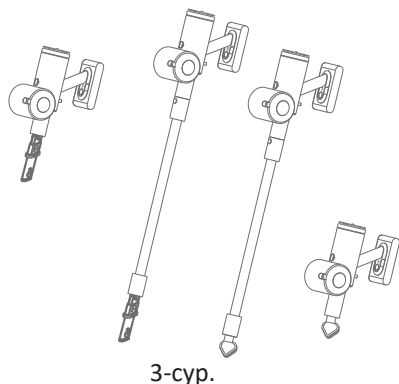

4. Жоғарыда көрсетілген қадамдарға сәйкес құрылғыны құрастырғаннан кейін, тумблерді тұтқаның бағытына сырғыту немесе құрылғының артқы жағындағы жылдамдық ауыстырып-қосқышын басу арқылы шаңсорғышты іске қосыңыз.

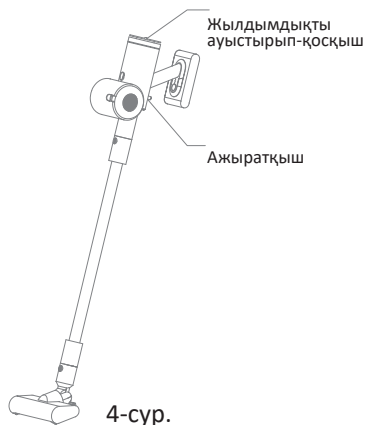

## Тазалау және қызмет көрсету

1. Құрылғыны құрғақ шүберекпен тазалаңыз. Бетіне зақым келтірмеу немесе түссіздендірмеу үшін бензин, спирт сияқты химиялық еріткіштерді, сондай-ақ абразивті заттарды қолдануға тыйым салынады.
2. Тазалау және қызмет көрсету алдында құрылғыны сөндіріңіз.
3. Егер шаңжинағыш толтырылған болса, сорылуды төмендетпеу немесе қозғалтқыштың қызуын болдырмас үшін оны босатыңыз.
4. Сүзгіш элементті әр үш ай сайын ауыстырып тұру керек. Егер құрылғы жиі пайдаланылатын болса, нақты пайдаланылғанына қарай ауыстыру циклін қысқартуға болады.

## Шаңжинағышты босату

1. 1 суретте көрсетілгендей, шаңжинағышты ашу батырмасын басып, шаңжинағышты босатыңыз.
2. Шаңжинағышты тазалар алдында алдымен шаңжинағышты алу батырмасын басыңыз (2.1-сур.), содан кейін оны, 2.2-суретте көрсетілгендей, корпустан ажыратыңыз.

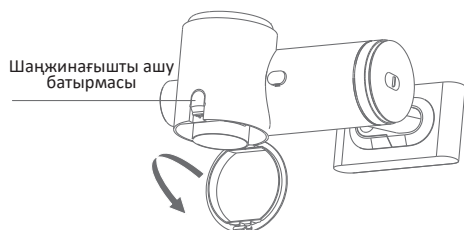

1-сур.



2.1-сур.

2.2-сур.

3. Шаңжинағыштың қақпағын сағат тіліне қарсы бұраңыз (сурет 3.1), содан кейін оны 3.2. суретте көрсетілгендей алыңыз.
4. 4.1-сур. көрсетілгендей, HEPA - сүзгісінің бітеуішін қолмен бұраңыз және оны алыңыз (4.2-сур.).

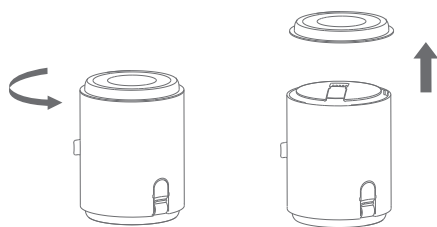

3.1-сур.

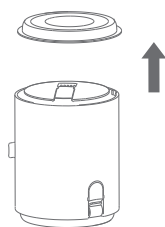

3.2-сур.



4.1-сур.

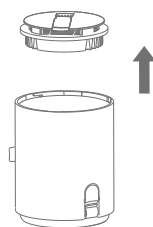

4.2-сур.

5. Циклонды сүзгінің тұтқасын қолмен ұстап тұрып (5.1-сур.), оны жоғары қарай көтеріңіз (5.2-сур.).
6. Циклонды сүзгіні бір қолыңызбен ұстап тұрып, 6.1-сур. көрсетілгендей, қақпақты екінші қолыңызбен бұраңыз, содан кейін оны алыңыз (6.2-сур.).

Циклонды сүзгінің тұтқасы



5.1-сур.

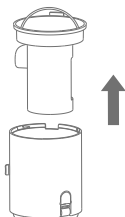

5.2-сур.



6.1-сур.

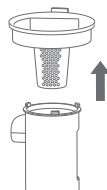

6.2-сур.

7. HEPA сүзгісін тазалар алдында тазалау үшін щетканы сүзгіден алып тастау керек (7.1-7.2-сур.). 7.3-сур. көрсетілгендей, HEPA сүзгісін тазарту үшін щетканы қолдануға болады. HEPA-сүзгісін аптасына бір рет тазалау ұсынылады.
8. 8-сур. көрсетілгендей, шаңжинағышты, циклонды сүзгі мен оның қақпағын сүмен тазартуға болады. Мұны аптасына бір рет жасау ұсынылады.

Тазалауға арналған щетка



7.1-сур.



7.2-сур.



7.3-сур.

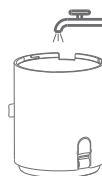

8-сур.



## Аунақшалы щетканы тазалау

9.1-сур. көрсетілген орынға сәйкес аунақшалы щетка бекіткішінің ысырмасын саусағыңызбен тартыңыз. Бұл 9.2-сур. көрсетілгендей көрінуі қажет. Шаш пен талшықтарды щеткадан алып тастаңыз.

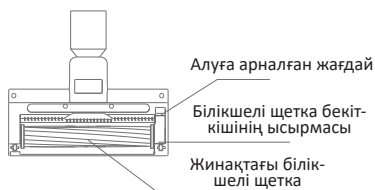

9.1-сур.

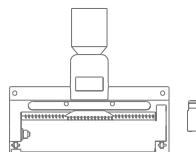

9.2-сур.



## Шаңжинағышты тазалаудан кейін құрастыру

1. Тазалауға арналған щетканы 10.1 суретте көрсетілген бағытқа сәйкес HEPA-сүзгісіне орнатыңыз. Ол құрастырылған күйінде 10.2-сур. көрсетілгендей көрінуі қажет.



2. Циклонды сүзгіні және қалпақшаны 11.1-сур. көрсетілген бағытқа сәйкес жинаңыз. Ол 11.2-сур. көрсетілгендей көрінуі қажет.

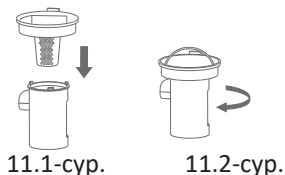

3. Жиналған циклонды сүзгіні шаңжинағышқа 12.1-сур. көрсетілген бағытта орнатыңыз. Ол 12.2-сур. көрсетілгендей көрінуі қажет.

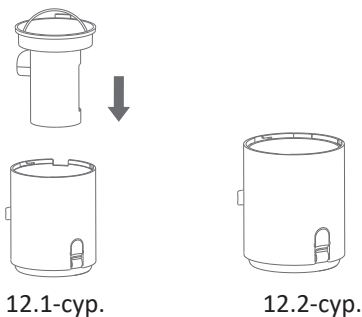

4. Жиналған HEPA-сүзгі құрылымын шаңжинағышқа 13.1-сур. көрсетілген бағытта орналастырыңыз. Ол 13.2-сур. көрсетілгендей көрінуі қажет.

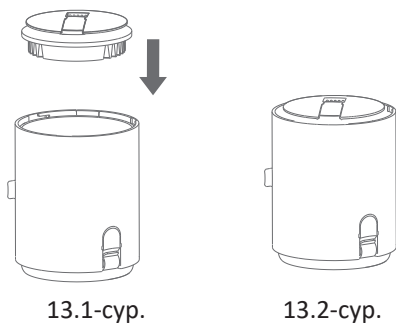

5. 14.1-сур. көрсетілгендей, HEPA-сүзгісінің бітеуішін шаңжинағышқа қойыңыз және оны, 14.2-сур. көрсетілгендей, бұраңыз.

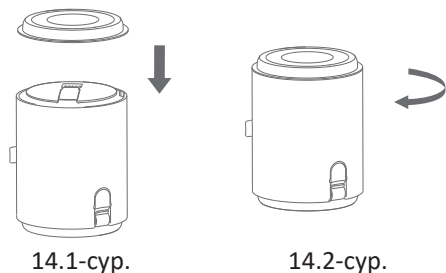

## Зарядтау

Қуат адаптерін розеткаға, ал магниттік зарядтау коннекторын құрылғының зарядтау портына қосыңыз, содан кейін зарядтау басталады.

Зарядтау кезінде үш жарықдиодты индикатор кезек-кезек көк түспен жанып тұрады. Зарядтау жылдамдығына байланысты бір жарықдиодты индикатор батарея зарядының деңгейі 35% жеткенде көк түспен жанады, батарея зарядының деңгейі 70% жеткенде екі жарықдиодты көк түспен жанады, ал аккумулятор зарядының деңгейі 100% жеткеннен кейін барлық үш жарықдиодты индикаторлар көк түспен жанатын болады.

### Ескертпелер:

1. Аккумулятор толық зарядталғаннан кейін қуат адаптерін розеткадан, ал магниттік зарядтау коннекторын құрылғыдан ажыратыңыз.
2. Құрылғыны бірінші рет қолданар алдында аккумуляторды қуат адаптерінің көмегімен толығымен зарядтаңыз.

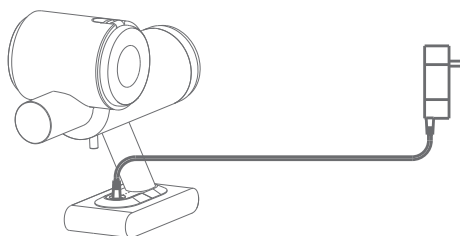

- Зарядтау кезінде шаңсорғышты пайдаланбаңыз.
- Пайдаланғаннан кейін аккумуляторлық батареяларды қауіпсіз кәдеге жарату керек, оларды басқа тұрмыстық қалдықтармен бірге тастауға болмайды.
- Батареяны зарядтау үшін басқа қуат адаптерлерін пайдаланбаңыз.
- Басқа құрылғыларды зарядтау үшін жиынтықта жеткізілетін адаптерді пайдаланбаңыз.
- Құрылғыны құлағанынан кейін, сондай-ақ аспаптың немесе қуат баусымының көзге көрінетін зақымданулары болған кезде пайдаланбаңыз. Авторизацияланған сервистік орталыққа хабарласыңыз.

## Ықтимал проблемалар және олардың шешімі

Проблема	Ықтимал себебі	Шешімі
Еденге арналған щетка жұмыс істемейді	Шаш пен талшықтар еденге арналған щеткаға оралып қалған	Оралған шашты щеткадан алыңыз
	Аунақшалы щетка дұрыс орнатылмаған	Щетканы дұрыс орнатыңыз
Қозғалтқыш жұмыс істемейді	Батарея зарядының деңгейі төмен	Шаңсорғыш аккумуляторын зарядтаңыз
	Тым ұзақ пайдалану және жоғары температура	Салқындағаннан кейін шаңсорғышты қайта жүктеңіз
Сору күші төмендеді	Сүзгі бітеліп қалған	Сүзгіні тазалаңыз немесе ауыстырыңыз
	Еденге арналған щетка бұғатталған	Электр еденге арналған щеткадан қоқысты алыңыз
	Металл торда қоқыс біткіліп қалған	Металл торды ластанудың бар-жоғына үнемі тексеріп отырыңыз
	Шаңжинағыш пен шаңсорғыш арасындағы түйіспе бұғатталған	Шаңжинағыш пен шаңсорғыш арасындағы түйіспені бітелулердің бар-жоғына үнемі тексеріп отырыңыз
Зарядтау кезінде индикатор жанбайды немесе жыпылықтамайды	Адаптер розеткаға қосылмаған	Адаптердің дұрыс қосылғанын тексеріңіз
	Батарея температурасы тым жоғары	Батареяны зарядтамас бұрын оның суығанын күтіңіз

**Ескертпе:** егер жоғарыда көрсетілген тәсілдердің ешқайсысы проблеманы шешуге көмектеспесе, авторизацияланған сервистік орталыққа жүгініңіз.

## Қателер кодтары

Асқын кернеуден қорғау	Қызыл индикатор 3 секунд бойы жыпылықтап тұрады
Шаңсорғыштың немесе еденге арналған щетканың қысқа тұйықталуы	Екі қызыл индикаторы 3 секунд бойы жыпылықтайды
Қызып кетуден қорғау	Үш қызыл индикатор 5 секунд бойы жыпылықтайды
Асыра зарядтаудан қорғау	Үш қызыл индикатор 15 секунд бойы жыпылықтайды
Төмендеген кернеуден қорғау	Үш қызыл индикатор 3 секунд бойы жыпылықтайды

Егер батарея жоғары температураға дейін қызса, зарядтау сөндіріледі. Зарядтауды орындамас бұрын температураның қалпына келтіру температурасынан төмен түсуін күтіңіз. Егер аккумулятор температурасы 3 сағаттан кейін зарядты қалпына келтіру температурасынан төмен түспесе, жарықдиодты индикаторлар сөнеді және зарядтаудың мүмкін еместігін көрсетіп, ұйқы режиміне көшеді. Зарядтау аяқталғаннан кейін жарықдиодты индикатор әрқашан қосылып тұрады.

## Кәдеге жарату

- Шаңсорғышты кәдеге жарату алдында одан аккумуляторды алып шығу қажет.
- Аккумуляторды шығарар алдында шаңсорғышты сөндіру керек.
- Аккумуляторды қауіпсіз түрде кәдеге жарату керек.
- Аккумуляторлық батареяны алу үшін төменде сипатталған қадамдарды орындаңыз.

1. Аккумуляторлық батарея негізіндегі силикон қақпағын арнайы бұрауыштың көмегімен іліп алыңыз, содан кейін, 1-сур. көрсетілгендей, 2 бұранданы бұрап алыңыз.
2. Аккумуляторлық батареяның төменгі қақпағын бұрауыш көмегімен іліп алыңыз, 4 бұранданы бұрап алыңыз, содан кейін, 2-сур. көрсетілгендей, электр сызбасын ажыратыңыз.

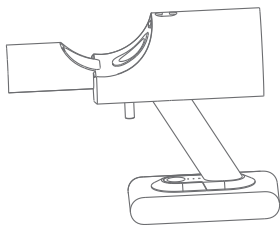

1-сур.

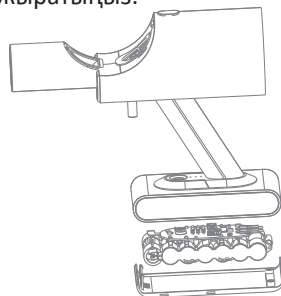

2-сур.

## Монтаждау, сақтау, тасу (тасымалдау), өткізу және кәдеге жарату қағидалары мен шарттары

- Құрылғы әлдебір монтаждауды немесе тұрақты бекітіп қояды қажет етпейді.
- Құрылғы дайындаушы мен тұтынушының жылытылатын үй-жайларында ауаның 5 °С-ден 40 °С дейінгі температурасында және ауаның 80%-дан аспайтын салыстырмалы ылғалдылығында қаптамада сақталуы қажет. Үй-жайларда коррозияны тудыратын жемір қоспалар (қышқылдардың, сілтілердің булары) болмауы тиіс.
- Құрылғы құрғақ ортада тасымалдануы тиіс.
- Құрылғы ұқыпты ұстауды қажет етеді, оны шаң, кір, соққылар, ылғал, от және т. б. әсерінен сақтаңыз.
- Құрылғыны өткізу жергілікті заңнамаға сәйкес жүргізілуі тиіс.
- Бұйымның қызмет мерзімі аяқталғаннан кейін оны кәдімгі тұрмыстық қоқыспен бірге тастауға болмайды. Оның орнына ол мемлекеттік немесе жергілікті заңнамаға сәйкес кейіннен қайта өңдеу және кәдеге жарату үшін тиісті электр және электрондық жабдықты қабылдау орнына кәдеге жаратылуға тапсырылуы тиіс. Осы өнімнің кәдеге дұрыс жаратылуын қамтамасыз етіп, сіз табиғи ресурстарды сақтауға көмектесесіз және дұрыс қолданылмаған жағдайда қоршаған ортаға және адамдардың денсаулығына келтірілуі мүмкін залалдың алдын аласыз. Осы өнімді қабылдау және кәдеге жарату пункттері туралы толығырақ ақпаратты жергілікті муниципалдық органдарда немесе тұрмыстық қоқысты шығаратын кәсіпорыннан білуге болады.
- Құрылғының ақаулығы анықталған жағдайда дереу авторизацияланған сервис орталығына хабарласу немесе құрылғыны кәдеге жарату керек.

## Кепілдік міндеттемелері

Өндіруші бүкіл кепілдік мерзімі ішінде құрылғының үздіксіз жұмыс істейтініне, сондай-ақ материалдар мен құрастырымда ақаулар болмайтынына кепілдік береді. Кепілдік мерзімі бұйымды сатып алған сәттен бастап есептеледі және тек жаңа өнімдерге ғана қолданылады. Кепілді қызмет көрсетуге пайдаланушы нұсқаулығының шарттарына сәйкес пайдаланылған бұйымның кепілдік мерзімі ішінде тұтынушының кінәсінен тыс істен шыққан элементтерін авторизацияланған сервистік орталықтар аумағында тегін жөндеу немесе ауыстыру кіреді. Элементтерді жөндеу немесе ауыстыру уәкілетті сервистік орталықтардың аумағында жүргізіледі.

**Сервис орталықтарының өзекті тізімі мына мекенжайда берілген:**

<https://www.dns-shop.ru/service-center/>

Кепілдік мерзімі: 12 ай.

Пайдалану мерзімі: 24 ай.

## Қосымша ақпарат

**Өндіруші:** Гуандун Дирма Тэкнолоджи Ко., Лтд.  
№ 4-1, Лунхуэй тас жолы, Малун ауылдық комитеті, Бэйцзяо, Шуньдэ ауданы,  
Фошань қ., Гуандун пров., Қытай.

Қытайда жасалған.

**Импортер / юр. лицо, принимающее претензии в Казахстане:**

ТОО «ДНС КАЗАХСТАН», г. Нур-Сұлтан, р-н Сарыарқа, пр-т Сарыарқа, зд. 12, Казахстан.

**Импорттаушы / Қазақстанда шағымдар қабылдайтын заңды тұлға:**

«DNS QAZAQSTAN (ДНС КАЗАХСТАН)» ЖШС, Нұр-Сұлтан қаласы, Сарыарқа ауданы,  
Даңғылы Сарыарқа, ғимарат 12, Қазақстан.

Тауар Кеден одағының техникалық регламентінің талаптарына сәйкес келеді:

- КО ТР 020/2011 «Техникалық құралдардың электрмагниттік үйлесімділігі»;
- КО ТР 004/2011 «Төмен вольтты жабдықтың қауіпсіздігі туралы».

Тауар Еуразиялық экономикалық одақтың ЕАЭО ТР 037/2016 «Электр техникасы мен радиоэлектроника бұйымдарында қауіпті заттардың қолданылуын шектеу туралы» техникалық регламентінің талаптарына сәйкес келеді.

Бұйымның сыртқы түрі және оның сипаттамалары сапасын жақсарту үшін,  
алдын ала мәлімдемей-ақ, өзгерістерге ұшырауы мүмкін.



Тауардың жасалған күні қаптамада көрсетілген.

v.1



