

DEXP

РУКОВОДСТВО ПОЛЬЗОВАТЕЛЯ

**Пылесос
вертикальный
DEXP W-140ID**

Уважаемый покупатель!

Благодарим Вас за выбор продукции, выпускаемой под торговой маркой «DEXP». Мы рады предложить Вам изделия, разработанные и изготовленные в соответствии с высокими требованиями к качеству, функциональности и дизайну. Перед началом эксплуатации прибора внимательно прочитайте данное руководство, в котором содержится важная информация, касающаяся Вашей безопасности, а также рекомендации по правильному использованию прибора и уходу за ним. Позаботьтесь о сохранности настоящего Руководства, используйте его в качестве справочного материала при дальнейшем использовании прибора.

Назначение прибора

Пылесос предназначен исключительно для использования в домашних условиях. Данное устройство предназначено для уборки пыли и загрязнений с различных поверхностей (кафельный, паркетный пол, мягкая мебель, ковры и т.п.).

Меры предосторожности

1. Перед подключением адаптера к источнику питания убедитесь, что напряжение Вашей домашней электросети соответствует техническим характеристикам устройства.
2. Ни при каких обстоятельствах устройство не должно быть использовано для:
 - уборки жидкостей;
 - уборки мокрых или влажных поверхностей;
 - уборки горящих или дымящихся предметов, таких как сигареты, спички или пепел;
 - уборки горючих или легковоспламеняющихся веществ;
 - уборки очень мелкой пыли (например, бетонной) или тонера;
 - уборки твёрдых или острых объектов, таких как крупные осколки стекла;
 - уборки строительного мусора.
3. Не погружайте прибор в воду или иные жидкости.
4. Не используйте прибор в помещениях с высокой влажностью.
5. Не используйте устройство при обнаружении видимых повреждений и незамедлительно обратитесь в авторизованный сервисный центр при их выявлении.
6. Данный прибор не предназначен для использования лицами (включая детей) с ограниченными интеллектуальными или физическими возможностями, а также лицами с недостаточным опытом и знаниями, кроме случаев контроля или инструктирования по вопросам использования прибора со стороны лиц, ответственных за их безопасность.
7. Будьте внимательны при использовании устройства рядом с детьми, всегда храните устройство вне досягаемости детей.
8. Регулярно очищайте фильтры во избежание скопления в них мелкой пыли.
9. После промывки устанавливайте на место только полностью сухие детали.

10. Используйте устройство только тогда, когда оно полностью собрано и все фильтры установлены на свои места.
11. Запрещается использовать пылесос, если снят хотя бы один из фильтров.
12. Не вставляйте посторонние предметы в отверстия/насадки пылесоса и убедитесь, что они ничем не закрыты.
13. Не оставляйте включённое устройство без присмотра.
14. Используйте только оригинальные аксессуары и зарядное устройство.
15. Никогда не держите щелевую насадку пылесоса возле тела, иначе она может присосаться к коже. Если это произошло, немедленно выключите устройство.
16. Не кладите тяжёлые предметы на устройство.
17. Предохраняйте устройство от нагрева, открытого пламени, прямых солнечных лучей и ударов.
18. Выключайте прибор перед проверкой его на засорение или для его устранения.
19. Если жидкость или посторонние предметы попали внутрь прибора, немедленно выключите его. Проверьте устройство перед продолжением работы.

Технические характеристики

Рабочее напряжение: 36 В.

Номинальная мощность: 200 Вт.

Параметры питания адаптера: 100-240 В, 50/60 Гц.

Выходное напряжение адаптера: 40 В.

Номинальная мощность щётки для пола: 10 Вт.

Время зарядки: 6 - 8 часов.

Внешний вид

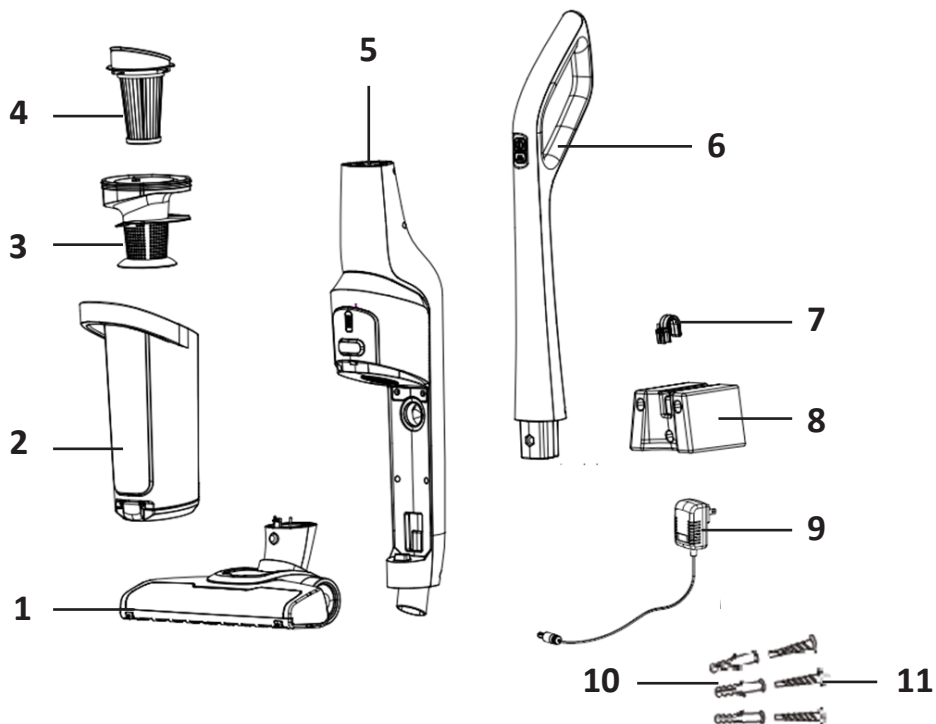

1. Щётка для пола.
2. Пылесборник.
3. Крышка фильтра.
4. HEPA-фильтр.
5. Основной блок.
6. Ручка.
7. Настенный крючок.
8. Настенный держатель.
9. Адаптер.
10. Анкеры для крепления (x3).
11. Винты (x3).

Инструкция по сборке

1. Вставьте ручку (1) в основной блок (3) в направлении стрелки, указанной на рисунке 1. Вставьте винт (2) в отверстие на задней стороне устройства и закрутите его.



Рис.1

2. Закрепите щётку для пола (2) на основном блоке (1), как показано на рисунке 2.

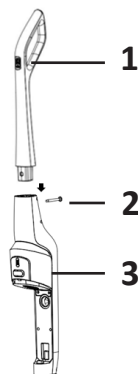

Рис.2

3. Вставьте пылесборник (1) в основной блок (2), как показано на рисунке 3.

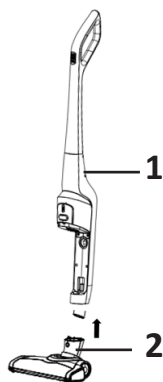

Рис.3

Инструкция по эксплуатации

1. Чтобы включить прибор, нажмите на кнопку включения/выключения (1). Нажмите на переключатель режимов (2), чтобы выбрать желаемую скорость (низкую или высокую). В процессе работы обращайте внимание на 4 индикатора заряда (3). По мере уменьшения заряда прибора 4 индикатора будут постепенно гаснуть. Индикаторы начнут мигать, когда аккумулятор полностью разрядится (рис. 4).

ПРИМЕЧАНИЕ: полностью разряженный аккумулятор необходимо заряжать в течение 6 часов перед следующим использованием.

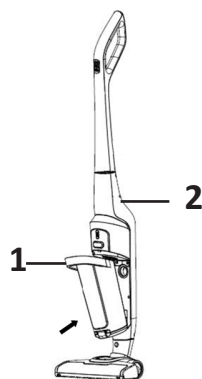

Рис.4

2. В случае затруднения вращения щётки-ролика ввиду чрезмерного засорения устройство автоматически активирует функцию защиты. Во время активации функции защиты 4 световых индикатора будут мигать одновременно в течение 10 секунд, а затем устройство выключится.

ПРИМЕЧАНИЕ: во время активации функции защиты очистите щётку-ролик и фильтр прежде, чем продолжить использовать устройство.

Зарядка

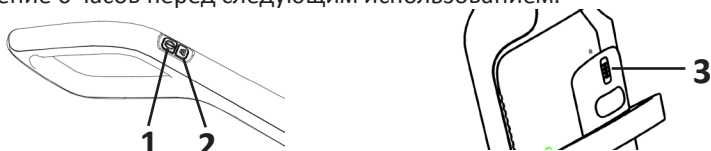
Аккумулятор можно зарядить двумя способами: повесить устройство на настенное крепление или с помощью специального L-образного держателя провода (рис. 5).

1. Установите настенное крепление, а затем повесьте пылесос на настенное крепление. Подключите адаптер к устройству, загорится индикатор уровня заряда аккумулятора. По окончании процесса зарядки загорятся все индикаторы заряда.
2. Закрепите провод адаптера на стене. Установите устройство вертикально на полу, подключите адаптер к пылесосу, загорится индикатор уровня заряда аккумулятора. По окончании процесса зарядки загорятся все индикаторы заряда.

ПРИМЕЧАНИЕ: не используйте прибор во время его зарядки.



Рис. 5

Очистка и уход

1. Отсоедините основной блок и выньте пылесборник (2), нажав на кнопку (1).

Рис. 6

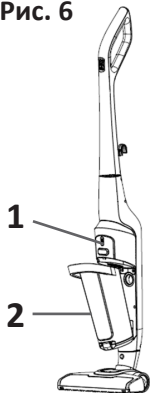

2. Возьмитесь за ручку фильтра (3) и выньте фильтр (4) из пылесборника.



Рис. 7

3. Опустошите пылесборник, промойте его водой и вытрите насухо.
4. Возьмите ручку фильтра (3) и поверните её против часовой стрелки, чтобы извлечь HEPA-фильтр (6).
5. Опустошите крышку фильтра (5), промойте её водой и вытрите насухо.

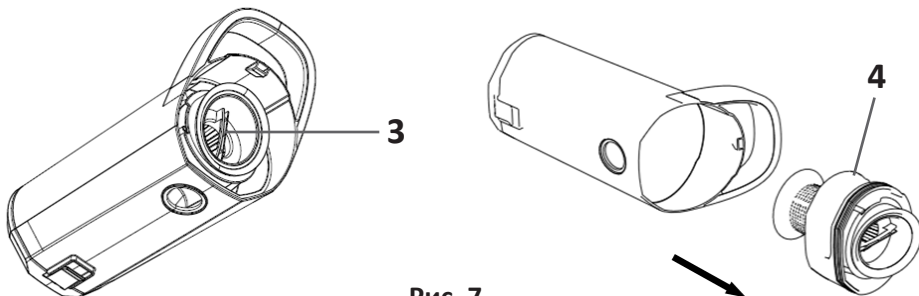

Рис. 8

6. Промойте HEPA-фильтр (5) водой и тщательно высушите.

ПРИМЕЧАНИЕ: не оставляйте HEPA-фильтр под воздействием прямых солнечных лучей. Поместите HEPA-фильтр в проветриваемом месте для высыхания естественным путем. Меняйте HEPA-фильтр каждые 6 месяцев.

7. Вставьте HEPA-фильтр в крышку фильтра, затем установите в пылесборник.
8. Вставьте пылесборник в основной блок (рис.9).

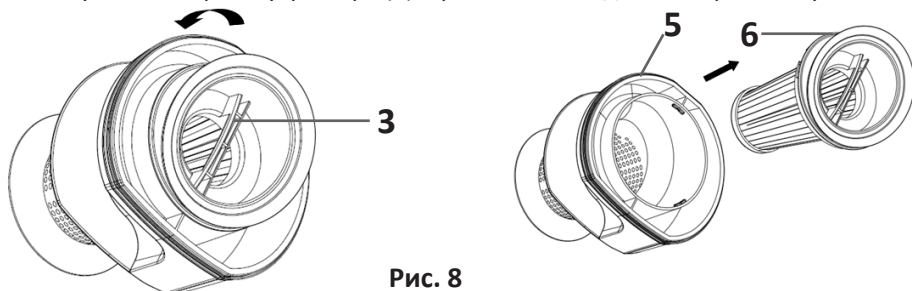

Рис. 9

9. Для очистки щётки для пола нажмите на фиксатор (7), откройте крышку и выньте щётку-ролик (8) (рис.10).

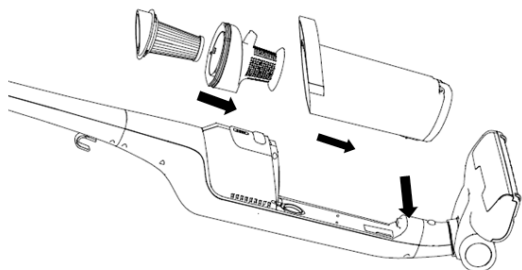

Рис. 10

10. Аккуратно очистите паз на щётке-ролике. Затем вставьте щётку-ролик на место и закройте крышку (рис. 11).

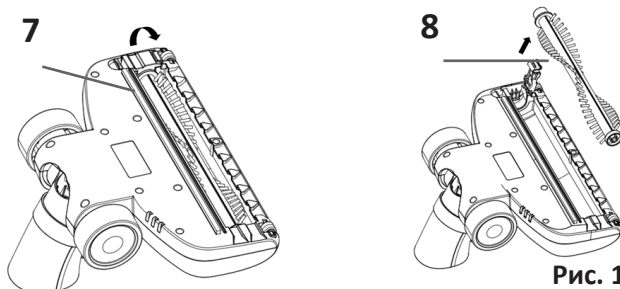

Рис. 11

ПРИМЕЧАНИЕ: рекомендуется очищать пылесборник после каждого использования. В случае засорения HEPA-фильтра очистите или замените его. Регулярно очищайте щётку-ролик.

Крепление на стену

1. Отметьте на стене отверстия для креплений на соответствующей высоте.
2. Просверлите 3 отверстия в стене.
3. Установите анкеры в просверленные отверстия.
4. Закрепите настенный держатель тремя винтами.

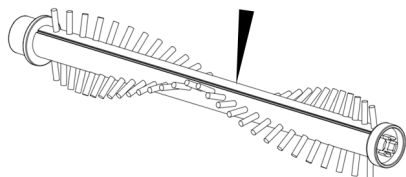
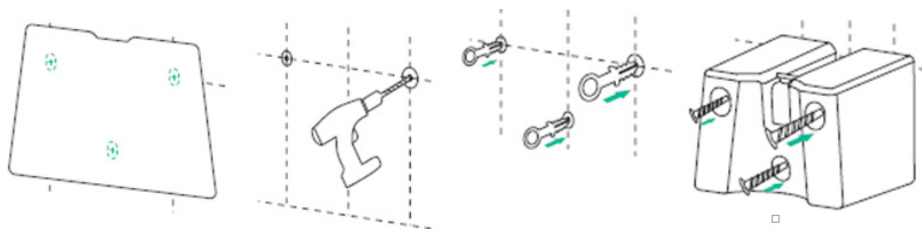

5. Наденьте настенный держатель на крючок, расположенный на задней стороне ручки пылесоса, до щелчка.

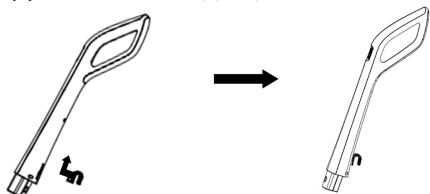

6. Поднимите пылесос и совместите держатель настенного крепления с настенным креплением. Сдвиньте держатель настенного крепления вниз в основание для крепления на стену.

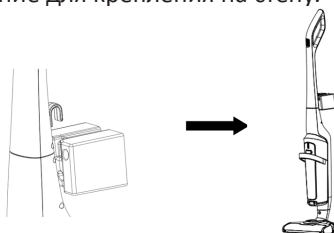

Возможные проблемы и их решение

Проблема	Решение
Устройство не работает.	Проверьте уровень заряда аккумулятора и зарядите его.
	Активирована функция защиты устройства вследствие загрязнения вращающейся щётки или фильтра. Очистите щётку и фильтр.
Устройство не заряжается.	Проверьте правильность подключения адаптера к устройству и розетке.
Качество очищения снизилось.	Проверьте фильтр, очистите его или замените.
	Проверьте вращающуюся щётку на наличие загрязнений и очистите её.
	Проверьте правильно ли собраны и установлены пылесборник и фильтр.

Правила и условия монтажа, хранения, перевозки (транспортировки), реализации и утилизации

- Устройство не требует какого-либо монтажа или постоянной фиксации.
- Хранение и перевозка устройства должны осуществляться в сухих местах.
- Реализация устройства должна производиться согласно действующему законодательству РФ.
- После окончания срока службы изделия его нельзя выбрасывать вместе с обычным бытовым мусором. Вместо этого оно подлежит сдаче на утилизацию в соответствующий пункт приема электрического и электронного оборудования для последующей переработки и утилизации в соответствии с федеральным или местным законодательством. Обеспечивая правильную утилизацию данного продукта, вы помогаете сберечь природные ресурсы и предотвращаете ущерб для окружающей среды и здоровья людей, который возможен в случае ненадлежащего обращения. Более подробную информацию о пунктах приема и утилизации данного продукта можно получить в местных муниципальных органах или на предприятии по вывозу бытового мусора.
- При обнаружении неисправности устройства следует немедленно обратиться в авторизованный сервисный центр или утилизировать устройство.



Дополнительная информация

Изготовитель: Гуандун Синьбао Электрикал Эпплайнсис Холдингс Ко., Лтд. Южное шоссе Чжэнхэ, Лэлю, р-н Шуньдэ, Фошань, пров. Гуандун, Китай.

Уполномоченное изготовителем лицо: ООО «Атлас», 690068, Приморский край, г. Владивосток, пр-т 100 лет Владивостоку, 155, корп. №3.

Изделие имеет сертификат соответствия, выданный Государственным органом по Сертификации.

Номер ТС: RU C-CN.AB15.B.08569.

Орган по сертификации: Общества с ограниченной ответственностью «ЦЕНТРОТЕСТ».

Срок действия с 27.06.2018 по 26.06.2023 включительно.

Внешний вид изделия и его характеристики могут подвергаться изменениям без предварительного уведомления.

Комплектация устройства может меняться без предварительного уведомления.

Адрес в интернете:

www.dexn.club



Товар изготовлен (мм.гггг.): _____

V.1

www.dexp.club