

Mamibot

**Шаңсорғыш-робот
Mamibot EXVAC880**

Мазмұны

Сақтық шаралары	4
Аккумуляторлы батареямен жұмыс істеу бойынша ұсыныстар (Li-pol/Li-ion).....	5
Құрылғы схемасы	7
Құрылғының ерекшеліктері.....	9
Құрылғының жұмыс істеу режимдерінің сипаттамасы	10
Құрылғымен жұмыс	11
Тазалау және күтім көрсету	19
Аккумуляторды ауыстыру	21
Техникалық сипаттамалары.....	21
Робот-шаңсорғышты тазалау және ауыстыру бойынша ұсыныстар	23
Құрылғының ішкі құрылымы.....	24
Қосымшаны орнату	25
Монтаждау, сақтау, тасымалдау (тасу), өткізу және кәдеге жарату қағидалары мен шарттары.....	28
Кепілдік міндеттемелер	29
Қосымша ақпарат	30

Құрметті сатып алушы!

Таңдауыңыз үшін алғысымызды білдіреміз!

Құрылғыны пайдаланудан бұрын, қауіпсіздік туралы маңызды ақпаратты, сондай-ақ құрылғыны дұрыс пайдалану және оған күтім көрсету туралы ұсыныстарды қамтитын осы нұсқаулықты мұқият оқып шығыңыз. Осы нұсқаулықтың сақтығына назар аударыңыз, құрылғыны одан әрі пайдалану кезінде анықтамалық материал ретінде пайдаланыңыз.

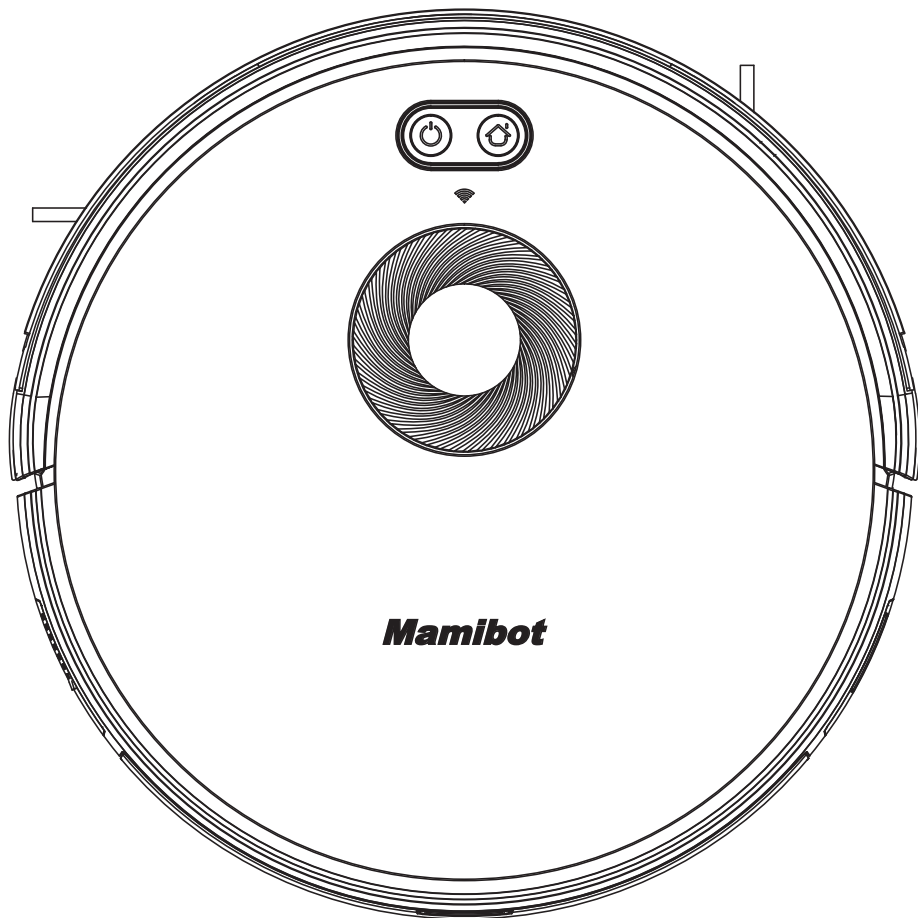

Бұл құрылғы әртүрлі бет үстіден (кафель, паркет едені, кілемдер және т.б.) шаң мен ласты жинауға арналған.

Сақтық шаралары

- Құрылғыны қосудан бұрын, онда көрсетілген кернеу жергілікті электр желісінің кернеуіне сәйкес келетініне көз жеткізіңіз.
- Тек түпнұсқа аксессуарларды қолданыңыз.
- Ешқашан құрылғыны шаң жинағышсыз/суға арналған сыйымдылықсыз іске қоспаңыз.
- Қысылып қалуына жол бермеу үшін киім мен бөгде заттарды құрылғы дөңгелектерінің астына түсірмеңіз.
- Жарақаттануға және құрылғының бүлінуіне жол бермеу үшін өткір сынықтар, шыны, зиянды заттар, су және басқа сұйықтықтар, жанғыш және жарылғыш субстанциялар, құрылыс қоқыстары сияқты заттардың сорылуынан қорғаңыз.
- Тазалау немесе ұзақ уақыт сақтаудан бұрын әрқашан құрылғыны желіден ажыратып отырыңыз.
- Зарядтау құрылғысының сымын майыстырмаңыз. Сымға және құрылғының өзіне дымқыл қолмен тиіспеңіз.
- Бұл құрылғы тек күнделікті тұрмыста қолдануға арналған. Құрылғыны орынжайдан тыс жерде пайдаланбаңыз.
- Құрылғы балалар мен физикалық, сенсорлық немесе ақыл-ой қабілеттері шектеулі тұлғалардың, тек олардың қауіпсіздігіне жауапты басқа тұлғалар бақылауды жүзеге асырған жағдайларды қоспағанда, пайдалануына арналмаған.
- Құрылғыны су көздері, ашық жалын мен жылыту элементтеріне жақын жерге орналастырмаңыз. Құрылғыны ылғал әсерінен қорғаңыз.
- Қолданудан бұрын еденнің бет үстін бөгде заттардан тазартыңыз: тұрмыстық электр құрылғыларының қуат сымдары, сынғыш заттар, еденге түсетін перделер және т. б.
- Баспалдақтары бар орынжайларда қолданудан бұрын алдымен құрылғыны биіктікті және құлау қаупін тануына тексеріңіз.
- Робот-шаңсорғыштың үстіне отырмаңыз немесе бөгде заттарды қоймаңыз, бұл құрылғының бұзылуына әкелуі мүмкін.
- Құрылғының құлап, бүлінуіне жол бермеу үшін құрылғыны басқа заттардың үстіне немесе биіктікке қоймаңыз.
- Ауа сору арнасының бітелуіне жол бермеңіз.
- Құрылғыны өткір заттардың, қажақты қосылыстардың және оны зақымдауы мүмкін басқа заттардың әсерінен қорғаңыз.
- Құрылғыны экстремалды температураның әсерінен қорғаңыз. Құрылғыны 0 °C-тан +40 °C-қа дейінгі қалыпты температурада пайдаланыңыз және сақтаңыз.
- Ешқашан құрылғыны су ағынының астына қоймаңыз, оны толығымен суға батырмаңыз және ылғалдылығы жоғары бөлмелерде пайдаланбаңыз.
- Қысқа тұйықталуына жол бермеу үшін металл объектілерінің құрылғы аккумуляторымен жанасуына жол бермеңіз.
- Құрылғыны өз күшіңізбен бөлшектемеңіз. Құрылғыны құлағаннан кейін, сондай-ақ құралдың, зарядтау базасының немесе электрмен қуаты сымының көзге көрінетін зақымы болған кезде пайдаланбаңыз. Қызмет көрсету орталығына хабарласыңыз.
- Егер қуат айырының металл бөлігі шаң болса, оны құрғақ шүберекпен сүртіңіз.
- Құрылғыны кәдеге жаратудан бұрын, батареяны алып тастаңыз. Батареяны шығарған кезде, құрылғының қуат көзіне қосылмағанына көз жеткізіңіз. Қауіпсіздікті қамтамасыз ету немесе қоршаған ортаны қорғау үшін батареяны кәдеге жаратыңыз.

Аккумуляторлы батареямен жұмыс істеу бойынша ұсыныстар (Li-pol/Li-ion)

АКБ табиғи тозуы

Құрылғыны ұзақ сақтау және пайдалану кезінде аккумулятордың (бұдан әрі мәтін бойынша – "АКБ") заряд пен сыйымдылықты жоғалту қасиеті бар. Құрылғыны пайдалану кезеңінде 300 зарядтау-разрядтау циклынан кейін (құрылғыны шамамен бір жыл пайдаланғаннан кейін) АКБ сыйымдылығы номиналды мәннен 80%-ға дейін төмендеу ықтималдығын болжауға болады. АКБ сыйымдылығы 400 зарядтау-разрядтау циклынан кейін номиналды сыйымдылықтың 60%-на дейін төмендеуі мүмкін.

Көрсетілген шектер мен уақыт кезеңдеріндегі сыйымдылықтың ішінара төмендеуі — бұл ақау болып табылмайтын, АКБ-ның табиғи тозуы.

АКБ құрылғыдан бөлек сақталса да зарядын жоғалтады. Өздігінен разрядтау айына шамамен 5% құрайды. АКБ құрылымы бойынша ұзақ пайдалануға арналмаған және пайдаланылуына тәуелсіз үнемі тозады. Температура неғұрлым жоғары және 40%-ға тең заряд шамасы "оңтайлыдан" (сақтық тұрғысынан) алшақ болған сайын, соғұрлым тозу қарқынды болады. Басқа сөзбен айтқанда, АКБ қолданылмаса, зарядты 40-50% деңгейінде ұстаған жөн.

Аккумулятордың зарядтау/разрядтау қабілеті оған орнатылған контроллермен басқарылады. Түпнұсқа жиынтық құрамына кірмейтін сыртқы зарядтау құрылғыларында "жылдам зарядтау" мәжбүрлі режимдері қарсы көрсетілген, себебі заряд және разряд токтары шектеулі.

АКБ-ның "жад эффектісі" жоқ. АКБ-ны зарядтың кез-келген деңгейінен разрядтауға/зарядтауға болады. Көптеген құрылғыларда заряд/разряд дәрежесі бойынша шектеу бар — мысалы, егер заряд 90%-дан асып кетсе, контроллер АКБ зарядтауға мүмкіндік бермеуі мүмкін. Сондай-ақ, элементтерінің істен шығуына жол бермей отырып, АКБ-ны толық разрядтауға мүмкін бермейді ("терең разряд" әсерінен). Егер АКБ 2 апта немесе одан да көп уақыт разрядталған күйде болса, онда оның элементтеріндегі сыйымдылықты жоғалтудың қайтымсыз процесі жүреді, нәтижесінде АКБ-ның өзі істен шығады.

Егер құрылғының АКБ разрядтанып, біраз уақыт пайдаланылмаса, онда құрылғыны қайта іске қосудан бұрын оны шамамен 1-2 сағатқа ЗУ-ға қосулы күйінде қалдыру керек.

Тек түпнұсқа зарядтау құрылғысын пайдаланыңыз

1. ЗУ-ды құрылғыға қосыңыз.
2. Зарядтау құрылғысының айырын розеткаға салыңыз.
3. Батареяның заряд деңгейінің индикаторы батарея толық зарядталғанға дейін жыпылықтайды.
4. Зарядтау кезінде батарея әдетте қызады, бұл қалыпты жағдай.

Назар аударыңыз: зарядтау құрылғысының тиісті жалғағышта орналасқанына көз жеткізіңіз. Әйтпесе, құрылғы зарядталмайды. Желінің кернеу деңгейі мен қуаты зарядтау құрылғысының номиналды кернеуі мен қуатына сәйкес келетініне көз жеткізіңіз.

Температура режимін сақтаңыз.

АКБ +15 °С-тан +35 °С-қа дейінгі температурада зарядталған күйде сақталуы керек. АКБ өте жоғары (+50 °С-тан жоғары) және өте төмен (-30 °С-тан төмен) қоршаған орта температурасында ұзақ мерзімді пайдаланылмайды. Құрылғыға тікелей күн сәулесінің түсуіне жол бермеңіз, сонымен қатар оны жылу көздеріне, мысалы, электр жылытқыштарына жақын қалдырмаңыз.

Бөлшектемеңіз, өртемеңіз, зақымданған АКБ пайдаланбаңыз.

Еш жағдайда АКБ-ны өз бетімен бөлшектеуге және олардың элементтерін зарядтауға болмайды, мұны білікті мамандар жасауы керек. Элементтердің тесілуі немесе жаншылуы ішкі қысқа тұйықталуға, содан соң өрт пен жарылысқа әкеп соқтыруы мүмкін. АКБ корпусында саңылау пайда болған жағдайда ішіне су кіруі немесе атмосфералық ылғал конденсациялануы мүмкін, бұл сүтегінің бөлінуімен реакцияға және жануына әкеп соқтыруы мүмкін. Зақымданған АКБ адам денсаулығына зиянды заттар бөледі.

Егер АКБ штаттық режимде жұмыс істемей қалса, қандай да бір себептермен деформацияланған болса (қампайып кетсе, ішке ойысқан және т.б.), дереу авторизацияланған сервистік орталыққа хабарласу керек.

НАЗАР АУДАРЫҢЫЗ: нақты жұмыс уақыты көрсетілгенге сәйкес келмеуі мүмкін. АКБ шектеулі зарядтау циклдеріне мүмкіндік береді және біраз уақыттан кейін ауыстыруды талап етуі мүмкін. АКБ-ның жұмыс істеу уақыты пайдалану режиміне және баптауға байланысты.

Батареяның оңтайлы жұмыс істеуі үшін келесі қағидаларды сақтаңыз

- Батареяны бөлме температурасында зарядтаңыз.
- Егер батареядан жағымсыз иіс шыға бастаса, қызып кетсе немесе деформацияланса, сондай-ақ батарея бөлімі қызып кетсе немесе деформацияланса, батареяны зарядтауды дереу тоқтатыңыз.
- Батареяның сумен және басқа сұйықтықтармен жанасуына жол бермеңіз.

Құрылғы схемасы

1. Бампер.
2. "Старт/Стоп" батырмасы:
3. "Үйге" батырмасы.
4. Wi-Fi индикаторы.
5. Навигацияға арналған лазерлік датчик.
6. Зарядтау контактілері.
7. Құлау датчиктері.
8. Түрбо щетка бөлігінің қақпағы.
9. Барлық бағыттағы доңғалақ.
10. Бүйірлік щетка.
11. Батарея бөлігінің қақпағы.
12. Бүйірлік дөңгелектер.
13. Түрбо щетка.
14. Шаң жинағыш.
15. Инфрақызыл датчиктер.
16. Қуат сымна арналған жалғағыш.
17. Қосу/сөндіру батырмасы.
18. Шаң жинағышты/су ыдысын босату батырмасы.
19. Су ыдысы.
20. Су қосуға арналған саңылауды бекіткіш.
21. Су ыдысын алып шығу батырмасы.
22. Микрофибра.
23. Алдын ала тазалау сүзгісі.
24. HEPA-сүзгісі.
25. Шаң жинағыштың қақпағы.
26. Поролонды сүзгі.
27. Шаң жинағыш.

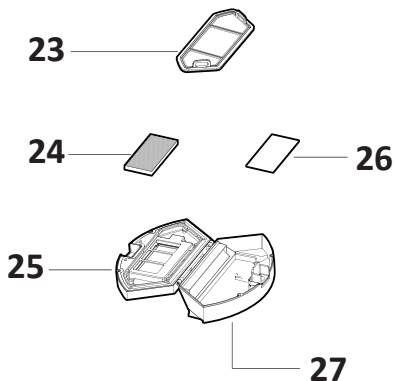
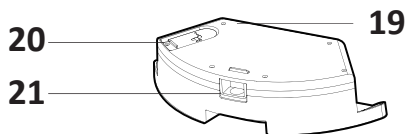
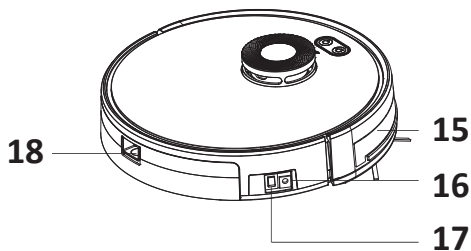
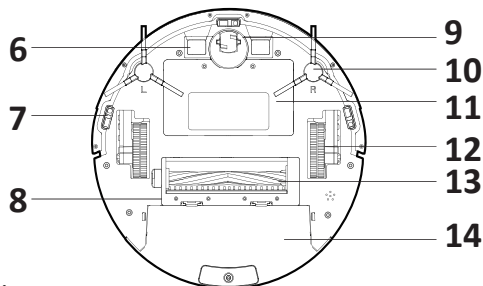
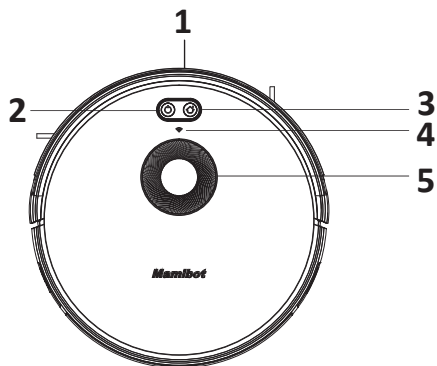

Зарядтау базасының схемасы

1. Жарық индикаторы.
2. Қуат сымына арналған жалғағыш.
3. Байланыс алаңы.

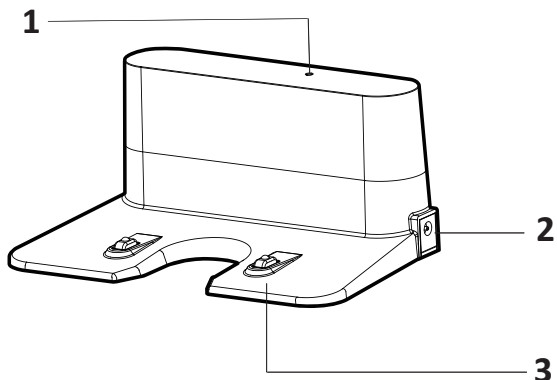

Қашықтықтан басқару пульті

1. "Қосу/Сөнд." батырмасы.
2. Дисплей.
3. "Үйге" батырмасы.
4. Навигация батырмалары.
5. "Сағат" батырмасы.
6. "Кесте бойынша жинау" батырмасы.
7. "Автоматты жинау" батырмасы.
8. "Старт/Пауза" батырмасы.
9. "Сору қарқындылығы" батырмасы.
10. "Учаскені жинау" батырмасы.

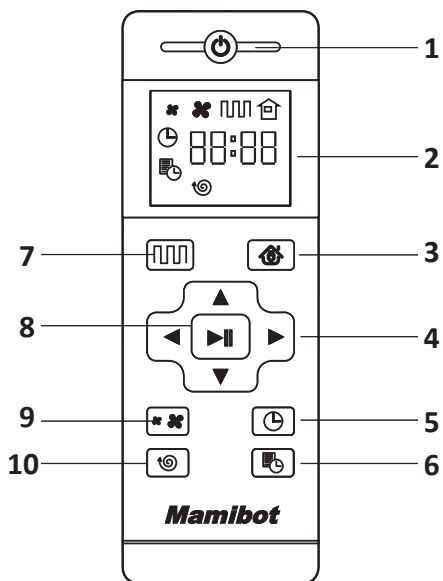

Пайдаланудан бұрын ҚБ пультінің батарея бөліміне екі ААА батареясын орнатыңыз (жиынтықта жоқ). Құрылғыны ұзақ уақыт сақтаудан бұрын батареяларды алып шығыңыз.

Ескертпе: құрылғы зарядтау базасының жанында немесе кедергінің артында (қабырға және т.б.) болса, ҚБ пультінен командаларды танымауы мүмкін.

Құрылғының ерекшеліктері

Лазерлік және гироскопиялық навигация

Құрылғы қайта өту және өткізіп алған учаскелердің санын азайту арқылы тиімді жинауды қамтамасыз ету үшін лазерлік навигацияны пайдаланады.

Визуалды жұмыс істеу картасы

Сіз құрылғының қосымша арқылы жинау жолын қалай жоспарлағанын көре аласыз, сонымен қатар жинау жоспарланған немесе өткізілген жерлермен таныса аласыз.

ОТА жаңартулары

Бұл функция смартфондағы қосымша арқылы құрылғының бағдарламалық жа-сақтамасын жаңартуға мүмкіндік береді.

Жуылатын шаң жинағыш

Алдын ала жинау сүзгісі мен шаң жинағыш жинау кезінде сумен жуылады (HEPA сүзгісін сумен жууға болмайды).

Басқарудың әртүрлі тәсілдері

Бұл құрылғыны смартфондағы қосымша, қашықтықтан басқару пульті немесе тікелей құрылғы корпусындағы батырмалар арқылы басқаруға болады.

Кіру үшін қолжетімсіз аймақты баптау

Робот-шаңсорғыштың белгілі бір аймақтарды тазалауына жол бермеу үшін қосымша арқылы тыйым салынған аймақты орнатуға болады.

Құрылғының жұмыс істеу режимдерінің сипаттамасы

Автоматты жинау

Құрылғы лазерлік навигацияны қолдана отырып, бөлмені сканерлейді, жинау бағытын жоспарлайды және аймақты тазартады. Жинағаннан кейін құрылғы бөлмені қайтадан сканерлейді және бүкіл бөлмені толық тазалап болғанға дейін келесі аймақты жинай бастайды.

Турбо режимі

Бұл режимде құрылғы сорудың ең жоғарғы қуатында тазалайды. Сондай-ақ, қосымшада сору қуатын орнатуға болады: тыныш режим, орташа сору, күшті сору.

Ылғалды жинау

Бұл режимде құрылғы автоматты жинау кезінде сияқты жұмыс істейді, алайда су ыдысы пайдаланылады. Қосымшада жинауға арналған су мөлшерін баптай аласыз.

Кіру үшін қолжетімсіз аймақты баптау

Робот-шаңсорғыштың белгілі бір аймақтарды тазалауына жол бермеу үшін қосымша арқылы тыйым салынған аймақты орнатуға болады. Бұл функция робот-шаңсорғыш үшін өте алмайтын виртуалды қабырғаларды орнатады.

Учаскені жинау

Бұл режимде робот-шаңсорғыш бөлменің белгілі бір нүктесін тазалайды.

Позиция

Бұл функция кептеліп қалған кезде робот-шаңсорғышты табуға мүмкіндік береді.

Құрылғымен жұмыс

Құрылғыны құрастыру

1. Құрылғыны зарядтау базасын тікелей қабырғаға орнатыңыз және құрылғымен жиынтықта желілік адаптерді пайдаланып, оны электр желісіне қосыңыз. Құрылғы базасында жарық индикаторы жанады.

Құрылғыны зарядтау үшін базаны оң және сол жақтан кемінде 1 м қашықтықта және базаның алдыңғы жағынан қабырғалар мен басқа заттардан 2 м қашықтықта орнату ұсынылады.

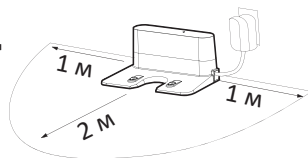

Зарядтау базасын орнату аймағында шағылыстырғыш қабілеті жоғары заттарды (мысалы, айнаны) орнатпаңыз; берілген нысанды жабыңыз немесе жылжытыңыз.

Базаны тікелей күн сәулесінен қорғаңыз.

2. Робот-шаңсорғыштың корпусына бүйірлік щеткаларды орнатыңыз. Бүйірлік щеткаларды құрылғы корпусына орнатқан кезде олардың таңдалған жағына сәйкес келетініне көз жеткізіңіз: L — сол жақ, R — оң жақ.
3. Шаңсорғыш-роботты қайта зарядтау базасына орнатыңыз және қосу батырмасын "Қосу" («I») қалыбына ауыстырыңыз. Құрылғының панелінде ақ жарық индикаторы жанады.

10 минуттан артық пайдаланушы әрекеті болмаған жағдайда, құрылғы автоматты түрде ұйқы режиміне өтеді.

Ешқашан құрылғыны су ыдысы толтырылған күйінде зарядтау базасына орнатпаңыз.

Құрылғыны сөндірмеңіз. Құрылғыны зарядтау процесі, сондай-ақ қосу батырмасы "Сөнд." («O») күйінде болған кезде кесте бойынша жинау функциясы қолжетімсіз.

Құрылғы сөндірілген күйге өткен кезде барлық пайдаланушы баптаулары автоматты түрде жойылады.

4. Құрылғыны төменде сипатталған әдістердің бірімен зарядтаңыз:
 - Құрылғыны желілік адаптер арқылы тікелей розеткаға қосыңыз. "Старт/Стоп" батырмасының индикациясы ақ жарықпен жанады, зарядтаудың дыбыстық сигналы естіледі.

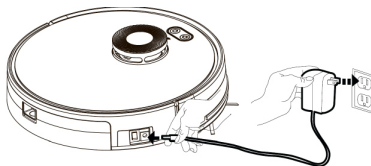

- Қуат адаптерін электр розеткасына және зарядтау базасының жалғағышына қосыңыз, содан соң базаның контактілі ұяшықтарын құрылғының негізіндегі зарядтау контактілерімен үйлестіре отырып, негізгі құрылғыны зарядтау базасына қосыңыз.

Дұрыс қосылған кезде зарядтау базасындағы жарық диодты индикатор баяу жасыл болып жыпылықтайды.

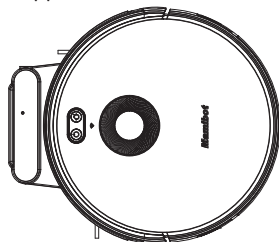

- Құрылғыдағы, ҚБ пультіндегі немесе қосымшадағы "Үйге" батырмасын басыңыз, құрылғы автоматты түрде өзін-өзі зарядтау базасын табады.

Ескертпе: аккумуляторды пайдалану мерзімін ұзарту үшін төмендегі кеңестерді орындаңыз.

Алғашқы қолданудан бұрын құрылғыны 12 сағатқа зарядтауға қалдырыңыз. Зарядтау кезінде "Старт/Стоп" және "Үйге" батырмаларының жарық индикаторлары ақ жарықпен жыпылықтайды. Құрылғы толығымен зарядталғаннан кейін жарық индикаторы сөнеді.

- Құрылғы штаттық режимде жұмыс істеген кезде құрылғыны сөндірмеңіз, құрылғыны зарядтау базасын желіден ажыратпаңыз, құрылғыны базаға орналастырыңыз.
 - Құрылғыны ұзақ уақыт сақтаудан бұрын шамамен 70%-ға зарядтаңыз, содан кейін қосу батырмасын "Сөнд." ("О") қалыбына орнатып, базаны қуат көзінен ажыратыңыз. Құрылғыны және оның толымдаушыларын қараңғы, жақсы желдетілетін жерде сақтаңыз.
5. Бұл құрылғының өзін-өзі зарядтау функциясы бар: батарея зарядының деңгейі төмен болған кезде құрылғы автоматты түрде қайта зарядтау базасына оралады.

Қолданудан бұрын

- Мүмкіндігінше жиһазды робот- шаңсорғыш кептеліп қалмайтындай орналастырыңыз.

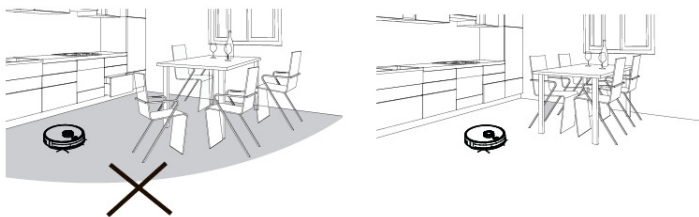

- Баспалдаққа немесе ұқсас жерлерге тыйым салынған аймақты немесе қоршауларды орнатыңыз, себебі құлаудан қорғау датчиктері жұмыс істемейді мүмкін.

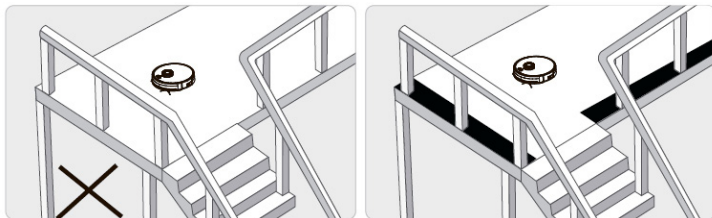

- Мүмкіндігінше жинау сапасының нашарлауына жол бермеу үшін өту жолдарында және басқа да тар жерлерде тұрмаңыз.

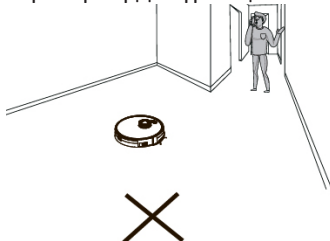

- Робот-шаңсорғыш биіктігі 1,8 см-ден асатын объектілерге көтеріле алмайды.
- Робот-шаңсорғыш қуат сымдарында шатасып қалмау үшін, қуат сымдарын, сымдарды ойыншықтарды немесе аяқ киімді алып тастаңыз.
- Кілемдерге ылғалды жинау режимін қолданбаңыз. Ылғалды жинаудан бұрын, кілемді ораңыз немесе құрылғыға қолжетімсіз жерлерді орнатыңыз.

Ескертпе: алғашқы пайдалану кезінде құрылғыны толығымен разрядтау ұсынылады.

Құрылғыны пайдалану

- Қосу батырмасы "Қосу" күйінде орналасқанына көз жеткізіңіз.
- Құрылғыны іске қосу үшін құрылғы корпусындағы "Старт/Стоп" батырмасын немесе ҚБ пультіндегі жинау режимдерінің бірін басыңыз.

Пауза

- Құрылғыны паузаға қою немесе режимді өзгерту үшін жинау кезінде құрылғы корпусындағы "Старт/Стоп" немесе ҚБ пультіндегі "Старт/Пауза" батырмасын басыңыз.
 - Құрылғының жұмысын қайта бастау үшін құрылғыдағы "Старт/Стоп" батырмасын немесе ҚБ пультіндегі "Старт/Пауза" батырмасын басыңыз.
- Паузадан кейін немесе режим өзгертілгеннен кейін жинау қайта басталған кезде, құрылғы кейбір учаскелерді қайтадан жинай бастауы мүмкін.**

Ұйқы режимі

- Ұйқы режимі құрылғының жұмысы тоқтатылғанын және оның жарық индикаторы сөнгенін білдіреді. Робот-шаңсорғыш 10 минуттан артық әрекетсіздік кезінде немесе ҚБ пультіндегі қуат батырмасына басқан кезде ұйқы режиміне өтеді.
- Күнделікті пайдалану кезінде құрылғыны сөндіру ұсынылмайды.
- Ұзақ уақыт сақтаудан бұрын, құрылғыны сөндіріңіз: оны паузаға қойыңыз, содан соң қосу батырмасын "Сөнд." («О») қалыбына орнатыңыз. Базаны желіден ажыратыңыз. Құрылғыны "Тазалау және күтім көрсету" бөлімінде сипатталғандай тазалаңыз, батареяларды ҚБ пультінен алып шығыңыз. Құрылғыны қараңғы және құрғақ жерде сақтаңыз.

Ылғалды жинау

1. Микрофибраны су ыдысының төменгі сыртқы жағына бекітіңіз.

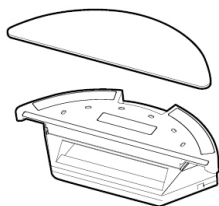

2. Суға арналған саңылау бекітпесін ашып, ыдысты тиісті саңылау арқылы 1/2 немесе 2/3 таза сумен толтырыңыз және бекітпені жабыңыз.

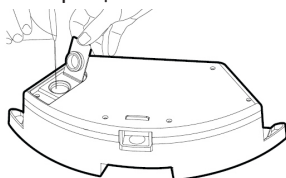

3. Құрылғы корпусындағы арнайы батырманы басу арқылы шаң жинағышты су ыдысына ауыстырыңыз.

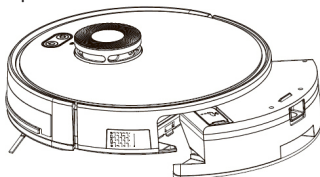

4. Осы режимде құрылғыны іске қосу үшін ҚБ пультіндегі "Ылғалды жинау" батырмасын басыңыз.

МАҢЫЗДЫ:

- Бір бөлмені бір уақытта ылғалды жинау ұсынылады.
- Кілемге ылғалды жинауды қолданбаңыз.
- Су құйылған кезде әрқашан су ыдысын құрылғыдан ажыратып отырыңыз.
- Зарядтау кезінде ешқашан су ыдысын құрылғыда қалдырмаңыз.

Қашықтықтан басқару пульті

1. "Қосу/Сөнд." батырмасы:
 - Ұйқы режиміне өту / құрылғыны қайта іске қосу үшін басыңыз.

2. Дисплей:

- Ағымдағы уақыт



- Кесте бойынша жинау уақыты



3. "Үйге" батырмасы:

- Құрылғыны автоматты түрде зарядтау базасына қайтару үшін басыңыз.

4. Навигация батырмалары:

- «▲»:

- Роботты күту режимінде алға жылжыту үшін батырманы басып ұстап тұрыңыз.
- Тиісті режимдерде сандық уақыт мәнін арттыру үшін батырманы басыңыз.

- «▼»:

- Роботты күту режимінде артқа жылжыту үшін батырманы басып ұстап тұрыңыз.
- Тиісті режимдерде сандық уақыт мәнін азайту үшін батырманы басыңыз.

- «◀»:

- Роботты күту режимінде солға бұру үшін батырманы басып ұстап тұрыңыз.
- Уақытты орнатқан кезде минуттардан сағатқа ауысу үшін батырманы басыңыз.

- «▶»:

- Роботты күту режимінде оңға бұру үшін батырманы басып ұстап тұрыңыз.
- Уақытты орнатқан кезде сағаттан минутқа ауысу үшін батырманы басыңыз.

5. "Сағат" батырмасы:

- Уақытты баптау режиміне өту үшін батырманы басыңыз. Баптауларды растау үшін "Старт/Пауза" батырмасын басыңыз.

6. "Кесте бойынша жинау" батырмасы:

- Жинау кестесін баптау режиміне кіру үшін құрылғыны күту режимінде осы батырманы басыңыз.
- Жинау кестесін баптау режимінде бұл батырма енгізілген өзгерістерді сақтайды. Дисплейде кесте бойынша жинау белгішесі көрсетіледі.
- Кесте бойынша жинау функциясын болдырмау үшін осы батырманы кестені баптау режимінде 3 секунд бойы басып тұрыңыз. Тиісті белгіше дисплейден жоғалады.

7. "Автоматты жинау" батырмасы.

- Ақылды жинау режимін іске қосу үшін батырманы басыңыз.

8. "Старт/Пауза" батырмасы:

- Құрылғыны кідірту/жұмысын жалғастыру үшін батырманы басыңыз.
- Уақыт пен кестенің бапталуын растау үшін батырманы басыңыз.

9. "Сору қарқындылығы" батырмасы:

- "Стандартты" және "Турбо" сору қарқындылығы деңгейлерінің арасында ауысу үшін жинау режимдерінің кез-келгеніндегі батырманы басыңыз.
10. "Учаскені жинау" батырмасы:
- Бөлменің белгілі бір бөлігін жинауды бастау үшін басыңыз.

Ескертпе: кесте бойынша жинау функциясын іске қосқан кезде робот-шаңсорғыш күнделікті жинауды автоматты түрде белгіленген уақытта бастайды. Бұл функция сәндірілген кезде пайдаланушы баптаулары жойылады.

Уақытты баптау

1. Құрылғының қосылғанына және зарядтау күйінде емес екеніне көз жеткізіңіз.
2. ҚБ пультін құрылғыға бағыттап, "Сағат" батырмасын басыңыз. Навигация батырмалары арқылы сағат пен минуттың мәнін баптаңыз, содан кейін баптауларды растау үшін "Старт/Пауза" батырмаларын басыңыз.

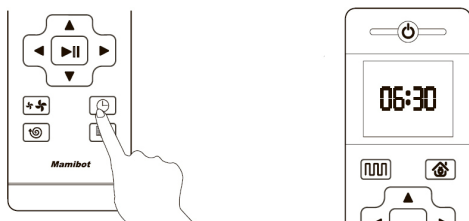

Кесте бойынша жинау

1. Құрылғының қосылғанына және зарядтау күйінде емес екеніне көз жеткізіңіз. ҚБ пультін құрылғыға бағыттап, "Кесте бойынша жинау" батырмасын басыңыз. Навигация батырмалары арқылы жинау уақытын баптаңыз, содан кейін баптауларды растау үшін "Старт/Пауза" батырмаларын басыңыз.
2. Кесте бойынша жинауды болдырмау үшін "Кесте бойынша жинау" батырмасын 3 секунд бойы басып тұрыңыз.

Ескертпе: батареяның заряд деңгейінің кем дегенде 20% екеніне көз жеткізіңіз, әйтпесе құрылғы қайта зарядтау үшін базаға оралады.

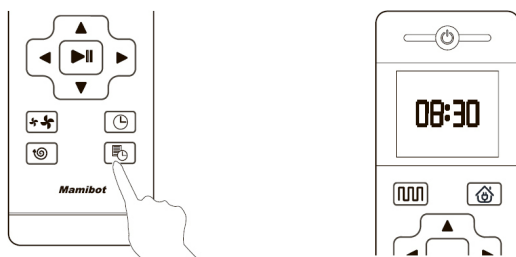

Бақылау нүктесіне оралу

Батарея деңгейі 20%-дан кем болған кезде құрылғы автоматты түрде қайта зарядтау үшін базаға оралады. Зарядталғаннан кейін құрылғы автоматты түрде жинау үзілген жерге оралып, оны жалғастырады.

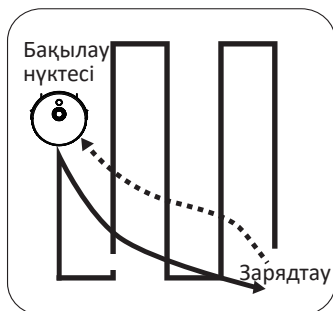

Роботты қозғалту

Құрылғы қозғалу кезінде бөлмені автоматты түрде сканерлейді және карта жасайды. А нүктесінде құрылғыны паузаға қойып, оны В нүктесіне орналастырып, корпустағы "Старт" батырмасын басыңыз.

Сканерлеу кезінде құрылғы дауыстық хабарлама шығарады, сканерлеу аяқталғаннан кейін робот А нүктесіне оралып, жинауды жалғастырады.

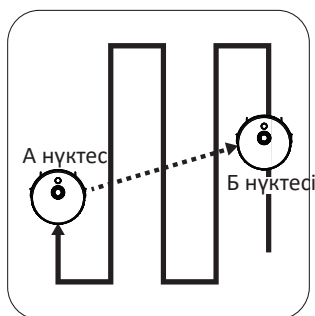

Wi-Fi баптау

Wi-Fi баптаудан бұрын, құрылғы мен Wi-Fi желісі келесі талаптарға сәйкес келетініне көз жеткізіңіз:

1. Wi-Fi желісі 2.4 ГГц жиілік диапазонын қолдайды немесе екі диапазонды қолжетімдік нүктесі бар. Құрылғы 5 ГГц диапазонын қолдамайды.
2. Сіздің желіңіз 802.11b/g/n стандартын және IPv4 протоколын қолдайды.
3. Қосылу үшін виртуалды жеке желіні (VPN) пайдаланбаңыз.
4. Желіге қосылу үшін құпия сөздің дұрыс енгізілгеніне көз жеткізіңіз.
5. Құрылғы толығымен зарядталуы немесе зарядтау үшін базада болуы керек, ал корпустағы қосу/сөндіру батырмасы "Қосу" («I») күйінде болу керек.
6. Құрылғы дыбыстық ескерту жасайды, ал Wi-Fi индикаторы баяу ақ түспен жыпылықтайды.
7. Құрылғы, Wi-Fi роутері мен смартфонның 5 метр радиуста орналасқанына көз жеткізіңіз.

Тазалау және күтім көрсету

1. Шаңсорғыштың корпусындағы арнайы батырманы басып ұстап тұрып, шаң жинағышты ажыратып, босатыңыз. Сүзгілерді алып шығып, алдын ала тазалау сүзгісін, поролон сүзгісін және шаң жинағышты жылы сумен шайыңыз, содан кейін жақсылап құрғатыңыз.

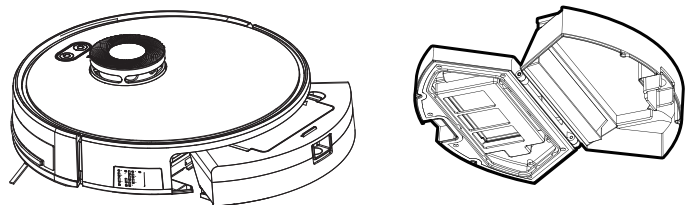

Сүзгілер мен шаң жинағышты кептіру үшін жылытқыш / фендерді пайдалан-

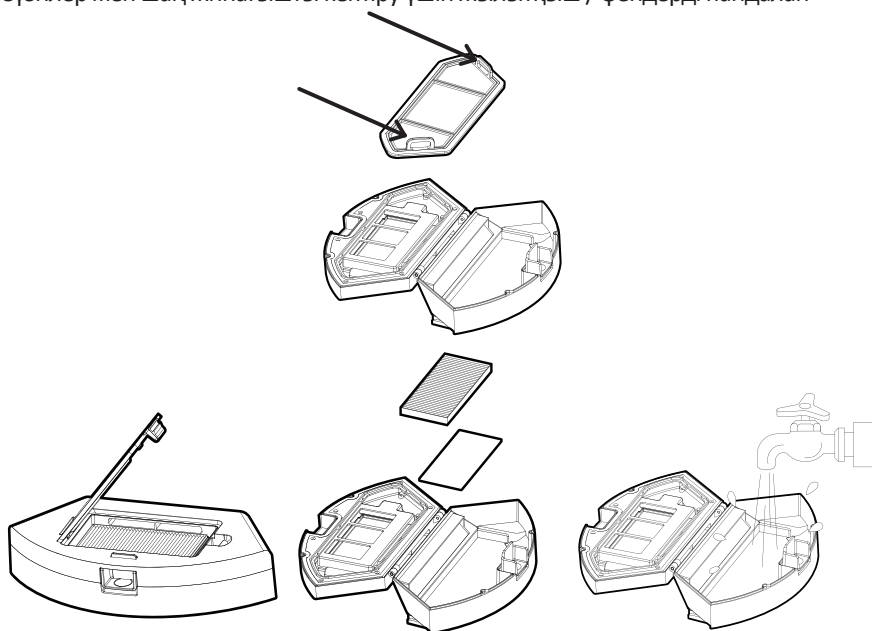

баңыз.

Сүзгілерді (HEPA-дан басқа) айына кемінде бір рет жуу ұсынылады.

HEPA сүзгісі сумен тазалауға арналмаған. HEPA сүзгісін 3-6 айда бір рет жаңасына ауыстыру ұсынылады.

Құрылғының жұмысын жалғастырудан бұрын барлық бөліктердің толығымен құрғағанына көз жеткізіңіз.

- Шаң жинағышты орнына орнатудан бұрын ауа сіңіретін арнада бөгде объектілердің болуын тексеріңіз. Оны құрғақ шүберекпен сүртіңіз.
- Ылғалды жинаудан кейін ылғалды жинау ыдысын құрылғы корпусынан ажыратып, босатыңыз. Микрофибраны шайып, құрғатыңыз. Су ыдысын орнатудан бұрын оның толық құрғағанына көз жеткізіңіз.
- Бүйірлік щеткаларды алып шығып, тазалаңыз.

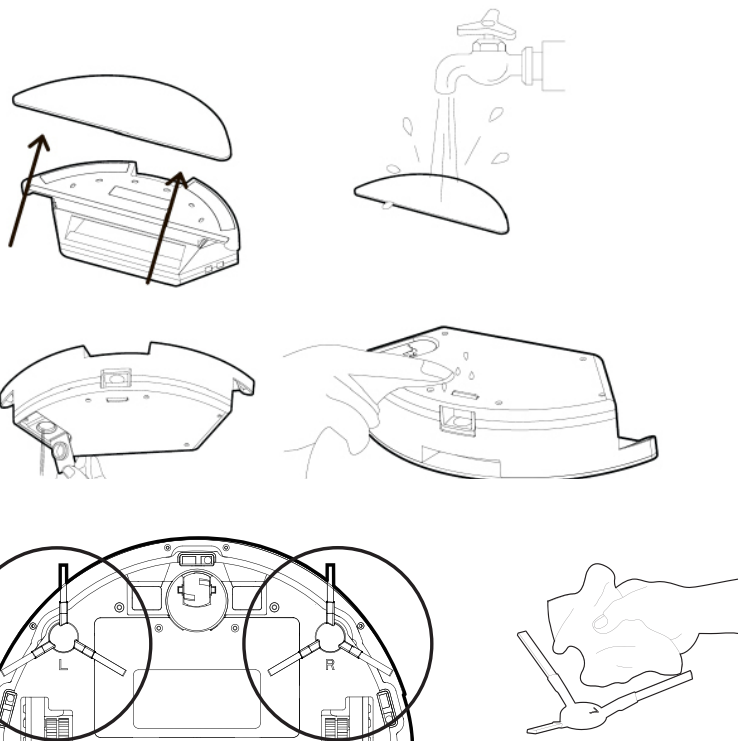

- Алдыңғы дөңгелекті кірден, түктен және мүмкін бөгде заттардан тазартыңыз.
- Төмендегі суретте көрсетілгендей қақпақты ашып, негізгі щетканы алып шығыңыз. Негізгі щетканы түк пен кірден тазартыңыз.

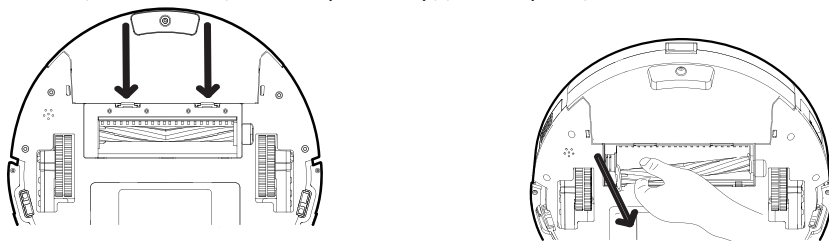

- Сенсорларды, құрылғының байланыс алаңдарын және зарядтау базасының байланыс ұяшықтарын құрғақ шүберекпен сүртіңіз.

Аккумуляторды ауыстыру

Аккумуляторды тек білікті маман ауыстыруы керек.

Техникалық сипаттамалары

- Модель: EXVAC880.
- Кіріс кернеуі: 220-240 В, 50 Гц.
- Адаптердің кернеуі: 19 В, 0,6 А.
- Аккумулятор кернеуі: 14,8 В.
- Құрылғының номиналды қуаты: 25 Вт.
- Сору қысымы: 2800 Па-ға дейін.
- Аккумулятор түрі: Li-ion.
- Тұтынатын қуаты: 25 Вт.
- Батарея сыйымдылығы: 2600 мА·сағ.
- Шаң жинағыштың сыйымдылығы: 600 мл.
- Су ыдысының сыйымдылығы: 370 мл.
- Қайта зарядтаусыз жұмыс істеу уақыты: 55-110 мин.
- Құрылғыны зарядтау уақыты: 240-360 мин.
- Шу деңгейі: < 75 дБ.
- Таза салмағы: 3 кг.
- Жиынтығы: шаңсорғыш-робот, құрылғыны зарядтауға арналған база, ҚБ пульті, желілік адаптер, пайдаланушы нұсқаулығы, құрылғыны жинауға арналған щетка, бүйірлік щеткалар (4 дана), HEPA сүзгісі (2 дана), ылғалды жинауға арналған сұйыққойма, микрофибра (2 дана).
- Қолданылу саласы: тұрмыстық.

Ықтимал проблемалар және оларды шешу

Құрылғыны пайдалану кезінде төменде көрсетілген бірқатар мәселелерге тап болуыңыз мүмкін. Егер кестеде ұсынылған шешімдер нәтиже бермесе, авторизацияланған қызмет көрсету орталығына хабарласыңыз.

Проблема	Ықтимал себеп және шешім
Құрылғы зарядталмайды.	Құрылғы базаға тығыз қосылмаған. Құрылғының қосылғанын тексеріңіз
	Құрылғы базаға қосылған, ал база желіден ажыратылған. Бұл құрылғының разрядталуына әкеп соқтыруы мүмкін. Базаның желіге қосылуын тексеріңіз
Құрылғы жұмысын бастамайды.	Құрылғы сөндірілген немесе разрядталған. Құрылғыны сөндірмеңіз, күту режимінде құрылғыны зарядтау базасынан ажыратпаңыз.
	Құрылғы ҚБ пультінің сигналын танымайды. ҚБ пультіндегі батареяларды ауыстырыңыз. Инфрақызыл сәулеленуді қолданатын басқа құрылғылардың жанында құрылғыны пайдаланбаңыз. Құрылғыны қосымша арқылы іске қосыңыз.
Жинау кезінде құрылғы кептеліп қалды.	Еденде құрылғының өтуіне кедергі келтіретін бөгде заттар бар. Құрылғы кедергіні айналып өтудің барлық мүмкін нұсқаларын автоматты түрде қолданады. Егер сәтсіз болса, құрылғыны қолмен жылжытыңыз.
Құрылғы жинауды аяқтамай базаға оралады.	Батарея зарядының төмен деңгейі. Құрылғы өзін-өзі зарядтау функциясын іске қосады және базаға оралады.
	Жинау уақыты жабынның түріне және бет үстінің ластануына байланысты өзгереді. Бұл ақаулық емес.
Құрылғы белгіленген уақытта автоматты түрде жинауды бастамайды.	Құрылғы сөндірілген немесе разрядталған. Құрылғыны сөндірмеңіз, күту режимінде құрылғыны зарядтау базасынан ажыратпаңыз.
	Шаң жинағыш толығымен жүктелген. Құрылғы элементтерінде ластану бар. Шаң жинағышты босатыңыз. Бүйірлік щеткаларды, дөңгелектерді және негізгі щетканы ластанудан тазартыңыз.
Әлсіз сору күші	Құрылғы сүзгілері бітелген. Құрылғының барлық сүзгілерін тазалаңыз.
Құрылғы кенеттен сөнеді	Құрылғы разрядталған. Робот-шаңсорғышты зарядтаңыз. Құрылғы учаскені жинау режимінде. Жұмыс режимін өзгертіңіз / құрылғыны қайта жүктеңіз.

Құрылғы Wi-Fi желісіне қосылмайды	<p>5G роутер желісі қолжетімсіз. Маршрутизатор желісі 2,4 ГГц қолдайтынына көз жеткізіңіз. Маршрутизаторды, құрылғыны және смартфонды бір-біріне жақын ұстаңыз, қосымшаның нұсқаулары мен нұсқаулыққа сәйкес қосылуды жалғастырыңыз.</p>
ҚБ пульті жұмыс істемейді (қашықтан басқару пульті үшін оңтайлы қашықтық — 5 м).	<p>Батарея зарядының төмен деңгейі. ҚБ пультідегі батареяларды ауыстырыңыз.</p>
	<p>Құрылғы сөндірілген немесе разрядталған. Құрылғыны сөндірмеңіз, күту режимінде құрылғыны зарядтау базасынан ажыратпаңыз.</p>
	<p>ҚБ пульті таратқыш немесе құрылғы сигналын қабылдау датчигі ластанған. Кірді құрғақ шүберекпен тазалаңыз.</p>
	<p>Бөгде құрылғыдан сигнал интерференциясы. Инфрақызыл сәулеленуді қолданатын басқа құрылғылардың жанында құрылғыны пайдаланбаңыз.</p>

Робот-шаңсорғыштың толымдаушыларын тазалау және ауыстыру бойынша ұсыныстар

Бөлшек	Ұсынылған тазалау/ауыстыру жиілігі
Бүйірлік щеткалар	Ай сайынғы тазалау. Әр 3-6 ай сайын ауыстыру.
Щетка-білік	Ай сайынғы тазалау. Әр 3-6 ай сайын ауыстыру.
Шаң жинағыш	Әр жинаудан кейін тазарту.
HEPA сүзгісі	Әр 2-3 жинаудан кейін тазарту. Әр 3-6 ай сайын ауыстыру.
Алдын ала тазалау сүзгісі	Әр 2-3 жинаудан кейін тазарту. Әр 3-6 ай сайын ауыстыру.
Поролонды сүзгі	Әр 2-3 жинаудан кейін тазарту. Әр 3-6 ай сайын ауыстыру.
Микрофибра	Әр жинаудан кейін тазарту. Әр 6-12 ай сайын ауыстыру.
Әмбебап доңғалақ	Ай сайынғы тазалау.
Инфрақызыл датчиктер	Ай сайынғы тазалау.
Бампер	Ай сайынғы тазалау.
Зарядтау жалғағышы	Ай сайынғы тазалау.

Құрылғының ішкі құрылымы



Шыны қақпақ



Лазерлік датчик

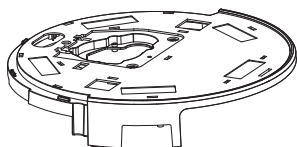

Құрылғы корпусының
үстіңгі бөлігі



Бүйірлік щеткалар

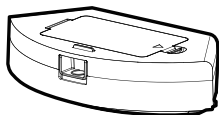

Шаң жинағыш

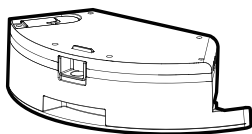

Су ыдысы

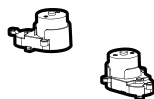

Бүйірлік щеткалардың
корпустары

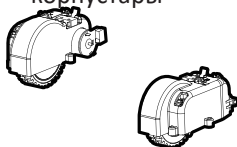

Бүйірлік доңғалақтар-
дың корпустары

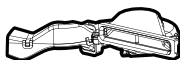

Қозғалтқыш



Әмбебап доңғалақ

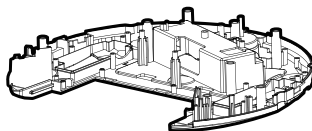

Төменгі бөлігі
үстіңгі бөлігі

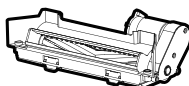

Ролик-щетка корпусы

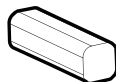

Li-ion батареясы



Батарея бөлігінің қақпағы

Қосымшаны орнату

1. App Store немесе Google Play-ден "WEBACK" қосымшасын табыңыз немесе QR-кодын сканерлеп, содан кейін қосымшаны жүктеңіз [1 сур.].

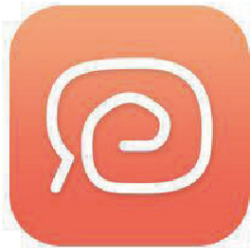

IOS



Google Play

1 сур.

2. Смартфоннан "WEBACK" қосымшасын ашып, тіркеліңіз. Тіркелу үшін электрондық поштаны немесе ұялы телефон нөмірін пайдалануға болады. Тіркеуді аяқтау үшін қосымшадағы нұсқауларды орындаңыз [2, 3 сур.]. Егер WEBACK ID-іңіз болса, өз есептік жазбаңызға кіріңіз. Құрылғыны қосу үшін басты беттегі "+" батырмасын басыңыз [4 сур.].

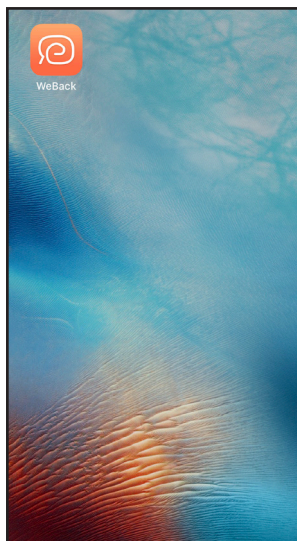

2 сур.

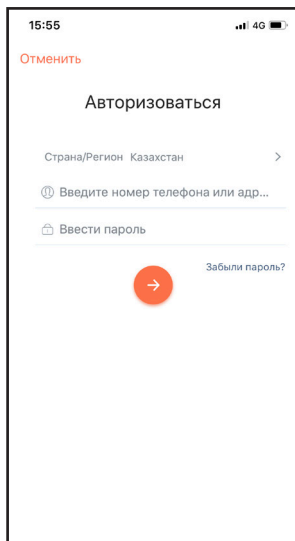

3 сур.

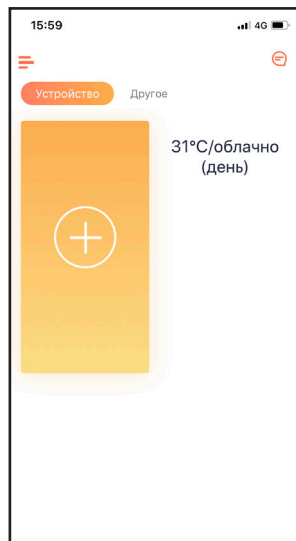

4 сур.

3. Робот-шаңсорғыштың төменгі бөлігіндегі немесе осы нұсқаулықтағы QR-кодты сканерлеңіз [5 сур.].



5 сур.

4. Wi-Fi баптау үшін қосымшадағы нұсқауларды орындаңыз. Енгізілген құпия сөздің дұрыс екеніне, ал Wi-Fi жұмысының жиілік диапазоны 2.4 ГГц екеніне көз жеткізіңіз [6, 7, 8 сур.].



6 сур.



7 сур.



8 сур.

1. Желіге сәтті қосылғаннан кейін сіз робот-шаңсорғышты смартфоннан басқара аласыз.

Құрылғының әртүрлі жұмыс істеу режимін таңдай алу, заряд деңгейін қарау және т.б. үшін **[10 сур.]**, қосымша арқылы басқару белгісеге басыңыз **[9 сур.]**.

Қосымша мүмкіндіктерді қарау үшін, төменгі оң жақта "Тағы" батырмасын басыңыз **[11 сур.]**.



9 сур.



10 сур.

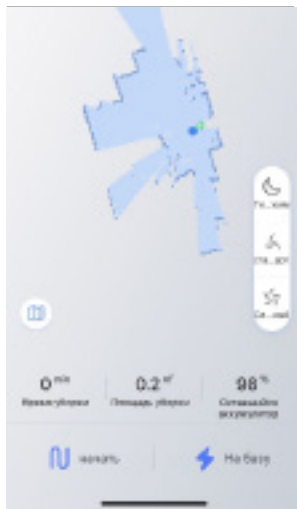

11 сур.

2. Құрылғыңыздың атын өзгерту, кесте бойынша жинауды баптау, бірнеше пайдаланушы үшін құрылғыны бірлесіп басқаруды баптау, құрылғы үшін жаңартуларды тексеру, дауыстық көмекшілерге қосылуды баптау үшін **[13 сур.]**, "Баптау" белгішесіне басыңыз **[12 сур.]**.



12 сур.



13 сур.

Монтаждау, сақтау, тасымалдау (тасу), өткізу және кәдеге жарату қағидалары мен шарттары

- Құрылғы ешқандай монтаждауды немесе тұрақты бекітуді қажет етпейді.
- Құрылғы дайындаушының және тұтынушының жылытылатын орынжайларында 5 °С-тан 40 °С-қа дейінгі ауа температурасында және 80%-дан аспайтын ауаның салыстырмалы ылғалдылығы кезінде қаптамада сақталуы керек. Орынжайларда жегідені тудыратын агрессияшыл қоспалар (қышқыл булары, сілтілер) болмауы тиіс.
- Құрылғы құрғақ ортада тасымалдануы керек.
- Құрылғы мұқият пайдалануды қажет етеді, оны шаңнан, кірден, соққыдан, ылғалдан, оттан және т. б. әсерінен қорғаңыз.
- Құрылғы Қазақстан Республикасының қолданыстағы заңнамасына сәйкес сақталуы тиіс.
- Бұйымның қызмет ету мерзімі аяқталғаннан кейін оны қарапайым тұрмыстық қоқыспен бірге тастауға болмайды. Оның орнына, федералды немесе жергілікті заңнамаға сәйкес қайта өңдеу және кәдеге жарату үшін электрлік және электронды жабдықты тиісті қабылдау пунктіне кәдеге жаратуға жіберіледі. Осы өнімнің дұрыс кәдеге жаратылуын қамтамасыз ете отырып, табиғи ресурстарды үнемдеуге көмектесесіз және тиісті түрде пайдаланбаған жағдайда, қоршаған ортаға және адамдардың денсаулығына зиян келтірілуіне жол бермейсіз. Бұл өнімді қабылдау және кәдеге жарату пункттері туралы қосымша ақпаратты жергілікті муниципалды органдардан немесе тұрмыстық қалдықтарды шығаратын кәсіпорыннан алуға болады.
- Құрылғының ақаулығы анықталған жағдайда дереу авторизацияланған қызмет көрсету орталығына хабарласыңыз немесе құрылғыны кәдеге жаратыңыз.

Кепілдік міндеттемелер

Өндіруші кепілді мерзім ішінде құрылғының үздіксіз жұмыс істеуіне, сондай-ақ материалдар мен жинақтарда ақаулардың болмауына кепілдік береді. Кепілді мерзім бұйымды сатып алған сәттен бастап есептеледі және тек жаңа өнімдерге қолданылады. Өнімді пайдаланушы нұсқаулығына сәйкес пайдаланған жағдайда, кепілді қызмет көрсетуге кепілді мерзім ішінде тұтынушының кесірінен болмаған істен шыққан элементтерді тегін жөндеу немесе ауыстыру кіреді. Элементтерді жөндеу немесе ауыстыру уәкілетті сервис орталықтарының аумағында жүргізіледі.

Кепілді мерзім: 12 ай.

Пайдалану мерзімі: 36 ай

Мекенжай бойынша қызмет көрсету орталықтарының өзекті тізімі:

<http://www.dns-shop.ru/technical-support/>

Қосымша ақпарат

Өндіруші: Мамибот Мануфэчуринг (Шанхай) Ко., Лтд.
Солтүстік жағы, 21-қабат, №1 ғимарат, LN1040 тас жолы, г. Шанхай, Қытай.
Қытайда жасалған.

Импортер / юр.лицо, принимающее претензии в Казахстане:
ТОО «DNS KAZAKHSTAN», г. Нур-Сұлтан, пр. Сарыарка, дом 12, офис 301С,
Казахстан.

Импорттаушы / Қазақстан шағымдар қабылдайтын заңды тұлға:
«DNS KAZAKHSTAN» ЖШС, Нұр-Сұлтан қ., Сарыарқа даңғ., 12-үй, 301С-кеңсе,
Қазақстан.

Тауар Кеден одағының техникалық регламентінің талаптарына сәйкес келеді

- ТР ТС 020/2011 "Техникалық құралдардың электромагниттік үйлесімділігі";
- ТР ТС 004/2011 "Төмен вольтты жабдықтың қауіпсіздігі туралы".

Тауар Еуразиялық экономикалық одақтың "Электротехника және радио-электроника бұйымдарында қауіпті заттардың қолданылуын шектеу туралы" 037/2016 ЕАЭО ТР техникалық регламентінің талаптарына сәйкес келеді.

Бұйымның сыртқы түрі, оның сипаттамалары, толымдаушылары және интер-фейсі алдын ала ескертусіз өзгерістерге ұшырауы мүмкін.

Интернеттегі мекенжайы: <http://www.mamibot.com>



