

# ***Mamibot***

---

**Шаңсорғыш-робот  
PREVAC650**

# Мазмұны

Сақтық шаралары .....	4
Аккумуляторлы батареямен жұмыс істеу бойынша ұсыныстар (Li-pol/Li-ion)...	5
Құрылғы схемасы .....	7
Толымдалуы.....	11
Магниттік таспа.....	11
Пайдалану жөніндегі нұсқаулық .....	12
Қосымшаны орнату .....	16
Тазалау және күтім көрсету .....	22
Қателік кодтары .....	25
Техникалық сипаттамалары.....	25
Ықтимал проблемалар және оларды шешу.....	26
Монтаждау, сақтау, тасымалдау (тасу), өткізу және кәдеге жарату қағидалары мен шарттары .....	27
Қосымша ақпарат .....	28

## Құрметті сатып алушы!

Таңдауыңыз үшін алғысымызды білдіреміз!

Құрылғыны пайдаланудан бұрын, қауіпсіздік туралы маңызды ақпаратты, сондай-ақ құрылғыны дұрыс пайдалану және оған күтім көрсету туралы ұсыныстарды қамтитын осы нұсқаулықты мұқият оқып шығыңыз. Осы нұсқаулықтың сақтығына назар аударыңыз, құрылғыны одан әрі пайдалану кезінде анықтамалық материал ретінде пайдаланыңыз.

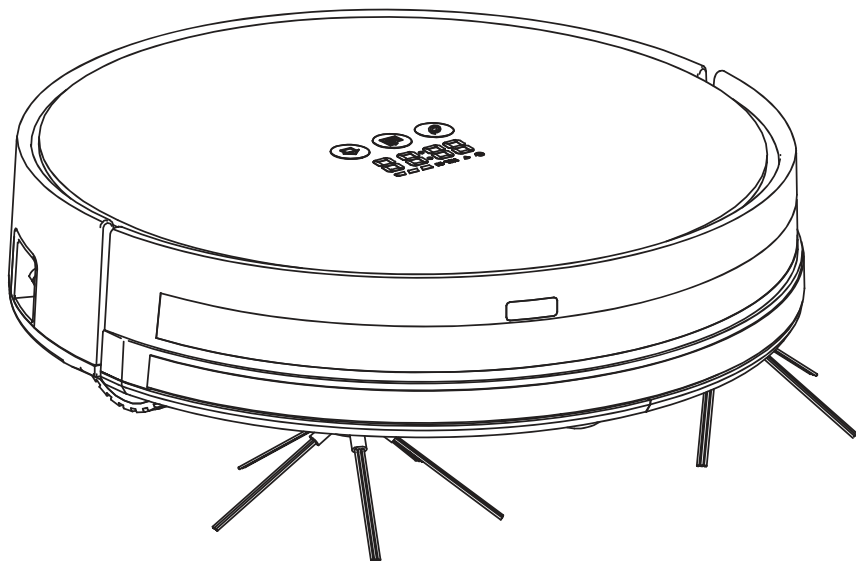

### Құрылғының тағайындалуы

Бұл құрылғы әртүрлі бет үстіден (кафель, паркет едені, кілемдер және т.б.) шаң мен ласты жинауға арналған.

## Сақтық шаралары

- Құрылғыны қосудан бұрын, онда көрсетілген кернеу жергілікті электр желісінің кернеуіне сәйкес келетініне көз жеткізіңіз.
- Тек түпнұсқа аксессуарларды қолданыңыз.
- Ешқашан құрылғыны шаң жинағышсыз/суға арналған сыйымдылықсыз іске қоспаңыз.
- Қысылып қалуына жол бермеу үшін киім мен бөгде заттарды құрылғы дөңгелектерінің астына түсірмеңіз.
- Жарақаттануға және құрылғының бүлінуіне жол бермеу үшін өткір сынықтар, шыны, зиянды заттар, су және басқа сұйықтықтар, жанғыш және жарылғыш субстанциялар, құрылыс қоқыстары сияқты заттардың сорылуынан қорғаңыз.
- Тазалау немесе ұзақ уақыт сақтаудан бұрын әрқашан құрылғыны желіден ажыратып отырыңыз.
- Зарядтау құрылғысының сымын майыстырмаңыз. Сымға және құрылғының өзіне дымқыл қолмен тиіспеңіз.
- Бұл құрылғы тек күнделікті тұрмыста қолдануға арналған. Құрылғыны орынжайдан тыс жерде пайдаланбаңыз.
- Құрылғы балалар мен физикалық, сенсорлық немесе ақыл-ой қабілеттері шектеулі тұлғалардың, тек олардың қауіпсіздігіне жауапты басқа тұлғалар бақылауды жүзеге асырған жағдайларды қоспағанда, пайдалануына арналмаған.
- Құрылғыны жылыту элементтеріне тікелей жақын жерге орналастырмаңыз. Құрылғыны ылғал әсерінен қорғаңыз.
- Қолданудан бұрын еденнің бет үстін бөгде заттардан тазартыңыз: тұрмыстық электр құрылғыларының қуат сымдары, сынғыш заттар, еденге түсетін перделер және т. б.
- Баспалдақтары бар орынжайларда қолданудан бұрын алдымен құрылғыны биіктікті және құлау қаупін тануына тексеріңіз.
- Робот-шаңсорғыштың үстіне отырмаңыз немесе бөгде заттарды қоймаңыз, бұл құрылғының бұзылуына әкелуі мүмкін.
- Құрылғының құлап, бүлінуіне жол бермеу үшін құрылғыны басқа заттардың үстіне немесе биіктікке қоймаңыз.
- Ауа сору арнасының бітелуіне жол бермеңіз.
- Құрылғыны өткір заттардың, қажақты қосылыстардың және оны зақымдауы мүмкін басқа заттардың әсерінен қорғаңыз.
- Құрылғыны экстремалды температураның әсерінен қорғаңыз. Құрылғыны 0 °C-тан +40 °C-қа дейінгі қалыпты температурада пайдаланыңыз және сақтаңыз.
- Аккумуляторды тек білікті маман ауыстыруы керек. Аккумуляторды ауыстырған кезде әрқашан құрылғыны желіден ажыратыңыз. Аккумуляторды жергілікті заңнамада қабылданған кәдеге жарату қағидаларына сәйкес кәдеге жаратыңыз.
- Ешқашан құрылғыны ағынды судың астына қоймаңыз, оны толығымен суға батырмаңыз.
- Қысқа тұйықталуына жол бермеу үшін металл объектілерінің құрылғы аккумуляторымен жанасуына жол бермеңіз.
- Құрылғыны өз күшіңізбен бөлшектемеңіз. Құрылғыны құлағаннан кейін, сондай-ақ құралдың, зарядтау базасының немесе электрмен қуаты сымының көзге көрінетін зақымы болған кезде пайдаланбаңыз. Қызмет көрсету орталығына хабарласыңыз.

# Аккумуляторлы батареямен жұмыс істеу бойынша ұсыныстар (Li-pol/Li-ion)

## АКБ табиғи тозуы

Құрылғыны ұзақ сақтау және пайдалану кезінде аккумулятордың (бұдан әрі мәтін бойынша – "АКБ") заряд пен сыйымдылықты жоғалту қасиеті бар. Құрылғыны пайдалану кезеңінде 300 зарядтау-разрядтау циклынан кейін (құрылғыны шамамен бір жыл пайдаланғаннан кейін) АКБ сыйымдылығы номиналды мәннен 80%-ға дейін төмендеу ықтималдығын болжауға болады. АКБ сыйымдылығы 400 зарядтау-разрядтау циклынан кейін номиналды сыйымдылықтың 60%-на дейін төмендеуі мүмкін.

Көрсетілген шектер мен уақыт кезеңдеріндегі сыйымдылықтың ішінара төмендеуі - бұл ақау болып табылмайтын, АКБ-ның табиғи тозуы.

АКБ құрылғыдан бөлек сақталса да зарядын жоғалтады. Өздігінен разрядтау айына шамамен 5% құрайды. АКБ құрылымы бойынша ұзақ пайдалануға арналмаған және пайдаланылуына тәуелсіз үнемі тозады. Температура неғұрлым жоғары және 40%-ға тең заряд шамасы "оңтайлыдан" (сақтық тұрғысынан) алшақ болған сәйін, соғұрлым тозу қарқынды болады. Басқа сөзбен айтқанда, АКБ қолданылмаса, зарядты 40-50% деңгейінде ұстаған жөн.

Аккумулятордың зарядтау/разрядтау қабілеті оған орнатылған контроллермен басқарылады. Түпнұсқа жиынтық құрамына кірмейтін сыртқы зарядтау құрылғыларында "жылдам зарядтау" мәжбүрлі режимдері қарсы көрсетілген, себебі заряд және разряд токтары шектеулі.

АКБ-ның "жад эффектісі" жоқ. АКБ-ны зарядтың кез-келген деңгейінен разрядтауға/зарядтауға болады. Көптеген құрылғыларда заряд/разряд дәрежесі бойынша шектеу бар - мысалы, егер заряд 90%-дан асып кетсе, контроллер АКБ зарядтауға мүмкіндік бермеуі мүмкін. Сондай-ақ, элементтерінің істен шығуына жол бермей отырып, АКБ-ны толық разрядтауға мүмкін бермейді ("терең разряд" әсерінен). Егер АКБ 2 апта немесе одан да көп уақыт разрядталған күйде болса, онда оның элементтеріндегі сыйымдылықты жоғалтудың қайтымсыз процесі жүреді, нәтижесінде АКБ-ның өзі істен шығады.

Егер құрылғының АКБ разрядтанып, біраз уақыт пайдаланылмаса, онда құрылғыны қайта іске қосудан бұрын оны шамамен 1-2 сағатқа ЗУ-ға қосулы күйінде қалдыру керек.

## Тек түпнұсқа зарядтау құрылғысын пайдаланыңыз

1. ЗУ-ды құрылғыға қосыңыз.
2. Зарядтау құрылғысының айырын розеткаға салыңыз.
3. Батареяның заряд деңгейінің индикаторы батарея толық зарядталғанға дейін жыпылықтайды.
4. Зарядтау кезінде батарея әдетте қызады, бұл қалыпты жағдай.

**Назар аударыңыз:** зарядтау құрылғысының тиісті жалғағышта орналасқанына көз жеткізіңіз. Әйтпесе, құрылғы зарядталмайды. Желінің кернеу деңгейі мен қуаты зарядтау құрылғысының номиналды кернеуі мен қуатына сәйкес келетініне көз жеткізіңіз.

## **Температура режимін сақтаңыз.**

АКБ +15 °С-тан +35 °С-қа дейінгі температурада зарядталған күйде сақталуы керек. АКБ өте жоғары (+50 °С-тан жоғары) және өте төмен (-30 °С-тан төмен) қоршаған орта температурасында ұзақ мерзімді пайдаланылмайды. Құрылғыға тікелей күн сәулесінің түсуіне жол бермеңіз, сонымен қатар оны жылу көздеріне, мысалы, электр жылытқыштарына жақын қалдырмаңыз.

## **Бөлшектемеңіз, өртемеңіз, зақымданған АКБ пайдаланбаңыз.**

Еш жағдайда АКБ-ны өз бетімен бөлшектеуге және олардың элементтерін зарядтауға болмайды, мұны білікті мамандар жасауы керек. Элементтердің тесілуі немесе жаншылуы ішкі қысқа тұйықталуға, содан соң өрт пен жарылысқа әкеп соқтыруы мүмкін. АКБ корпусында саңылау пайда болған жағдайда ішіне су кіруі немесе атмосфералық ылғал конденсациялануы мүмкін, бұл сүтегінің бөлінуімен реакцияға және жануына әкеп соқтыруы мүмкін. Зақымданған АКБ адам денсаулығына зиянды заттар бөледі. Егер АКБ штаттық режимде жұмыс істемей қалса, қандай да бір себептермен деформацияланған болса (қампайып кетсе, ішке ойысқан және т.б.), дереу авторизацияланған сервистік орталыққа хабарласу керек.

**НАЗАР АУДАРЫҢЫЗ:** нақты жұмыс уақыты көрсетілгенге сәйкес келмеуі мүмкін. АКБ зарядтау циклдерінің шектеулі санына мүмкіндік береді және біраз уақыттан кейін ауыстыруды қажет етуі мүмкін (АКБ-дағы шектеулі кепілдік шарттарын кепілдік талонынан қараңыз). АКБ-ның жұмыс істеу уақыты пайдалану режиміне және баптауға байланысты.

## **Батареяның оңтайлы жұмыс істеуі үшін ұсыныстар**

- Батареяны шығарудан бұрын құрылғыны өшіріңіз.
- Батареяны бөлме температурасында зарядтаңыз.
- Егер батареядан жағымсыз иіс шыға бастаса, қызып кетсе немесе деформацияланса, сондай-ақ батарея бөлімі қызып кетсе немесе деформацияланса, батареяны зарядтауды дереу тоқтатыңыз.
- Батареяның сумен және басқа сұйықтықтармен жанасуына жол бермеңіз.

## Құрылғы схемасы

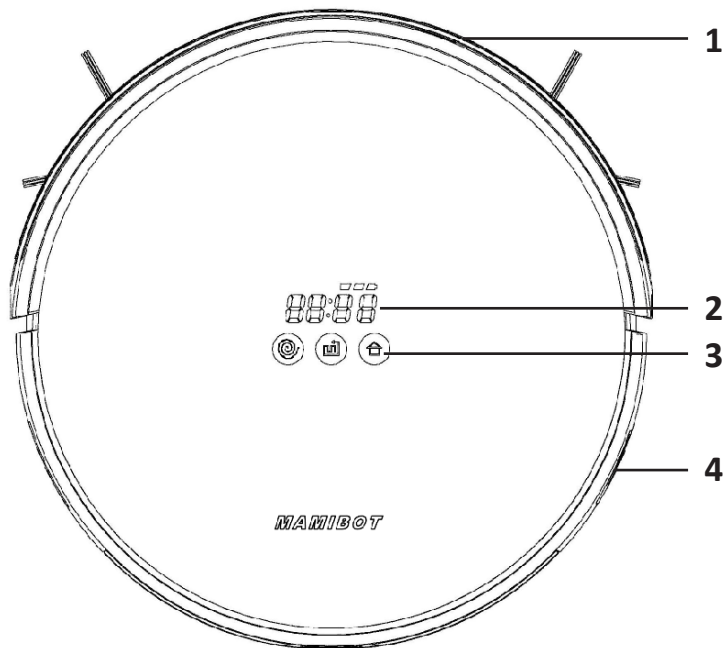

1. Бампер.
2. Дисплей.
3. Сенсорлық батырмалар.
4. Қуат көзін ауыстырып қосқыш.

## Құрылғы панелі

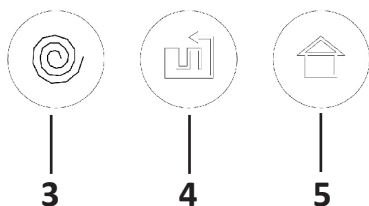
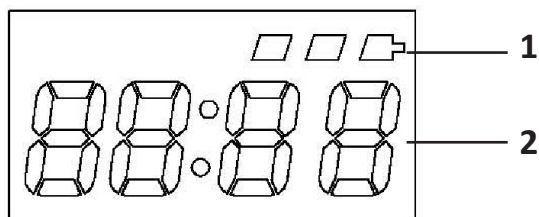

1. Батареяның заряд деңгейінің мәртебесі / зарядтау мәртебесі.
2. Кесте, уақыт индикаторы, қателік кодтары, жинау режимдері және т. б.
3. "Учаскені жинау" батырмасы.
4. "Автоматты жинау" батырмасы.
5. "Үйге" батырмасы.

## Төменнен көрінісі

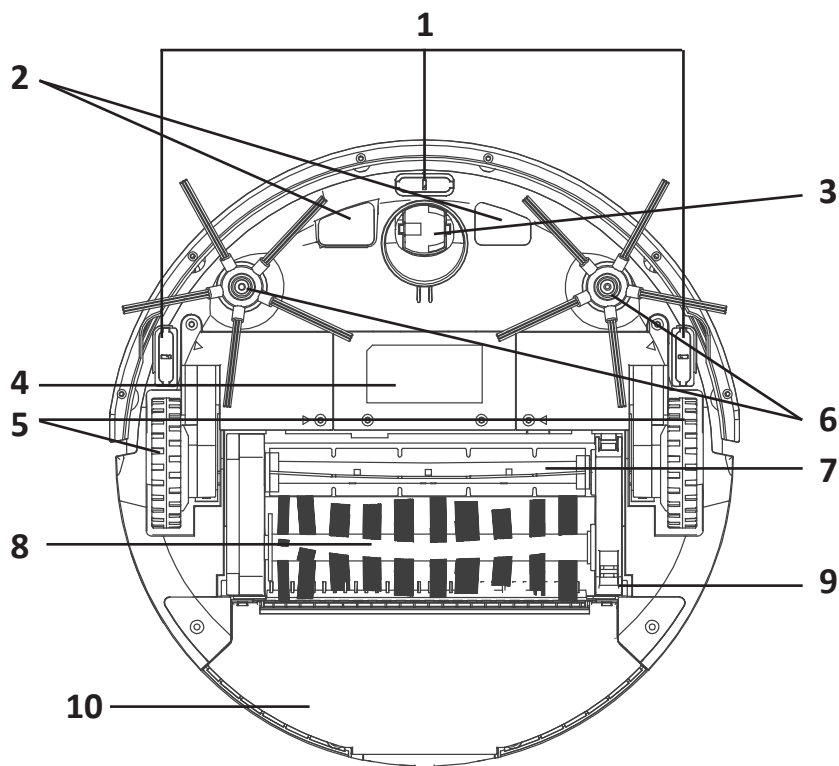

1. Құлау датчиктері.
2. Зарядтау контактілері.
3. Барлық бағыттағы доңғалақ.
4. Батарея бөлігінің қақпағы.
5. Бүйірлік дөңгелектер.
6. Бүйірлік щеткалар.
7. Негізгі щетка.
8. Тері щеткасы.
9. Тері мен негізгі щеткаларды босату батырмасы.
10. Шаң жинағыш / су ыдысы.



## Артынан көрінісі

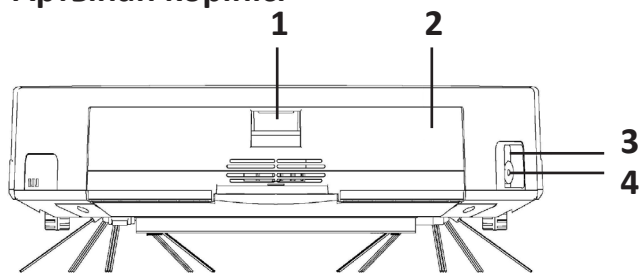

1. Шаң жинағышты / су ыдысын босату батырмасы.
2. Шаң жинағыш / су ыдысы.
3. Қосу/сөндіру батырмасы.
4. Зарядтауға арналған жалғағыш.

## Су ыдысы

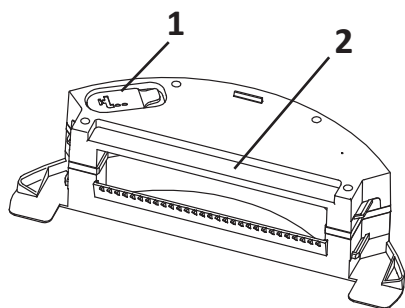

1. Су қосуға арналған саңылау.
2. Су ыдысы.
3. Майлық.
4. Жабысқақ.
5. Су шығатын саңылаулар.

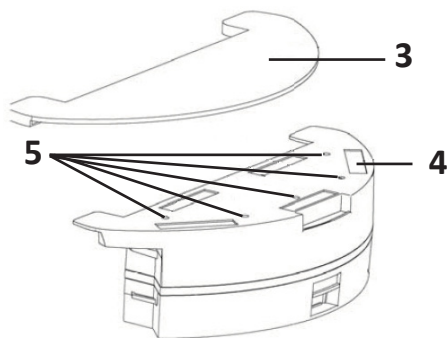

## Шаң жинағыш

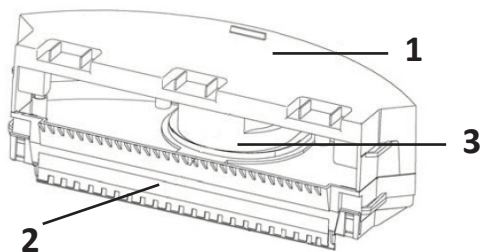

1. Шаң жинағыш.
2. Кіріктірілген сүзгі.
3. Мотор.

## Құрылғыны зарядтау базасының схемасы

1. Қуат сымына арналған жалғағыш.
2. Сигналды қабылдау терезесі.
3. Байланыс ұяшықтары.

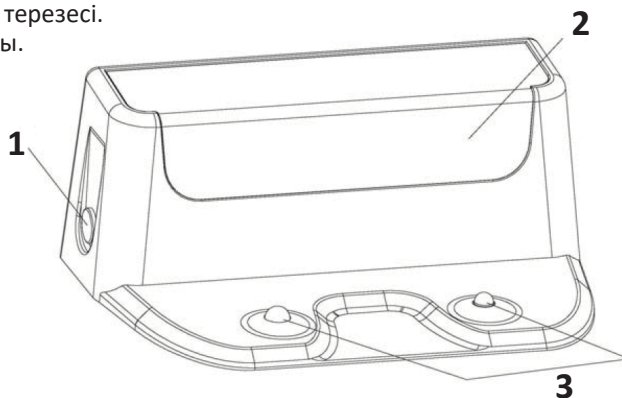

## Қашықтықтан басқару пульті\*

1. "Қосу/Сөнд." батырмасы.
2. "AUTO" / "Автоматты жинау" батырмасы.
3. "ОК" батырмасы.
4. "Жиегі бойынша жинау" батырмасы.
5. "CLOCK" / "Сағат" батырмасы.
6. Дауысты қосу/сөндіру батырмасы.
7. "HOME" / "Үйге" батырмасы.
8. Навигация батырмалары.
9. "FULL GO" / "Зарядталғаннан кейін жинау" батырмасы.
10. "Учаскені жинау" батырмасы.
11. "PLAN" / "Кесте бойынша жинау" батырмасы.

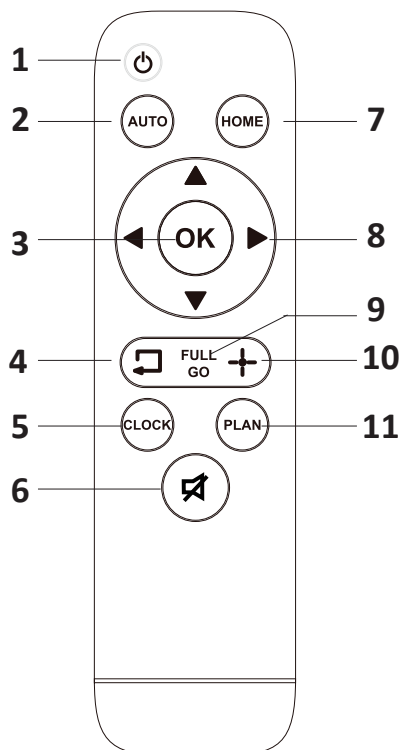

\* Қолданудан бұрын екі ААА батареясын ҚБ пультінің батарея бөліміне орнатыңыз. Құрылғыны ұзақ уақыт сақтаудан бұрын батареяларды алып тастаңыз.

## Толымдалуы



Шаңсорғыш



Зарядтауға арналған база



Адаптер



Майлық



Бүйірлік щетка



ҚБ пульті

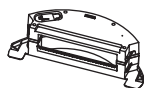

Су ыдысы

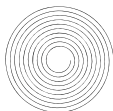

Магниттік таспа

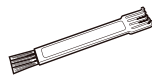

Тазалауға арналған щетка



Пайдаланушы нұсқаулығы

## Магниттік таспа

Магниттік таспа робот-шаңсорғыштың жинау аймағын шектеу үшін қажет.

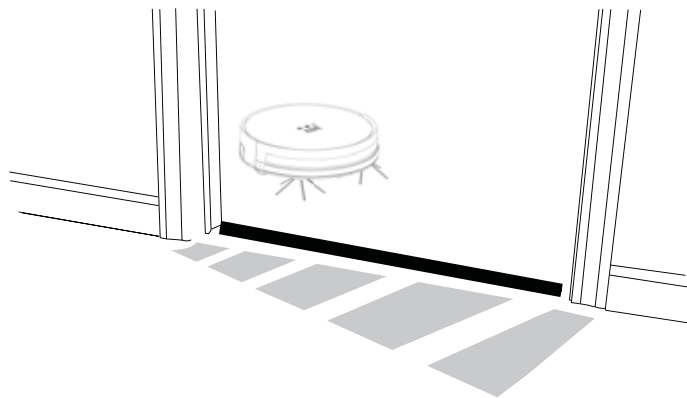

# Пайдалану жөніндегі нұсқаулық

## Ұйқы режимі

Қосулы күйінде 45 секундтан артық пайдаланушы әрекеті болмаған жағдайда, құрылғы автоматты түрде ұйқы режиміне өтеді. Ұйқы режимінен шығу үшін қуат батырмасын басыңыз.

## Күту режимі

Жинау режимінде құрылғыдағы немесе ҚБ пультіндегі жинау батырмаларының кез келгенін басқан кезде жинау тоқтатылады.

**Ескертпе:** құрылғыны күту кезінде басқаруға болады.

## Жинау

1. Құрылғының қосулы екеніне көз жеткізіңіз.
2. Жинауды бастау үшін құрылғыдағы немесе ҚБ пультіндегі кез келген жинау батырмасын басыңыз.

**Ескертпе:** егер құрылғы күту режимінде болса, оны іске қосу үшін құрылғыдағы немесе ҚБ пультіндегі кез келген жинау батырмасын басыңыз.

## Кесте бойынша жинау

ҚБ пульті арқылы кесте бойынша жинау режимін баптаңыз.

### Уақытты баптау

1. Құрылғының қосылғанына және зарядтау күйінде емес екеніне көз жеткізіңіз.
2. ҚБ пультін құрылғы дисплейіне бағыттап, "CLOCK" батырмасын басыңыз. "Жоғары" және "Төмен" навигация батырмалары арқылы сағат мәнін баптап, "ОК" батырмасын басыңыз.
3. "Жоғары" және "Төмен" навигация батырмалары арқылы минуттардың мәнін баптап, "ОК" батырмасын басыңыз. Уақытты баптау аяқталды.

### Кесте бойынша жинауды баптау

1. Құрылғының қосылғанына және зарядтау күйінде емес екеніне көз жеткізіңіз.
2. ҚБ пультін құрылғы дисплейіне бағыттап, "PLAN" батырмасын басыңыз. "Жоғары" және "Төмен" навигация батырмалары арқылы сағат мәнін баптап, "ОК" батырмасын басыңыз.
3. "Жоғары" және "Төмен" навигация батырмалары арқылы минуттардың мәнін баптап, "ОК" батырмасын басыңыз. Кесте бойынша жинауды баптау аяқталды. Жинау аяқталғаннан кейін құрылғы зарядтау үшін базаға оралады.
4. Баптауларды нөлдеу үшін сағат пен минут мәндерін 00:00-ге орнатыңыз.

**Ескертпе:** құрылғының батареясын алып шыққан кезде, кесте бойынша жинау баптаулары нөлденеді.

## Автоматты жинау

Құрылғы қоршаған ортаға байланысты жинаудың траекториясы мен қарқындылығын түзетеді. Бұл режим құрылғыдағы немесе ҚБ пультіндегі автоматты жинау батырмасын басу арқылы іске қосылады.

## Учаскені жинау

Құрылғыны қалаған бөлмеге орналастырып, режимді іске қосу үшін құрылғыдағы немесе ҚБ пультіндегі "Учаскені жинау" батырмасын басыңыз.

**Ескертпе:** осы жинау режимін тоқтату үшін құрылғыдағы немесе ҚБ пультіндегі кез келген жинау батырмасын басыңыз.

## Жиегі бойынша жинау

Құрылғыны қабырғаның шетіне қойыңыз, жинауды бастау үшін ҚБ пультіндегі "Жиегі бойынша жинау" батырмасын басыңыз.

**Ескертпе:** осы жиегі бойынша жинау режимін тоқтату үшін құрылғыдағы немесе ҚБ пультіндегі кез келген жинау батырмасын басыңыз.

## Зарядталғаннан кейін жинау

Зарядтау процесі аяқталғаннан кейін құрылғы автоматты түрде жинай бастайды. Осы режимді іске қосу үшін қашықтан басқару пультіндегі "FULL GO" батырмасын басыңыз.

## Құрылғыны зарядтау

1. Құрылғыны зарядтау базасын тікелей қабырғаға орнатыңыз және құрылғымен жиынтықта жеткізілетін, желілік адаптерді пайдаланып, оны электр желісіне қосыңыз. Құрылғы базасында жарық индикаторы жанады.

**Ескертпе:** Құрылғыны зарядтау үшін базаны оң және сол жақтан кемінде 1 м қашықтықта және базаның алдыңғы жағынан қабырғалар мен басқа заттардан 2 м қашықтықта орнату ұсынылады.

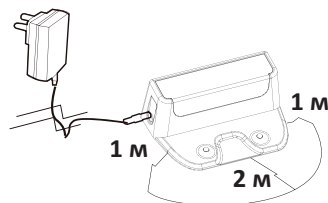

2. Құрылғыны төменде сипатталған әдістердің бірімен зарядтаңыз:

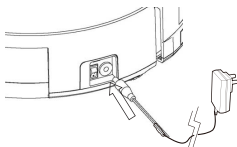

- Құрылғыны желілік адаптер арқылы тікелей розеткаға қосыңыз.
- Құрылғыда немесе ҚБ пультіндегі "Үйге" батырмасын басыңыз, құрылғы автоматты түрде өзін-өзі зарядтау базасын табады.

**Ескертпе:** аккумуляторды пайдалану мерзімін ұзарту үшін төмендегі кеңестерді орындаңыз.

- Алғашқы қолданудан бұрын құрылғыны кем дегенде 6 сағат зарядтаңыз. Зарядтау кезінде құрылғы дисплейіндегі батарея индикаторы жыпылықтайды, зарядтау аяқталғаннан кейін жарықпен жанады.

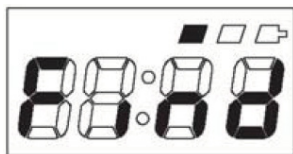

**Зарядтың төмен деңгейі.**

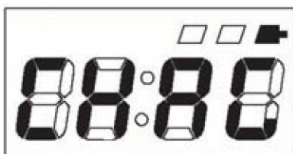

**Зарядтау процесі**



**Зарядтың аяқталуы**

- Құрылғы штаттық режимде жұмыс істеген кезде құрылғыны сөндірмеңіз, құрылғыны зарядтау базасын желіден ажыратпаңыз, құрылғыны базаға орналастырыңыз.
- Батарея зарядының деңгейі төмен болған кезде құрылғыны зарядтаңыз.
- Бұл құрылғы жинау процесі аяқталғаннан кейін немесе батарея зарядының деңгейі төмен болған кезде автоматты түрде базаға қайта зарядтауға оралады.
- Құрылғыны ұзақ уақыт сақтаудан бұрын оны толығымен зарядтаңыз, содан кейін базаны қуат көзінен ажыратыңыз. Құрылғыны және оның толымдаушыларын құрғақ салқын жерде сақтаңыз.
- Егер құрылғы 3 айдан артық пайдаланылмаса, оны 12 сағат бойы зарядтаңыз, сөндіріңіз және салқын, құрғақ жерде сақтаңыз.

## Су ыдысын орнату

1. Су ыдысын сумен толтыру үшін бекітпені жоғары қарай тартыңыз. Су қосқаннан кейін бекітпені жабыңыз.

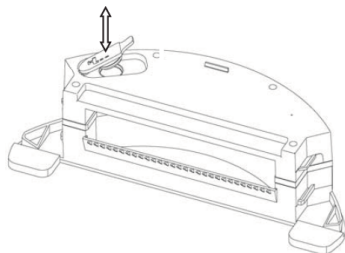













2. Майлықты су ыдысының төменгі сыртқы жағына бекітіңіз.
3. Құрылғы корпусындағы арнайы батырманы басу арқылы шаң жинағышты су ыдысына ауыстырыңыз.
4. Жинауды бастаңыз.

### Ескертпелер:

- Егер құрылғыда су ыдысы орнатылған болса, құрылғы автоматты түрде ылғалды жинауды бастайды.
- Моторға зақым келтірмеу үшін шаң жинағышты сумен жууға тыйым салынады.
- Пайдаланғаннан кейін әрқашан ыдыстан суды төгіңіз.

## Қашықтықтан басқару пульті

1. «  ».
  - Ұйқы режиміне өту / құрылғыны қайта іске қосу үшін басыңыз.
2. «  ».
  - Автоматты жинау режимін іске қосу үшін батырманы басыңыз.
3. «  ».
  - Құрылғыны автоматты түрде зарядтау базасына қайтару үшін басыңыз.
4. «  ».
  - Уақытты баптау немесе кесте бойынша жинау режимінде сандық уақыт мәнін арттыру үшін батырманы басыңыз.
  - Роботты күту немесе жинау режимінде алға жылжыту үшін батырманы басып ұстап тұрыңыз.
5. «  ».
  - Уақытты баптау немесе кесте бойынша жинау режимінде сандық уақыт мәнін азайту үшін батырманы басыңыз.
  - Роботты күту немесе жинау режимінде артқа жылжыту үшін батырманы басып ұстап тұрыңыз.
6. «  ».
  - Уақытты орнату кезінде немесе кесте бойынша жинауды орнату кезінде минуттардан сағатқа ауысу үшін батырманы басыңыз.
  - Роботты күту немесе жинау режимінде солға бұру үшін батырманы басып ұстап тұрыңыз.
7. «  ».
  - Уақытты орнату кезінде немесе кесте бойынша жинауды орнату кезінде сағаттан минуттарға ауысу үшін батырманы басыңыз.
  - Роботты күту немесе жинау режимінде оңға бұру үшін батырманы басып ұстап тұрыңыз.
8. «  ».
  - Жинауды кез-келген объектінің қабырғасы немесе шекарасы бойымен бастау үшін басыңыз.
9. «  ».
  - Локализацияланған жинау үшін құрылғыны қажетті учаскеге орналастырыңыз. Бұл режим құрылғы корпусындағы немесе ҚБ пультіңдегі "Учаскені жинау" батырмасын басу арқылы іске қосылады.
10. «  ».
  - Уақытты баптау режиміне өту үшін батырманы басыңыз.
11. «  ».
  - Жинау кестесін баптау режиміне кіру үшін құрылғыны күту режимінде осы батырманы басыңыз.
  - Жинау кестесін баптау режимінде бұл батырма баптауларды сақтайды. Жинау уақыты [00:00] болып өзгереді.
12. «  ».
  - Дауысты қосу / сөндіру үшін батырманы басыңыз.
13. «  ».
  - Құрылғыны кідірту/жұмысын жалғастыру үшін батырманы басыңыз.
  - Уақыт пен кестенің бапталуын растау үшін батырманы басыңыз.

## Қосымшаны орнату

Қосылысты орнатудан бұрын, құрылғыны қосыңыз, дыбыстық сигнал шыққанға дейін және дисплейде Wi-Fi белгішесі пайда болғанға дейін құрылғыдағы "Автоматты жинау" батырмасын 3 секунд басып тұрыңыз.

1. App Store немесе Google Play-ден "WEBACK" қосымшасын табыңыз немесе QR-кодты сканерлеп, содан кейін қосымшаны жүктеңіз [1 сур.].

WeBack

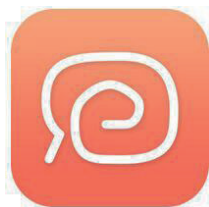

IOS



Android



1 сур.

2. Смартфоннан "WEBACK" қосымшасын ашып, тіркеліңіз. Тіркелу үшін электрондық поштаны немесе ұялы телефон нөмірін пайдалануға болады. Тіркеуді аяқтау үшін қосымшадағы нұсқауларды орындаңыз [2 сур.]. Егер WEBACK ID-іңіз болса, өз есептік жазбаңызға кіріңіз [3 сур.]. Құрылғыны қосу үшін басты беттегі "+" батырмасын басыңыз [4 сур.].

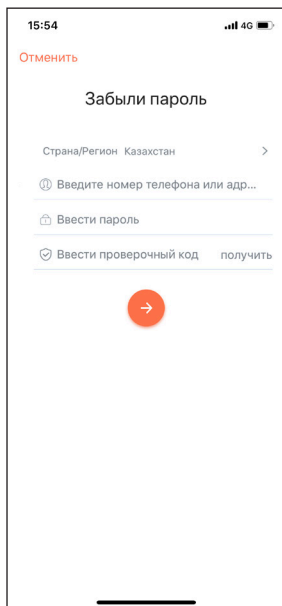

2 сур.

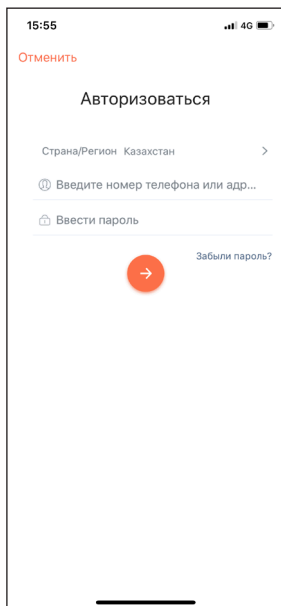

3 сур.

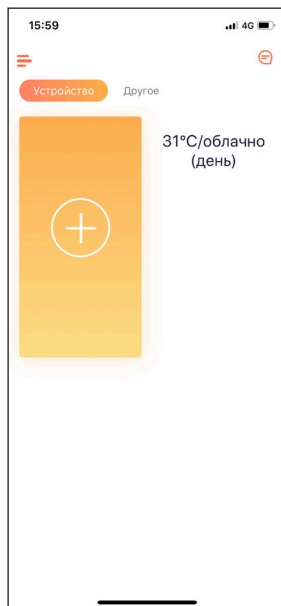

4 сур.



3. PREVAC650 робот-шаңсорғышының төменгі бөлігіндегі немесе осы нұсқаулықтағы QR-кодты сканерлеңіз [5 сур.].



5 сур.



4. Wi-Fi баптау үшін қосымшадағы нұсқауларды орындаңыз. Енгізілген құпия сөздің дұрыс екеніне, ал Wi-Fi жұмысының жиілік диапазоны 2.4 ГГц екеніне көз жеткізіңіз [6, 7, 8 сур.].

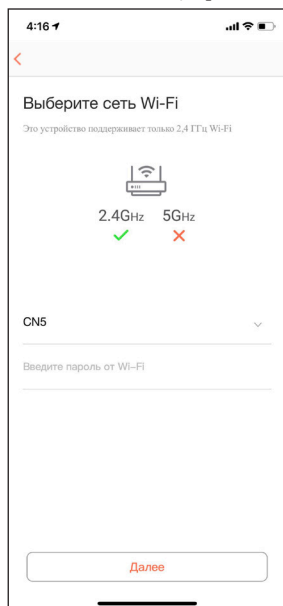

6 сур.



7 сур.

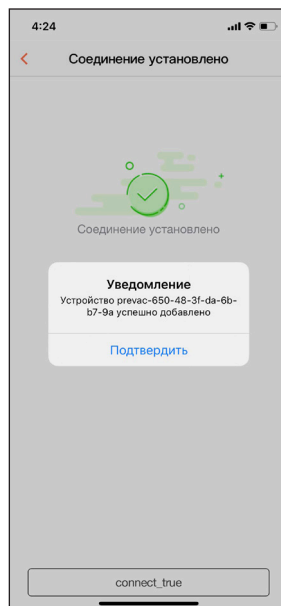

8 сур.

5. Желіге сәтті қосылғаннан кейін сіз робот-шаңсорғышты смартфоннан басқара аласыз. Құрылғының әртүрлі жұмыс істеу режимін таңдай алу, заряд деңгейін қарау және т.б. үшін, қосымша арқылы басқару белгішеге басыңыз [9 сур.]. Сіз келесі жинау режимдерін таңдай аласыз: "Автоматты жинау", "Жергілікті жинау", "Қабырға бойымен жинау", "Пауза", "Базаға" [10 сур.].

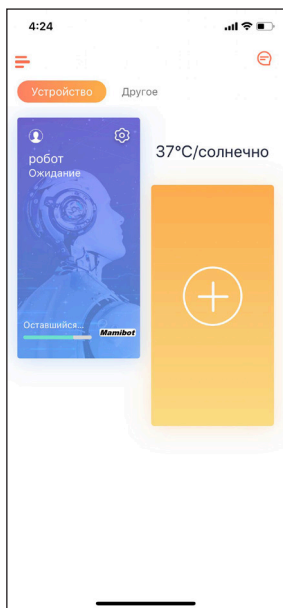

9 сур.

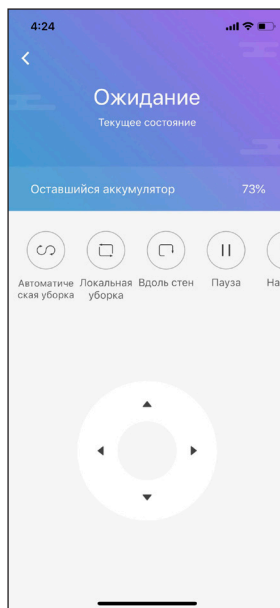

10 сур.

6. Құрылғыңыздың атын өзгерту, кесте бойынша жинауды баптау, бірнеше пайдаланушы үшін құрылғыны бірлесіп басқаруды баптау, құрылғы үшін жаңартуларды тексеру, дауыстық көмекшілерге қосылуды баптау үшін [12, 13 сур.], "Баптау" белгішесіне басыңыз [11 сур.].

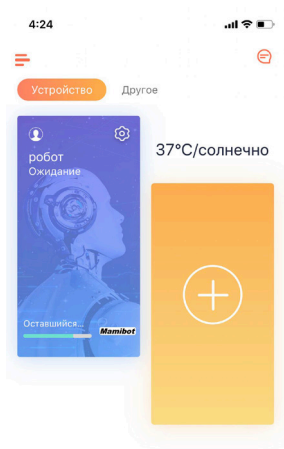

11 сур.

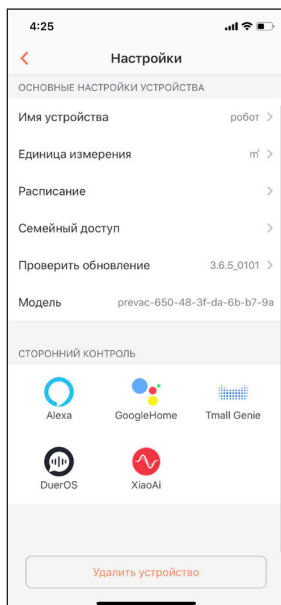

12 сур.



13 сур.

7. Кесте бойынша жинауды баптау үшін жинау кестесін баптау үшін "Баптаулар" - "Кесте" - "Қосу" батырмасын басыңыз [14, 15 сур.]. Баптауларды сақтаңыз.

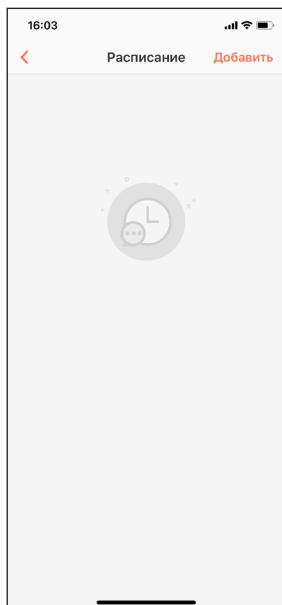

14 сур.

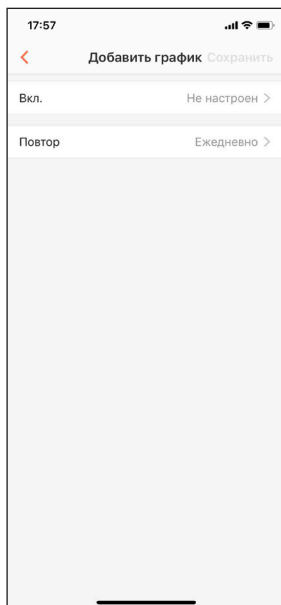

15 сур.

8. Егер қолжетімдікпен басқалармен бөлісіңіз келсе, "Баптаулар" - "Отбасылық қолжетімдік" - "Қосу" батырмасын басыңыз **[16 сур.]**, басқа пайдаланушының есептік жазбасын енгізіп, оны қосыңыз **[17 сур.]**.

**Ескертпе:** пайдаланушылар "WEBACK" қосымшасында тіркелуі керек.

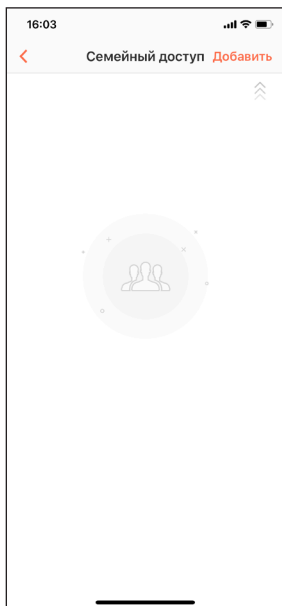

**16 сур.**

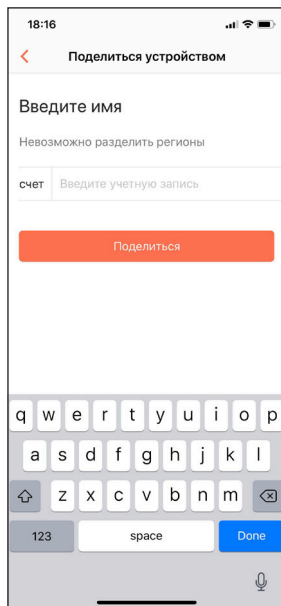

**17 сур.**

## Тазалау және күтім көрсету

### Бүйірлік щеткаларды тазарту

Олардың қызмет ету мерзімін ұзарту үшін бүйірлік щеткалардан кірді үнемі алып тастау ұсынылады.

1. Құрылғыны сөндіріп, аударыңыз.
2. Бұрауыш арқылы бекіткіш бұрамаларды бұрап алыңыз.
3. Щеткалардағы кірді, шашты және түкті алып тастаңыз.

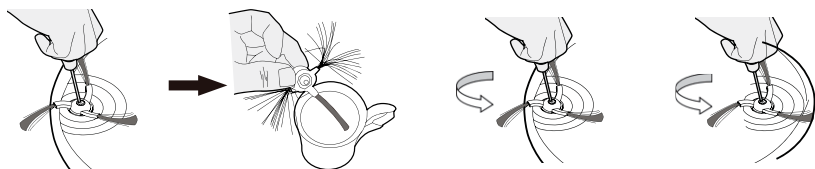

### Бүйірлік щеткалардың деформациясы

Бүйірлік щеткалар құрылғыны пайдалану кезінде деформациялануы мүмкін. Щеткалардың бастапқы күйін қалпына келтіру үшін қылшықтарды ыстық суға салыңыз.

Жағдайы жақсы

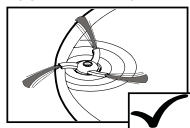

Қалпына келтіруге жатады

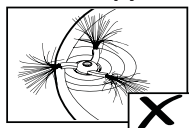

Ауыстыруға жатады

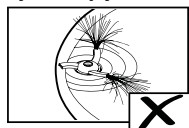

### Негізгі және тері щеткаларын тазалау

Негізгі щетканы босату батырмасын басып, негізгі және тері щеткаларын алып тастаңыз және оларды кірден тазартыңыз.

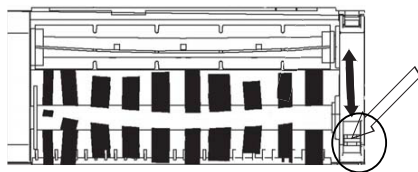
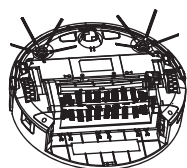

Щеткаларды босату батырмасы

### Су ыдысын тазалау

1. Су ыдысынан майлықты алып, шайыңыз.
2. Су ыдысын жуыңыз.
3. Майлықты ыдыстың түбіне бекітіңіз.

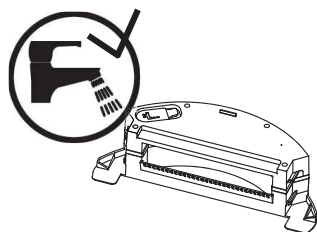

## Шаң жинағышты тазалау

Құрылғыны әр қолданғаннан кейін шаң жинағышты және кіріктірілген сүзгіні тазалаңыз.

1. Суретте көрсетілгендей шаң жинағыш қақпағының бекіткішін басыңыз. Кіріктірілген сүзгіні алып шығып, шайыңыз, содан кейін қолданудан бұрын оны жақсылап құрғатыңыз.

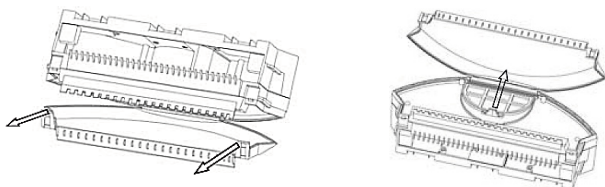

2. Шаң жинағышты босатыңыз.

**Ескертпе:** тазалау кезінде шаң жинағышқа су түспейтініне көз жеткізіңіз.

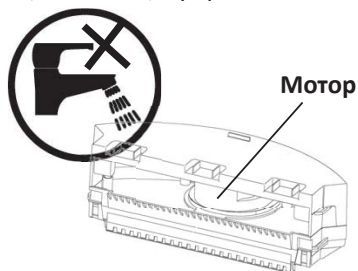

## Датчиктер мен зарядтау контактілерін тазалау

Датчиктерді, құрылғының байланыс алаңдарын және зарядтау базасының байланыс ұяшықтарын тұрақты құрғақ шүберекпен сүртіңіз.

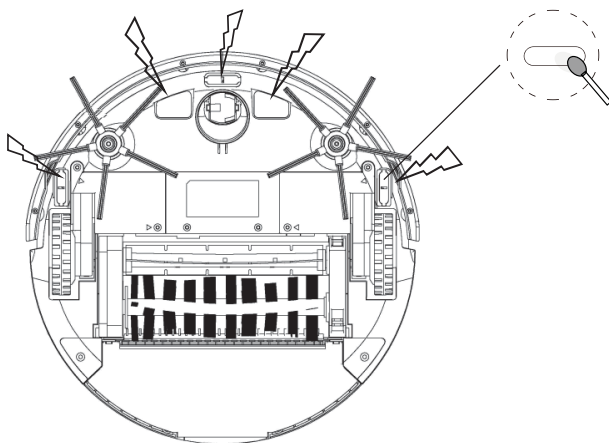

## Бүйірлік щеткаларды ауыстыру

Зақымданған жағдайда щеткаларды ауыстырыңыз.

1. Құрылғыны сөндіріп, аударыңыз.
2. Бұрауыш арқылы бекіткіш бұрамаларды бұрап алыңыз.
3. Бүйірлік щетканы ауыстырыңыз.
4. Бекіту бұрандаларын орнатыңыз және бұраңыз.

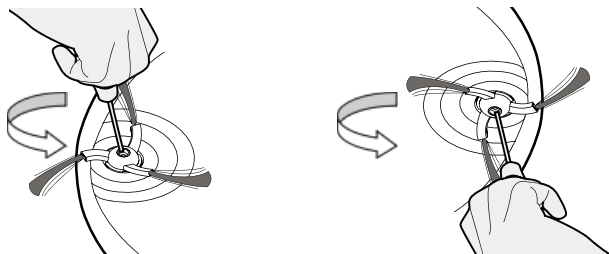

Бүйірлік щеткаларды сағат тіліне қарсы бағытта бұраңыз

## Аккумуляторды ауыстыру

Аккумуляторды тек білікті маман ауыстыруы керек.



## Қателік кодтары

Қателік коды	Сипаттамасы	Шешім
Er 01	Оң жақ бүйірлік щеткасының қателігі	Оң жақ бүйірлік щетканы тазалаңыз
Er 02	Сол жақ бүйірлік щеткасының қателігі	Сол жақ бүйірлік щетканы тазалаңыз
Er 03	Негізгі щетка қателігі	Негізгі щетканы тазалаңыз
Er 04	Сол жақ доңғалақ қателігі	Сол жақ дөңгелекті тазалаңыз
Er 05	Оң жақ доңғалақ қателігі	Оң жақ доңғалақты тазалаңыз
Er 06	Мотор жұмысының қателігі	Шаң жинағышты босатыңыз және тазалаңыз
Er 07	Құлау датчиктерінің қателігі	Құлау датчиктерін тазалаңыз
Er 08	Дөңгелектер бет үстіне тимейді	Құрылғыны тегіс жерге қойыңыз

Егер жоғарыда көрсетілген шешімдер жұмыс істемесе, құрылғыны қайта іске қосыңыз: қосқышты "Сөнд." күйіне ауыстырыңыз, содан кейін құрылғыны қайта қосыңыз.

Егер құрылғы қайта іске қосылғаннан кейін қалыпты режимде жұмыс істемесе, авторизацияланған қызмет көрсету орталығына хабарласыңыз.

## Техникалық сипаттамалары

- Модель: PREVAC650.
- Кіріс кернеуі: 220-240 В, 50 Гц.
- Зарядтауға арналған базаның шығыс кернеуі: DC 19 В, 0,6 А.
- Құрылғының номиналды қуаты: 20 Вт.
- Сору қысымы: 1600 Па-ға дейін.
- Аккумулятор түрі: Li-ion.
- Батарея сыйымдылығы: 2600 мА·сағ.
- Шаң жинағыштың сыйымдылығы: 600 мл.
- Су ыдысының сыйымдылығы: 300 мл.
- 4 жинау режимі.
- Қайта зарядтаусыз жұмыс уақыты: 110 минутқа дейін.
- Құрылғыны зарядтау уақыты: 180-240 мин.
- Шу деңгейі: < 70 дБ.
- Қолданылу саласы: тұрмыстық.

## Ықтимал проблемалар және оларды шешу

Құрылғыны пайдалану кезінде төменде көрсетілген бірқатар мәселелерге тап болуыңыз мүмкін. Егер кестеде ұсынылған шешімдер нәтиже бермесе, авторизацияланған қызмет көрсету орталығына хабарласыңыз.

Проблема	Ықтимал себеп және шешім
Құрылғы зарядталмайды	<b>Құрылғыны базаға тығыз қосылмаған.</b> Құрылғының қосылғанын тексеріңіз
	<b>Құрылғы базаға қосылған, ал база желіден ажыратылған. Бұл құрылғының разрядталуына әкеп соқтыруы мүмкін.</b> Базаның желіге қосылуын тексеріңіз
жинау кезінде құрылғы кептеліп қалды	<b>Еденде құрылғының өтуіне кедергі келтіретін бөгде заттар бар.</b> Құрылғы кедергіні айналып өтудің барлық мүмкін нұсқаларын автоматты түрде қолданады. Егер сәтсіз болса, құрылғыны қолмен жылжытыңыз
Құрылғы жинауды аяқтамай базаға оралады	<b>Батарея зарядының төмен деңгейі.</b> Құрылғы өзін-өзі зарядтау функциясын іске қосады және базаға оралады
	<b>Жинау уақыты жабынның түріне және бет үстінің ластануына байланысты өзгереді.</b> Бұл ақаулық емес
Құрылғы белгіленген уақытта автоматты түрде жинауды бастамайды	<b>Құрылғы сөндірілген немесе разрядталған.</b> Құрылғыны сөндірмеңіз, күту режимінде құрылғыны зарядтау базасынан ажыратпаңыз
	<b>Шаң жинағыш толығымен жүктелген. Құрылғы элементтерінде ластану бар.</b> Шаң жинағышты босатыңыз. Бүйірлік щеткаларды, дөңгелектерді және негізгі щетканы ластанудан тазартыңыз
ҚБ пульті жұмыс істемейді (қашықтан басқару пульті үшін оңтайлы қашықтық — 5 м)	<b>Батарея зарядының төмен деңгейі.</b> ҚБ пультідегі батареяларды ауыстырыңыз
	<b>Құрылғы сөндірілген немесе разрядталған.</b> Құрылғыны сөндірмеңіз, күту режимінде құрылғыны зарядтау базасынан ажыратпаңыз
	<b>ҚБ пультін таратқыш немесе құрылғы сигналын қабылдау датчигі ластанған.</b> Кірді құрғақ шүберекпен тазалаңыз
	<b>Бөгде құрылғыдан сигнал интерференциясы.</b> Инфрақызыл сәулеленуді қолданатын басқа құрылғылардың жанында құрылғыны пайдаланбаңыз

## Монтаждау, сақтау, тасымалдау (тасу), өткізу және кәдеге жарату қағидалары мен шарттары

- Құрылғы ешқандай монтаждауды немесе тұрақты бекітуді қажет етпейді.
- Құрылғы дайындаушының және тұтынушының жылытылатын орынжайларында 5 °С-тан 40 °С-қа дейінгі ауа температурасында және 80%-дан аспайтын ауаның салыстырмалы ылғалдылығы кезінде қаптамада сақталуы керек. Орынжайларда жегідені тұдыратын агрессияшыл қоспалар (қышқыл булары, сілтілер) болмауы тиіс.
- Құрылғы құрғақ ортада тасымалдануы керек.
- Құрылғы мұқият пайдалануды қажет етеді, оны шаңнан, кірден, соққыдан, ылғалдан, оттан және т. б. әсерінен қорғаңыз.
- Құрылғы Қазақстан Республикасының қолданыстағы заңнамасына сәйкес сатылуы тиіс.
- Бұйымның қызмет ету мерзімі аяқталғаннан кейін оны қарапайым тұрмыстық қоқыспен бірге тастауға болмайды. Оның орнына, федералды немесе жергілікті заңнамаға сәйкес қайта өңдеу және кәдеге жарату үшін электрлік және электронды жабдықты тиісті қабылдау пунктіне кәдеге жаратуға жіберіледі. Осы өнімнің дұрыс кәдеге жаратылуын қамтамасыз ете отырып, табиғи ресурстарды үнемдеуге көмектесесіз және тиісті түрде пайдаланбаған жағдайда, қоршаған ортаға және адамдардың денсаулығына зиян келтірілуіне жол бермейсіз. Бұл өнімді қабылдау және кәдеге жарату пункттері туралы қосымша ақпаратты жергілікті муниципалды органдардан немесе тұрмыстық қалдықтарды шығаратын кәсіпорыннан алуға болады.
- Құрылғының ақаулығы анықталған жағдайда дереу авторизацияланған қызмет көрсету орталығына хабарласыңыз немесе құрылғыны кәдеге жаратыңыз.

## Кепілдік міндеттемелер

Өндіруші құрылғының кепілдік мерзімі ішінде үздіксіз жұмыс істеуіне, сондай-ақ материалдар мен жинақтарда ақаулардың болмауына кепілдік береді. Кепілді кезең бұйымды сатып алған сәттен бастап есептеледі және тек жаңа өнімдерге қолданылады. Өнімді пайдаланушы нұсқаулығына сәйкес пайдаланған жағдайда, кепілді қызмет көрсетуге кепілді мерзім ішінде тұтынушының кесірінен болмаған істен шыққан элементтерді тегін жөндеу немесе ауыстыру кіреді. Элементтерді жөндеу немесе ауыстыру уәкілетті сервис орталықтарының аумағында жүргізіледі.

Кепілді мерзім: 12 ай.

Пайдалану мерзімі: 36 ай.

Мекенжай бойынша қызмет көрсету орталықтарының өзекті тізімі:

<https://www.dns-shop.ru/technical-support/>

## Қосымша ақпарат

**Өндіруші:** Мамибот Мануфэкчуринг (Шанхай) Ко., Лтд.  
Солтүстік жағы, 21-қабат, №1 ғимарат, LN1040 тас жолы, г. Шанхай, Қытай.  
Қытайда жасалған.

**Импортер / юр.лицо, принимающее претензии в Казахстане:**  
ТОО «DNS KAZAKHSTAN», г. Нур-Сұлтан, пр. Сарыарка, дом 12, офис 301С,  
Казахстан.

**Импорттаушы / Қазақстан шағымдар қабылдайтын заңды тұлға:**  
«DNS KAZAKHSTAN» ЖШС, Нұр-Сұлтан қ., Сарыарқа даңғ., 12-үй, 301С-кеңсе,  
Қазақстан.

Тауар Кеден одағының техникалық регламентінің талаптарына сәйкес келеді:

- ТР ТС 020/2011 "Техникалық құралдардың электромагниттік үйлесімділігі";
- ТР ТС 004/2011 "Төмен вольтты жабдықтың қауіпсіздігі туралы".

Тауар Еуразиялық экономикалық одақтың "Электротехника және радиоэлектроника бұйымдарында қауіпті заттардың қолданылуын шектеу туралы" 037/2016 ЕАЭО ТР техникалық регламентінің талаптарына сәйкес келеді.

Бұйымның сыртқы түрі және оның сипаттамалары алдын ала ескертусіз өзгерістерге ұшырауы мүмкін.

Құрылғының толымдалуы алдын ала ескертусіз өзгертілуі мүмкін.

**Интернеттегі мекенжайы:** <http://www.mamibot.com>





