



Roborock S6 Pure робот-шаңсорғышын пайдаланушының нұсқаулығы

Құрылғыны пайдаланар алдында осы нұсқаулықты мұқият оқып шығыңыз және оны сенімді жерге сақтап қойыңыз.

• Қауіпсіздік техникасы туралы ақпарат	3
• Ақаулықтар кестесі	7
• Құрылғымен танысу	8
• Орнату	13
• Пайдалану қағидалары	23
• Жүйелі қызмет көрсету	33
• Негізгі параметрлері	46
• Ақаулықтарды жою	48
• Жиі қойылатын сұрақтар	53
• Электрлі және электронды жабдықты кәдеге жарату туралы ақпарат	58
• Кепілдікті ақпарат	59
• Монтаждау, сақтау, тасымалдау (тасу), сату және кәдеге жарату қағидалары мен шарттары	60

Қауіпсіздік техникасы туралы ақпарат

Шектеулер

- Бұл құрылғы тек бөлмелерді тазалауға арналған. Оны көшеде (мысалы, қоршалмаған террасада), еденнен бөлек өзге беттерде (мысалы, диванда) және коммерциялық немесе өндірістік мақсаттағы үйжайларда пайдаланбаңыз.
- Құрылғыны сәл көтеріңкі қоршалмаған беттерде (мысалы, үстіңгі қабаттың еденінде, қоршаусыз террасада және жиназда) пайдаланбаңыз.
- Құрылғыны 40 °С-тан жоғары немесе 4 °С-тан төмен температурада, сондай-ақ ылғал немесе жабысқақ беттерде пайдаланбаңыз.
- Құрылғыны пайдаланар алдында еденнің бетінен қандай болмасын сымдарды алып тастаңыз немесе оларды шаңсорғыш сорып алмас үшін шетке алып қойыңыз.
- Құрылғының бұғатталып қалуына және бағалы заттардың зақымдануына жол бермеу үшін үйді тазаламас бұрын жеңіл заттарды (мысалы, пластик пакеттер) мен морт сынғыш объектілерді (мысалы, гүлсауыттар) еденнен жинап алыңыз.
- Балалардың құрылғының жұмысына кедергі жасауына мүмкіндік бермеңіз.
- Бұл құрылғы қауіпсіздікке жауапты адамдардың жетекшілік жасауымен әрекет ететін жағдайларды қоспағанда, физикалық, сенсорлық немесе ақыл-ой қабілеті шектеулі немесе құрылғыны қауіпсіз пайдалану бойынша тиісінше нұсқаулық (СВ) берілгеннен кейін жеткілікті тәжірибесі мен білімі жоқ адамдардың (соның ішінде балалардың) пайдалануына арналмаған.
- 8 жастан асқан балалар және физикалық, сенсорлық немесе ақыл-ой қабілеті

шектеулі адамдар не теориялық даярлығы мен құрылғыны пайдалану тәжірибесі жоқ адамдар осы құрылғыны неғұрлым тәжірибелі адамның жетекшілігімен немесе оны қауіпсіз пайдалану жөніндегі нұсқауларға сәйкес және соған байланысты болатын қауіп-қатерлерді түсінген жағдайда пайдалана алады. Балаларға құрылғымен ойнауға рұқсат бермеңіз. Балалар ересек адамның (ЕС) тиісті бақылауынсыз құрылғыны тазаламауы және оған қызмет көрсетпеуі тиіс.

- Негізгі қылшақты тазалауға арналған құралдарды балалар қолы жетпейтін жерде сақтаңыз.
- Құрылғыға, оның жұмыс істеп тұрғанына немесе тұрмағанына қарамастан, қандай да бір заттарды (соның ішінде балалар мен үй жануарларын) қоймаңыз.
- Шашты, бос киімді, саусақтарыңызды және дененің басқа бөліктерін құрылғының тесіктері мен қозғалып тұратын элементтеріне жақындатпаңыз.
- Құрылғыны жанып тұрған заттарды (мысалы, темекі тұқылдарын) алу үшін пайдаланбаңыз.
- Құрылғыны ұзын түкті кілемдерге пайдаланбаңыз (құрылғының тиімділігі қара түсті кілемдерде де төмендеуі мүмкін).
- Құрылғыны қатты немесе өткір заттар (мысалы, құрылыстық қоқыс, шыны және шеге секілді) тұрған беттерді тазарту үшін пайдаланбаңыз).
- Өнімді лазерлік сканер қақпағынан, негізгі құрылғының қақпағынан немесе соққыға қарсы бамперден ұстап тасымаңыз.

- Құрылғыны тазалар немесе оған техникалық қызмет көрсетер алдында оны өшіріп, ашаны розеткадан суыру қажет.
- Құрылғыны тазалау үшін дымқыл шүберекті немесе сұйықтықты пайдаланбаңыз.
- Кілемдерге жуғыш модульді пайдаланбаңыз.
- Құрылғыны пайдалану жөніндегі нұсқаулыққа сәйкес пайдаланыңыз. Құрылғыны тиісінше пайдаланбау салдарынан болған кез келген залалды немесе шығынды пайдаланушы көтереді.
- Бұл құрылғыдағы батареяларды тек білікті персонал ғана ауыстыруы тиіс.

Батарея және зарядтау

АЛДЫН АЛА САҚТАНДЫРУ

- Қайта зарядталмайтын батареяларды зарядтамаңыз.
- Батареяны зарядтау үшін құрылғымен бірге жеткізілетін Roborock CDZ11RR немесе CDZ12RR алмалы-салмалы құрылғысын пайдаланыңыз.
- Батареяны немесе зарядтау блогын ашып шашпаңыз, жөндемеңіз және түрлендірмеңіз.
- Зарядтау блогын жылу көздерінен (мысалы, жылытқыштардан) алыс ұстаңыз.
- Зарядтау құрылғысының контактілерін дымқыл шүберекпен немесе дымқыл қолмен тазаламаңыз.

- Құрылғыны кәдеге жаратар алдында батареясын шешіп алу қажет.
- Батареяны шешіп алу үшін құрылғыны электр желісінен ағыту керек.
- Батареяны кәдеге жаратуды қауіпсіз тәсілмен жүзеге асыру қажет. Батареяларды тұрмыстық қалдықтармен бірге тастамаңыз. Оларды кәсіби кәдеге жаратумен айналысатын компанияға тапсырыңыз.
- Егер қуаттайтын баусым зақымдалған болса, құрылғыны пайдалануды дереу тоқтатыңыз. Қауіпсіздікті қамтамасыз ету мақсатында оны ауыстыруды өндіруші, оның сервистік агенті немесе тиісті біліктілігі бар басқа адамдар орындауы тиіс.
- Құрылғыны жөнелтілер алдында қуатының ажыратылғандығына көз жеткізіңіз. Түпнұсқа қаптаманы пайдалану ұсынылады.
- Егер құрылғы ұзақ уақыт пайдаланылмаса, оны толық зарядтаңыз, өшіріңіз және салқын, құрғақ жерде сақтаңыз. Батареяның шамадан тыс разрядталуына жол бермеу үшін құрылғыны кем дегенде үш айда бір рет зарядтап тұрыңыз.

Ақаулықтар кестесі

Ақаулықтар кестесі	
Элемент	Ақаулық
Негізгі құрылғы	Функциялары жұмыс істемей тұр
	Қосылмайды
	Проблемасы негізгі қылшағында, бүйірлік қылшағында, желдеткішінде немесе негізгі доңғалағында.
Зарядтау блогы	Негізгі құрылғы зарядталмай тұр.
Қуаттайтын баусым	Зарядтау блогында қуат жоқ.

Құрылғымен танысу

Робот

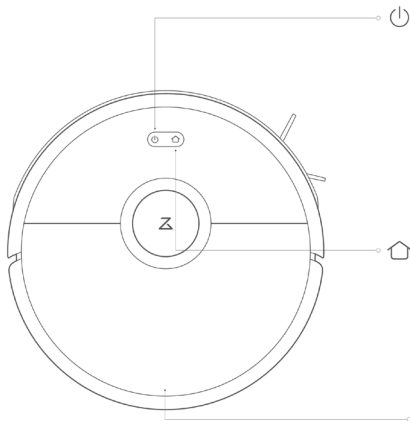

Қосу/сөндіру

- Тазалауды бастау үшін басыңыз
- Қосу немесе сөндіру үшін басып, ұстап тұрыңыз

Қуат индикаторы

- Ақ түс: батарея зарядының деңгейі $\geq 20\%$
- Қызыл түс: батарея зарядының деңгейі $> 20\%$
- Жыпылықтайды: зарядтау немесе қосу
- Қызыл түс жыпылықтайды: қате



Док-станция / нүктелі тазалау

- Док-станцияға оралу үшін басыңыз
- Нүктелі тазалау үшін басып, ұстап тұрыңыз

Ескертпе.

Тазалауды, док-станцияға оралуды немесе нүктелі тазалауды тоқтата тұру үшін кез келген батырманы басыңыз.

Қақпақтың шертпегі

Бөлшектер тізімі

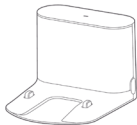

Док-станция

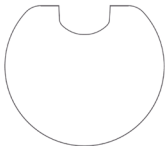

Ылғалға төзімді тұғырық

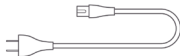

Қуаттайтын баусым



Суға арналған реттелмелі ыдыс



Ылғалды тазалауға арналған мата

Шаң жинауыш



Робот



Робот пен датчиктер

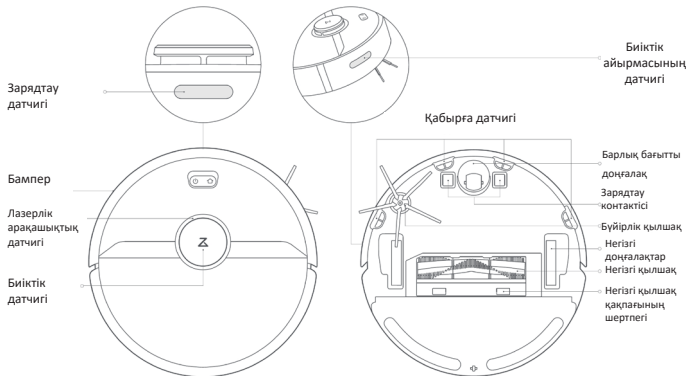

Ылғалды тазалайтын модуль

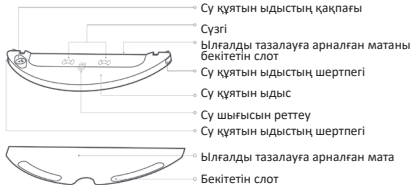

Док-станция

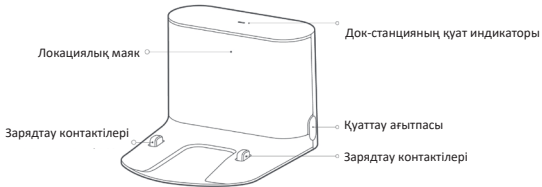

Орнату

Роботты пайдалану

1. Док-станцияны қабырғаға тегіс жерге қойып, оны электр қуатының көзіне қосыңыз.

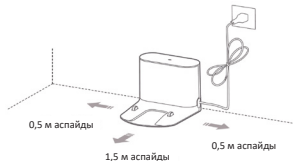

Ескертпе.

- Док-станцияның бүйірлерінде 0,5 м-ден асатын, ал алдында 1,5 м-ден асатын бос орын болуы тиіс.
- Егер қуаттау кәбілі еденге қатысты алғанда тігінен жүргізілген болса, робот оны іліп ала алады, бұл док-станцияның сөнугіне әкеледі.
- Док-станция розеткаға қосұлы тұрғанда қуат индикаторы жанады және робот зарядталатын кезде жанбайды.

2. Док-станцияны жабысқақ таспаның көмегімен бекітіңіз.

Док-станция орнатылатын жердегі еденді құрғақ матамен сүртіңіз, содан соң екіжақты жабысқақ таспаны (жиынтықта) еденге жабыстырыңыз. Док-станцияны екіжақты жабысқақ таспаға қойыңыз да, тұрған орнына бекітіңіз.

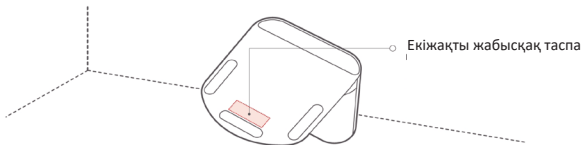

Ескертпе

- Док-станцияны бекіту үшін екіжақты жабысқақ таспаны пайдалану міндетті емес.
- Қажет болса, екіжақты жабысқақ таспаны желімнің іздері қалмайтындай етіп баяу шешіп алыңыз.

3. Ылғалға төзімді тұғырықты бекітіңіз.

Док-станция бекітілгеннен кейін, суретте көрсетілгендей, ылғалға төзімді тұғырық қойылатын орынды құрғақ матамен сүртіңіз. Алдымен ылғалға төзімді тұғырыққа екі жақты таспаны жабыстырыңыз, содан соң оны еденге қойыңыз.

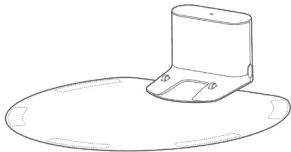

Ескертпе.

Ылғалға төзімді тұғырықты міндетті түрде ағаш еденге қойыңыз.

4. Қосу және зарядтау.

Роботты қосу үшін  батырмасын басып, ұстап тұрыңыз. Қуат индикаторы жанған кезде зарядтауды бастау үшін роботты док-станцияға қойыңыз. Робот өнімділігі жоғары литий-ионды аккумуляторлық батареяны пайдаланады. Батареяның максималды өнімділігін қалыпта ұстау үшін робот әрдайым зарядталған күйде болуы тиіс.



Қуат индикаторының түсі батарея зарядының деңгейін білдіреді.

Ақ түс: $\geq 20\%$

Қызыл түс: $< 20\%$

Ескертпе.

Батарея зарядының деңгейі төмен болған кезде робот қосылмайды. Роботты зарядтау үшін док-станцияға орналастырыңыз.

5. **Mi Home қосымшасына қосылу (ұсынылады).**

Бұл құрылғы Mi Home ақылды үйінің платформасымен үйлесімді және оны Mi Home қосымшасының көмегімен басқаруға болады. Ол, сонымен бірге, MIUI экожүйесін қолдайды және Mi Home ақылды үйінің басқа да өнімдеріне қосылуы мүмкін. Тез орнату

(1) Mi Home қосымшасын жүктеңіз

App Store/Google play-ден «Mi Home»-ды тауып алыңыз немесе Mi Home қосымшасын жүктеп, орнату үшін төмендегі QR-кодты сканерлеңіз.



Ескертпе.

Ескертпе. Қосылу жөніндегі толық нұсқаулықтарды алу үшін Robotock веб-сайтына өтіңіз де, iOS пен Android құрылғыларына арналған нұсқаулықтарды жүктеңіз.



(2) Құрылғыны қосыңыз

Mi Home қосымшасындағы «Менің құрылғым» бетін ашыңыз және құрылғыны қосу үшін беттің үстіңгі оң жақ бұрышындағы «+» басыңыз. Қосылған құрылғыны «Менің құрылғым» тізімінен табуға болады.

Ескертпе.

Mi Home қосымшасының жаңартуларына байланысты орындалатын әрекеттер жоғарыда берілген сипаттамадан сәл өзгеше болуы мүмкін. Пайдаланылатын Mi Home қосымшасындағы нұсқаулықтарды басшылыққа алыңыз. WiFi қосылымы тек 2,4 ГГц, бірақ 5 ГГц емес диапазондағы желілерді қолдайды.

(3) WiFi-ді қалпына келтіріңіз

WiFi-ға қатысты қандай да бір проблемалар туындаған кезде WiFi баптауларын үнсіздік бойынша мәндерге қалпына келтіріңіз. WiFi индикаторы көріну үшін үстіңгі қақпақты ашыңыз, содан соң «WiFi-ді қалпына келтіру» дыбыстық хабарламасы естілгенше,  пен  батырмаларын басып, ұстап тұрыңыз. WiFi индикаторы баяу жыпылықтаған кезде қалпына келтіру аяқталды. Енді құрылғы қосылуды күтеді.



WiFi индикаторы

- Сөнд.: WiFi сөндірілді
- Баяу жыпылықтайды: қосуды күту
- Тез жыпылықтайды: қосу
- Үздіксіз жанып тұр: WiFi қосылды

Ескертпе.

Ескертпе. Егер ұялы телефон құрылғыға ешқашан қосылмаған болса немесе егер қосылуында проблема бар болса, қосуға әрекет етпес бұрын WiFi-ды қалпына келтіріңіз.

6. Ылғалды тазалау

Ескертпе.

- Ылғалды тазалауға арналған матаға кірдің артық жиналуына жол бермес үшін бірінші рет ылғалды тазалар алдында бүкіл еденді ең кем дегенде үш рет шаңсорғышпен сорып алу ұсынылады.
- Кілемде ылғалды тазалауды болдырмау үшін шектеу таспасын пайдаланыңыз немесе ылғалды тазалар алдында кілемдерді алып тастаңыз.
- Коррозия мен зақымдануды болдырмау үшін су құятын ыдысқа тазартқыш сұйықтықтарды немесе дезинфекциялау құралдарын пайдаланбаңыз.
- Судың жеткілікті ағынын және тазалаудың тиімділігін қамтамасыз ету үшін әр 60 минут сайын ылғалды тазалаудан кейін ылғалды тазалауға арналған матаны тазалап алу ұсынылады.

(1) Судың шығысын реттеп отырыңыз

Ауыстырып қосқыштың көмегімен қажетті су шығысын белгілеңіз.

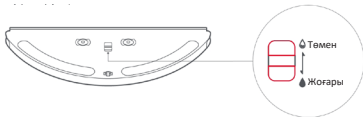

(2) Су құятын ыдысты толтырыңыз

Су құятын ыдысты ашыңыз да, су толтырып, мықтап жабыңыз.

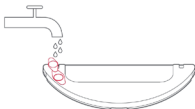

(3) Ылғалды тазалауға арналған матаны қойыңыз

Ылғалды тазалауға арналған матаны суға малып, әбден құрғатып сығыңыз. Оны су құятын ыдыстың жалғамасына қойыңыз.

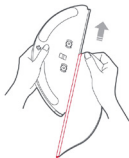

(4) Модульді орнатыңыз

Ылғалды тазалайтын модульді құрылғының арт ында белгілермен көрсетілген бағытта шертпекке дейін қозғалтыңыз.

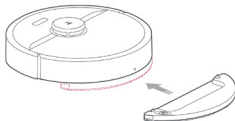

7. Тазалауды іске қосу.

Батарея толық зарядталған кезде қуат индикаторы үздіксіз жанып тұрады.  батырмасын басыңыз немесе қосымшаның көмегімен тазалауды бастаңыз.

8. Ылғалды тазалайтын модульді суырып алу.

Құрылғы тазалауды аяқтап, док-станцияға оралғаннан кейін бүйіріндегі шертпектерді ішке басыңыз да, ылғалды тазалайтын модульді тартып шығарыңыз.

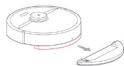



Ескертпе.

- Егер док-станция ағаш еденде орналасқан болса, еденнің сулану нәтижесінде зақымдануына жол бермеу үшін әр дайым ылғалға төзімді тұғырықты пайдаланыңыз.
- Жағымсыз иіс пен көгерудің алдын алу үшін әрбір ылғалды тазалаудан кейін ылғалды тазалайтын модульді шешіп алыңыз, қалған суды төгіп тастаңыз және ылғалды тазалауға арналған матаны тазалап алыңыз.
- Егер ылғалды тазалау жүзеге асырылмайтын болса, ылғалды тазалайтын модульді шешіп алыңыз.

Пайдалану қағидалары

Қосу/сөндіру

Роботты қосу үшін  батырмасын басып, ұстап тұрыңыз. Қуат индикаторы қосылады және робот күту режиміне өтеді. Робот ұйқы режимінде болған кезде оны сөндіріп, ағымдағы тазалауды аяқтау үшін  батырмасын басып, ұстап тұрыңыз.

Ескертпе.

Роботты зарядталу кезінде сөндіруге болмайды.

Тазалауды іске қосу.

Тазалауды бастау үшін  батырмасын басыңыз. Іске қосылғаннан кейін робот айналаны сканерлеу негізінде тазалау бағытын жоспарлайды. Алдымен ол аймақтың жиектерін тазалайды, содан соң бүкіл алаңды тез әрі тиімді тазалау үшін ирек тәрізді бағытта қозғалады.

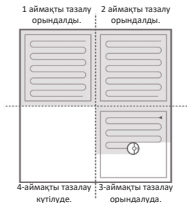



Тазалауды іске қосу.

Ескертпе.

- Батарея зарядының деңгейі тым төмен болған кезде тазалауды іске қосу мүмкін емес. Тазалауды бастамас бұрын роботтың зарядталып алуына мүмкіндік беріңіз.
- Қуат берудің жаңылуына немесе роботтың не сымдардың зақымдануына жол бермеу үшін тазалауды бастамас бұрын барлық сымдарды (док-станцияның қуаттайтын баусымын қоса) еденнен алып тастаңыз.
- Егер тазалау 10 минуттан ерте аяқталса, ол үнсіздік бойынша қайта орындалатын болады.
- Егер тазалау кезінде батареяның заряды таусылып қалса, робот зарядталу үшін док-станцияға оралады және тоқтап қалған жерден тазалауды жалғастырады.

Кідіріс

Робот тазалап жатқан кезде тоқтата тұру үшін кез келген батырманы басыңыз.

Тазалауды жалғастыру үшін  батырмасын немесе тазалауды тоқтату және роботты док-станцияға қайтару үшін  батырмасын басыңыз.

Ескертпе.

Роботты тоқтатылған күйде док-станцияға қолмен орналастыру кезінде ағымдағы тазалау циклі аяқталады.

Ұйқы режимі

Егер робот 10 минуттан астам уақыт бойы тоқтап тұрған болса, ол ұйқы режиміне өтеді және қуат индикаторы баяу жыпылықтап тұрады. Роботты ояту үшін кез келген батырманы басыңыз.

Ескертпе.

- Робот док-станцияда болған кезде ұйқы режиміне өтпейді.
- Егер робот ұйқы режимінде 12 сағаттан артық болса, автоматты түрде ажыратылады.

Зарядтау

Авто: Тазалаудан кейін робот зарядталу үшін автоматты түрде док-станцияға оралады.

Қолмен: Роботты док-станцияға кері жіберу үшін кідіріс режимінде  батырмасын

басыңыз.

Зарядтау кезінде роботтың қуат индикаторы баяу жыпылықтап тұрады.

Ескертпе.

Егер тазалау циклы док-станциядан басталмаса және робот тазалаудан кейін док-станцияға орала алмаса, оның орнына ол бастапқы нүктеге оралады. Роботты зарядтау үшін тікелей док-станцияға қойыңыз.

Қателік

Егер тазалау кезінде қателік пайда болса, роботтың қуат индикаторы қызыл түспен тез жыпылықтайды және дыбыстық хабарлама естіледі. Шешу нұсқалары «Ақаулықтарды жою» бөлімінде берілген.

Ескертпе.

- Робот қателік күйінде 10 минуттан аса болған кезде автоматты түрде ұйқы режиміне өтеді.
- Роботты док-станцияға қателік күйінде орналастыру ағымдағы тазалаудың аяқталуына әкеледі.

WiFi-ды қалпына келтіру

Егер бағдарлауыштың өзгертілген конфигурациясына, ұмытылған құпиясөзге немесе қандай да бір басқа себептерге байланысты телефон роботқа қосыла алмаса, WiFi индикаторы көріну үшін үстіңгі қақпақты ашыңыз, содан соң «WiFi-ді қалпына келтіру» дыбыстық хабарламасы естілгенше, нүктелі тазалау және зарядтау

батырмасын басып, ұстап тұрыңыз. WiFi индикаторының баяу жыпылықтауы роботтың желі конфигурациясын баптау режиміне өткенін білдіреді.

Ескертпе.

Егер робот желіге бір сағаттан астам уақыт қосылмаған болса, WiFi функциясы ажыратылады. Қосуға қайта тырыспас бұрын WiFi-ды қалпына келтіріңіз.

Нүктелі тазалау

Күту немесе кідіріс режимінде нүктелі тазалауды бастау үшін  батырмасын басып, ұстап тұрыңыз. Бұл режим роботтың айналасындағы 1,5 × 1,5 м өлшемді шаршы аймақты тазалау үшін пайдаланылады. Тазалаудан кейін робот шаршының ортасына оралады.

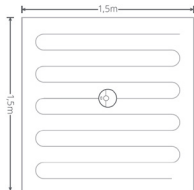

Таңдалған бөлмені тазалау

Қосымшадан тазалау үшін белгілі бір бөлмелерді таңдаңыз. Бұл режимде робот тек таңдалған бөлмелерді ғана тазалайды.

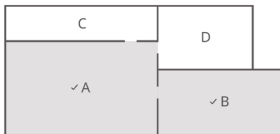

Ескертпе.

- Бұл функцияны пайдаланбас бұрын толық карта жасап, картаны сақтау режимін қосу қажет.
- Тазалау басталғаннан кейін робот белгілі бір аймақтардан тысқары жерде жүре алады. Роботтың таңдалған бөлмелерге кіруіне ешнәрсенің кедергі келтірмейтініне көз жеткізіңіз.

Жоспарланған тазалау

Жоспарланған тазалаудың басталу уақытын белгілеу үшін қосымшаны пайдаланыңыз. Робот әрбір тазалаудан кейін автоматты түрде док-станцияға оралады.

Аймақты тазалау

Роботпен тазалауға белгілі бір аймақты бейнелеу үшін қосымшаны пайдаланыңыз.

Ескертпе.

Белгіленген аймақты тазалаған кезде робот оның шегінен тыс қозғала алады.

Тазалау аймағына жақын маңда сымдардың немесе кедергілердің жоқ екеніне көз жеткізіңіз.

Бағыт нүктелері

Қозғалу үшін роботтың орналасқан жерін көрсету үшін қосымшаны пайдаланыңыз.

Тазалау режимі

Тыныш, теңгестірілген, қуатты немесе максималды режимдерінің біреуін таңдау үшін қосымшаны пайдаланыңыз. Үнсіздік бойынша теңгестірілген режим қолданылады.

«Мазаламаңыз» режимі

«Мазаламаңыз» режимінде тазалау іске қосылмайды, дыбыстық хабарламалар естілмейді және қуат индикаторының жарықтығы төмендейді. «Мазаламаңыз» режимі үнсіздік бойынша 22:00-ден 08:00-ге дейін іске қосылады және Mi Home қосымшасында өшірілуі немесе өзгертілуі мүмкін.

Виртуалды тыйым салынған аймақтар мен қабырғалар

Қосымшаны роботтың белгіленген аймақтарға кіруіне жол бермеу үшін виртуалды тыйым салынған аймақтар мен қабырғаларды бейнелеу үшін пайдалануға болады.

Ескертпе.

- Қосымшадағы виртуалды тыйым салынған аймақтарды пайдалану үшін «Картаны сақтау режимін» қосу қажет.
- Виртуалды тыйым салынған аймақтар мен қабырғалар тек тазалау аймағын көрсету үшін пайдаланылған жөн. Оларды қауіпті объектілерді қоршау үшін пайдалануға болмайды.
- Роботты қолмен жылжыту немесе үй ортасындағы айтарлықтай өзгерістер виртуалды тыйым салынған аймақтар мен қабырғалардың жоғалуына әкелуі мүмкін.

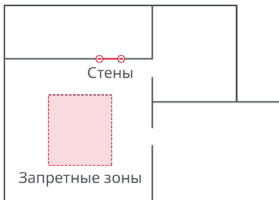

Қосымшаның қосымша функциялары

Картаның шынайы уақыттағы жаңартылымдары	Кілемдердегі қуаттың артуы	Роботтың орналасқан жері
Тазалау режимінің өзгеруі	Бөлшектерді ауыстыру кестесі	«Мазаламаңыз» режимі
Тазалау тарихын көру	Қашықтықтан басқару	Бағдарламаны жаңарту
Роботтың даусын өзгерту	Роботтың күйін көру	

Ескертпе.

Қосымшаның функциялары сәл өзгеше болуы мүмкін, өйткені қосымша үнемі жетілдіріліп, жаңартылып тұрады.

Су құятын ыдысты толтыру немесе тазалау кезінде ылғалды тазалауға арналған матаны тазалау

Су құятын ыдысты толтыру немесе тазалау кезінде ылғалды тазалауға арналған матаны тазарту мақсатында тазалауды тоқтата тұру үшін кез келген батырманы басып, ылғалды тазалайтын модульді шығарып алыңыз. Су құятын ыдысты толтырыңыз және/немесе ылғалды тазалауға арналған матаны тазалаңыз. Ылғалды тазалайтын модульді кері орнатыңыз және тазалауды жалғастыру үшін ф батырмасын басыңыз.

Док-станция

Док-станция розеткаға қосылып, еденге қабырғаға жақын орналасуы тиіс. Док-станцияның бүйірлерінде 0,5 м-ден астам, ал алдыңғы жағында 1,5 м-ден астам бос орын болуы тиіс. Мобильді қосымшаның оңтайлы жұмыс істеуі үшін док-станцияны WiFi желісінің жақсы қамту аймағына қойыңыз.

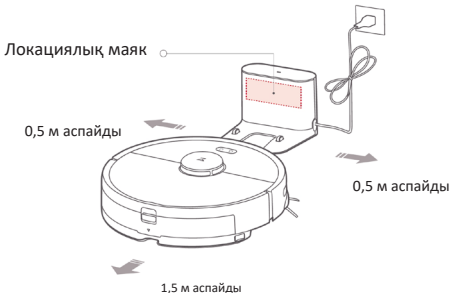

Ескертпе.

Док-станцияны күн сәулесі тіке түсетін жерге қоймаңыз және локациялық маякты бұғаттамаңыз, керісінше жағдайда, роботтың док-станцияға орылауы қиындап кетуі мүмкін.

Жүйелі қызмет көрсету

Негізгі қылшақ

* Аптасына бір рет тазартып тұрыңыз

1. Роботты төңкеріңіз, негізгі қылшақтың қақпағын ағытып, шешіп алыңыз.
2. Негізгі қылшақты шығарып, оның мойынтіректерін шешіп алып, тазартыңыз.
3. Негізгі қылшақтың қалпақшасын бұғаттан шығару бағытында айналдыра отырып, шешіп алыңыз.
4. Негізгі қылшақты тазалайтын (жеткізу жиынтығындағы) сайманның көмегімен ондағы шырмалып қалған қылдарды алып тастаңыз.
5. Бұғаттау бағытын басшылыққа алып, қалпақша мен мойынтіректерді кері орнатыңыз.
6. Негізгі қылшақ пен негізгі қылшақтың қақпағын кері орнатыңыз.

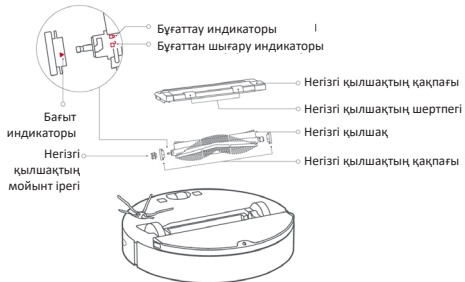

Ескертпе

Негізгі қылшақты әрбір 6-12 ай сайын ауыстырып тұру ұсынылады.

Негізгі қылшақты тазалайтын сайманды пайдалану

Негізгі қылшақты тазалайтын сайманның көмегімен ондағы шырмалып қалған қылдарды алып тастаңыз.



Ескертпе.

Егер қылдар қылшаққа көп оралып немесе қатты шырмалып қалған болса, негізгі қылшақты зақымдап алмау үшін қылдарды абайлап алыңыз.

Шаң жинауыш пен сүзгі

* Апта сайын тазартып тұру ұсынылады

1. Роботтың үстіңгі қақпағын ашып, шаң жинауыштың шертпегін басыңыз да, оны шығарып алыңыз.



- Шаң жинауыштың қақпағын сілтемемен көрсетілген бағытта ашыңыз да, ішіндегісін сілкіп қағыңыз.

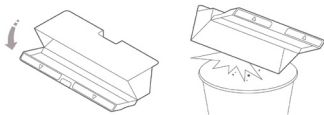

Жуғыш сүзгіні тазарту

* Екі аптада бір рет тазартып тұрыңыз

- Шаң жинауыштың қақпағын сілтемемен көрсетілген бағытта ашыңыз да, ішіндегісін сілкіп қағыңыз.

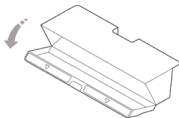

2. Шаң жинауышқа таза су толтырып, қақпағын жабыңыз. Шаң жинауышты абайлап шайқаңыз, содан кір суды төгіп тастаңыз.



Ескертпе.

Бұғатталып қалуға жол бермеу үшін тазартқыш сұйықтықтар қосылмаған тек таза суды пайдаланыңыз.

3. Сүзгіні шешіп алып, сумен шайыңыз.

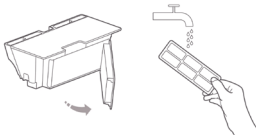

Ескертпе.

Зақым келтірмеу үшін сүзгіні қолыңызбен, қылшақтармен немесе өткір заттармен ұстамаңыз.

4. Қажет болса, сүзгіні бірнеше рет шайып, кірді мүмкіндігінше көбірек кетіру үшін оның жақтауын ақырын тықылдатыңыз.



5. Қайта орнатпас бұрын сүзгіні құрғатып алыңыз.

Ескертпе.

Сүзгі пайдаланылар алдында әбден құрғауы тиіс.

Оны 24 сағат бойы құрғату ұсынылады.

Батарея

Робот өнімділігі жоғары литий-ионды аккумуляторлық батареялар блогымен жабдықталған. Өнімділікті қалыпта ұстау үшін батареялар зарядталған күйде болуы тиіс.

Ескертпе.

Егер робот ұзақ уақыт пайдаланылмайтын болса, батареяның толық разрядталудан зақымдануына жол бермеу үшін оны кем дегенде үш айда бір рет сөндіріп, зарядтап тұру керек.

Док-станция

* Аптасына бір рет тазартып тұру ұсынылады

Док-станцияның контактілерін құрғақ жұмсақ матамен тазартыңыз.

Бүйірлік қылшақ

* Аптасына бір рет тазартып тұру ұсынылады

1. Роботты төңкеріп, бүйірлік қылшақты бекітіп тұрған бұранданы босатыңыз.
2. Бүйірлік қылшақты шешіп алып, тазалаңыз.
3. Бүйірлік қылшақты орнына қойып, бұранданы қатайтыңыз.

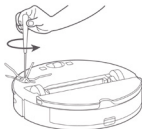

Ескертпе.

Бүйірлік қылшақты әрбір 3-6 ай сайын ауыстырып тұру ұсынылады.

Ылғалды тазалауға арналған мата

* Жүйелі түрде тазартып тұру ұсынылады

1. Ылғалды тазалайтын модульден ылғалды тазалауға арналған матаны алыңыз.

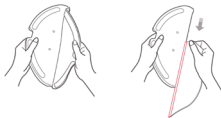

2. Ылғалды тазалауға арналған матаны тазартып, кептіріңіз.

Ескертпе.

- Сүзгінің бұғатталып қалуына жол бермеу үшін әркез тазалаудан кейін ылғалды тазалауға арналған матаны шешіп алыңыз.
- Егер ылғалды тазалауға арналған мата қатты ластанған болса, тазалау сапасы төмендейді. Әрқашан таза матаны пайдаланыңыз.
- Тазалаудың жоғары сапасын сақтау үшін ылғалды тазалауға арналған матаны әр 3 ай сайын ауыстырып тұру ұсынылады.

Жиынтықтағы сүзгі

* Әр 1-3 ай сайын ауыстырып тұрыңыз

1. Сүзгінің екеуін де шығарып алу үшін саусағыңызды қуысты бойлай қозғалтыңыз.
2. Жаңа сүзгілерді орнатыңыз.



Ескертпе.

Тазалау барынша тиімді болу үшін сүзгілерді судың сапасы мен тазалау жиілігіне байланысты әр 1–3 айда сайын ауыстырып тұру ұсынылады.

Барлық бағытты доңғалақ

* Аптасына бір рет тазартып тұру ұсынылады

1. Роботты төңкеріңіз.
2. Кішкентай бұрауышпен осьті бөліп, доңғалақты шешіп алыңыз.
3. Ось пен доңғалақты сумен шайып, қыл мен кірден тазартыңыз.
4. Доңғалақты құрғатып, жинаңыз, содан соң орнына кері орнатыңыз.



Ескертпе.

Барлық бағытты доңғалақтың кронштейнін шешіліп алынбайды.

Жүйені қалпына келтіру

Егер робот батырмаларды басқанда ден қоймаса немесе сөнбесе, қалпына келтіру батырмасын басыңыз. Робот қайта жүктеледі.

Ескертпе.

Жүйені қалпына келтіргеннен кейін жоспарланған тазалау, WiFi баптаулары және басқа да баптаулар зауыттық баптауларға қалпына келтіріледі.

Зауыттық баптауларды қалпына келтіру

Егер жүйе қалпына келтірілгеннен кейін робот жұмыс істемесе, оны қосыңыз,  батырмасын басыңыз, содан соң «Бастапқы нұсқаны қалпына келтіруді бастау» дыбыстық хабарламасы естілгенше, қалпына келтіру батырмасын басып тұрыңыз.

Роботтың зауыттық баптаулары қалпына келтіріледі.

Құрылғының датчиктері

* Айына бір рет тазартып тұрыңыз

Барлық датчиктерді, соның ішінде:

1. Роботтың астындағы биіктік айырмасының төрт датчигін.
2. Роботтың оң жағындағы қабырға датчигін.
3. Роботтың астындағы зарядтау контактісін құрғақ жұмсақ матамен тазартыңыз.

Биіктік айырмасының датчигі



Бағдарламаны жаңарту

Роботтың бағдарламасын жаңарту қосымшаның көмегімен орындалады. Жаңартар алдында роботты док-станцияға қойып, батареяның заряды 20%-дан асатынына көз жеткізіңіз. Бағдарламаны жаңарту кезінде қуат индикаторы ақ түспен тез жыпылықтайды.

Негізгі параметрлері

Робот

Атауы	Көрсеткіштер
Үлгісі	roborock S6 Pure
Өлшемдері	350 × 350 × 96,5 мм
Батарея	Литийлі батарея 14,4 В / 5200 мА/сағ.
Салмағы	Шамамен 3,2 кг
Сымсыз қосылу	WiFi Smart Connect
Номиналды кернеуі	14,4 В тұрақты ток
Номиналды қуаты	58 Вт
Зарядтау уақыты	< 6 сағ.

Док-станция

Атауы	Көрсеткіштер
Үлгісі	CDZ11RR немесе CDZ12RR
Өлшемдері	151 x 130 x 98 мм
Номиналды қуаты	28 Вт
Номиналды кіру тогы	100–240 В айнымалы ток
Номиналды шығу тогы	20 В тұрақты ток 1,2 А
Номиналды жиілігі	50–60 Гц

Ақаулықтарды жою

Егер тазалау кезінде қателік пайда болса, қуат индикаторы қызыл түспен тез жыпылықтайды және дыбыстық хабарлама естіледі. Шешу нұсқалары төмендегі кестеде берілген.

Қателік	Шешім
Қателік 1: Лазердің бастиегін бұрып, оның еркін айналатындығына көз жеткізіңіз.	Лазерлік арақашықтық датчигінің блогы тұрып қалды. Оны бұғаттайтын объектілерді алып тастаңыз және роботты жаңа орынға қойыңыз, содан соң оны қайта іске қосыңыз.
Қателік 2: Бамперді тазалап, ақырын тықылдатыңыз.	Бампер тұрып қалды. Ішінен бөгде заттарды шығару үшін бамперді ақырын тықылдатыңыз. Егер бөгде заттар табылмаса, құрылғыны жаңа орынға жылжытып, қайта іске қосыңыз.
Қателік 3: Роботты жаңа орынға ауыстырып қойып, қайта іске қосыңыз.	Доңғалақ еденге тимей тұр. Роботты жаңа орынға ауыстырып қойып, қайта іске қосыңыз.

<p>Қателік 4: Биіктік айырмасының датчиктерін сүртіңіз, роботты биіктік айырмалары бар жиектен жылжытыңыз да, қайта іске қосыңыз.</p>	<p>Робот еденге тимей тұр. Оны жаңа орынға ауыстырып қойып, қайта іске қосыңыз. Егер проблема шешілмесе, биіктік айырмасының датчиктерін тазалаңыз. Бұл қателік биіктік айырмасы датчигінің ластануынан туындауы мүмкін. Биіктік айырмасының датчиктерін тазартуға тырысыңыз.</p>
<p>Қателік 5: Негізгі қылшақты шешіп алып, оны және мойынтіректерін тазартыңыз.</p>	<p>Негізгі қылшақ бұғатталып қалуы мүмкін. Оны шешіп алып, тазалаңыз.</p>
<p>Қателік 6: Бүйірлік қылшақты шешіп алып, тазалаңыз.</p>	<p>Бүйірлік қылшақ бұғатталып қалуы мүмкін. Оны шешіп алып, тазалаңыз.</p>
<p>Қателік 7: Негізгі доңғалақтарда ешнәрсенің кептеліп қалмағанын қарап көріңіз, содан соң роботты жаңа орынға ауыстырып қойып, қайта іске қосыңыз.</p>	<p>Негізгі доңғалақтар бұғатталып қалуы мүмкін. оларды шешіп алып, тазартыңыз.</p>

<p>Қателік 8: Роботтың айналасындағы барлық кедергілерді жойыңыз.</p>	<p>Робот тұрып қалуы мүмкін. Оның айналасындағы қандай болмасын кедергілерді жойыңыз.</p>
<p>Қателік 9: Шаң жинауыш пен сүзгіні орнатыңыз</p>	<p>Шаң жинауыш пен сүзгіні орнына қойыңыз да, олардың дұрыс орнатылғанын тексеріңіз. Егер проблема шешілмесе, сүзгіні ауыстырып көріңіз.</p>
<p>Қателік 10: Сүзгі дымқыл немесе бітелген.</p>	<p>Сүзгі толығымен құрғатылмаған. Сүзгіні кем дегенде 24 сағат құрғатыңыз. Сүзгі бітеліп қалуы мүмкін және оны тазарту қажет. Егер проблема шешілмесе, сүзгіні ауыстырыңыз.</p>
<p>Қателік 11: Күшті магнит өрісі табылды. Роботты магнитті таспадан алыстау ауыстырып қойыңыз да, қайта іске қосыңыз.</p>	<p>Робот бастау үшін таспаға тым жақын. Роботты жаңа орынға ауыстырып қойып, қайта іске қосыңыз.</p>
<p>Қателік 12: Батарея зарядының деңгейі тым төмен. Пайдаланар алдында зарядтап алыңыз.</p>	<p>Батарея зарядының деңгейі төмен. Пайдаланар алдында зарядтап алыңыз.</p>

Қателік 13: Зарядтауда жаңылыс бар. Зарядтау контактілерінің аймағын тазалаңыз.	Док-станция мен роботтың зарядтау контактілерін жұмсақ құрғақ матамен тазалаңыз.
Қателік 14: Батареяның қателігі	Батареяның температурасы тым жоғары немесе төмен. Температураның нормаға келуін күтіңіз.
Қателік 16: Робот көлбеу тұр. Оны тегіс еденге қойып, қайта іске қосыңыз.	Робот көлбеу тұр. Оны тегіс еденге ауыстырып қойып, қайта іске қосыңыз.
Қателік 17: Бүйірлік қылшақ модулінің қателігі. Жүйені қалпына келтіріңіз.	Бүйірлік қылшақ модулінің қателігі. Жүйені қалпына келтіріңіз.
Қателік 18: Шаңсорғыштың желдеткішінде қателік болды. Жүйені қалпына келтіріңіз.	Шаңсорғыштың желдеткішінде қателік болды. Жүйені қалпына келтіріңіз.
Қателік 22: Зарядтау датчигін сүртіңіз	Зарядтау датчигі шаңмен бұғатталып қалған. Оны сүртіңіз.

Қателік 23: Док-станцияның локациялық маяғын тазалаңыз	Док-станция ластанған. Оны тазалап, әрекетті қайталаңыз.
Қателік 24: Виртуалды тыйым салынған аймақ немесе қабырға табылды. Роботты жаңа орынға ауыстырып қойып, қайта іске қосыңыз.	Роботты виртуалды тыйым салынған аймақтан немесе кедергіден алыстау ауыстырып қойып, қайта іске қосыңыз.
Қателік 26: Қабырға датчигін сүртіңіз	Қабырға датчигі ластанған. Оны тазартыңыз.
Ішкі жаңылыс. Жүйені қалпына келтіріңіз.	Ішкі жаңылыстың себебінен болған ақаулық. Жүйені қалпына келтіріңіз.

Жиі қойылатын сұрақтар

Проблема	Шешім
Құрылғы қосылмай тұр	<p>Батарея зарядының деңгейі төмен. Роботты док-станцияға қойып, пайдаланар алдында зарядтап алыңыз.</p> <p>Батареяның температурасы тым төмен немесе жоғары. Роботты тек 4 °C температура диапазонында ғана пайдаланыңыз.</p>
Құрылғы зарядталмай тұр	<p>Док-станция желіге қосылмаған. Қуаттайтын баусымның екі ұшының да тиісті үлгіде жалғанғандығына көз жеткізіңіз.</p> <p>Контакт нашар болған кезде док-станция мен роботтың контактілі аймақтарын тазартыңыз.</p> <p>Қуат индикаторы жанған кезде қуат беру жалғасады.</p>
Баяу зарядталу	<p>Төмен немесе жоғары температура жағдайында пайдаланған кезде құрылғы батареяның қызмет ету мерзімін ұзарту үшін зарядтау жылдамдығын автоматты түрде төмендетеді.</p> <p>Зарядтау контактілері ластанған болуы мүмкін. Оларды құрғақ матамен тазалаңыз.</p>

Проблема	Шешім
Док-станцияға оралу мүмкін болмай тұр	Док-станцияның жанында кедергілер тым көп. Оны басқа орынға ауыстырып қойыңыз. Робот док станциядан тым алыс орналасқан. Оны оған жақындатып қойып, әрекетті қайталаңыз.
Бұрыс жұмыс жасау	Роботты қайта іске қосыңыз.
Тазалау кезіндегі шуыл	Негізгі қылшақ, бүйірлік қылшақ және негізгі доңғалақтар бұғатталып қалуы мүмкін. Оларды роботты сөндіріп барып тазалаңыз. Егер барлық бағытты доңғалақ бұғатталған болса, оны шешіп алып, тазалаңыз.
Тазалау тиімділігі төмен немесе түсетін шаң	Шаң жинауыш толып қалған және оны тазарту қажет. Сүзгі бітеліп қалған және оны тазарту қажет. Негізгі қылшақ бұғатталып қалған және оны тазалау қажет.

Проблема	Шешім
<p>WiFi-ға қосылу мүмкін болмай тұр</p>	<p>WiFi ажыратылған. WiFi-ды қалпына келтіріп, әрекетті қайталаңыз.</p> <p>WiFi сигналы әлсіз. Роботтың WiFi сигналы жақсы қабылданатын аймақта тұрғанына көз жеткізіңіз.</p> <p>WiFi-дың қосылуында проблема бар. WiFi-ді қалпына келтіріңіз, мобильді қосымшаның соңғы нұсқасын жүктеңіз де, әрекетті қайталаңыз.</p> <p>Ағымдағы құрылғыға қолдау көрсетілмейді. Қолдау көрсетілетін модельдердің тізімі қосымшада берілген.</p> <p>WiFi-ға қосылу мүмкін болмай тұр. Бағдарлауыштың баптауларында қателік болуы мүмкін. Ақаулықты жою үшін RoboRock клиенттерге қызмет көрсету бөліміне хабарласыңыз.</p>
<p>Жоспарланған тазалау жұмыс істемейді</p>	<p>Батарея зарядының деңгейі тым төмен. Жоспарланған тазалау батарея зарядының деңгейі 20%-дан жоғары болған кезде ғана іске қосылуы мүмкін.</p>

Проблема	Шешім
Робот док-станцияда болған кезде қуат әрдайым келіп тұра ма?	Робот док-станцияда болған кезде батареяның өндірімділігін қалыпта ұстау үшін энергияны тұтынады, бірақ энергия тұтыну өте аз.
Алғашқы үш рет пайдаланған кезде роботты кем дегенде 16 сағат зарядтау керек пе?	Жоқ. Роботты батареяны алғашқы толық зарядтағаннан кейін кез келген уақытта пайдалануға болады.
Ылғалды тазалау кезінде су жоқ немесе су мөлшері аз	Су құятын ыдыстағы судың бар-жоғын тексеріңіз, су шығысын ауыстырып қосқышты жоғары шығыс қалпына белгілеңіз, ылғалды тазалауға арналған матаны сулаңыз, сүзгіні ауыстырыңыз немесе пайдаланушының нұсқаулығында көрсетілген ылғалды тазалауға арналған матаны дұрыс қою жөніндегі нұсқаулықтарды басшылыққа алыңыз.
Ылғалды тазалаудан кейін еден тым ылғал.	Су құятын ыдыс қақпағының жабылғанына, судың аз шығысының белгіленгендігіне және суға арналған сүзгіш элементтердің дұрыс орнатылғанына көз жеткізіңіз.

Проблема	Шешім
Зарядталғаннан кейін тазалау жалғаспай тұр	Роботтың «Мазаламаңыз» режимінде тұрмағандығына көз жеткізіңіз. «Мазаламаңыз» режимі тазалауды болдырмайды. Егер робот автоматты түрде зарядтау басталғанға дейін док-станцияға қолмен қойылса, тазалау кезінде зарядталуы қажет кеңістікті тазалау барысында тазалау жалғаспайды.
Робот нүктелі тазалаудан кейін немесе қолмен орны ауыстырылғаннан кейін док-станцияға орала алмайды.	Нүктелі тазалаудан кейін немесе орналасқан орны айтарлықтай өзгергеннен кейін робот Егер док-станция тым алыста тұрса, робот зарядталу үшін оған оралу жағдайында бола алмайды және мұндай жағдайда оны док-станцияға қолдап орналастыру керек.
Робот белгілі бір нүктелерді тазалауды байқаусызда өткізіп алып тұр.	Қабырға датчигі мен биіктік айырмасының датчиктері ластанған болуы мүмкін. Оларды құрғақ жұмсақ матамен тазартыңыз.
Су құятын ыдысты толтыру көп уақыт алады	Сүзгі бітеліп қалуы және тазартуды қажет етуі мүмкін.

Кепілдікті ақпарат

Кепілдікті ақпарат

Кепілдік мерзімі өнім сатылатын елдің заңнамасына байланысты және кепілдік үшін сатушы жауапты болады.

Кепілдік тек материалдардың ақауларына немесе дайындау сапасына ғана қолданылады.

Кепілдікті жөндеуді тек ресми сервис орталығы ғана жүзеге асыруы тиіс.

Кепілдікті наразылықты ресімдеу кезінде міндетті түрде сатып алу чегін (сатып алынған күні көрсетілген) қоса тіркеңіз.

Кепілдік мынадай жағдайларда қолданылмайды:

Кәдімгі тозу

Тиісінше пайдаланбау, мысалы, бұйымды артық жүктеу, ұсынылмаған қосымша жарақтарды пайдалану

Сыртқы факторлардың әсерінен күш қолдану

Пайдалану жөніндегі нұсқаулықтың талаптарын сақтамау нәтижесінде зақымдану, мысалы, сай келмейтін қуат беру көздерін қосу немесе орнату жөніндегі нұсқаулықты сақтамау

Бұйымды ішінара немесе толық демонтаждау

Лазердің қауіпсіздігі

Осы құрылғыдағы лазерлік арақашықтық датчигі IEC 60825-1:2014 құжатындағы лазерлік бұйымдардың 1-сыныбының стандарттарына сәйкес келеді және қауіпті сәуле шығармайды

Монтаждау, сақтау, тасымалдау (тасу), сату және кәдеге жарату қағидалары мен шарттары

- Құрылғы сақтық шараларын ескере отырып пайдаланылуы тиіс.
- Құрылғы қандай да бір монтаждауды немесе тұрақты бекітуді қажет етпейді.
- Құрылғы өндіруші мен тұтынушыда ауа температурасы 5 °С-тан 40 °С-қа дейінгі және салыстырмалы ылғалдылығы 80%-дан аспайтын жылытылатын үй-жайларда қаптамаға салынып сақталуы тиіс. Үй-жайларда коррозияны тудыратын агрессивті қоспалар (қышқылдардың, сілтілердің бұлары) болмауы тиіс.
- Құрылғы ұқыпты қарауды қажет етеді, оны шаң, кір, соққы, ылғал, от және т.б. әсерінен қорғаңыз.
- Құрылғы Қазақстан Республикасының қолданыстағы заңнамасына сәйкес сатылуы тиіс.
- Бұйымның қызмет ету мерзімі аяқталғаннан кейін оны қарапайым тұрмыстық қоқыспен бірге тастауға болмайды. Оның орнына ол федералдық немесе жергілікті заңнамаға сәйкес кейіннен қайта өңдеу және кәдеге жарату үшін электрлік және электронды жабдықты тиісті қабылдау пунктіне кәдеге жаратуға тапсырылуы тиіс. Осы өнімді дұрыс кәдеге жаратуды қамтамасыз ете отырып, Сіз табиғи ресурстарды үнемдеуге және қоршаған орта мен адамдардың денсаулығына тиісінше жұмыс жасамаған жағдайда болуы мүмкін зиянды келтірмеуге көмектесесіз. Бұл өнімді қабылдау және кәдеге жарату пункттері туралы неғұрлым толық ақпаратты жергілікті муниципалды органдардан немесе тұрмыстық қоқысты шығарып әкететін кәсіпорыннан алуға болады.



- Құрылғының жарамсыздығы анықталған жағдайда дереу уәкілетті сервис орталығына хабарласқан немесе құрылғыны кәдеге жаратқан жөн.

Пайдаланушының нұсқаулығына қосымша Roborock S6 Pure робот-шаңсорғышы

Бұл құрылғы әртүрлі беттерден (кафель, паркет еден, кілемдер және т.б.) шаң мен кірді тазалауға арналған.

Кепілдікті қызмет көрсету шарттары

Өндіруші бүкіл кепілдік мерзімі ішінде құрылғының іркіліссіз жұмыс істейтіндігіне, сондай-ақ материалдар мен құрастырмасында ақаулардың болмайтындығына кепілдік береді. Кепілдік мерзімі бұйымды сатып алған сәттен бастап есептеледі және тек жаңа өнімдерге ғана қолданылады. Кепілдікті қызмет көрсетуге бұйымды пайдаланушының нұсқаулығына сәйкес пайдаланылған жағдайда кепілдік мерзімі ішінде тұтынушының кінәсінен тыс істен шыққан элементтерді тегін жөндеу немесе ауыстыру әрекеттері кіреді. Элементтерді жөндеу немесе ауыстыру уәкілетті сервис орталықтарының аумағында жүргізіледі.

Кепілдік мерзімі: 12 ай.

Пайдалану мерзімі: 24 ай.

Сервис орталықтарының өзекті тізімі мына адрессте:

<https://www.dns-shop.ru/technical-support/>

Қосымша ақпарат

Өндіруші: Бэйцзин Роборок Тэкнолоджи Ко., Лтд.

6-қабат, каб. 6016, 6017, 6018, корп. С, Канцзянь Баошэн Плаза, Хэйцьюань тас жолы 8, Хайдянь ауданы, Бежін қ., Қытай.

Қытайда жасалған.

Импортер / юр. лицо, принимающее претензии в Республике Казахстан:

ТОО «DNS KAZAKHSTAN», г. Нұр-Сұлтан, пр. Сарыарка, дом 12, офис 301С, Казахстан.

Импорттаушы / Қазақстан Республикасында шағымдар қабылдайтын заңды тұлға:

«DNS KAZAKHSTAN» ЖШС, Нұр-Сұлтан қ., Сарыарқа даңғ., 12-үй, 301С-кеңсе, Қазақстан.

Тауар Кеден одағының мынадай техникалық регламентінің талаптарына сәйкес келеді:

- КО ТР 020/2011 «Техникалық құралдардың электр-магниттік үйлесімділігі»;
- КО ТР 004/2011 «Төмен вольтті жабдықтардың қауіпсіздігі туралы».

Тауар Еуразиялық экономикалық одақтың ЕАЭО ТР 037/2016 «Электр техникасы мен радиоэлектроника бұйымдарында қауіпті заттардың қолданылуын шектеу туралы» техникалық регламентінің талаптарына сәйкес келеді.

Бұйымның сыртқы көрінісі және оның сипаттамалары сапаны жақсарту үшін алдын ала ескертусіз өзгертілуі мүмкін.

Тауардың дайындалған күні қаптамада көрсетілген.

v.1



