

**DEXP**

**ПАЙДАЛАНУШЫНЫҢ НҰСҚАУЛЫҒЫ**



# **Радиоқабылдағыш DEXP RS850**

# Мазмұны

Құрылғының қолданылу мақсаты.....	5
Сақтық шаралары .....	5
Құрылғының сұлбасы .....	6
Аккумулятор батареясымен (Li-pol/Li-ion) жұмыс істеу жөніндегі кеңестер .....	7
Пайдалану нұсқаулығы .....	9
Техникалық сипаттамалары.....	9
Монтаждау, сақтау, тасымалдау (көлікпен), сату және кәдеге жарату ережелері және шарттары .....	10
Қосымша ақпарат .....	11

## Құрметті сатып алушы!

«DEXP» сауда таңбасымен шығарылатын өнімді таңдағаныңыз үшін алғыс білдіреміз. Біз сізге жоғары сапаға, функционалдылыққа және дизайнға қойылатын талаптарға сәйкес әзірленген және жасап шығарылған бұйымдарды және құрылғыларды қуана ұсынамыз. Пайдаланар алдында қауіпсіздігіңізге қатысты маңызды ақпаратты, сондай-ақ осы өнімді дұрыс пайдалану және оған күтім жасау бойынша ұсыныстарды қамтитын осы нұсқаулықты мұқият оқып шығыңыз. Осы Нұсқаулықты күтіп ұстаңыз және өнімді болашақта пайдаланғанда оны анықтамалық материал ретінде пайдаланыңыз.

## Аспаптың қолданылу мақсаты

Радиоқабылдағыш — антеннаға жалғанатын және радиомен қабылдауды жүзеге асыруға, яғни радиосәулеленуден сигналдарды бөлуге қызмет ететін құрылғы.

## Сақтық шаралары

1. Бұл құрылғы коммерциялық мақсатта пайдалануға арналмаған.
2. Құрылғыны тек қалыпты қоршаған орта температурасында сақтаңыз және пайдаланыңыз. Құрылғыны  $-20^{\circ}\text{C}$ ...  $+60^{\circ}\text{C}$  аралығында дейінгі температура жағдайында сақтауға кеңес беріледі.
3. Бұл бұйымды тікелей су көзінің жанында орнатпаңыз.
4. Радиоқабылдағышты ылғалдылығы жоғары немесе шаңды жерде орнатпаңыз. Бұл оның істен шығуына әкеп соқтыруы мүмкін.
5. Радиоқабылдағышпен абайлап жұмыс істеңіз. Оны соққыдан қорғаңыз.
6. Радиоқабылдағышты ешқашан қораптың ішіне оған зақым келтіруі мүмкін заттармен бірге салмаңыз. Радиоқабылдағыштың өткір заттармен жанасуына және (немесе) үйкелуіне жол бермеңіз.
7. Бұл құрылғыны балаларға және физикалық, сенсорлық немесе ақыл-ой қабілеттері шектеулі адамдарға, олардың қауіпсіздігіне жауапты басқа жан-дардың бақылауынсыз пайдалануға болмайды.
8. Құрылғыны іске қоспас бұрын, онда көрсетілген кернеу жергілікті электр желісінің кернеуіне сәйкес келетініне көз жеткізіңіз.
9. Құрылғыны тек осы нұсқаулықта көрсетілген тікелей мақсаты үшін ғана пайдаланыңыз.

## Құрылғының сұлбасы

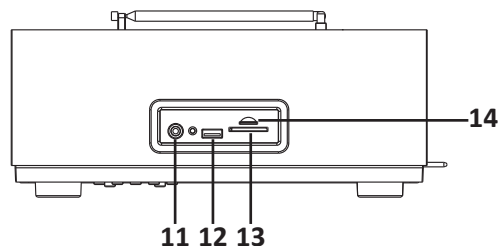
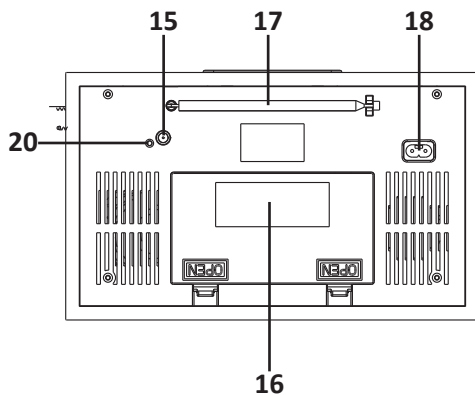
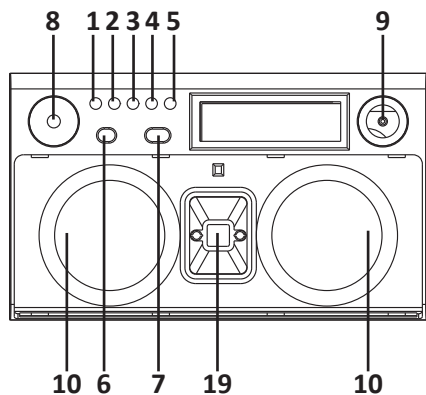

1. «PLAY/PAUSE» түймесі.
2. «PREV» түймесі.
3. «NEXT» түймесі.
4. «REPEAT» түймесі.
5. «MODE» түймесі.
6. Қуат көзі мен жарықты ажыратып-қосқыш.
7. Режимдерді ажыратып-қосқыш.
8. Дыбыс деңгейін реттегіш.
9. Қабылдау жиілігін реттегіш.
10. Динамик.
11. AUX ағытпасы.
12. USB ағытпасы.
13. SD ағытпасы.
14. MicroSD ағытпасы.
15. DC 6 В қуат көзінің ағытпасы.
16. Батарея бөлімінің қақпағы.
17. Телескоптық антенна.
18. AC қуат көзінің ағытпасы.
19. Жарық.
20. Зарядтау индикаторы.

## **(Li-pol/Li-ion) аккумулятор батареясымен жұмыс істеу жөніндегі кеңестер**

*Құрметті пайдаланушы! Сіз сатып алған құрылғының құрамында қуат көзі ретінде литий негізіндегі аккумулятор пайдаланылатынына назар аударыңыз. Төменде берілген ақпаратты мұқият оқып шығуыңызды өтінеміз. Бұл сізге аккумулятордың қызмет ету мерзімін ұзартуға және оны пайдалану кезінде жағымсыз салдардың алдын алуға көмектеседі.*

### **Батареяның табиғи тозуы**

Құрылғы ұзақ сақталса және пайдаланылса, аккумулятор батареясы (бұдан ары мәтінде – АКБ) сыйымдылығы мен зарядын жоғалтуға бейім болады. Құрылғыны пайдалану кезінде, 300 заряд-разряд циклінен кейін (құрылғыны шамамен бір жыл пайдаланғанда), батареяның сыйымдылығы номиналды сыйымдылықтың 80 %-ына дейін азаюы мүмкін. АКБ сыйымдылығы 400 заряд-разряд циклінен кейін номиналды сыйымдылықтың 60 %-ына дейін азаюы мүмкін. Белгіленген шекте және уақыт кезеңінде сыйымдылықтың ішінара азаюы — бұл ақаулық болып есептемейтін АКБ-ның табиғи тозуы.

АКБ құрылғыдан бөлек сақталған жағдайда да қуатын жоғалтады. Өздігінен разрядталу айына шамамен 5 % құрайды. АКБ құрылымы бойынша ұзақ пайдалануға жарамайды және пайдаланылу-пайдаланылмауына қарамастан, үнемі жұмысы төмендейді. Температура неғұрлым жоғары болса және қуат мөлшері 40 %-ға тең болуы қажет «оңтайлы» (сақталуы тұрғысынан) шамадан неғұрлым алшақтаса, бұл төмендеу соғұрлым қарқынды болады. Басқаша айтқанда, егер АКБ пайдаланылмаса, онда оның қуатын 40-50 % деңгейінде ұстаған жөн.

### **1. Тек түпнұсқа зарядтау кабелін пайдаланыңыз.**

Аккумулятор батареясының зарядталу-разрядталу қабілеті оған кіріктірілген контроллер арқылы басқарылады. Заряд пен разряд токтары шектеулі болғандықтан сыртқы зарядтағыш құрылғыларда түпнұсқа жиынтыққа кірмейтін «жылдам зарядтаудың» мәжбүрлі режимдерін қолдануға болмайды. АКБ-да «жады әсері» деп аталатын мүмкіндік жоқ. Батареяны разрядтауды/ зарядтауды кез келген заряд деңгейінен бастауға болады. Көптеген құрылғыда заряд-разряд дәрежесі бойынша шектеу қойылған — мысалы, заряд 90 %-дан асса, контроллер АКБ-ны зарядтауға жол бермеуі мүмкін. Сондай-ақ ол батареяның толығымен разрядталуына мүмкіндік бермей, элементтерінің істен шығуына кедергі болады («терең зарядтау» әсерінен). АКБ разрядталған күйде 2 апта немесе одан ұзақ тұрса, оның элементтерінде сыйымдылықты жоғалтудың қайтымсыз процесі жүріп, соның салдарынан АКБ-ның өзі істен шығады. Құрылғы батареясының заряды таусылған және ол біраз уақыт пайдаланылмаған болса, онда құрылғының жұмысын қалпына келтірмес бұрын оны зарядтағышқа 1-2 сағаттай қосып қою керек.

## **2. Температура режимін сақтаңыз.**

АКБ-ны зарядталған күйде +15 °С... +35 °С аралығында дейінгі температурада сақтау керек. АКБ қоршаған ортаның өте жоғары (+50 °С-тан жоғары) және өте төмен (-30 °С-тан төмен) температурасында ұзақ уақыт пайдалануға жарамайды. Құрылғыға тікелей күн сәулесінің түсуіне жол бермеңіз, сондай-ақ оны электр қыздырғыштары сияқты жылу көздеріне тікелей жақын жерде қалдырмаңыз.

## **3. АКБ-ны бөлшектемеңіз, өртемеңіз, зақымдалу белгілері болғанда пайдаланбаңыз.**

АКБ-ны ешбір жағдайда өз бетіңізше бөлшектеуге және олардың элементтерін зарядтауға болмайды, мұны білікті мамандар орындауы керек. Элементтерді тесу немесе жаншу арты өрт пен жарылысқа апаратын ішкі қысқа тұйықталуға әкелуі мүмкін.

АКБ корпусының бітеулігі бұзылған жағдайда элементтің ішіне су кіруі немесе атмосфералық ылғал конденсациялануы мүмкін, соның салдарынан сутегі бөліне жүретін реакция орын алып, өрт шығуы ықтимал. Зақымдалған АКБ адам денсаулығына зиянды заттарды шығарады.

АКБ қалыпты режимде жұмыс істемейтін болса, қандай да бір себеппен деформацияланған болса (ісінген, тартылған және т.б.), дереу өкілетті сервистік орталыққа хабарласыңыз.

**НАЗАР АУДАРЫҢЫЗ:** АКБ жұмыс істеу уақыты көптеген факторға байланысты (тыңдау ұзақтығы, дыбыстың қаттылығы және т.б.); нақты жұмыс уақыты көрсетілгенмен сәйкес келмеуі мүмкін. АКБ зарядтау циклдерінің саны шектеулі және белгілі бір уақыттан кейін ауыстыруды қажет етуі мүмкін (АКБ-ның шектеулі кепілдік шарттарын кепілдік талонынан қараңыз).

Батареяның жұмыс істеу уақыты пайдалану режимі мен параметрлерге байланысты.



## Пайдалану нұсқаулығы

1. Құрылғыны қосу үшін қуат көзін ажыратып-қосқышты «ON» күйіне қойыңыз.
2. Жарықты қосу үшін қуат көзін ажыратып-қосқышты «Colorful lights» күйіне қойыңыз.
3. Қажетті дыбыс деңгейін қойыңыз.
4. Қажетті жұмыс режимін (USB/SD, FM, AM, SW) қою үшін, режимдерді ажыратып-қосқыш пен «MODE» түймесін пайдаланыңыз.
  - FM радионы тыңдау үшін, телескоптық антеннаның арасын ашып, баптаңыз.
  - AM радионы тыңдауға орнатылған антенна да жеткілікті, сондықтан сигналды жақсы қабылдауы үшін құрылғыны бұрыңыз.
5. Қабылдау жиілігін реттегіштің көмегімен қажетті радиоарнаны табыңыз.
6. Сіз «PREV» және «NEXT» түймелерімен SD және USB режимдерінде тыңдалатын композицияларды ауыстыра аласыз.

## Техникалық сипаттамалары

- Моделі: RS850.
- Жиілік диапазоны:
  - FM: 87-108 МГц.
  - AM: 522-1620 кГц.
  - SW: 5.9-18.0 МГц.
- Қуаты: 3 Вт.
- Қуат параметрлері:
  - AC 220-240 В, 50 Гц.
  - DC: 6 В.
- Аккумулятор батареясы: литий-ионды 7.4 В 1000 мА•сағ.
- Батареялардан қуат алу : D түріндегі x 4 дана.\*

---

\* Батареялар жеткізілімнің жиынтығына кірмейді.

## **Монтаждау, сақтау, тасымалдау (көлікпен), сату және кәдеге жарату ережелері және шарттары**

- Құрылғы қандай да бір монтаждауды немесе тұрақты бекітуді қажет етпейді.
- Құрылғыны өндірушінің және тұтынушының жылытылатын жайларында өндіруші қаптамасында 5 °С... 40 °С аралығында дейінгі температурада және ауаның салыстырмалы ылғалдылығы 80 %-дан аспайтын жерде сақтау керек. Үй-жайларда коррозия тудыратын агрессивті қоспалар (қышқылдардың, сілтілердің буы) болмауға тиіс.
- Құрылғыны құрғақ ортада тасымалдау керек.
- Құрылғы мұқият күтімді қажет етеді, оны шаңның, кірдің, соққылардың, ылғалдың, оттың және т.б. әсерінен сақтаңыз.
- Құрылғы Қазақстан Республикасының қолданыстағы заңнамасына сәйкес сатылуы тиіс.
- Бұйымның қызмет мерзімі аяқталғанда, оны әдеттегі тұрмыстық қоқыспен бірге тастауға болмайды. Оның орнына, оны федералдық немесе жергілікті заңнамаға сәйкес қайта өңдеу және кәдеге жарату үшін электрлік және электронды жабдықты тиісті қабылдау пунктіне кәдеге жаратуға жіберу керек. Осы өнімді дұрыс кәдеге жаратуды қамтамасыз ете отырып, сіз табиғи ресурстарды сақтауға және тиісті түрде пайдаланбаған жағдайда туындауы мүмкін қоршаған ортаға және адамдардың денсаулығына зиян келтірмеуге көмектесесіз. Бұл өнімді қабылдау және жою пункттері туралы қосымша ақпаратты жергілікті муниципалды органдардан немесе тұрмыстық қалдықтарды шығаратын кәсіпорыннан алуға болады.
- Құрылғыда ақаулық анықталған жағдайда, дереу өкілетті сервистік орталыққа хабарласқан немесе құрылғыны кәдеге жаратқан жөн.

## Қосымша ақпарат

**Өндіруші:** Дунгуань Кэшан Электроник Ко., Лтд.  
Цзэнбу Луу өнеркәсіптік аймағы, Чашань, Дунгуань қ., Қытай.  
Қытайда жасалған.

**Импортер / юр.лицо, принимающее претензии в Казахстане:**  
ТОО «DNS KAZAKHSTAN», г. Нұр-Сұлтан, пр. Сарыарқа, дом 12, офис 301С, Қазақстан.  
**Импорттаушы / Қазақстан шағымдар қабылдайтын заңды тұлға:**  
«DNS KAZAKHSTAN» ЖШС, Нұр-Сұлтан қ., Сарыарқа даңғ., 12-үй, 301С-кеңсе, Қазақстан.

Тауар Кедендік одақтың техникалық регламентінің талаптарына сәйкес келеді:

- КО ТР 004/2011 «Төмен вольтты жабдықтың қауіпсіздігі туралы»;
- КО ТР 020/2011 «Техникалық құралдардың электрмагниттік үйлесімділігі».

Тауар Еуразиялық экономикалық одақтың 037/2016 ЕАЭО ТР «Электр техникасы және радиоэлектроника бұйымдарында қауіпті заттардың қолданылуын шектеу туралы» техникалық регламентінің талаптарына сәйкес келеді.

Бұйымның сыртқы түрі және оның сипаттамалары мен жиынтықталуы алдын ала хабарланбай өзгертілуі мүмкін.



Өндіріс күні пайдаланушы нұсқаулығының орыс тіліндегі нұсқасында көрсетілген. v.1

## **Өндірушіге келесі жағдайларда кепілдікті міндеттемелер жүктелмейді:**

- Кепілдік мерзімі өтіп кетсе.
- Егер жеке (тұрмыстық, отбасылық) қажеттіліктерге арналған бұйым кәсіпкерлік қызметті жүзеге асыру үшін, сондай-ақ оның тікелей мақсатына сәйкес келмейтін өзге мақсаттарда пайдаланылса.
- Өндіруші бұйым иесі және/немесе үшінші тұлғалар бұйымды пайдалану кезінде пайдаланушы нұсқаулығының талаптарын бұзу салдарынан, бұйымды орнату және оған қызмет көрсету бойынша ұсынымдарды, бұйымды қосу (тиісті емес желілік кернеудің бұйымның өзіне де, онымен түйіндес бұйымдарға әсер етуінің нәтижесінде де пайда болған қысқа тұйықталулар), сақтау және тасымалдау ережелерін сақтамау салдарынан шектен ықтимал материалдық, моральдық және өзге зиян үшін жауапкершілік көтермейді.
- Механикалық зақымданудың барлық жағдайлары: сынықтар, жарықшалар, деформациялар, соққылар іздері, майысқан жерлер және бұйымды пайдалану барысында болған т. б. зақымданулар.
- Бөгде түрлендірулердің, рұқсат етілмеген жөндеулерді осындай жұмыстарды жүргізуге уәкілетті емес адамдар жүргізудің іздері бар. Егер ақау конструкцияны немесе бұйымның схемасын өзгерту, Өндіруші қарастырмаған сыртқы құрылғыларды қосу, Қазақстан Республикасының заңнамасына сай сәйкестік сертификаты жоқ құрылғыны пайдалану салдарынан туындаған болса.
- Егер ақау еңсерілмейтін күш әсерінен (табиғи апаттардан, өрттерден, су тасқындарынан, жер сілкіністерінен, тұрмыстық факторлардан және Өндірушіге байланысты емес өзге жағдайлардан), немесе Өндіруші болжай алмаған үшінші тұлғалардың әрекеттерінен туындаған болса. Ақау бұйымның толық немесе ішінара істен шығуына әкелген бұйымның ішіне бөтен заттар, бөгде денелер, заттектер, сұйықтықтар, жәндіктер немесе жануарлар түсуінен, агрессивті орталардың, жоғары ылғалдылықтың, жоғары температуралардың әсерінен туындаған болса.
- Бұйымды сәйкестендіруі (сериялық нөмірі) жоқ болса немесе сәйкес келмесе. Егер ақаулықтар (кемшіліктер) зиянды бағдарламалық жасақтаманың әсерінен; БЖ жеткізушісінде осы қызметтерді ұсынудың болмауына байланысты оларды жою/қалпына келтіру мүмкіндігінсіз бұйымның бағдарламалық ресустарына қолжетімділіктің болмауына әкелген құпиясөздерді (кодтарды) орнатумен, ауыстырумен немесе жоюмен туындаған болса.
- Егер жұмыс ақаулары қоректік, кабельдік, телекоммуникациялық желілердің стандарттарына немесе техникалық регламенттеріне, радиосигнал қуатына сәйкес келмеуінен, оның ішінде жер бедерінің ерекшеліктерінен және басқа ұқсас сыртқы факторлардан, бұйымды желінің қамту шекарасында немесе аймағынан тыс пайдаланудан туындаған болса.
- Егер ақаулар стандартты емес (түпнұсқа емес) және/немесе сапалы емес (зақымдалған) шығыс материалдарды, керек-жарақтарды, қосалқы бөлшектерді, қуат элементтерін, әртүрлі ақпарат тасығыштарын (CD, DVD дискілерін, жад карталарын, SIM карталарын, картридждерді қоса алғанда) пайдаланудан туындаған болса.
- Егер кемшіліктер үйлесімді емес контентті (әуендер, графика, бейне және басқа файлдар, Java қосымшалары және оларға ұқсас бағдарламалар) алу-дан, орнатудан және пайдаланудан туындаған болса.
- Осы бұйыммен жанасып жұмыс істеп тұрған басқа жабдыққа келтірілген шығынға.



# Кепілдік талоны

SN/IMEI: \_\_\_\_\_

Кепілдікке қойылған күні: \_\_\_\_\_

Өндіруші бүкіл кепілдік мерзімі ішінде құрылғының үздіксіз жұмыс істейтініне, сондай-ақ материалдар мен құрастырымда ақаулар болмайтынына кепілдік береді. Кепілдік мерзімі бұйымды сатып алған сәттен бастап есептеледі және тек жаңа өнімдерге ғана қолданылады.

Кепілдік қызмет көрсетуге пайдаланушы нұсқаулығының шарттарына сәйкес пайдаланылған бұйымның кепілдік мерзімі ішінде тұтынушының кінәсінен тыс істен шыққан элементтерін уәкілетті сервис орталықтарының аумағында тегін жөндеу немесе ауыстыру кіреді. Элементтерді жөндеу немесе ауыстыру уәкілетті сервис орталықтарының аумағында жүргізіледі.

Кепілдік мерзімі: 12 ай.

Пайдалану мерзімі: 24 ай.

Сервис орталықтарының өзекті тізімі мына мекенжай бойынша:

<https://www.dns-shop.ru/service-center/>

**Кепілдік міндеттемелері және ақысыз қызмет көрсету, егер оларды ауыстыру бұйымды бөлшектеуге байланысты болмаса, бұйым жиынтығына кіретін төменде аталған керек-жарақтарға қолданылмайды:**

- ҚБП (Қашықтан басқару пультіне) арналған қуат көзі элементтері (батареялар).
- Біріктіру кабельдері, антенналар және оларға арналған өткізгіштер, құлаққаптар, микрофондар, «HANDS-FREE» құрылғылары; әртүрлі ақпарат тасығыштары, жиынтықта жеткізілетін бағдарламалық жасақтама (БЖ) және драйверлер (соның ішінде, бірақ олармен шектелмей, бұйымның қатты магниттік дискілерінде жинақтағышқа алдын ала орнатылған БЖ), сыртқы енгізу/шығару құрылғылары және манипуляторлар.
- Қаптар, сөмкелер, белдіктер, тасуға арналған баусымдар, монтаждау жабдықтары, саймандар, бұйымға қоса берілген құжаттама.
- Шығыс материалдар және табиғи тозуға ұшырайтын бөлшектер.







[www.dexp.club](http://www.dexp.club)