

**Радиомен басқарылатын
машина
JJRC Q70**

Содержание

Құрылғының тағайындалуы.....	3
Сақтық шаралары.....	3
Қуат элементтерімен жұмыс істеу кезіндегі сақтық шаралары.....	4
Аккумуляторды зарядтау.....	5
Қуат элементтерін орнату.....	6
Құрылғы схемасы.....	7
ҚБ пульті.....	8
Құрылғыны пайдалану.....	9
Құрылғыға қызмет көрсету.....	12
Техникалық сипаттамалары.....	13
Кепілдікті қызмет көрсету шарттары.....	13
Ықтимал проблемалар және олардың шешімі..	14
Орнату, сақтау, тасу (тасымалдау), өткізу және утилизациялау ережелері мен шарттарыт.....	15
Қосымша ақпарат.....	16

Құрметті сатып алушы!

«JJRC» сауда маркасымен шығарылатын өнімді таңдауыңыз үшін алғыс білдіреміз. Сапасына, функционалдығы мен дизайнына қойылатын жоғары талаптарға сәйкес әзірленген және дайындалған бұйымдарымыз бен құрылғыларымызды ұсынуға қуаныштымыз. Пайдалануды бастамас бұрын Сіздің қауіпсіздігіңізге қатысты маңызды ақпаратты, сондай-ақ өнімді дұрыс пайдалану және күту бойынша ұсыныстарды қамтитын осы нұсқаулықты мұқият оқып шығыңыз. Осы Нұсқаулықты сақтап қойыңыз және бұйымды әрі қарай пайдаланған кезде оны анықтамалық материал ретінде қолданыңыз.

Құрылғының тағайындалуы

Радиомен басқарылатын машина — ҚБ пульті арқылы басқарылатын автомобильдік хоббиге арналған автомобиль моделі. Құрылғы 8 жастан асқан балаларға арналған көлік ойыншығы болып табылады.

Сақтық шаралары

- Құрылғы 14 жасқа толмаған балаларға арналған.
- Тұншығу қаупіне жол бермеу үшін, қаптама элементтері мен құрылғының бөлшектерін балалардың қолы жетпейтін жерде сақтаңыз. Қаптама элементтерін бесіктердің, балалар кереуеттерінің, арбаларының және манеждерінің жанында қалдырмаңыз.
- Жұмыс істеп тұрған құрылғы мен айналадағы адамдардың, жануарлардың, көліктің, сондай-ақ басқа радиомен басқарылатын машиналардың арасында қауіпсіз қашықтықты сақтаңыз.
- Машинаны жаяу жолаушылар көшесінде және қоғамдық орындарда іске қоспаңыз. Ол ауыр жарақаттарға, апаттарға және мүліктің бүлінуіне әкелуі мүмкін.
- Машинаны адамдар мен жануарлар жүрмейтін, кедергілер мен автомобиль жолдары жоқ кең алаңдарда ғана іске қосыңыз.
- Болжанбаған себептермен басқарылуының

жоғалтылуы салдарынан радиомен басқарылатын машинаның істен шығуына жол бермеу үшін, құрылғыны су қоймаларына тікелей жақын жерде іске қоспаңыз.

- Құрылғының қозғалатын бөлшектерін ұстамаңыз.
- Электрондық блогына зақым келтірмеу үшін құрылғыны суға батырмаңыз, сондай-ақ құрылғыны жаңбыр кезінде және ылғалды беттерде іске қоспаңыз.
- Пайдалану кезінде моторы мен қуат элементтері қызуы мүмкін, құрылғыны қолданғанда абайлық сақтаңыз.
- Құрылғыны және оның элементтерін жылу көздерінен және тікелей күн сәулесінен сақтаңыз.
- ҚБ пультінің антеннасын көзге бағыттамаңыз.
- Тек түпнұсқалы аксессуарларды пайдаланыңыз.
- Құрылғыны ашпаңыз және өзіңіз жөндемеңіз. Қызмет көрсетуді және жөндеуді тек өкілетті сервистік орталықтың білікті мамандары орындауы керек.
- Егер машинаны ұзақ уақыт ішінде пайдаланбасаңыз, тотығуына жол бермеу үшін құрылғыдан және ҚБ пультінен қуат элементтерін алып тастаңыз (себебі ол құрылғының зақымдануына әкелуі мүмкін).
- Радиомен басқарылатын машинада, ҚБ пультінде және зарядтау құрылғысында көзге көрінетін зақымданулар жоқ екенін үнемі тексереіп отырыңыз. Құрылғының зақымдануларын, ақаулықтарын немесе жұмысындағы істен шығуларын анықтаған кезде сервистік орталыққа хабарласыңыз.

Қуат элементтерімен жұмыс істеу кезіндегі сақтық шаралары

- Қуат элементтерін бөлшектемеңіз және ашпаңыз, кабельдер мен сымдарды кеспеңіз, себебі ол қысқа тұйықталуға және/немесе құрылғының бүлінуіне әкелуі мүмкін.
- Қуат элементтерін пайдаланылатын құрылғының пайдаланушы нұсқаулығына сәйкес ауыстырыңыз, батареяларды полярлығын сақтай отырып, орнатыңыз.
- Қуат элементтерінің ағып кету жағдайында

электролитпен әрекеттесуіне жол бермеңіз. Электролит теріге немесе көзге тисе, судың көп мөлшерімен жуып жіберіңіз және дереу дәрігерге көрініңіз.

- Бөтен иіс, шуыл немесе түтін пайда болғанда аккумуляторды қуат көзінен дереу ажыратыңыз.
- Зарядтау үшін тек түпнұсқалы аксессуарларды пайдаланыңыз.
- Әртүрлі түрдегі қуат элементтерін пайдаланбаңыз.
- Ескі және жаңа қуат элементтерін бір мезгілде пайдаланбаңыз.
- Қуат элементтерін жетілдірмеңіз, оған арналмаған батареяларды зарядтамаңыз.
- Қайта зарядталатын қуат элементтерін зарядтамас бұрын олардың істен шығуына жол бермеу үшін олар толық суығанына көз жеткізіңіз. Қуат элементтерін зарядтау ересектердің бақылауымен жүргізілуі тиіс.
- Пайдаланғаннан кейін зарядтау құрылғысын желіден ажыратыңыз. Қуат элементтерінің артық зарядталуына жол бермеңіз.
- Қуат элементтерін тез тұтанатын нысандардан тікелей жақын жерде зарядтамаңыз. Зарядталып жатқан қуат элементтерін қараусыз қалдырмаңыз.
- Жарылысқа жол бермеу және пайдаланушының денсаулығына зиян келтірмеу үшін, жұмыс істеп болған қуат элементтерін ешқашан жақпаңыз.
- Қуат элементтерін жергілікті заңға сәйкес утилизациялаңыз.
- Құрылғыны зарядтау кезінде температура 0°C-тан 40°C-қа дейін болуы керек.

Аккумуляторды зарядтау

- Батареялық бөліктің қақпағын жеткізу жиынтығында берілген бұрағышпен бұрап алып, аккумуляторды алыңыз.
- Аккумулятордың контактісін жиынтықтық зарядтау кабеліне жалғаңыз.
- Зарядтау кабелін қуат көзіне жалғаңыз. Жарық индикаторы зарядтау кезінде қызыл түсте жанады, ал зарядтау процесі аяқталғанда —

сөнеді.

- Аккумуляторды зарядтаудың толық циклі: 3–4 сағат.
- Құрылғының аккумулятордан жұмыс істеу уақыты: 30–40 минут.
- Аккумуляторды зарядтау ересектердің бақылауымен жүргізілуі тиіс.
- Зарядтау процесі аяқталғанда аккумуляторды қайтадан батареялық бөлікке салып, аккумулятордың контактісін құрылғының электрондық платасының тиісті коннекторына жалғаңыз.

Қуат элементтерін орнату

1. ҚБ пультінің батареялық бөлігін жеткізу жиынтығындағы бұрағышпен ашыңыз.
2. Полярлығын сақтап, «AA» түріндегі екі қуат элементін орнатыңыз.

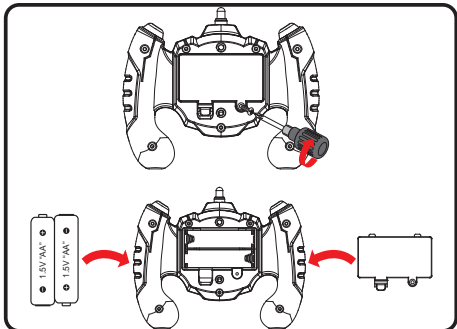
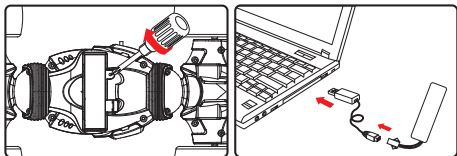

Ескертпе: батареялар жеткізу жиынтығына кірмейді.

Құрылғы схемасы

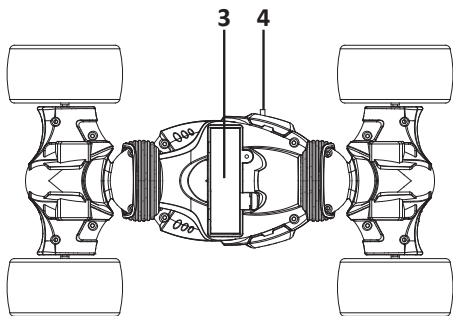
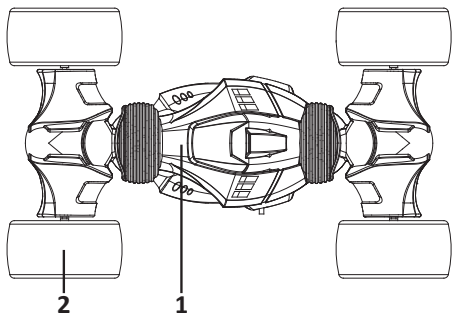

1. Корпусы.
2. Доңғалақ.
3. Батареялық бөлік.
4. Қуат реттегіші.

ҚБ пульті

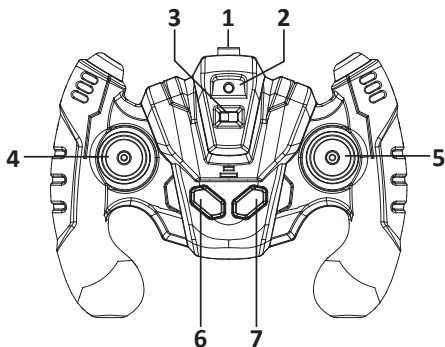

1. Антенна.
2. Жарық индикаторы.
3. Қуат реттегіші.
4. Сол жақ джойстик: алға/артқа жылжу.
5. Оң жақ джойстик: солға/оңға бұрылу.
6. «Трансформация» түймесі: «Жарыс» және «Тау» режимдері арасында ауыстырып қосу.
7. «Көрсету» түймесі: құрылғының трюктері мен функцияларын көрсету.

Құрылғыны пайдалану

Құрылғыны ҚБ пультімен жұптастыру

1. Радиомен басқарылатын машинаның қуат реттегішін «ON» күйіне ауыстырыңыз. Жарық индикаторы қызыл түсте жыпылықтай бастайды.
2. ҚБ пультінің қуат реттегішін «ON» күйіне ауыстырыңыз, ҚБ пультінің жарық индикаторы жыпылықтай бастайды. Жарық индикаторы жыпылықтамай жанған бетте, ол машина мен ҚБ пультінің арасындағы қосылыс сәтті орнатылғанын білдіреді. Осы кезде машинаның корпусындағы жарық индикаторы сөнеді.
3. Сол жақ джойстикті баяу жоғары қарай, содан соң төмен қарай жылжытыңыз.

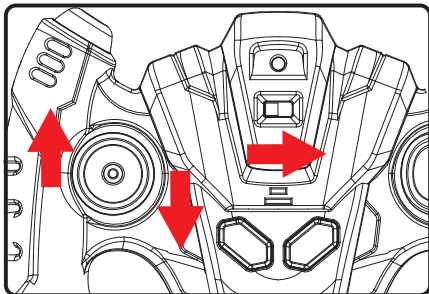
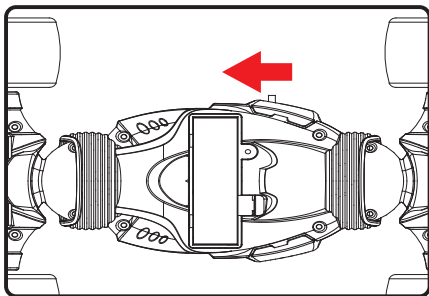

Ескертпе: кейбір радиосигналдар ҚБ пультімен жұптасу кезінде кедергі жасауы мүмкін, Wi-Fi мен басқа құрылғыларды өшіріңіз, жұптасудың істен шығуына жол бермеу үшін сол радиожилікті (2,4 Гц) пайдаланыңыз.

4. Құрылғымен жұмысты аяқтаған кезде алдымен ҚБ пультін, содан соң радиомен басқарылатын машинаны өшіріңіз.

Құрылғыны басқару

1. Машинаны адап көп көшелер мен автокөлік жолдарынан алыс, тегіс бетте алдыңызға қойыңыз.
2. Алға жылжуды бастау үшін сол жақ джойстикті жоғары қарай ауыстырыңыз.

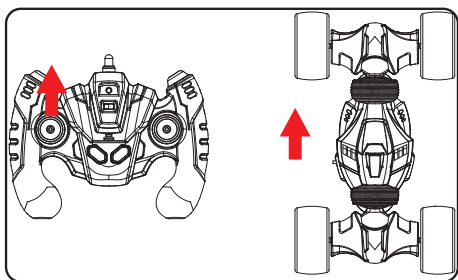

3. Артқа жылжуды бастау үшін сол жақ джойстикті төмен қарай ауыстырыңыз.

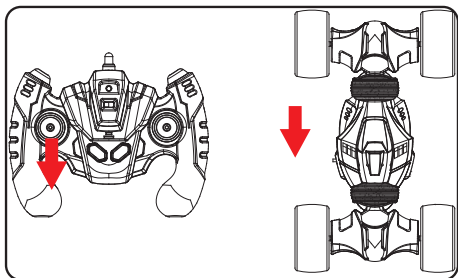

4. Оңға бұрылу үшін оң жақ джойстикті оңға бұрыңыз.

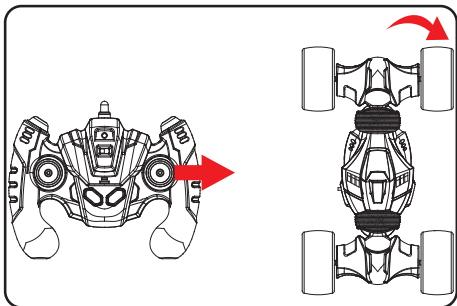

5. Солға бұрылу үшін оң жақ джойстикті солға бұрыңыз.

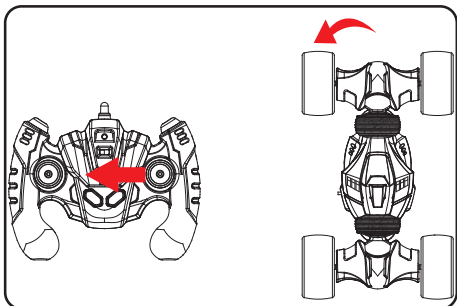

6. Осы радиомен басқарылатын модель төңкерілмелі машина құрылымымен жабдықталған және астын жоғары қаратып жылжи алады.

7. Күту режимінде «Трансформация» түймесін (6) басыңыз, радиомен басқарылатын машинаның құрылымын жолсыз жерде кедергісіз өту үшін клиренсті арттырып, тау режиміне түрленеді. Жарыс режиміне оралу үшін түймені (6) тағы бір рет басыңыз.

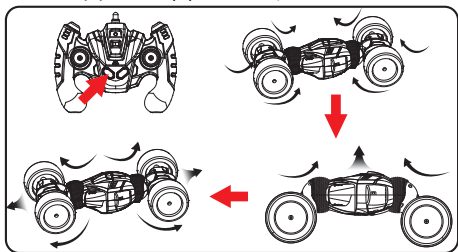

8. ҚБ пультіндегі «Көрсету» (7) түймесін басыңыз. Радиомен басқарылатын машина автоматты түрде барлық қолжетімді трюктер мен функцияларды көрсете бастайды.

Құрылғыға қызмет көрсету

1. Құрылғыны пайдалануды аяқтағаннан кейін радиомен басқарылатын машинадан аккумуляторды ажыратыңыз. ҚБ пультінен қуат элементтерін алып тастаңыз.
2. Құрылғының корпусынан ластануларды, құм мен шаңды жұмсақ құрғақ шүберекпен кетіріңіз.
3. Құрылым мен корпусының металл бөліктеріне тоттануға қарсы май жағыңыз*.
4. Құрылғыны аккумулятордан бөлек сақтаңыз.

* Тоттануға қарсы май жеткізу жиынтығына кірмейді

Техникалық сипаттамалары

- Үлгісі: Q70.
- Масштабы: 1:16.
- Аккумулятор: Li-pol 3,7 В, 1200 мАсағ.
- Жетек: 4WD off-road.
- Нұсқасы: RTR (Ready To Run).
- ҚБ пульті: бар.
- Зарядтау уақыты: 4 сағатқа дейін.
- Автономиялық жұмыс істеу уақыты: 40 минутқа дейін.
- ҚБ пульті сигналының радиусы: 40 м дейін.
- Материалы: АБС.
- Жиынтықталуы: радиомен басқарылатын машина, ҚБ пульті, АКБ, зарядтау кабелі, бұрағыш, пайдаланушы нұсқаулығы.

Кепілдікті қызмет көрсету шарттары

Өндіруші бүкіл кепілдік мерзімі ішінде құрылғының үздіксіз жұмыс істеуіне, сондай-ақ материалдары мен құрастырылуында ақаулардың болмауына кепілдік береді. Кепілдік кезеңі бұйымды сатып алу сәтінен бастап есептеледі және тек жаңа өнімдерге қолданылады. Кепілдікті қызмет көрсетуге бұйымды пайдаланушы нұсқаулығына сәйкес пайдалану жағдайында кепілдік мерзімі ішінде тұтынушының кінәсінен емес істен шыққан элементтерді тегін жөндеу немесе ауыстыру кіреді. Элементтерді жөндеу немесе ауыстыру уәкілетті қызмет көрсету орталықтарының аумағында жүргізіледі.

Қызмет көрсету орталықтарының өзекті тізімі мына мекенжай бойынша:

<https://www.dns-shop.ru/technical-support/>

Кепілдік мерзімі: 12 ай.

Пайдалану мерзімі: 24 ай.

Ықтимал проблемалар және олардың шешімі

Проблема	Ықтимал себебі	Шешімі
Доңғалақтар айналмайды	Құрылғы өшірулі	Құрылғыны қосыңыз
	АКБ зарядының деңгейі төмен	Құрылғының аккумуляторын зарядтаңыз немесе оны жаңасына ауыстырыңыз
	Құрылғы мен ҚБ пульті жұптасуының істен шығуы	Қуат элементтері зарядталғанына көз жеткізіңіз. Құрылғыны қосып, қайта жұптастыруды орындаңыз
Құрылғы күрт тоқтайды	АКБ/қуат элементтері зарядының деңгейі төмен	Құрылғының аккумуляторын зарядтаңыз және/немесе ҚБ пультінің қуат элементтерін ауыстырыңыз
ҚБ пультінің жарық индикаторы жыпылықтайды	Қуат элементтері зарядының деңгейі төмен	ҚБ пультінің қуат элементтерін ауыстырыңыз
Құрылғы баяулай түседі	АКБ зарядының деңгейі төмен	Құрылғының аккумуляторын зарядтаңыз

Орнату, сақтау, тасу (тасымалдау), өткізу және утилизациялау ережелері мен шарттары

- Құрылғы қандай да бір орнатуды немесе үнемі бекітуді талап етпейді.
- Құрылғы өндірушінің және тұтынушының жылытылатын үй-жайларында ауа температурасы 5°C-тан 40°C-қа дейін және ауаның салыстырмалы ылғалдылығы 80%-дан аспайтын жерде қаптамада сақталуы керек. Үй-жайларда жемірілуді туғызатын агрессивті қоспалар (қышқылдардың, сілтілердің булары) болмауы тиіс.
- Құрылғы құрғақ ортада тасымалдануы керек.
- Құрылғы ұқыпты пайдалануды талап етеді, оны шаңның, ластанудың, соққылардың, ылғалдың, оттың және т.б. әсер етуінен қорғаңыз.
- Құрылғы Қазақстан Республикасының қолданыстағы заңнамасына сәйкес өткізілуі тиіс.
- Құрылғының ақаулығы анықталған кезде дереу уәкілетті сервистік орталыққа хабарласу немесе құрылғыны утилизациялау керек.
- Бұйымның қызмет ету мерзімі аяқталғаннан кейін оны кәдімгі тұрмыстық қоқыспен бірге тастауға болмайды. Оның орнына оны федералдық немесе жергілікті заңнамаға сәйкес кейіннен қайта өңдеу және утилизациялау үшін тиісті электр және электрондық жабдықты қабылдау орнына тапсыруға болады. Осы өнімнің дұрыс утилизациялануын қамтамасыз ете отырып, сіз табиғи ресурстарды сақтауға көмектесесіз және лайықсыз қолдану жағдайында қоршаған орта мен адамдардың денсаулығы үшін орын алуы мүмкін залалдың алдын аласыз. Осы өнімді қабылдау және утилизациялау орындары туралы толығырақ ақпаратты жергілікті муниципалдық органдардан немесе тұрмыстық қоқысты шығару бойынша кәсіпорынан алуға болады.

Қосымша ақпарат

Өндіруші: Шаньтоу Чэнхай Чжанбо Тойз Фэктори. №23, Сихэн 1-ші тас жолы, Ляньдун, Сяцунь д., Лянься, Чэнхай ауд., Шаньтоу, Қытай. Қытайда жасалған.

Импортер / юр.лицо, принимающее претензии в Казахстане: ТОО «ДНС КАЗАХСТАН», г. Нур-Сұлтан, р-н Сарыарқа, пр-т Сарыарқа, зд. 12, Казахстан.

Импорттаушы / Қазақстан шағымдар қабылдайтын заңды тұлға: «DNS QAZAQSTAN (ДНС КАЗАХСТАН)» ЖШС, Нұр-Сұлтан қаласы, Сарыарқа ауданы, Даңғылы Сарыарқа, ғимарат 12, Қазақстан.

Тауар Кедендік одақтың техникалық регламентінің талаптарына сәйкес келеді:

- 008/2011 КО ТР «Ойыншықтардың қауіпсіздігі туралы»;
- 020/2011 КО ТР «Техникалық құралдардың электромагниттік үйлесімділігі».

Бұйымның сыртқы түрі, оның сипаттамалары мен жиынтықталуы алдын ала хабарландырусыз өзгертілуі мүмкін. Құрылғының нақты интерфейсі осы нұсқаулықта келтірілгеннен ерекшеленуі мүмкін.

Өндіріс күні пайдаланушы нұсқаулығының орыс тіліндегі нұсқасында көрсетілген.



EAC