

# **Xiaomi Mi Robot Vacuum-Mop 2 Pro**

робот-шаңсорғышы

Пайдаланушы нұсқаулығы



## Қауіпсіздік техникасы бойынша нұсқаулар

---

Пайдаланар алдында осы нұсқаулықты мұқият оқып шығыңыз. Оны сақтап қойыңыз — ол сізге алдағы уақытта қажет болуы мүмкін.

Бұл құрылғы тек үйдегі едендерді тазалауға арналған. Оны ашық ауада, еденнен басқа беттерде, сондай-ақ коммерциялық немесе өнеркәсіптік аймақтарда қолданбаңыз.

### Пайдалану бойынша шектеулер

- 8 жастан асқан балалар мен физикалық, сенсорлық немесе ақыл-ой қабілеттері шектеулі немесе тәжірибесі мен білімі жеткіліксіз адамдар бұл құрылғыны қадағалаумен немесе техника қауіпсіздігі бойынша нұсқаулықтар алғаннан кейін және ықтимал қауіптер туралы хабардар болғаннан кейін ғана пайдалана алады. Балалар құрылғымен ойнамауы керек. Балалардың құрылғыны тазалауына және басқа күтім шараларын ересектердің бақылауынсыз орындауына рұқсат етпеңіз.
- Құрылғыны тек жиынтықпен бірге жеткізілетін қуат көзі блогымен қолдану керек.
- Бұл құрылғыдағы аккумуляторларды тек білікті мамандар ауыстыруы керек.
- Тазалау щеткасын балалардың қолы жетпейтін жерде сақтаңыз.
- Шаш пен киімнің бос шеттерін саңылауларға және қозғалатын бөліктеріне түсуіне жол бермеңіз. Оларға саусақтарыңызды немесе денеңіздің басқа бөліктерін тигізбеңіз.

- Робот-шаңсорғышты оңай тұтанғыш сұйықтықтарды тазалау үшін қолданбаңыз.
- Робот-шаңсорғышты лазерлік локаторынан ұстап көтермеңіз.
- Тазалау және кез келген техникалық қызмет көрсету жұмыстарын орындамас бұрын, робот- шаңсорғыш пен зарядтау док-станциясының өшірілгеніне және қуат көзінен ажыратылғанына көз жеткізіңіз.
- Бұл робот-шаңсорғыш тек үйдегі еденді жууға арналған. Оны ашық ауада, соның ішінде ашық балкондарда немесе еденнен басқа беттерде (мысалы, диван), сондай-ақ коммерциялық немесе өнеркәсіптік аймақтарда қолданбаңыз.
- Робот-шаңсорғышты, мысалы, үй-жайдың жоғарғы қабаттары, ашық балкондар немесе жиһаздың үстіңгі бөліктері сияқты жерден көтеріңкі қоршалмаған беттерде қолданбаңыз.
- Робот-шаңсорғышты қоршаған орта температурасы 35 °C-тан жоғары немесе 0 °C-тан төмен болғанда, сондай-ақ еденге сұйық немесе жабысқақ зат төгілгенде пайдаланбаңыз.
- Робот-шаңсорғышты қолданар алдында еденде тазалау кезінде тартып әкететін сымдардың болмауына көз жеткізіңіз.
- Робот-шаңсорғыш соқтығысып, зақымдамауы үшін вазалар немесе пластик пакеттер сияқты сынғыш немесе бөгде заттарды еденнен алып тастаңыз.

- Робот-шаңсорғыш қозғалып тұрғанда немесе тоқтап тұрғанда оның үстіне балаларды, жануарларды немесе кез келген заттарды қоймаңыз.
- Робот-шаңсорғышты кілемді беттерді тазалау үшін пайдаланбаңыз.
- Робот-шаңсорғышпен қатты немесе үшкір заттарды (мысалы, құрылыс материалдары, шыны, шегелер) жинамаңыз.
- Робот-шаңсорғыш ішіне ешқандай сұйықтық шашпаңыз (шаң контейнерін орнатпас бұрын оның толық құрғағанына көз жеткізіңіз).
- Робот-шаңсорғышты төңкеріп қоймаңыз (лазерлі локаатор еденге тимеуі керек).
- Бұл құрылғыны тек пайдаланушы нұсқаулығына сәйкес пайдаланыңыз. Пайдаланушылар осы өнімді дұрыс пайдаланбаудан туындаған кез келген шығын немесе зақым үшін жауапты.
- Бұл өнімнің лазерлік локааторы IEC 60825-1:2014 стандартының 1-класты лазерлік өніміне қойылатын талаптарға сәйкес келеді және қауіпті лазер сәулесін шығармайды.

### Аккумуляторлар және зарядтау

- ЕСКЕРТУ Басқа аккумуляторды пайдаланбаңыз Тек CDZ1SHW зарядтау док-станциясымен пайдаланыңыз.

- Аккумуляторды немесе зарядтау док-станциясын өз бетіңізбен бөлшектемеңіз, жөндемеңіз немесе өзгертпеңіз.
- Зарядтау док-станциясын жылу көзінің жанына қоймаңыз.
- Док-станцияның зарядтау контактілерін дымқыл шүберекпен немесе дымқыл қолмен сүртпеңіз немесе тазаламаңыз.
- Робот-шаңсорғыш ұзақ уақыт бойы пайдаланылмаса, оны толығымен зарядтап, желіден ажыратып, салқын, құрғақ жерде сақтаңыз. Аккумулятордың қатты разрядталуына жол бермеу үшін шаңсорғышты кемінде 3 айда бір рет зарядтап отырыңыз.
- Литий-ионды аккумуляторда қоршаған ортаға қауіп төндіретін заттар бар. Робот-шаңсорғышты қоқысқа тастамас бұрын, алдымен аккумуляторын алыңыз және оны елдің немесе пайдаланатын аймақтың жергілікті заңдары мен ережелеріне сәйкес кәдеге жаратыңыз немесе қайта өңдеуге тапсырыңыз.
- Батареяларды шығармас бұрын, оларды қуаты таусылғанын және құрылғының қуат көзінен ажыратылғанын тексеруді ұсынамыз. Төменгі жағындағы бұранданы босатып, қақпақты алыңыз.
- Ағытпадан ажыратып, батареяларды шығарыңыз. Батарея корпусына зақым келтірмеу және жарақаттанбау үшін абай болыңыз.
- Батареяларды қайта өңдейтін ұйымға апарыңыз.

# Бұйымның сипаттамасы

## Керек-жарақтардың тізімі

Алдын ала орнатылған керек-жарақтар

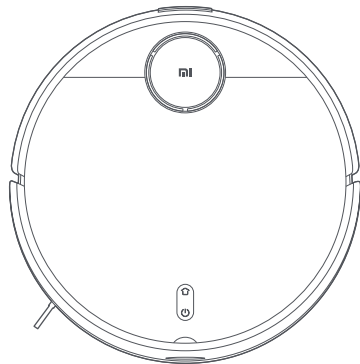

Ылғалды тазалау функциясы бар робот шаңсорғыш

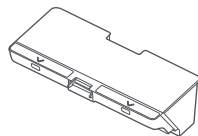

Шаң контейнері

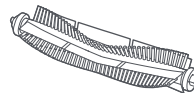

Щетка

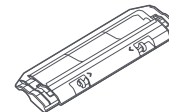

Щетка қақпағы

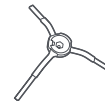

Бүйірлік щетка

## Өзге керек-жарақтар

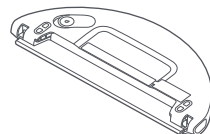

Суға арналған резервуар (губка орнатылған, ылғалды және құрғақ тазалау үшін пайдаланылады)

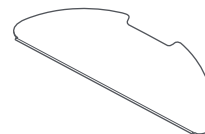

Губка (ауыстырмалы)

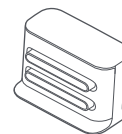

Зарядтау док-станциясы



Қуат сымы

**Ескертпе.** Пайдаланушы нұсқаулығындағы бұйымның, керек-жарақтың және пайдаланушы интерфейсінің суреттері тек таныстыру мақсатында ұсынылған. Құрылғының нақты сипаттамалары және оның функциялары өнімді жақсартуға байланысты әртүрлі болуы мүмкін.

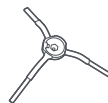

Бүйірлік щетка (ауыстырмалы)



Тазалау құралы

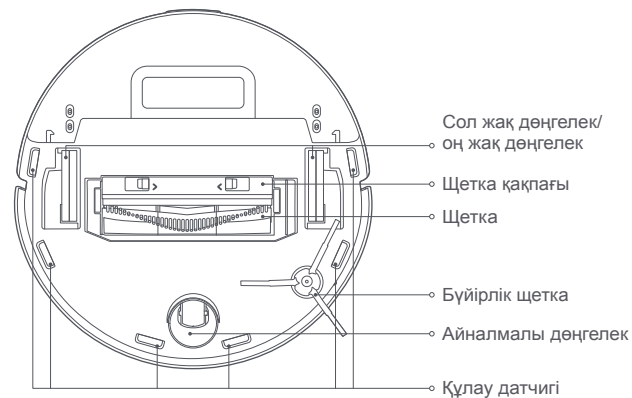
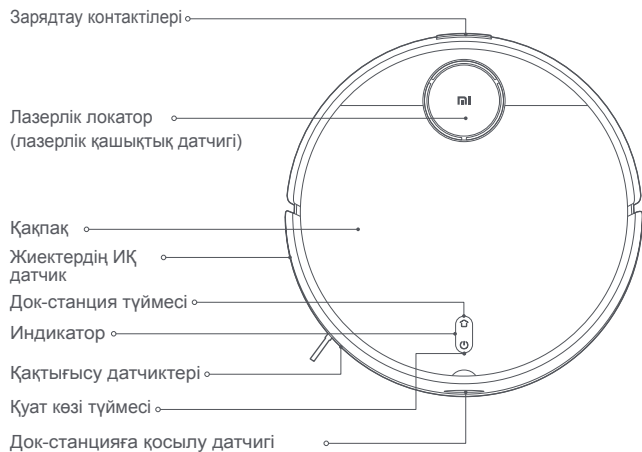

### 🔌 Қуат көзі түймесі

Кешу/өшіру: 3 секунд бойы басып тұрыңыз  
 Іске қосу/кідірту: басыңыз

### 🏠 Док-станция түймесі

Кідірту: құрылғы жұмыс істеп тұрса, басыңыз  
 Док-станцияға қосу: қосылу тоқтатылған болса, басыңыз  
 Док-станциядан ажырату: құрылғы док-станцияға қосылған болса, басыңыз

### Индикатордың күйі

Сары	Wi-Fi желісіне қосылу мүмкін емес
Сары түс жиі жыпылықтайды	Зарядталуда (аккумулятор зарядының деңгейі < 15 %)
Сары түс жыпылықтайды	Төмен заряд деңгейі/қателік/Wi-Fi желісіне қосылу күтілуде
Ақ	Қосылу/қалыпты режимде жұмыс істейді/аккумулятор толығымен зарядталған/Wi-Fi желісіне қосылған/бағдарламалық құралды жүктеуде
Ақ түс жыпылықтайды	Зарядтау үшін док-станцияға оралу
Ақ түс жиі жыпылықтайды	Бағдарламалық құралды жаңартуда/зарядталуда (аккумулятор зарядының деңгейі ≥ 15 %)

## Робот-шаңсорғыш

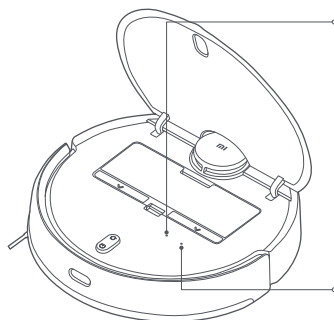

Сымсыз Wi-Fi желісінің индикаторы  
2 секунд бойы көк түспен жанып, содан кейін өшеді:  
Wi-Fi желісіне қосылған  
Көк түспен жыпылықтайды:  
Wi-Fi желісіне қосылуда/  
бағдарламалық құралды жаңартуда  
Сары түспен жыпылықтайды:  
Wi-Fi желісіне қосылуды күтуде

Бастапқы күйге келтіру түймесі  
Жүйе параметрлерін бастапқы күйге келтіру үшін 3 секунд басып тұрыңыз.  
Жүйе параметрлерін қалпына келтіру үшін 10 секунд басып тұрыңыз.

## Зарядтау док-станциясы (қабырғаға қою)

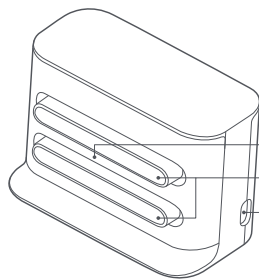

Сигнал аумағы  
Зарядтау контактілері  
Қуат порты

## Шаң контейнері

Шаң арналған бөлімді алып шығу түймесі

Шаң контейнерінің қақпағы

Сүзгі

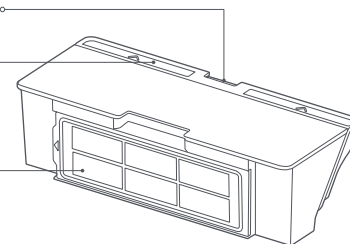

**Ескертпе.** Шаң контейнерін құрғақ тазалау, сондай-ақ құрғақ және ылғалды тазалау режимдері үшін орнату керек, әйтпесе робот-шаңсорғыш қосылмайды.

## Суға арналған резервуар (құрғақ және ылғалды тазалау режимі үшін пайдаланылады)

Суға арналған резервуардың қақпағы

Су құюға арналған тесік

Пластиналық электрод

Суға арналған резервуарды алу түймесі

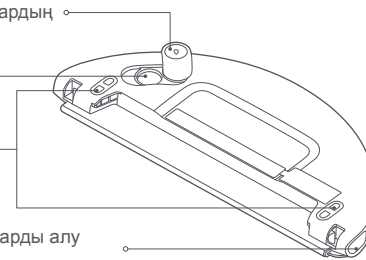

**Ескертпе.** Сапаны тексеру нәтижесінде суға арналған резервуарда аз мөлшерде су қалуы мүмкін. Бұл қалыпты жағдай.



# Орнату

Зарядтау док-станциясын қабырғаға орнату және розеткаға қосу.

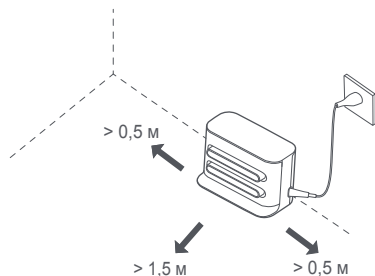

## Ескертпе.

- Зарядтау док-станциясын тікелей күн сәулесі түсетін жерлерге орналастырмаңыз.
- Зарядтау док-станциясының айналасында бос орын қалдырыңыз: алдыңғы жағынан кемінде 1,5 м және әр жағынан кемінде 0,5 м.
- Робот-шаңсорғыш қуат сымдарына оратылып, док-станцияны жылжытпауы немесе ажыратпауы үшін барлық қуат сымын алыңыз.

## Қорғағыш таспалары алып тастау

Робот-шаңсорғышты қолданар алдында екі жағындағы қорғаныс таспаларын алып тастаңыз.

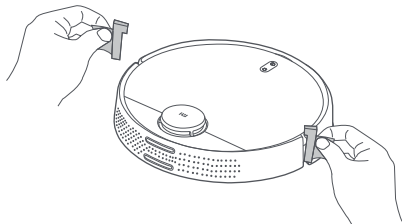

## Зарядтау

Робот-шаңсорғышты алғаш қолданар алдында, оны зарядтау үшін док-станцияға қолмен қойыңыз. Робот-шаңсорғыштың зарядтау контактілері мен зарядтау док-станциясы сәйкес келетініне көз жеткізіңіз. Күнделікті пайдаланғанда робот-шаңсорғышты зарядтау док-станциясына қайтару үшін тікелей  түймесін басыңыз.

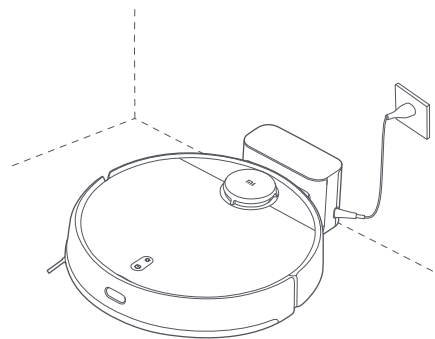

## Ескертпе.

- Робот-шаңсорғыш аккумулятор заряды деңгейінің төмен болуына байланысты қосылмаса, оны зарядтау үшін док-станцияға қойыңыз.
- Робот-шаңсорғыш док-станцияда автоматты түрде қосылады да, аккумуляторды зарядтау кезінде өшпейді.

## Қажетті жұмыс режимі үшін керек-жарақтарды орнату

Құрғақ тазалау режимі (шаң контейнерін орнату):

Робот-шаңсорғыштың қақпағын ашып, шаң контейнерін орнына түскенше орнатыңыз.

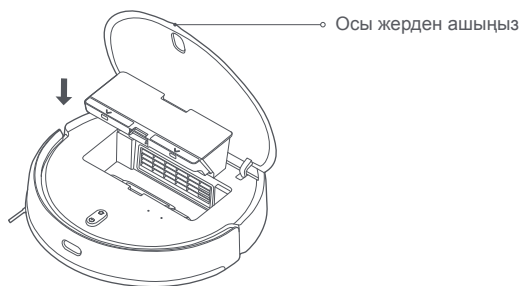

**Ескертпе.** Шаң контейнерін жүйелі түрде тазалау кірдің жиналуына жол бермейді. Олай істемегенде робот-шаңсорғыштың өнімділігі төмендеуі мүмкін.

Құрғақ және ылғалды тазалау режимі (шаң контейнерін, суға арналған резервуарды және губканы орнату):

1. Губканы суға арналған резервуар ойығы бойымен жылжытыңыз, содан кейін оны жабысқақ бекіткішке мықтап бекітіңіз.

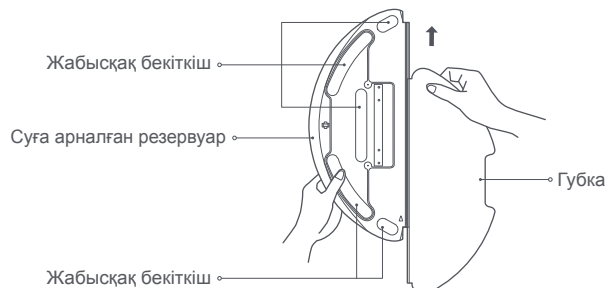

2. Суға арналған резервуар қақпағын ашып, оған қажетті мөлшерде таза су құйып, қақпағын жабыңыз. Резервуарды суға батыруға қатаң тыйым салынады.

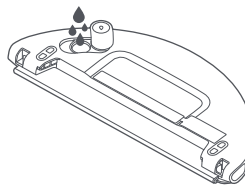

### Назар аударыңыз!

- Суға арналған резервуарды шаюға немесе суға батыруға болмайды. Коррозия мен зақымдануға жол бермеу үшін жуғыш заттарды, дезинфекциялау құралдарын, қатты немесе басқа тазалау құралдарын қолданбаңыз.
- Резервуарға ыстық су құймаңыз, бұл оның деформациялануына әкелуі мүмкін.

3. Суға арналған резервуарды робот-шаңсорғыштың астыңғы бөлігіне сырт еткенше көлденеңінен салыңыз.

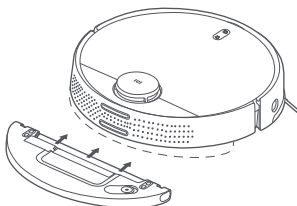

#### Ескертпе

- Қолданар алдында суға арналған резервуардың электродты пластиналарын құрғақ шүберекпен жақсылап сүртіңіз.
- Ылғалды тазалау үшін кілем жабылған жерлерге виртуалды қабырғаларды немесе шектеулі аумақтарды орнатыңыз.
- Суға арналған резервуардың дұрыс орнатылғанына көз жеткізіңіз, әйтпесе робот-шаңсорғыш шеңбер бойымен қозғалуы немесе онда кедергілерден өтуде қиындықтар туындауы мүмкін.

## Mi Home/Xiaomi Home қолданбасына қосылу

Mi Home немесе Xiaomi Home\* қолданбасы көмегімен жұмыс істейді. Құрылғыны басқару және басқа ақылды үй құрылғыларымен өзара әрекеттесу үшін Mi Home/Xiaomi Home қолданбасын пайдаланыңыз.

Қолданбаны жүктеп алып, орнату үшін QR кодын сканерлеңіз. Бағдарлама орнатылған болса, сіз қосылуды баптау бетіне бағытталасыз. Немесе қолданбаны жүктеу және орнату үшін App Store дүкенінен «Mi Home/Xiaomi Home» жазуын теріп іздеңіз.



921CF654



Mi Home/Xiaomi Home қолданбасын ашып, жоғарғы оң жақтағы «+» түймесін басыңыз және құрылғыны қосу үшін нұсқауларды орындаңыз. \* Еуропада (Ресейден басқа) қолданба «Xiaomi Home» деп аталады. Құрылғыңызда көрсетілетін қолданба атауы әдепкі бойынша қабылдануы керек.

#### Ескертпе

- Қолданба нұсқасы жаңартылған болуы мүмкін. Қолданбаның ағымдағы нұсқасының нұсқауларын орындаңыз.
- Робот-шаңсорғыштың QR кодын сканерлей алмасаңыз, оны аты бойынша қосуға болады.
- Робот-шаңсорғышты Mi Home/Xiaomi Home қолданбасына iOS жүйесінен құрылғы арқылы қосқанда, «iJai-vacuum-v3\_miarXXXX» робот-шаңсорғыштың кіру нүктесіне қосылу үшін қолданбадағы нұсқауларды орындаңыз.

# Нұсқаулық

## Қосу/өшіру

Индикатор шамдары жанғанша және робот-шаңсорғыш қосылғанша,  түймесін 3 секунд бойы басып ұстаңыз. Робот-шаңсорғыш жұмысы уақытша тоқтатылған болса және ол зарядталмаса, оны өшіру үшін  түймесін 3 секунд басып тұрыңыз.

## Жылдам карта жасау

Робот-шаңсорғышты бірінші рет қосқанда қолданбада карталар болмайды. Құрылғыны зарядтау док-станциясына қойып, қолданбадағы «Жылдам карта жасау» функциясын таңдаңыз. Робот-шаңсорғыш тазалау жүргізбей картаны жасай бастайды, содан кейін картаны аяқтау және сақтау үшін автоматты түрде зарядтау док-станциясына оралады.

**Ескертпе.** Карта жасау кезінде робот-шаңсорғышты жылжитпаңыз немесе оны балалар мен үй жануарларының қолы жетпейтін жерде ұстамаңыз.



## Құрғақ тазалау немесе құрғақ және ылғалды тазалау режимі

Робот-шаңсорғышты қосыңыз, содан кейін  түймесін басыңыз. Орнатылған керек-жарақтарға байланысты құрылғы автоматты түрде құрғақ тазалау режиміне немесе құрғақ және ылғалды тазалау режиміне өтеді.

## Дірілмен ылғалды тазалау режимі

Ылғалды тазалауды орындағанда оның тиімділігін арттыру үшін дірілді режим әдепкі бойынша қосылады. Стандартты ылғалды тазалау режимімен салыстырғанда, дірілді режим су дақтарын жақсы кетіре алады. Бұл режимді қолданбада өшіруге болады. Оны өшіргеннен кейін робот-шаңсорғыш стандартты ылғалды тазалау режиміне өтеді.

## Кідірту күйі

Робот-шаңсорғыш жұмыс істеп тұрса, кез келген түймені басып, оны кідіртіңіз. Тазалауды қайта бастау үшін  түймесін басыңыз. Ағымдағы тазалау жұмысын аяқтау және робот-шаңсорғышты зарядтау док-станциясына қайтару үшін  түймесін басыңыз.

## Ұйқы режимі

Робо-шаңсорғыш 5 минуттан артық пайдаланылмаса және зарядталмаса, автоматты түрде ұйқы режиміне өтеді. Ұйқы режимінен шығару үшін кез келген түймені басыңыз немесе қолданбаны пайдаланыңыз. Робот-шаңсорғыш ұйқы режимінде 6 сағаттан артық болса, автоматты түрде өшеді.

**Ескертпе.** Робот-шаңсорғыш док-станцияда зарядталу кезінде ұйқы режиміне өтпейді.

## Тазалау кезінде үстеме су құю немесе губканы тазалау

Тазалау кезінде резервуарға үстеме су құю немесе губканы тазалау үшін робот-шаңсорғыш жұмысын кідірту үшін кез келген түймені басыңыз. Содан кейін резервуарды шығарып, су құйыңыз немесе губканы тазалаңыз. Содан кейін суға арналған резервуар мен губканы орнына қойып, робот-шаңсорғыш тазалауды қайта бастауы үшін  түймесін басыңыз.



## Зарядтау үшін док-станцияға оралу

Робот-шаңсорғыш қосулы болса, оны зарядтау үшін  түймесін басып, док-станцияға жіберіңіз. Тазалауды аяқтағаннан кейін құрылғы автоматты түрде зарядтау док-станциясына оралады және индикатор ақ түспен жыпылықтайды. Тазалау кезінде робот-шаңсорғыштың қуаты таусыла бастаса, ол автоматты түрде зарядталу үшін док-станцияға оралады. Толық зарядталғанда, ол үзілген жерден тазалауды жалғастырады.

## Тазалауды қайта бастау

Робот-шаңсорғышта тазалауды қайта бастау функциясы бар. Тазалау кезінде робот-шаңсорғыштың қуаты таусыла бастаса, ол автоматты түрде зарядталу үшін док-станцияға оралады. Толық зарядталғанда, ол үзілген жерден тазалауды жалғастырады. Тазалауды қолмен аяқтасаңыз, робот-шаңсорғышты жылжытсаңыз немесе оны зарядталып жатқанда немесе зарядтау док-станциясына қайтарылған кезде пайдалансаңыз, тазалау жалғастырылмайды.

## Wi-Fi баптауларын бастапқы күйге келтіру

Жаңа маршрутизаторға қосылу немесе Wi-Fi құпиясөзін ауыстыру кезінде робот-шаңсорғыштың Wi-Fi қосылысын бастапқы күйге келтіру қажет. Бұл үшін оны қосып, содан кейін «Сымсыз Wi-Fi желісінің баптауларын бастапқы күйге келтіру және желіні баптау режиміне өту» дауысты хабарламаны естімегенше,  және  түймелерін бір мезгілде басыңыз және 7 секунд бойы ұстап тұрыңыз. Сымсыз Wi-Fi желісі баптауларын бастапқы күйге келтірілгеннен кейін робот-шаңсорғышты қайта қосуға болады.

**Ескертпе.** Жілігі 2,4 Гц болатын Wi-Fi желісін ғана қолдайды.

## Жүйе параметрлерін бастапқы күйге келтіру/қалпына келтіру

Жүйені параметрлерін бастапқы күйге келтіру: түйреуішті пайдаланып, «Жүйені бастапқы күйге келтіру сәтті орындалды» деген дауыстық хабарды естігенше бастапқы күйге келтіру түймесін 3 секунд басып тұрыңыз. Содан кейін робот-шаңсорғыш автоматты түрде қайта іске қосылады, ал кесте бойынша тазалау және сымсыз Wi-Fi желісіне қосылымы сияқты параметрлер зауыттық параметрлерге қалпына келтіріледі.

Жүйе параметрлерін бағдарламалық құралдың алдыңғы нұсқасына қалпына келтіру: PIN кодын пайдаланып, «Жүйені қалпына келтіру сәтті орындалды» деген дауыстық хабарды естігенше бастапқы күйге келтіру түймесін 10 секунд басып тұрыңыз. Содан кейін робот-шаңсорғыш автоматты түрде қайта іске қосылады, ал кесте бойынша тазалау және сымсыз Wi-Fi желісіне қосылымы сияқты параметрлер зауыттық параметрлерге қалпына келтіріледі.

**Ескертпе.** Жүйе параметрлерін бастапқы күйге келтіргеннен немесе қалпына келтіргеннен кейін робот-шаңсорғышты қолданбаға қайта қосу керек және қолданбадағы сәйкес параметрлер жойылады.

## Режимді/су деңгейін таңдау

Режим мен су деңгейін Mi Home/Xiaomi Home мобильді қосымшасында таңдауға болады.

## «Не беспокоить» (Мазаламау) режимі

«Не беспокоить» (Мазаламау) режимінде робот-шаңсорғыш тазалауды қайта бастау, жоспарлы тазалау және дауысты

хабарламалар функциялары ажыратылады. Мазаламау режимі әдепкі бойынша 23:00-ден 9:00-ге дейін қосылады. Оны мобильді қолданба арқылы өшіруге болады.

**Ескертпе.** Мазаламау режимінде робот-шаңсорғыш индикаторы құрылғыны зарядтағаннан кейін 1 минут ішінде өшеді.

## Барлық аумақтарды тазалау

Барлық аумақтарды картасыз тазалау функциясын таңдасаңыз, робот-шаңсорғыш 6 \* 6 метр шаршы аумақты бірінен кейін бірін тазартады. Қолданбада картаны сақтап, барлық аумақтарды тазалау функциясын таңдағаннан кейін робот-шаңсорғыш жоспарланған бағдар бойынша әрбір бөлмені автоматты түрде тазартады. Тазалауды аяқтағаннан кейін ол зарядтау док-станциясына оралады.

## Карталарды сақтау

Картаны жылдам жасағаннан немесе тазалау аяқталысымен робот-шаңсорғыш зарядтау док-станциясына оралғаннан кейін жаңартылған карта Mi Home/Xiaomi Home қолданбасында автоматты түрде сақталады. Картаны жасағаннан кейін қолданба арқылы аймақтарды бөлуге немесе біріктіруге сондай-ақ бөлмелердің атауларын сақтауға болады.

## Қабырғалар бойын және жиһаз шеттерін тазалау

Қолданбада қабырғалар бойын және жиһаз шеттерін тазалау функциясын таңдасаңыз, робот-шаңсорғыш тазалау қажет аумақты автоматты түрде анықтап, тиісінше тазалауды орындайды. Тазалауды аяқтағаннан кейін ол зарядтау док-станциясына автоматты түрде оралады.

## Аумақтарға бөліп тазалау

Қолданбада аумақтарға бөліп тазалауды іске қосуға болады, сонда робот-шаңсорғыш сіз таңдаған аумақтарды тазартады.

**Ескертпе.** Аумақтарға бөліп тазалау кезінде робот-шаңсорғыш толығымен таңдалған аумақтар шегінде бола алмайды. Тазалауды бастамас бұрын, робот-шаңсорғыш таңдалған аумақтардың сыртына шығып кетуі мүмкін болғандықтан, ол аумақтардың айналасындағы барлық кедергілерді алып тастаңыз.

# Күтім және техникалық қызмет көрсету

## «Убрать там» (Сол жерді тазалау) режимі

Картада нысаналы аумақты орнату үшін қолданбадағы «Убрать там» (Сол жерді тазалау) функциясын таңдауға болады. Робот-шаңсорғыш автоматты түрде нысаналы аумаққа жылжып, өлшемі 2\*2 м шаршы аумақты орталықта нысаналы аумақты тазартады.

## Жоспарлы тазалау

Қолданбада кесте бойынша тазалауды баптауға болады. Робот-шаңсорғыш белгіленген уақытта автоматты түрде тазалауды бастайды да, аяқтағаннан кейін зарядтау док-станциясына оралады.

**Ескертпе.** «Не беспокоить» (Мазаламау) режимі қосылған кезде, робот-шаңсорғыш тиісті уақыт аралығында кесте бойынша тазалауды орындамайды.

## Виртуалды қабырғалар/тыйым салынған аймақтар

Қолданбаны пайдаланып, робот-шаңсорғыш тазалауды қажет етпейтін жерлерге бармауы үшін виртуалды қабырғаларды немесе тыйым салынған аумақтарды орнатуға болады.

### Ескертпе.

- Бұл функцияны пайдалану үшін картаны қолданбада сақтаңыз.
- Робот-шаңсорғыштың жылжуы немесе үй іші жоспарының айтарлықтай өзгеруі сақталған карталардың жарамдылығын, сондай-ақ виртуалды қабырғалар мен тыйым салынған аумақтардың параметрлерін жоғалтуға әкелуі мүмкін.

## Шаң контейнері

1. Робот-шаңсорғыштың қақпағын ашыңыз, содан кейін шаң контейнерін шығару түймесін басып, оны алып шығыңыз.

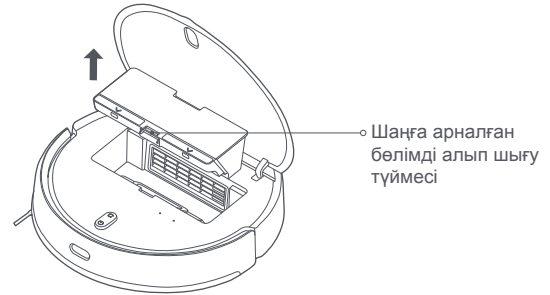

2. Шаң контейнерінің қақпағын ашып, ішіндегісін тастаңыз.

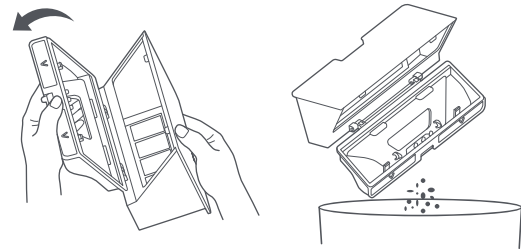

3. Сүзгіні алыңыз. Шаң контейнерін және сүзгіні тазалау құралымен тазалап, содан кейін оларды таза сумен шайыңыз. Толық кепкеннен кейін шаң контейнері мен сүзгіні орнатыңыз.

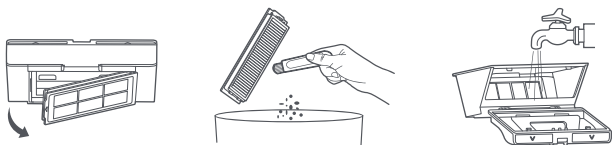

**Ескертпе.** Шаң контейнерін аптасына кемінде бір рет мұқият тазалау ұсынылады. Қолданар алдында шаң контейнері мен сүзгіні толығымен кептіру (кемінде 24 сағат) керек.

## Суға арналған резервуар

Суға арналған резервуарды шығару түймесінің екеуін де бір уақытта басып тұрып, суретте көрсетілгендей оны робот-шаңсорғыштың төменгі бөлігінен шығарыңыз.

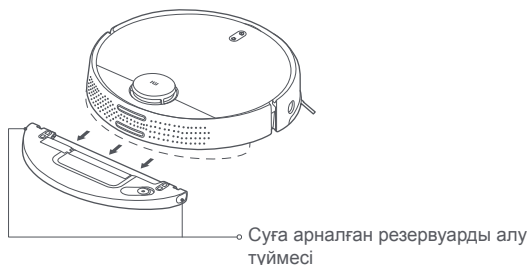

**Ескертпе.** Ылғалды тазалаудан кейін бірден суға арналған резервуарды алып шығыңыз, қалған суды төгіңіз, көгеру мен жағымсыз иістердің алдын алу үшін дымқыл тазалау губкасын жуып, кептіріңіз.

## Щетка

1. Робот-шаңсорғышты төңкеріп, щетка қақпағын шығаратын екі түймені басып тұрып, оны алыңыз.
2. Щетканы жоғары қарай қозғап алыңыз.
3. Щетка төлкесін алыңыз.
4. Щетка ұстағыштарын әрбір ұстағыштағы туралау белгісі босату белгісіне дәл келгенше бұраңыз. Щетка ұстағыштарын екі шетінен алыңыз.
5. Тазалау құралының жүзімен щеткаға жиналған шашты кесіп, оны мұқият тазалаңыз.
6. Щетка ұстағыштары мен төлкесін орнына салыңыз.
7. Щетка мен щетканың қақпағын орнына салып, оны мықтап жабыңыз.

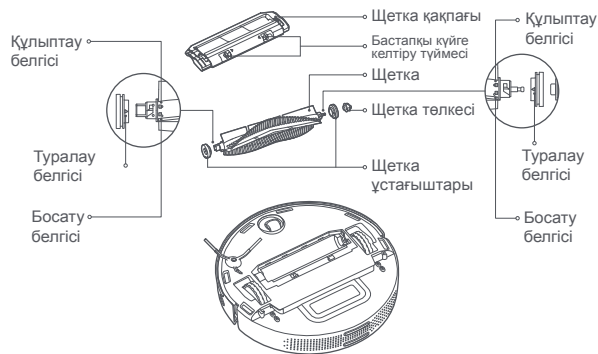

## Щетканы тазарту

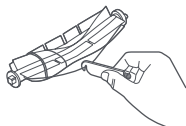

Шаштарды қиыңыз

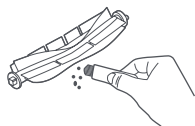

Кір мен қоқысты тазалаңыз

**Ескертпе.** Оңтайлы тазалау нәтижелеріне қол жеткізу үшін щетканы әр 6-12 ай сайын ауыстырып отыру ұсынылады.

## Бүйірлік щетка

1. Робот-шаңсорғышты төңкеріп, бүйірлік щетканы бекітетін бұранданы бұрап алыңыз.
2. Бүйірлік щетканы алыңыз және тазалаңыз.
3. Бүйірлік щетканы орнына қайта орнатып, бұранданы қатайтыңыз.

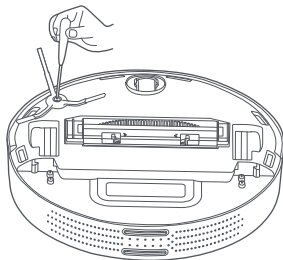

**Ескертпе.** Оңтайлы тазалау нәтижелеріне қол жеткізу үшін бүйірлік щетканы әр 3-6 ай сайын ауыстырып отыру ұсынылады.

## Айналмалы дөңгелек

1. Робот-шаңсорғышты төңкеріп, жоғары қозғап айналмалы дөңгелекті шешіп алыңыз.
2. Айналмалы дөңгелекті шаштан, кірден және қоқыстан тазартыңыз.
3. Айналмалы дөңгелекті қайта орнатыңыз.

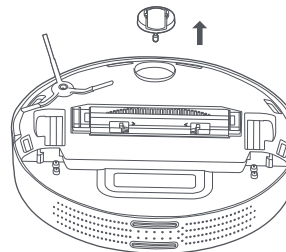

## Датчиктер

Құлау датчиктері мен жиіктердің ИҚ датчигін жүйелі түрде тазалау үшін жұмсақ, құрғақ матаны пайдаланыңыз.

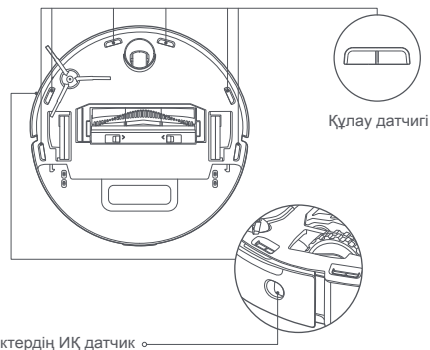

**Ескертпе.** Датчиктерді тазалау үшін жуғыш заттар немесе спрейлер сияқты химиялық заттарды пайдаланбаңыз.



# Жиі қойылатын сұрақтар

Проблема	Шешімі
Робот-шаңсорғыш қосылмайды.	Аккумулятор зарядының деңгейі төмен. Робот-шаңсорғышты зарядтаңыз және әрекетті қайталаңыз.
Робот-шаңсорғыш тазалауды бастамайды.	Аккумулятор зарядының деңгейі төмен. Робот-шаңсорғышты зарядтаңыз және әрекетті қайталаңыз.
Робот-шаңсорғыш зарядтау док-станциясына оралмайды.	Зарядтау док-станциясы айналасында кедергілер тым көп. Оны ашық жерге жылжытыңыз. Робот-шаңсорғыш робот зарядтау док-станциясынан тым алыс тұр. Оны док-станцияға жақынырақ апарып, әрекетті қайталаңыз.
Робот-шаңсорғыш дұрыс жұмыс істемейді.	Робот-шаңсорғышты өшіріп, қайта қосыңыз.
Робот-шаңсорғыш бөтен дыбыс шығарады.	Щеткаға, бүйірлік щеткада немесе дөңгелектердің бірінде бөтен зат тұрып қалуы мүмкін. Робот-шаңсорғышты өшіріп, қоқысты алып тастаңыз.
Робот-шаңсорғыштың тазалау өнімділігі төмендеді немесе ол кірді толық тазаламайды.	Шаң контейнері толған. Ішіндегісін алып тастаңыз. Сүзгі бітеліп қалды. Оны тазартыңыз. Щеткаға бөтен зат түскен. Оны алып тастаңыз.
Робот-шаңсорғыш желіден тыс.	Wi-Fi сигналы өте әлсіз. Робот-шаңсорғышты күшті Wi-Fi сигналы бар аймаққа апарыңыз. Сымсыз Wi-Fi желісіне қосылумен проблема туындады. Сымсыз Wi-Fi желісінің баптауларын бастапқы күйге келтіріңіз және қолданбаның соңғы нұсқасын жүктеңіз, содан кейін қайтадан қосылып көріңіз.

Проблема	Шешімі
Робот-шаңсорғыш тазалауды жалғастырмайды.	Робот-шаңсорғыш тазалауды жалғастыру функциясы өшірулі болатын "Не беспокоить" (Мазаламау) режиміне қойылмағанына көз жеткізіңіз. Қолданба арқылы робот-шаңсорғышты зарядтау док-станциясына қайтармағаныңызға, док-станция түймесін баспағаныңызға немесе робот-шаңсорғышты зарядтау док-станциясына апармағаныңызға көз жеткізіңіз. Мұндай әрекеттерден кейін робот-шаңсорғыш тазалауды жалғастырмайды.
Робот-шаңсорғыш зарядталмайды.	Зарядтау док-станциясының айналасында жеткілікті болатындай кеңістіктің бар екендігіне, ал қуат беретін контактілердің шаң баспағанына және бөтен заттардың жоқтығына көз жеткізіңіз. Қоршаған орта температурасы тым төмен (0 °C-тан төмен) немесе тым жоғары (35 °C-тан жоғары).
Робот-шаңсорғыш кесте бойынша тазалауды орындамайды.	Робот-шаңсорғыш желіге қосуды тұрғанына көз жеткізіңіз, әйтпесе ол қолданбамен синхрондалмайды және кесте бойынша тазалау жұмысын орындамайды. Робот-шаңсорғыш кесте бойынша тазалау функциясы өшірулі болатын "Не беспокоить" (Мазаламау) режиміне қойылмағанына көз жеткізіңіз.
Робот-шаңсорғыш желіден үнемі ажырап қалады.	Робот-шаңсорғыштың желіге қосылғанына және үнемі Wi-Fi таралу аймағында болуына көз жеткізіңіз.
Робот-шаңсорғыш Mi Home/Xiaomi Номе қолданбасына қосылмайды.	Зарядтау док-станциясы мен робот-шаңсорғыштың жақсы сигналы бар Wi-Fi таралу аймағында болуына көз жеткізіңіз. Сымсыз Wi-Fi баптауларын бастапқы күйге келтіру үшін пайдаланушы нұсқаулығындағы нұсқауларды орындаңыз және робот-шаңсорғышты қайта қосыңыз.

# Ақауларды жою

Қателік туындаса, дауыстық хабарламаны естисіз. Проблеманы шешу үшін кестедегі дауыстық хабарламаның сипаттамасын қарап шығыңыз.

Қате туралы хабарлама	Шешімі
Лазерлік арақашықтық датчигі еш нәрсемен бұғатталып қалмағанына көз жеткізіңіз.	Лазерлік арақашықтық датчигін бұғаттауы мүмкін немесе оның жұмысына кедергі келтіретін барлық бөтен заттарды алып тастаңыз не робот-шаңсорғышты басқа жерге апарып, оны іске қосыңыз.
Құлау датчиктерін сүртіп, робот-шаңсорғышты жаңа орынға жылжытып, іске қосыңыз.	Робот-шаңсорғыштың бір бөлігі жерге тимей тұруы мүмкін. Оны басқа жерге апарып, қайта іске қосыңыз. Құлау датчиктері ластанған болуы мүмкін, оларды сүртіп, әрекетті қайталаңыз.
Қақтығысу датчигі аймағындағы кез келген бөтен заттарды алып тастаңыз.	Қақтығысу датчигі сыналанып қалуы мүмкін. Бөтен заттарды кетіру үшін үстінен бірнеше рет жайлап ұрып көріңіз. Ешқандай бөтен заттар түспесе, робот-шаңсорғышты басқа жерге жылжытып, оны іске қосыңыз.
Іске қосу үшін ылғалды тазалау функциясымен істейтін робот-шаңсорғышты тегіс бетке жылжытыңыз.	Робот-шаңсорғыш іске қосылғанда еңкейеді. Оны тегіс бетке қойып, қайта іске қосыңыз. Сондай-ақ сіз қолданбада бет баптауларын бастапқы күйге келтіріп, содан кейін құрылғыны қайта іске қоса аласыз.
Ылғалды тазалау функциясымен істейтін робот-шаңсорғышты еденге қойып, іске қосыңыз.	Дөңгелек жерге тимей тұруы мүмкін. Робот шаңсорғышты басқа жерге жылжытып, оны іске қосыңыз.

Қате туралы хабарлама	Шешімі
Ылғалды тазалау функциясымен істейтін робот-шаңсорғыштың айналасындағы кез келген кедергілерді алып тастап, әрекетті қайталаңыз.	Робот-шаңсорғыш бітеліп немесе тұрып қалған болуы мүмкін. Оның айналасындағы барлық кедергілерді алып тастаңыз.
Жиектердің инфрақызыл датчигін сүртіңіз.	Жиектердің ИҚ датчигі ластанған болуы мүмкін. Оны өшіріп, әрекетті қайталаңыз.
Шаң контейнерінің орнатылуына көз жеткізіңіз.	Шаң контейнері мен сүзгіні орнатыңыз. Олардың мықтап бекітілгеніне көз жеткізіңіз.
Суға арналған резервуардың орнатылғанына көз жеткізіңіз.	Суға арналған резервуар сырт еткенше орнатыңыз.
Ылғалды тазалау функциясымен істейтін робот-шаңсорғышты зарядтау док-станциясына қойыңыз.	Робот-шаңсорғыш зарядтау док-станциясының орнын таба алмай тұр. Робот-шаңсорғышты зарядтау док-станциясына қойыңыз.
Батарея зарядының деңгейі өте төмен. Оны зарядтаңыз.	Робот-шаңсорғыш аккумулятор заряды төмен болғандықтан қалыпты режимде қосылмайды. Робот-шаңсорғышты зарядтау док-станциясына қойыңыз.

## Техникалық сипаттамалары

Робот-шаңсорғыш	
Атауы	Робот-шаңсорғыш
Үлгісі	MJST1SHW
Бұйымның өлшемдері	Ø 353 x 96,5 мм
Номиналды қуаты	35,6 Вт
Номиналды кернеуі	14,4 В =
Зарядтау кезіндегі кернеуі	20 В =
Акумулятор сыйымдылығы	4800 мА·сағ (жобалық қуаты) 5200 мА·сағ (номиналды қуаты)
Таза салмағы	3,6 кг
Сымсыз қосылу	Wi-Fi IEEE 802.11 b/g/n, 2,4 ГГц
Жиіліктің жұмыс диапазоны	2412-2472 МГц
Таратқыштың қуаттылығы	< 20 дБм

## Зарядтау док-станциясы

Үлгісі	CDZ1SHW
Номиналды кіріс кернеуі	100-240 В~50/60 Гц 0,8 А
Номиналды шығыс кернеуі	20 В = 1,8 А
Бұйымның өлшемдері	150 x 80,5 x 101 мм

Қалыпты пайдалану жағдайларында осы жабдықтың антеннасы мен пайдаланушының денесі арасында кемінде 20 см қашықтық сақталуы керек.

## Монтаждау, сақтау, тасымалдау (тасу), сату және кәдеге жарату ережелері мен шарттары

- Құрылғы қандай да бір монтаждауды немесе тұрақты бекітуді талап етпейді.
- Құрылғыны өндірушінің және тұтынушының жылытылатын үй-жайында өндірушінің қаптамасына салып, +5 °С-тан +40 °С-қа дейінгі температурада және 85 %-дан аспайтын салыстырмалы ылғалдылықта сақтау керек. Үй-жайларда коррозия туындататын агрессивті қоспалар (қышқылдардың, сілтілердің булары) болмауы тиіс.
- Құрылғыны құрғақ ортада тасымалдау керек.
- Құрылғы мұқият күтім жасауды қажет етеді, оны шаңның, ластың, соққылардың, ылғалдың, оттың және т.б. әсерінен сақтаңыз.
- Құрылғыны өткізу жергілікті заңнамаға сәйкес жүргізілуі тиіс.
- Өнімнің қызмет ету мерзімі аяқталғаннан кейін оны әдеттегі тұрмыстық қоқыспен бірге тастауға болмайды. Оның орнына, оны федералдық немесе жергілікті заңнамаға сәйкес қайта өңдеу және кәдеге жарату үшін электрлік және электронды жабдықты тиісті қабылдау пунктіне кәдеге жаратуға жіберу керек. Осы өнімді дұрыс кәдеге жарату арқылы сіз табиғи ресурстарды сақтауға көмектесесіз және тиісті түрде пайдаланбау салдарынан қоршаған ортаға және адамдардың денсаулығына зиян келу жағдайларының алдын аласыз. Бұл өнімді қабылдау және кәдеге жарату пункттері туралы қосымша ақпаратты жергілікті муниципалдық органдардан немесе тұрмыстық қалдықтарды шығаратын кәсіпорынан алуға болады.
- Құрылғыда ақаулық анықталған жағдайда, дереу өкілетті сервистік орталыққа хабарласқан немесе құрылғыны кәдеге жаратқан жөн.

## Құрылғының қолданылу мақсаты

Бұл құрылғы әртүрлі беттерден (кафель, паркет еден, кілемдер және т.б.) шаң мен кірді тазартуға арналған.

# Қосымша ақпарат

---

**Өндіруші:** Сяоми Коммьюникейшнз Ко., Лтд.  
#019, 9-шы қабат, 6-ғимарат, Си'эрци орталық өтпе жолы 33, Хайдянь ауданы, Бежің қ, Қытай.

Қытайда жасалған.

**Импортер / юр. лицо, принимающее претензии в Казахстане:** ТОО «ДНС КАЗАХСТАН», г. Нұр-Сұлтан, р-н Сарыарқа, пр-т Сарыарқа, зд. 12, Казахстан.  
**Импорттаушы / Қазақстанда шағымдар қабылдайтын заңды тұлға:** «DNS QAZAQSTAN (ДНС КАЗАХСТАН)» ЖШС, Нұр-Сұлтан қаласы, Сарыарқа ауданы, Сарыарқа даңғылы, 12-ғимарат, Қазақстан.

Тауар Кеден Одағының техникалық регламентінің талаптарына сәйкес келеді:

- КО ТР 004/2011 «Төмен вольтты жабдықтың қауіпсіздігі туралы»;
- КО ТР 020/2011 «Техникалық құралдардың электромагниттік үйлесімділігі».

Тауар Еуразиялық экономикалық одақтың 037/2016 ЕАЭО ТР «Электр техникасы және радиоэлектроника бұйымдарында қауіпті заттардың қолданылуын шектеу туралы» техникалық регламентінің талаптарына сәйкес келеді.

**Өндіруші уәкілеттік берген тұлға:**

«БОК сараптамалық бағдарламалар орталығы» АКЕҰ.

**Орналасқан жері:** Ресей, 119618, Мәскеу қ., 50 лет Октября көшесі, 4-үй.

**Қызмет жүргізу орнының мекенжайы:** Ресей, 115419, Мәскеу қ., 2-ші Рошинский өткелі, 8-үй, 4-корпус.

## Кепілдік міндеттемелер

---

Өндіруші кепілдік мерзімі барысында құрылғының үздіксіз жұмыс істейтініне, сондай-ақ материалдар мен жинағында ақаулардың болмайтынына кепілдік береді. Кепілдік мерзімі бұйымды сатып алған сәттен бастап саналады және тек жаңа өнімдерге қолданылады. Өнімді пайдаланушы нұсқаулығына сәйкес қолданған жағдайда, кепілдік мерзімі барысында пайдаланушының қатысынсыз істен шыққан элементтерді тегін жөндеу немесе ауыстыру жұмыстары жүргізіледі. Элементтерді жөндеу және ауыстыру өкілетті сервистік орталықтардың аумағында жүргізіледі.

Сервистік орталықтардың жаңартылған тізімі мына мекенжайда:

<http://www.dns-shop.ru/technical-support/>

Бұйымның сыртқы түр-сипаты және оның сипаттамалары сапасын жақсарту үшін алдын ала хабарланбай өзгерілуі мүмкін.

TM: Mi

Тауардың шығарылған күні, сондай-ақ кепілдік және пайдалану мерзімдері қаптамада көрсетілген.

v.1

