

DEXP

ПАЙДАЛАНУШЫ НҰСҚАУЛЫҒЫ

СЫМДЫ РӨЛ
DEXP Wheelman Pro

Құрметті сатып алушы!

Сеніміңіз үшін рақмет!

Біздің командамыз Сіздің компьютерлік ойындарға деген құштарлығыңызға ортақтас, сондықтан біз Сіздің ойын тәжірибеңізді біздің геймерлерге арналған керек-жарақтарымызбен ұмытылмас ету үшін бар күшімізді саламыз.

Жаңа жеңістер мен ең жарқын әсерлер!

- Сіздің DEXP -

Ойын рөлі – бұл компьютерлік ойындарын-автосимуляторлар ойнауға арналған автомобиль рөлін имитациялайтын контроллер.

Техникалық сипаттамалар

- Үлгісі: Wheelman Pro.
- Жұмыс кернеуі: USB 5 В.
- Жұмыс тоғы: 80 мА (сәндірілу діріл кезінде); < 160 мА (қосулы діріл кезінде), < 500 мА (тіркемеге түпнұсқалық геймпад арқылы қосылу кезінде).
- Үйлесімдік: PS3, PS4, XBOX 360, XBOX ONE, Windows.
- ДК X-INPUT (үнсіз келісім бойынша) және D-INPUT (режимдер арасында ауыстыру қосу үшін MODE батырмасын 3 секунд бойы ұстап тұрыңыз) қолдайды.
- Құрылғының атауы: Wired Wheel.
- 12 басқару батырмасы.
- 8 бағытты қолдайтын D-Pad (оңға, солға, жоғары, төмен және 45°).
- 6 бағдарламаланатын батырма.
- Рөл бұрылысы 270°/900° (орнату бұрышы 60°).
- Құлаққаптарға арналған жалғағыш 3,5 мм (PS4 және XBOX ONE үшін).
- VID/PID: X-INPUT режимінде — «11FF/0511»;
D-INPUT режимінде — «0079/1864».
- Рөл сезімталдығының 3 режимі (діріл тек қана D-INPUT режимінде қолжетімді).

Сақтық шаралары

- Құрылғыны қолданар алдында осы пайдалану жөніндегі нұсқаулықтың барлық тарауларымен мұқият танысып шығыңыз.
- Құрылғыны бөлшектемеңіз.
- Кабельді қысудан және басқа да физикалық әсерден сақтаңыз.
- Құрылғыны құлап қалудан сақтаңыз.
- Құрылғыны ылғалдылығы жоғары жерлерде сақтамаңыз.
- Құрылғыны өз бетіңізше жөндемеңіз. Ақаулықтар табылған жағдайда авторизацияланған сервистік орталығына хабарласыңыз.
- Сұйықтықтың құрылғы корпусының ішіне енуіне жол бермеңіз.
- Құрылғыны жоғары температураның және қызған заттардың әсеріне ұшыратпаңыз.
- Құрылғыны жылжыту кезінде құрылғыға зақым келтірмеу үшін бекіткіш-жабысқыштарды абайлап босатыңыз.

Құрылғының сұлбасы

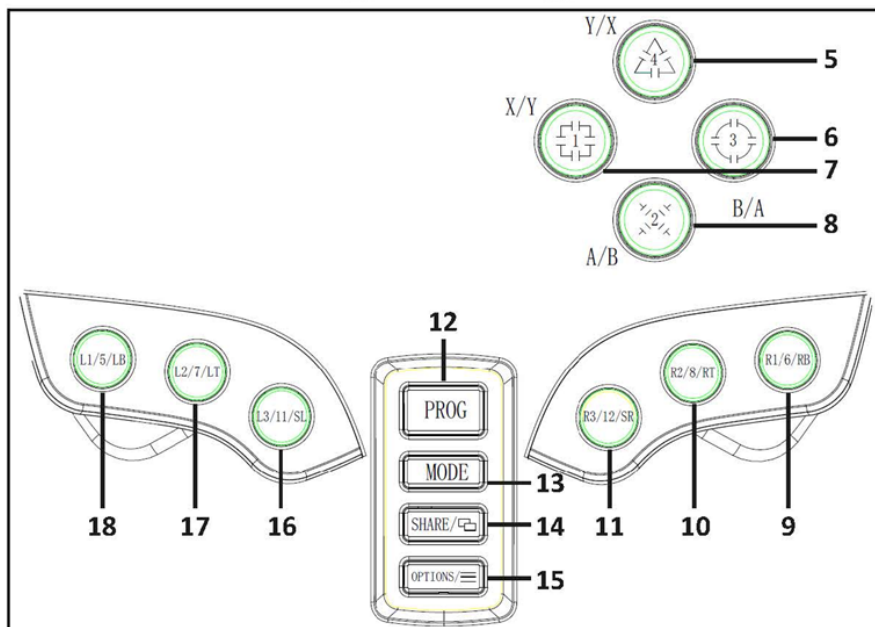
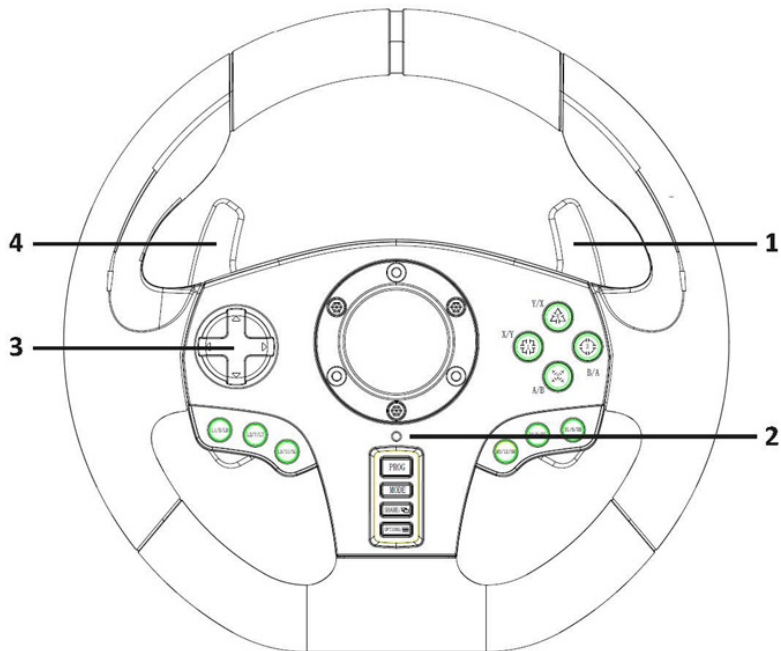

1. Оң жақ иінтірек/газ.
2. Режимдердің/PRG жарық индикаторы.
3. D-Pad.
4. Сол жақ иінтірек/тежегіш.
5. Y/X/4 батырмасы.
6. B/A/3 батырмасы.
7. X/Y/1 батырмасы.
8. A/B/2 батырмасы.
9. R1/6/RB батырмасы.
10. R2/8/RT батырмасы.
11. R3/12/SR батырмалары.
12. PROG батырмасы.
13. MODE батырмасы.
14. SHARE батырмасы.
15. OPTIONS батырмасы.
16. L3/11/SL батырмасы.
17. L2/7/LT батырмасы.
18. L1/5/LB батырмасы.

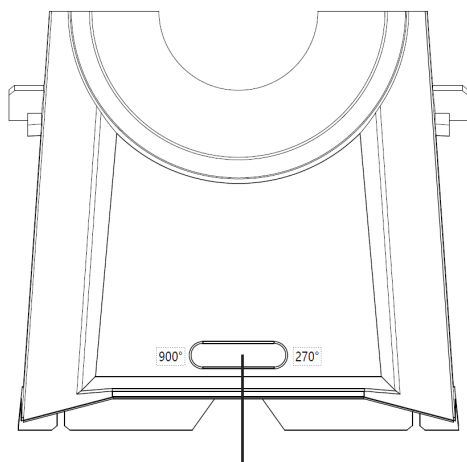

Рөл айналымының
ауыстырып-қосқышы

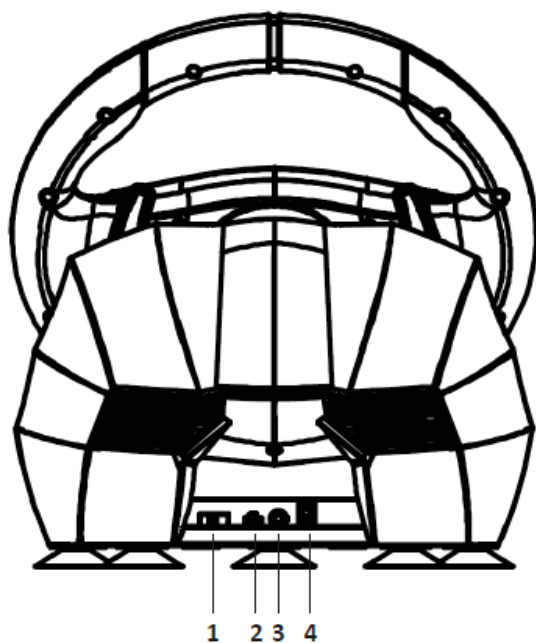

1. USB жалғағышы.
2. Құлаққаптарға арналған жалғағыш.
3. Қуаттау кабелі.
4. Басқыштарды қосуға арналған жалғағыш.

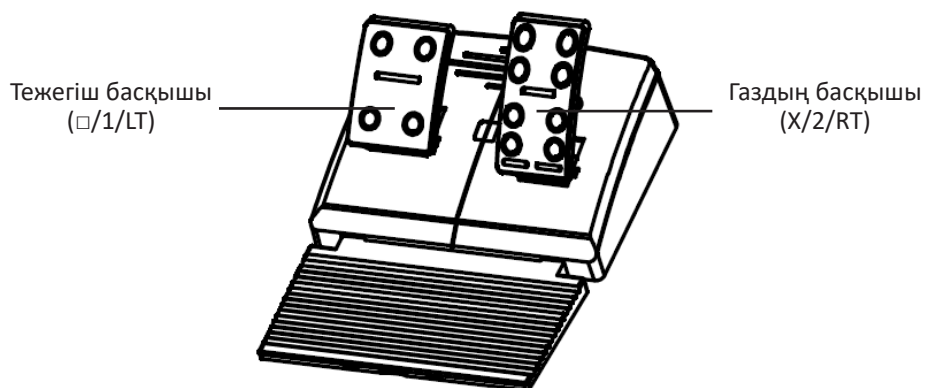

Функционалдық батырмалар

Батырмалар	PS3	PS4	Xbox One/360	ДК (X-INPUT)	ДК (D-INPUT)	NINTENDO SWITCH
Әрекет ету батырмалары	X	X	A	A	2	B
	○	○	B	B	3	A
	□	□	X	X	1	Y
	△	△	Y	Y	4	X
	R1	R1	RB	RB	6	R
	L1	L1	LB	LB	5	L
	R2	R2	RT	RT	8	ZR
	L2	L2	LT	LT	7	ZL
	R3	R3	SR	SR	12	R3
L3	L3	SL	SL	11	L3	
D-Pad	Жоғарғы батырма	Жоғарғы батырма	Жоғарғы батырма	Жоғарғы батырма	Жоғарғы батырма	Жоғарғы батырма
	Төменгі батырма	Төменгі батырма	Төменгі батырма	Төменгі батырма	Төменгі батырма	Төменгі батырма
	Сол жақ батырма	Сол жақ батырма	Сол жақ батырма	Сол жақ батырма	Сол жақ батырма	Сол жақ батырма
	Оң жақ батырма	Оң жақ батырма	Оң жақ батырма	Оң жақ батырма	Оң жақ батырма	Оң жақ батырма
Функционалдық түймелер	START	OPTIONS	Menu	START	10	+
	SELECT	SHARE	View	BACK	9	-
Бағыттар	LX	LX	←/→	←/→	←/→	LX
Сол жақ иінтірек	L2	L1	LB	LB	7	ZL
Оң жақ иінтірек	R2	R1	RB	RB	8	ZR
Сол жақ басқыш	□	L2	LT	LT	Y-	B
Оң жақ басқыш	X	R2	RT	RT	Y+	Y
Режимдерді ауыстырып қосу батырмалары	MODE	MODE	X-Guide	X-Guide	13	HOME
PROG батырмасы	Батырмаларды бағдарламалау	Батырмаларды бағдарламалау	Батырмаларды бағдарламалау	Батырмаларды бағдарламалау	Батырмаларды бағдарламалау	Батырмаларды бағдарламалау

Пайдалану

Түрлі платформаларға қосылу

PlayStation 3-ке қосылу

- PlayStation 3 сөндіріңіз.
- Басқыштарды ойын рөліне қосыңыз.
- Ойын рөлін PlayStation 3 тіркемесіне қосыңыз. PlayStation 3 қосыңыз.
- Сәтті қосылғаннан кейін құрылғыда жарық индикаторы жанады. Құрылғы қолдануға дайын.
- Ойын барысында XMB мәзірін ашу үшін MODE батырмасын басыңыз. Баптаулар мәзіріне кіру үшін MODE батырмасын басыңыз және 2 секунд бойы ұстап тұрыңыз.

PlayStation 4-ке қосылу

- Ойын рөлінің PS4 тіркемесіне қосылуы геймпад арқылы жүргізіледі.
- PlayStation 4 және геймпадты сөндіріңіз.
- Басқыштарды ойын рөліне қосыңыз.
- Micro USB кабелінің (жиынтыққа кірмейді) көмегімен PS4 түпнұсқалық геймпадты ойын рөліне (геймпад сөндірілуі болуы тиіс) қосыңыз.
- Ойын рөлін PlayStation 4 тіркемесіне қосыңыз. PlayStation 4 қосыңыз.
- Сәтті қосылғаннан кейін ойын рөлінде қызыл жарық индикаторы жанады. MODE батырмасын басыңыз, одан кейін Сіз баптауларға кіре аласыз немесе ойынды бастай аласыз.
- Ойын барысында XMB мәзірін ашу үшін MODE батырмасын басыңыз. XMB мәзірін жабу үшін MODE батырмасын басыңыз және 1 секунд бойы ұстап тұрыңыз.

XBOX 360-қа қосылу

- Ойын рөлінің XBOX 360 тіркемесіне қосылуы геймпад арқылы жүргізіледі.
- XBOX 360 және геймпадты сөндіріңіз
- Басқыштарды ойын рөліне қосыңыз.
- Micro USB кабелінің (жиынтыққа кірмейді) көмегімен XBOX 360 түпнұсқалық геймпадты ойын рөліне (геймпад сөндірілуі болуы тиіс) қосыңыз.
- Ойын рөлін XBOX 360 тіркемесіне қосыңыз. XBOX 360 қосыңыз.
- Сәтті қосылғаннан кейін ойын рөлінде қызыл жарық индикаторы жанады. Геймпадағы жарық индикаторы да қосылу болады. Құрылғы бейнеойындарда қолдануға дайын.
- Басты мәзірге кіру үшін ойын барысында ойын рөліндегі MODE батырмасын басыңыз.

XBOX ONE-ға қосылу

- Ойын рөлінің XBOX ONE тіркемесіне қосылуы геймпад арқылы жүргізіледі.
- XBOX ONE және геймпадты сөндіріңіз
- Басқыштарды ойын рөліне қосыңыз.
- Micro USB кабелінің (жиынтыққа кірмейді) көмегімен XBOX ONE түпнұсқалық

геймпадты ойын рөліне (геймпад сөндірілуі болуы тиіс) қосыңыз.

- Ойын рөлін XBOX ONE тіркемесіне қосыңыз. XBOX ONE қосыңыз.
- Сәтті қосылғаннан кейін ойын рөлінде қызыл жарық индикаторы жанады. Геймпадағы жарық индикаторы да қосылу болады. Құрылғы қолдануға дайын.
- Басты мәзірге кіру үшін тіркемеде ойын барысында басты мәзірді ашу үшін MODE батырмасын басыңыз. Басты мәзірді жабу үшін MODE батырмасын басыңыз және 1 секунд бойы ұстап тұрыңыз.
- Басты мәзірде бола тұрып, жедел іздеу парақшасын ашу үшін Y батырмасын басыңыз.

Ескертпе: ойын рөлін XBOX ONE тіркемесіне қосу үшін XBOX ONE түпнұсқалық геймпадты пайдалану міндетті емес. Сіз бөгде өндірушінің кез-келген басқа лицензияланған геймпадын қолдана аласыз.

NINTENDO SWITCH-ке қосылу

- USB кабелінің немесе USB Type-C адаптердің көмегімен басқыштарды ойын рөліне, ал рөлді NINTENDO SWITCH тіркемесіне қосыңыз. NINTENDO SWITCH қосыңыз.
- Сәтті қосылғаннан кейін ойын рөлінде қызыл жарық индикаторы жанады. Құрылғы бейнеойындарда қолдануға дайын.
- Ойын барысында скриншот жасау үшін SHARE / 9 / VIEW / - және OPTIONS / 10 / MENU / + батырмаларын бір уақытта басып тұрыңыз.

ДК-ге қосылу

X-INPUT режимі

- ДК-ге қосылғаннан кейін құрылғыда бірінші жарық индикаторы жанады. X-INPUT режимі үнсіз келісім бойынша қосылған.
- Режимді D-INPUT-ке ауыстыру үшін MODE батырмасын басыңыз және 3 секунд бойы ұстап тұрыңыз, қызыл жарық индикаторы жыпылықтайды, ал режимдер сәтті ауыстырылып қосылғаннан кейін үнемі жанып тұрады. X-INPUT режиміне ауыстырып қосу үшін әрекетті қайталаңыз.

D-INPUT режимі үшін драйверді орнату

- D-INPUT режимі үшін драйверді жүктеп алыңыз (драйвер <http://dns-shop.ru> сайтындағы тауардың карточкасында, Нұсқаулықтар мен файлдар тарауы). Бағдарламаның нұсқаулықтарын орындаңыз және драйверді Сіздің ДК-ге орнатыңыз (Windows үшін ғана қолжетімді).
- Ойын рөлін Сіздің ДК-ге қосыңыз.

Құрылғының баптауларын тексеру және калибрлеу (Windows 10 үшін):

Жолы: «Пуск» (Іске қосу) — «Параметры» (Параметрлер) — «Устройства» (Құрылғылар) — «Bluetooth и другие устройства» (Bluetooth және басқа құрылғылар) — «Устройства и принтеры» (Құрылғылар мен принтерлер).

«Устройства» (Құрылғылар) қойындысында «Wired Wheel» табыңыз. Оң жақ шерту арқылы мәнмәтіндік терезені шақыртыңыз және «Параметры игровых устройств управления» (Басқару ойын құрылғыларының параметрлері)

таңдаңыз.

- Құрылғының баптауларын тексеру және калибрлеу (Windows-тың бастапқы нұсқалары үшін):

Жолы: «Пуск» (Іске қосу) — «Панель управления» (Басқару панелі) — «Устройства и принтеры» (Құрылғылар мен принтерлер).

«Wired Wheel» құрылғысын тауып алыңыз, оң жақ шерту арқылы мәнмәтіндік терезені шақыртыңыз және «Параметры игровых устройств управления» (Басқару ойын құрылғыларының параметрлері) таңдаңыз.

- X-INPUT режимінде құрылғы «Controller (Wired Wheel)», D-INPUT режимінде «DEXP Wheelman» түрінде көрсетіледі. Режимдерді ауыстыру үшін құрылғыдағы MODE батырмасын басу және 3 секунд бойы басып тұру қажет.
- Баптаулар мәзірін ашу үшін «Свойства» (Қасиеттер) басыңыз.
- Драйверді Сіздің ДК-нен жою үшін жою бағдарламасының нұсқаулықтарын орындаңыз.

Ойын рөлінің тесті

- Құрылғының батырмаларын және өстерін тестілеу үшін «Осн. настройки» (Негізгі баптаулар) қойындысын ашыңыз.
- Өстерді калибрлеу үшін «Калибровка» (Калибрлеу) қойындысын ашыңыз.
- Өстерді және басқыштарды тестілеу үшін «Вибрация» (Діріл) қойындысын ашыңыз.

Батырмаларды бағдарламалау (баптауларды сақтаумен)

- Бағдарламалау батырмалары: □ / 1 / X / Y, ○ / 3 / B / A, △ / 4 / Y / X, X / 2 / A / B, L1 / 5 / LB / L, L2 / 7 / LT / ZL, R1 / 6 / RB / R, R2 / 8 / RT / ZR.
- Бағдарламаланатын батырмалар: сол жақ иіңтірек (L2 / 7 / LB), оң жақ иіңтірек (R2 / 8 / RB), газдың басқышы (X / 2 / Y / +), тежегіштің басқышы (□ / 1 / Y / -), L3 / 11 / SL, R3 / 12 / SR.

Бағдарламалау

- PROG батырмасын басыңыз. Қызыл жарық индикаторы жыпылықтай бастайды.
- Қалайтын бағдарламаланатын батырманы басыңыз. Қызыл жарық индикаторы баяуырақ жыпылықтай бастайды.
- Таңдалған батырмаға тағайындағыңыз келетін бағдарламалау батырмасын басыңыз. Сәтті бағдарламалау кезінде қызыл жарық индикаторы үнемі жанып тұрады.

Бағдарламаланған батырманы жою

- PROG батырмасын басыңыз. Қызыл жарық индикаторы жыпылықтай бастайды.
- Бағдарламаланған батырманы басыңыз. Қызыл жарық индикаторы баяуырақ жыпылықтай бастайды.
- Таңдалған батырмаға тағайындағыңыз келетін бағдарламалау батырмасын

басыңыз. Сәтті жою кезінде қызыл жарық индикаторы үнемі жанып тұрады.

Барлық бағдарламаларды жою

- PROG батырмасын басыңыз. Қызыл жарық индикаторы жыпылықтай бастайды.
- OPTIONS / 10 / MENU / + батырмасын басыңыз және 4 секунд бойы ұстап тұрыңыз. Сәтті жою кезінде қызыл жарық индикаторы үнемі жанып тұрады.

Ескертпе: құрылғы қайта қосылған сайын бағдарламалар сақталады.

Бағдарламалау режимінен шығу

- PROG батырмасын басыңыз, қызыл жарық индикаторы жыпылықтайды, бағдарламалау режимінен шығу үшін PROG батырмасын қайтадан басыңыз. Шығуға дейін орындалған барлық баптаулар сақталады.
- PROG батырмасын басыңыз, қызыл жарық индикаторы жыпылықтайды 10 секунд әрекетсіздіктен кейін құрылғы бағдарламалау режимінен автоматты түрде шығады.

Ү өсі бойынша сол және оң жақ интіректерді бағдарламалау

- PROG батырмасын басыңыз. Қызыл жарық индикаторы жыпылықтай бастайды.
- D-Pad-та оң жақ батырманы басыңыз. Бағдарламалауды сәтті аяқтау кезінде қызыл жарық индикаторы үнемі жанып тұрады.

Рөлдің сезімталдығын реттеу

- PROG батырмасын басыңыз, қызыл жарық индикаторы жыпылықтайды.
- Рөлдің жоғары сезімталдық деңгейін орнату үшін D-Pad-ғы үстіңгі батырманы басыңыз. Сәтті таңдау кезінде қызыл жарық индикаторы үнемі жанып тұрады.
- Рөлдің орташа сезімталдық деңгейін орнату үшін D-Pad-ғы оң немесе сол батырманы басыңыз. Сәтті таңдау кезінде қызыл жарық индикаторы үнемі жанып тұрады.
- Рөлдің төмен сезімталдық деңгейін орнату үшін D-Pad-ғы төменгі батырманы басыңыз. Сәтті таңдау кезінде қызыл жарық индикаторы үнемі жанып тұрады.
- Барлық бағдарламаланған батырмаларды жою және рөлдің сезімталдығын үнсіз келісім бойынша орнату үшін OPTIONS / 10 / MENU / + батырмасын басыңыз және 4 секунд бойы ұстап тұрыңыз.

900° айналу режимінде максималды бұрышты орнату

- Рөлдің сезімталдығын ауыстырып-қосқышын 900° белгіге дейін жылжытыңыз.
- PROG батырмасын басыңыз. Қызыл жарық индикаторы жыпылықтай бастайды.
- Рөлді оңға / солға 60°-тан артық бұрышқа бұрыңыз.
- OPTIONS / 10 / MENU / + батырмасын басыңыз. Қызыл жарық индикаторы жыпылықтауды тоқтатады, ал таңдалған рөлдің бұрышы максималды бұрыш болып орнатылады.

- Айналу бұрышының баптауларын арылту тәсілдері:
 - PROG батырмасын басыңыз. Қызыл жарық индикаторы жыпылықтай бастайды. Максималды бұрыштың баптауларын арылту үшін OPTIONS / 10 / MENU / + батырмасын басыңыз және 4 секунд бойы басып тұрыңыз;
 - PROG батырмасын басыңыз. Қызыл жарық индикаторы жыпылықтай бастайды. Рөлді орталық қалыптан оңға / солға 900° бұрыңыз (максималды мән үнсіз келісім бойынша). Одан кейін OPTIONS / 10 / MENU / + батырмасын басыңыз. Айналу бұрышын үнсіз келісім бойынша сәтті орнатқан кезде қызыл жарық индикаторы жыпылықтауды тоқтатады және үнемі жанып тұрады.

Ықтимал ақаулар және олардың шешімдері

- Егер геймпадты қосқан кезде жарық индикаторы жанбаса, геймпадты қайта қосыңыз және оның жарамдылығын тексеріңіз.
- Егер ойын рөлі батырмаларды басқанда әсер етпесе, ал ойын тіркемесі қатып қалған болса, тіркемені сөндіріңіз және қайта қосыңыз.
- Ойын рөлінің жұмысында қателіктер пайда болған кезде оны қайта жүктеу ұсынылады.
- Ойын рөлін PlayStation 3, PlayStation 4 және XBOX ONE/360 тіркемелеріне қосар алдында геймпад сөндірілу болуын қадағалаңыз.

Монтаждау, сақтау, тасу (тасымалдау), сатып өткізу және кәдеге жарату ережелері мен шарттары

- Құрылғы қандай да бір монтаждауды немесе тұрақты бекітуді талап етпейді.
- Құрылғы қаптамасында өндірушінің және тұтынушының жылытылатын орынжайларында ауа температурасы 5 °C бастап 40 °C дейін және ауаның салыстырмалы ылғалдылығы 80 % аспайтын кезде сақталуы тиіс. Орынжайларда тоттануды тудыратын агрессивті қоспалар (қышқылдардың, сілтілердің булары) болмау керек.
- Құрылғыны тасымалдау құрғақ ортада жүзеге асырылуы тиіс.
- Құрылғыны ұқыппен қолдануды талап етеді, оны шаңның, кірдің, соққылардың, ылғалдың, оттың және т. б. әсерінен қорғаңыз.
- Құрылғыны сату жергілікті заңнамасына сәйкес жүргізілуі керек.
- Бұйымның қызмет ету мерзімі аяқталғаннан кейін оны қарапайым тұрмыстық қоқыспен бірге тастауға болмайды. Оның орнына, ол федералды немесе жергілікті заңнамаға сәйкес қайта өңдеу және қайта өңдеу үшін электрлік және электронды жабдықты тиісті қабылдау бекетіне қайта өңдеуге жіберіледі. Осы бұйымды дұрыс жоюды қамтамасыз ете отырып, сіз табиғи ресурстарды үнемдеуге және қоршаған ортаға және адамдардың денсаулығына зиян келтірмеуге көмектесесіз. Бұл бұйымды қабылдау және жою бекеттері туралы қосымша ақпаратты жергілікті муниципалды органдардан немесе тұрмыстық қалдықтарды шығаратын кәсіпорыннан алуға болады.
- Құрылғы ақаулығын анықтаған кезде дереу авторластырылған сервистік орталыққа жүгіну немесе құрылғыны кәдеге жарату керек.

Кепілдік міндеттемелер

Өндіруші құрылғының кепілдік мерзімінің ішінде үздіксіз жұмыс істеуіне, сондай-ақ материалдары мен құрастырылымында ақаулардың жоқтығына кепілдік береді. Кепілдік мерзімі өнімді сатып алған сәттен бастап есептеледі және тек жаңа өнімдерге қолданылады. Кепілдікті қызмет көрсетуге, пайдаланушы нұсқаулығына сәйкес өнімді пайдалану шартымен, кепілдік мерзімі ішінде тұтынушының кінәсінен болмаған істен шыққан элементтерді тегін жөндеу немесе ауыстыру кіреді. Элементтерді жөндеу немесе ауыстыру уәкілетті сервис орталықтарының аумағында жүргізіледі.

Кепілдік мерзімі: 6 ай.

Пайдалану мерзімі: 12 ай.

Жұмыс істеп тұрған сервис орталықтарының мекенжайы:

<https://www.dns-shop.ru/service-center/>

Қосымша ақпарат

Өндіруші: Лайт Стар Электроникс Тэкнолоджи Ко., Лтд.

1–6 қабат, 7-ғимарат, Синчэнь ғылыми-техникалық паркі, Ляньби тас жолы, Улянь өнеркәсіптік аймағы, Фэнган қ., Дунгуань қ., Гуандун пров., Қытай. Қытайда жасалған.

Импортер / юр.лицо, принимающее претензии в Казахстане:

ТОО «DNS KAZAKHSTAN», г. Нұр-Сұлтан, пр. Сарыарқа, дом 12, офис 301С, Казахстан.

Импорттаушы / Қазақстан шағымдар қабылдайтын заңды тұлға:

«DNS KAZAKHSTAN» ЖШС, Нұр-Сұлтан қ., Сарыарқа даңғ., 12-үй, 301С-кеңсе, Қазақстан.

Тауар КО ТР 020/2011 «Техникалық құралдардың электрлі магнитті үйлесімділігі» Кеден одағының Техникалық регламентінің талаптарына сәйкес келеді. Тауар ЕАЭО ТР 037/2016 «Электр техника және радиоэлектроника бұйымдарында қауіпті заттарды қолдануды шектеу туралы» Еуразиялық экономикалық одағының кедендік регламентінің талаптарына сәйкес келеді.

Айрықшаламалар және өнім туралы ақпарат пайдаланушыны хабарлаусыз өзгертіле алады. Құрылғының нақты интерфейсі осы нұсқаулықта көрсетілгеннен өзгеше болуы мүмкін.



Өндіріс күні пайдаланушы нұсқаулығының орыс тіліндегі нұсқасында көрсетілген.

V.2

www.dexp.club