



***TRUSTMASTER***<sup>®</sup>

**T248**

# T248

Пайдаланушы нұсқаулығы

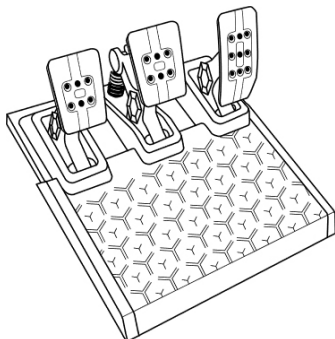
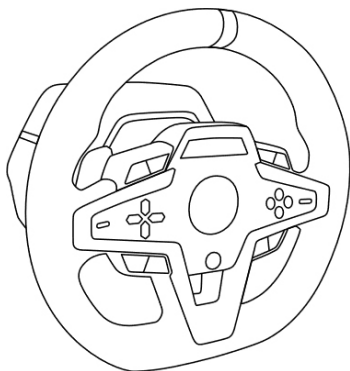

## ТЕХНИКАЛЫҚ СИПАТТАМАЛАРЫ

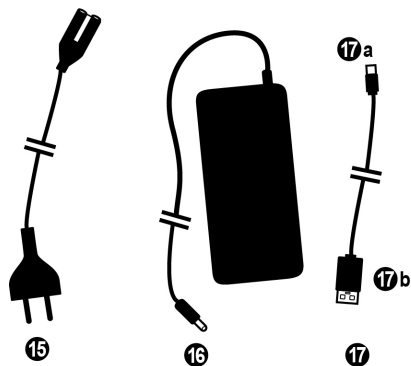
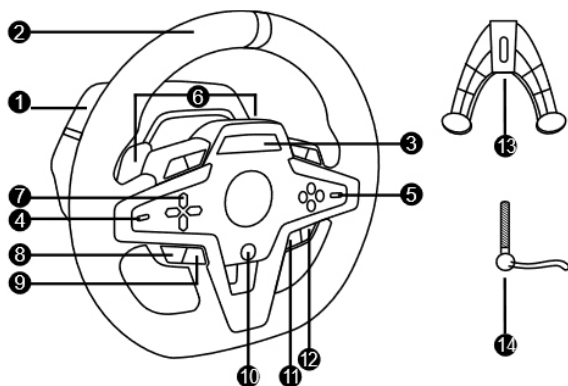

- |  |  |
|--|--|
| <ol style="list-style-type: none"> <li>1. T248 базасы</li> <li>2. Руль</li> <li>3. T-RDD экраны (Thrustmaster Race Dash Display)</li> <li>4. Эндокодерлерді ауыстырып қосқыш және батырмасы бар эндокодерлерді ауыстырып қосқыш</li> <li>5. + және - эндокодерлерді ауыстырып қосқыш</li> <li>6. 2 магниттік рульдік ауыстырып қосқыш (жоғары және төмен)</li> <li>7. Бағыт батырмалары</li> <li>8. PS4™ консольдеріндегі SHARE батырмасы PS5™ консольдеріндегі CREATE батырмасы</li> <li>9. MODE батырмасы</li> </ol> | <ol style="list-style-type: none"> <li>10. PS батырмасы</li> <li>11. DISPLAY тбатырмасы</li> <li>12. PS4™ консольдері мен PS5™ консольдеріндегі OPTIONS батырмасы</li> <li>13. Бекіту жүйесі</li> <li>14. Металл бекіту бұрандасы</li> <li>15. Қуат кәбілі (Еуропа, АҚШ немесе Ұлыбритания нұсқасы)</li> <li>16. Қуат блогы</li> <li>17. USB-C кәбілі (17a) – USB-A (17b)</li> </ol> |
|--|--|

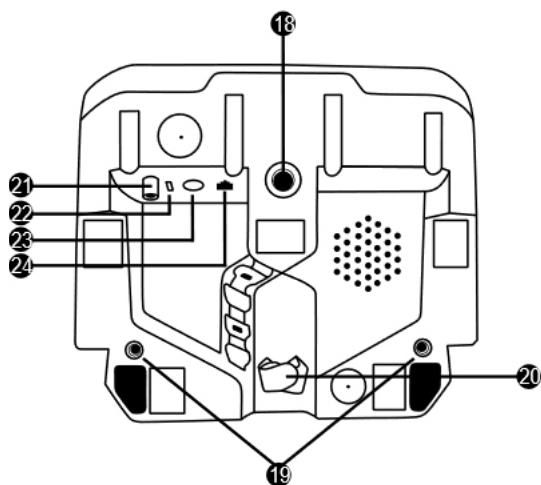

18. Үлкен бұрандалы тесік (бекіту жүйесі мен бекіту бұрандасы үшін)
19. Жарыс кокпитіне бекітуге арналған бұрандалы тесіктер (жинаққа кірмейді)
20. Бекіту таспасы бар кәбіл ұстағыш
21. Қуат көзіне арналған ағытпа
22. Жарыс рулыне арналған USB-C ағытпа
23. Ауыстырғышты, қол тежегішін немесе Thrustmaster хабын қосуға арналған мини-DIN ағытпасы (барлық компоненттер бөлек сатылады)
24. Педаль блогы үшін RJ12 ағытпасы

## ЕСКЕРТУЛЕР

Осы бұйымды қолданар алдында осы нұсқаулықты мұқият оқып шығыңыз және оны болашаққа сақтаңыз.



### Назар аударыңыз - электр тоғының соғу қаупі!

- \* Құрылғыны құрғақ жерде сақтаңыз және оны шаң немесе күн сәулесінің әсерінен сақтаңыз.
- \* Ағытпалар мен кәбілдерді бұрап алмаңыз және оларды тартпаңыз.
- \* Сұйықтықтың құрылғыға немесе оның ағытпаларға түсуіне жол бермеңіз.
- \* Құрылғыны қысқа тұйықталудан сақтаңыз.
- \* Ешқандай жағдайда құрылғыны бөлшектемеңіз; оны оттан және жоғары температурааның әсерінен сақтаңыз.
- \* Тек жарыс рулымен бірге келетін қуат кәбілін пайдаланыңыз.
- \* Егер оның ағытпалары зақымдалған, бөлінген немесе сынған болса, қуат кәбілін пайдаланбаңыз.
- \* Қуат кәбілін жарыс рулының артқы жағындағы ағытпаға және электр розеткасына дұрыс қосылғанын тексеріңіз.
- \* Жарыс рулының корпусын ашпаңыз: ішінде пайдаланушы қызмет етуге арналған бөлшектер жоқ. Барлық жөндеу жұмыстарын өндіруші, оның өкілі немесе білікті маман жүргізуі керек.
- \* Өндіруші көрсеткен бекіту жүйелерін немесе аксессуарларды ғана пайдаланыңыз.
- \* Егер жарыс рулы дұрыс жұмыс істемесе (егер ол тән емес дыбыстар шығарса, шамадан тыс қызып кетсе немесе одан белгілі бір иіс пайда болса), оны дереу қолдануды тоқтатыңыз, қуат кәбілін электр розеткасынан шығарып, қалған кәбілдерді ажыратыңыз.
- \* Егер жарыс рулы ұзақ уақыт пайдаланылмаса, оның қуат кәбілін электр розеткасынан алыңыз.
- \* Электр розеткасы жабдықтың жанында оңай қол жетімді жерде орналасуы керек.



Пайдалану нұсқаулығында көрсетілген қуат көзін ғана пайдаланыңыз.

### Қуат блогы туралы ақпарат

Жарияланған ақпарат	Мәні	Бірлік
Өндірушінің атауы немесе тауар белгісі, саудалық тіркеу нөмірі және мекенжайы	<b>GUILLEMOT CORPORATION S.A.</b> 414 196 758 Rennes Place du Granier BP 97143 35571 Chantepie Cedex France / Франция	
Үлгі идентификаторы	<b>A481-1852590D</b>	
Кіріс кернеуі	<b>100–240</b>	В
Айнымалы токтың кіріс жиілігі	<b>50–60</b>	Гц
Шығу кернеуі	<b>18,5</b>	В айнымалы ток
Шығу тогы	<b>2,6</b>	А
Шығу қуаты	<b>47,9</b>	Вт
Жұмыс режиміндегі орташа ПӘК	<b>87,8</b>	%
Аз жүктеме кезіндегі ПӘК (10 %)	<b>87,8</b>	%
Жүктемесіз тұтынылатын қуат	<b>0,10</b>	Вт

## **Желдеткіш саңылаулар**

Жарыс рулі базасының желдеткіш саңылауларын жабуға болмайды. Оңтайлы желдетуді қамтамасыз ету үшін келесі шарттарды орындаңыз.

- \* Руль базасын қабырғалардан кемінде 10 см қашықтықта орнатыңыз.
- \* Базаны тар кеңістікке орнатпаңыз.
- \* Базаны жаппаңыз.
- \* Желдеткіш саңылауларында шаңның жиналуына жол бермеңіз.



**Қауіпсіздік мақсатында ешқашан жалаң аяқпен немесе бір шұлықпен педальды блокты пайдаланбаңыз.**

**THRUSTMASTER® АЯҚ КИІМСІЗ ПЕДАЛЬ БЛОГЫН ПАЙДАЛАНУ НӘТИЖЕСІНДЕ ЖАРАҚАТ АЛҒАН ЖАҒДАЙДА БАРЛЫҚ ЖАУАПКЕРШІЛІКТІ ӨЗ МОЙНЫНА АЛАДЫ.**

## **Ескерту - кері қарсылық пен қайталанатын қозғалыс әсерінен жарақат алу мүмкіндігі**

Кері қарсыласу әсерімен жарыс рулімен ойнау бұлшықет немесе буындардың ауырсынуын тудыруы мүмкін. Проблемаларды болдырмау үшін:

- \* Ұзақ ойын кезеңдерінен аулақ болыңыз.
- \* Ойынның әр сағатынан кейін 10-нан 15 минутқа дейін үзіліс жасаңыз.
- \* Қолдарыңызда немесе аяқтарыңызда шаршау немесе ауырсыну сезінгеннен кейін, ойнауды тоқтатып, қайтадан ойнауды бастамас бұрын бірнеше сағат демалыңыз.
- \* Егер ойынды қайта бастағаннан кейін жоғарыда аталған белгілер немесе ауырсыну болса, ойнауды тоқтатып, дәрігерге қаралыңыз.
- \* Балаларды құрылғыға жібермеңіз.
- \* Ойын кезінде әрқашан екі қолыңызды рульде дұрыс ұстаңыз және оны толығымен жібермеңіз.
- \* Ойын кезінде қолдарыңызды немесе саусақтарыңызды педальдың астына немесе педаль блогының жанына қоймаңыз.
- \* Жабдықты калибрлеу кезінде және ойын барысында ешқандай жағдайда қолдарыңызды немесе саусақтарыңызды жарыс руліндегі ашық жерлерге салмаңыз.
- \* Осы нұсқаулықта көрсетілген нұсқауларға сәйкес жарыс рулінің негізін мықтап бекітіңіз.

## **ҮЛКЕН САЛМАҚ**



14 жасқа толмаған адамдардың бұйымды пайдалануына жол берілмейді



Бұйымды өзіңізге немесе басқа адамдарға лақтырмаңыз!

ӘРҚАШАН



ЕШҚАШАН



ЕШҚАШАН



**Ескерту - педаль блогын пайдалану кезінде қысу қаупі**

- \* Балаларды педальды блокқа жібермеңіз.
- \* Ойын кезінде ешқандай жағдайда саусақтарыңызды педальдардың бүйіріне немесе жақын жерге қоймаңыз.
- \* Ойын кезінде саусақтарыңызды педальдардың артқы жағына немесе жақын жерге қоймаңыз.
- \* Ойын кезінде саусақтарыңызды педальдардың алдыңғы жағына немесе жақын жерге қоймаңыз.

ЕШҚАШАН



ЕШҚАШАН



ЕШҚАШАН



**Ескерту - педальды блокты пайдаланбай қысу қаупі**

- \* Педальды блокты қауіпсіз жерде сақтаңыз және оған балаларды жібермеңіз.

## ЖАРЫС РУЛЫН БЕКІТУ

### Үстелге жарыс рулын бекіту

Ең алдымен, рульдің артқы жағындағы қажетті қосылыстарды орындаңыз:

- қуат көзі **(21)**;
- USB-C ағытпасы USB-C **(17a)** кәбілі **(22)**;
- ТЗРМ педальды блогы **(24)**.

Кәбілдерді оларға арналған жерлерге қойыңыз және оларды бекіту таспасы бар ұстағышпен бекітіңіз **(20)**.

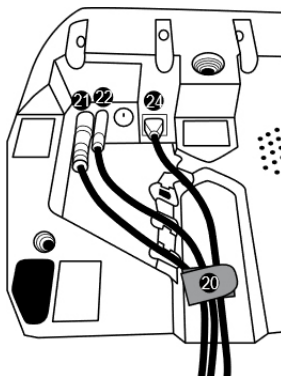

1. Жарыс рулын үстелге немесе кез-келген басқа тегіс және тұрақты көлденең бетке қойыңыз.
2. Бекіту бұрандасын **(14)** бекіту жүйесіне **(13)** салыңыз, содан кейін бұранданы сағат тіліне қарсы бұрап, руль дөңгелегі мықтап бекітілгенге дейін жарыс доңғалағының астында орналасқан үлкен бұрандалы тесікке **(18)** жылжытыңыз.

ӘРҚАШАН

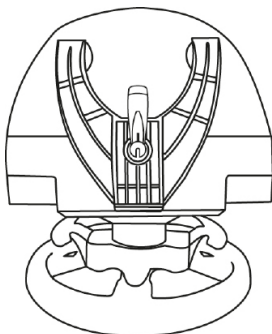

ЕШҚАШАН

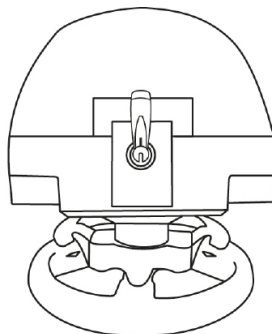

**ЕСКЕРТУ:** ешбір жағдайда бұранданы орнында орнатылған бекіту жүйесінсіз қатайтпаңыз!

*(Бұл жарыс рулын зақымдауы мүмкін.)*



**ОРНАТУ / АЛУ**

**БАҒЫТ**

**Бекіту**

***Бұrandаны  
сағат тіліне қарсы бұраңыз***

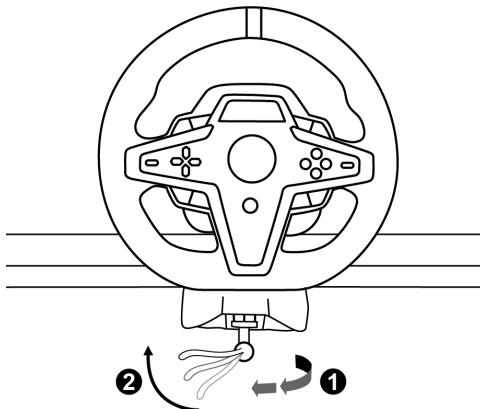

**Әлсіреу**

***Бұrandаны  
сағат тілімен бұраңыз***

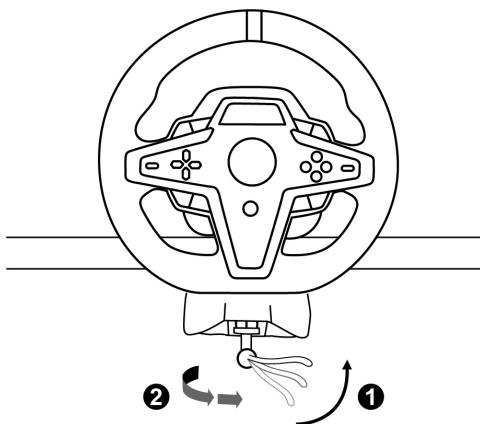

## Кокпитке жарыс рулын бекіту (жинаққа кірмейді)

1. Кокпит сәресіне жарыс рулының негізін орнатыңыз.
2. Екі М6 бұрандасын (жинаққа кірмейді) кокпит сәресіне және жарыс рулының төменгі панеліндегі бұрандалы тесіктерге бұраңыз **(19)**.



Екі М6 бұранданың ұзындығы сәренің қалыңдығынан 12 мм-ден аспауы керек, өйткені ұзын бұрандалар жарыс рулының ішкі компоненттерін зақымдауы мүмкін.

3. Қажет болса, үлкен бұрандалы тесікті **(18)** пайдаланып стандартты бекіту жүйесін **(13, 14)** бұрап алуға болады.

**T248 жарыс рулын кокпиттерге және басқа беттерге бекіту сызбалары мына веб-сайтта қол жетімді <https://support.thrustmaster.com>: Жарыс рульдерін / T248, содан кейін Template — Cockpit Setup (кокпит шаблону) батырмасын басыңыз.**

## ОРНАТУ

### АВТОМАТТЫ РУЛЬДІ КАЛИБРЛЕУ

Жарыс рулы электр розеткасына қосылғаннан кейін және USB руль кәбілін PlayStation®5 консоліне немесе PlayStation®4 консоліне қосқаннан кейін автоматты түрде калибрленеді.

Бұл процесс кезінде руль солға және оңға 900 градус айналу бұрышымен тез айналады, содан кейін ол орталықта тоқтайды.



#### **ЕСКЕРТУ:**

**Калибрлеу кезінде жарыс рулыне қол тигізбеңіз!  
(Бұл калибрлеу қателеріне немесе жарақаттарға әкелуі мүмкін.)**

### ПЕДАЛЬ БЛОГЫН АВТОМАТТЫ КАЛИБРЛЕУ

Ешқандай жағдайда педальды блокты жарыс рулының базасына қоспаңыз (сонымен қатар оны базадан ажыратпаңыз), егер ол жүйеге қосылған болса немесе ойнау үшін пайдаланылса (бұл калибрлеу кезінде қателіктерге әкелуі мүмкін).

Педальды блокты жарыс рулын жүйеге қоспас бұрын ғана қосу керек. Жарыс рулын калибрлеу аяқталғаннан кейін және ойын басталғаннан кейін, бірнеше рет басқаннан кейін олар автоматты түрде калибрленеді.



#### **ЕСКЕРТУ:**

**Ешқандай жағдайда жарыс рулын калибрлеу кезінде немесе ойынды жүктеу кезінде педальдарды баспаңыз!  
(Бұл калибрлеу қателеріне әкелуі мүмкін.)**

**Егер жарыс рулы немесе педальды блок дұрыс жұмыс істемесе және/немесе дұрыс тексерілмеген болса:**

Консольді өшіріп, жарыс рулын толығымен ажыратыңыз. Содан кейін барлық кәбілдерді қайта қосыңыз (қуат кәбілі мен педальды қоса) және консоль мен ойынды қайта қосыңыз.

## PLAYSTATION®4 КОНСОЛЬДЕРІНЕ НЕМЕСЕ PLAYSTATION®5 КОНСОЛЬДЕРІНЕ ОРНАТУ

1. Қуат кәбілі мен қуат көзін электр розеткасына қосыңыз.
2. USB-A (17b) кәбілін PS4™ консоліндегі немесе PS5™ консоліндегі USB-A портына қосыңыз. Консольді қосқаннан кейін жарыс рулын автоматты түрде калибрлеу жүзеге асырылады.
3. Руль дөңгелегіндегі PS (10) түймесін басып, жарыс рулының функционалдығын қамтамасыз ету үшін PlayStation™Network есептік жазбасына кіріңіз.

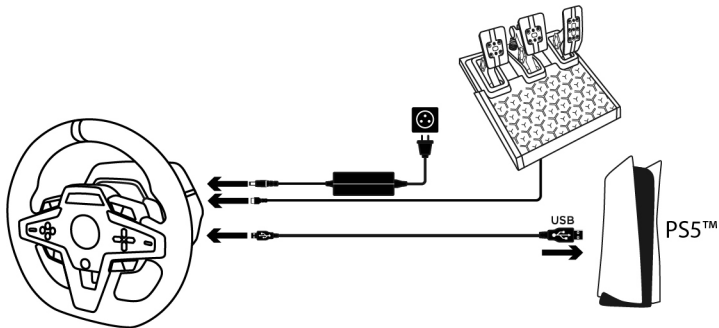

**Енді сіз ойынға дайынсыз!**

### Назар аударыңыз:

- PlayStation®4 консолімен, PlayStation®5 консолімен және T248 жарыс рулымен үйлесімді ойындардың тізімі мына жерде қол жетімді: <https://support.thrustmaster.com> (Жарыс рульдері / T248 / ойын баптаулары бөлімінде). Бұл тізім үнемі жаңартылып отырады.
- Руль ойындарда Thrustmaster t-GT жарыс рулы ретінде танылады.

## ДК ОРНАТУ\*

\* ДК жұмысы Sony Interactive Entertainment Europe және Sony Interactive Entertainment LLC компанияларымен расталған жоқ.

1. Мына веб-сайтқа өтіңіз <https://support.thrustmaster.com>. ДК үшін кері кедергі эффектісі үшін драйверлер мен бағдарламалық жасақтаманы жүктеу. **Жарыс рульдерін / T248 / Драйверлерді** басыңыз.
2. Қуат кәбілі мен қуат көзін электр розеткасына қосыңыз.
3. USB-A (17B) кәбілін ДК USB-A портына қосыңыз.

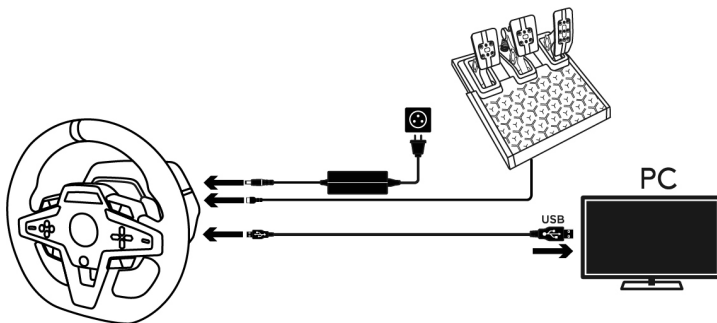

**Енді сіз ойынға дайынсыз!**

### Назар аударыңыз:

- Басқару тақтасында және ойындарда жарыс рулі **Thrustmaster Advanced Racer** ретінде танылады.

## ЖАРЫС РУЛЫНЫҢ МИКРОБАҒДАРЛАМАСЫН ЖАҒАРТУ

Мына веб-сайтқа өтіңіз <https://support.thrustmaster.com>.

**Жарыс рульдерін / T248 / Микробағдарламаны** басыңыз және нұсқауларды орындаңыз.

## PLAYSTATION®4 НЕМЕСЕ PLAYSTATION®5 КОНСОЛЬДЕРІНЕ АР-НАЛҒАН БАТЫРМАЛАРДЫҢ МАҚСАТЫ

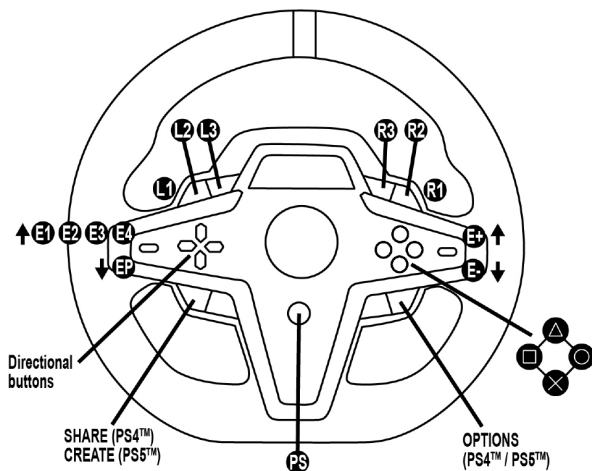

E1P ↓	E2P ↓	E3P ↓	E4P ↓
E1+ ↑	E2+ ↑	E3+ ↑	E4+ ↑
E1- ↓	E2- ↓	E3- ↓	E4- ↓

### E1, E2, E3 ЖӘНЕ E4 ЭНДОКОДЕРЛЕРІН ҚОЛДАНУ

Белсенді кодтағышты таңдау үшін эндокодер қосқышын **(4)** жоғары басыңыз. Белсенді эндокодер экранда көрсетіледі: E1, E2, E3, E4, содан кейін E1 және тағы басқалар.

Эндокодер таңдалғанда (E1, E2, E3 немесе E4) байланысты функциялар келесідей таңдалады:

- Эндокодер қосқышын **(4)** төмен басу арқылы **Push (P)**.
- + оң жақта **(5)** жоғары эндокодер қосқышын басу арқылы.
- - оң жақта **(5)** төмен эндокодер қосқышын басу арқылы.

*Тиісті әрекет экранда көрсетіледі.*

### Назар аударыңыз:

- E1, E2, E3 және E4 эндокодерлері Thrustmaster кодтаушыларымен үйлесімді ойындарда жұмыс істейді (F1 2020, Gran Turismo Sport, Assetto Corsa® Competizione, сондай-ақ басқа да кейінгі ойындармен - жинаққа кірмейді).
- Телеметриялық ақпаратты көрсететін экран Thrustmaster SDK (бағдарламалық жасақтаманы әзірлеу пакеті) үйлесімді ойындарда жұмыс істейді. Үйлесімді ойындар тізімі мына жерде қол жетімді: <https://support.thrustmaster.com> (**Жарыс рульдері / T248 / Ойын баптаулары** бөлімінде). Бұл тізім үнемі жаңартылып отырады.

## ДҚ ҮШІН БАТЫРМАЛАРДЫҢ МАҚСАТЫ

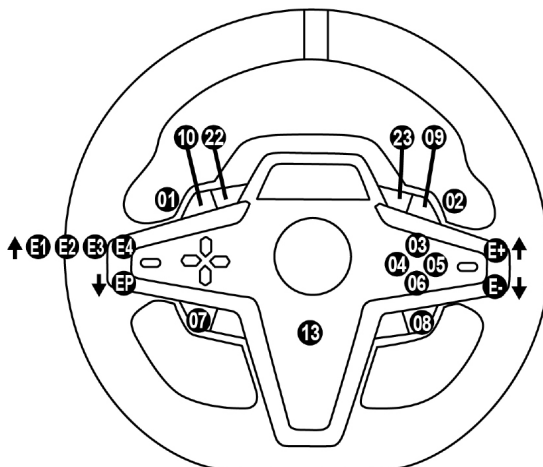

E1P=11 ↓	E2P=12 ↓	E3P=24 ↓	E4P=25 ↓
E1+=14 ↑	E2+=17 ↑	E3+=19 ↑	E4+=21 ↑
E1-=15 ↓	E2-=16 ↓	E3-=18 ↓	E4-=20 ↓

### E1, E2, E3 ЖӘНЕ E4 ЭНДОКОДЕРЛЕРІН ҚОЛДАНУ

Белсенді кодтағышты таңдау үшін эндокодер қосқышын **(4)** жоғары басыңыз. Белсенді эндокодер экранда көрсетіледі: E1, E2, E3, E4, содан кейін E1 және тағы басқалар.

Эндокодер таңдалғанда (E1, E2, E3 немесе E4) байланысты функциялар келесідей таңдалады:

- Эндокодер қосқышын **(4)** төмен басу арқылы **Push (P)**.
- +оң жақта **(5)** жоғары эндокодер қосқышын басу арқылы.
- - оң жақта **(5)** төмен эндокодер қосқышын басу арқылы.

*Тиісті әрекет экранда көрсетіледі.*

### Назар аударыңыз:

- E1, E2, E3 және E4 эндокодерлері көптеген ойындарда жұмыс істейді.
- Телеметриялық ақпаратты көрсететін экран Thrustmaster SDK (бағдарламалық жасақтаманы әзірлеу пакеті) үйлесімді ойындарда жұмыс істейді. Үйлесімді ойындар тізімі мына жерде қол жетімді: <https://support.thrustmaster.com> (**Жарыс рульдері / T248 / Ойын баптаулары** бөлімінде). Бұл тізім үнемі жаңартылып отырады.





## MODE БАТЫРМАСЫ

### ЖАРЫС РУЛЫ ТУРАЛЫ АҚПАРАТТЫ КӨРСЕТУ ЖӘНЕ ЖАРЫС РУЛЫ МЕН ПЕДАЛЬ БЛОГЫН ОРНАТУ

MODE (Режим) мәзіріне өту үшін MODE (9) батырмасын басыңыз. Бұл мәзірде тек алғашқы екі сегмент көрсетіледі.



Бұл мәзірде бағыт (7) батырмаларын келесідей пайдаланыңыз

Навигация		Экран	Ақпарат/опциялар
↑ ↓ 5 деңгей	 3 опциялар	<b>PS/PC</b> Жүйені таңдау: Консоль5™, PS4™ консолі немесе ДК	- PS5™ консолін таңдау - PS4™ консолін таңдау - ДК таңдау <b>Ескертпе.</b> Жүйені таңдауды растау үшін MODE (9) батырмасын басыңыз. Таңдау шыққан кезде сақталады.
	 3 параметр	<b>ABOUT</b> Жалпы ақпарат	- Жарыс рулі базасының бағдарламалық жасақтамасының нұсқасы - Мини-DIN (23) ағытпасына қосылған құрылғының атауы - Ағытпаға қосылған педаль блогының түрі RJ12 (24)
	 3 опциялар	<b>FFB</b> Кедергі эффектінің профилін таңдау (FFB) («FFB профиль сызбасы» бөлімін қараңыз)	- FFB 1 - FFB 2 (әдепкі) - FFB 3
	 5 опциялар	<b>ROT°</b> Бұрылу бұрышын таңдау (тек бұрылу бұрышы болатын ойындар үшін автоматты емес)	- 270° - 360° - 540° - 720° - 900°
	 2 опциялар	<b>PEDAL</b> Педаль блогының конфигурациясын таңдау	- FLOOR: еден позициясы - INV.: еркін позиция (газ педальдары мен ілінісу реверсивті)



## КЕДЕРГІ ЭФФЕКТИНІҢ ПРОФИЛЬ СЫЗБАСЫ (FFB)

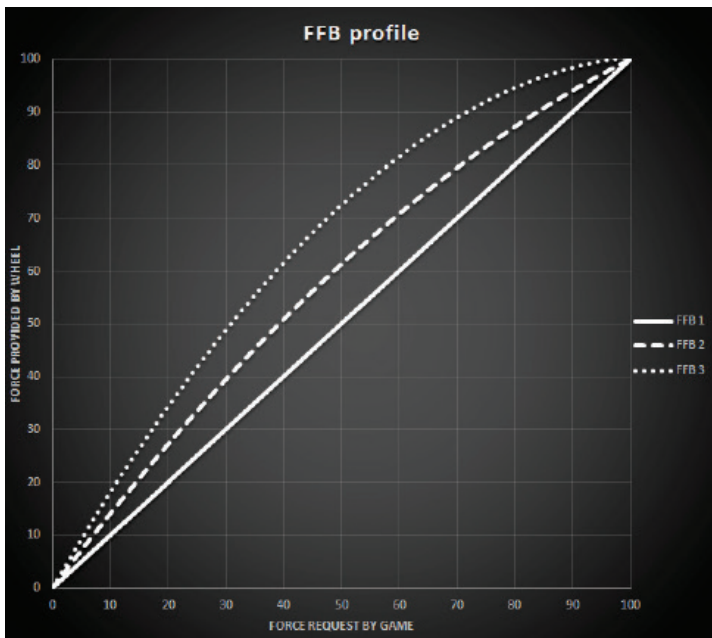

### FFB 1

FFB 1 параметрі сызықтық қарсылық әсерін береді. Сіз сезінетін күш ойынға қажетті күшке 100% пропорционалды.

### FFB 2 және FFB 3

FFB 2 және FFB 3 параметрлері кері қарсылықтың әсерін күшейтеді, бұл сіз ойнауға қажетті күшке қатысты сезінетін күшті көрсетеді.

### Назар аударыңыз:

- Таңдалған параметрлерді тексеру үшін батырмасын басыңыз режим **(9)**: шығу (шығу) әдепкі бойынша пайдаланылатын экранға оралғанға дейін көрсетіледі.
- MODE батырмаларын қолданған кезде **(7)** бағыттау түймелері ойындарда және консоль интерфейсінде белсенді болмайды.

## DISPLAY БАТЫРМАСЫ

### ТЕЛЕМЕТРИЯ ПАРАМЕТРЛЕРІН КӨРСЕТУДІ БАПТАУ

(үйлесімді ойындарда)









#### Назар аударыңыз:

- T-RDD (Thrustmaster Race Dash Display) экранын пайдалануды қолдайтын ойындар тізімі мына жерде қол жетімді: <https://support.thrustmaster.com> (**Жарыс рульдері / T248 / Ойын баптаулары** бөлімінде). Бұл тізім үнемі жаңартылып отырады.
- Дисплей түймесі тек осы ойындарда жұмыс істейді.

Дисплей мәзіріне өту үшін DISPLAY **(11)** батырмасын басыңыз. Бұл мәзірде тек соңғы екі сегмент көрсетіледі.



Бұл мәзірде бағыт **(7)** батырмаларын келесідей пайдаланыңыз:

Навигация		Экран	Ақпарат/опциялар
 5 деңгей	Жоқ	 <b>Берілісті ауыстырғыш</b>	
	Жоқ	<b>SPEED</b>  <b>Жылдамдық</b>	
	 Сегменттер бойынша көрсетудің 5 нұсқасы	<b>RPM</b>  Минутына айналу жылдамдығы және 9 сегмент арасында шолуды таңдау	- REV >>: солдан оңға - REV <<: оңнан солға - REV >: сыртынан орталыққа - REV <: ортасынан сыртқа - REV --: сегменттер үшін дисплей жоқ
	 2 опциялар	<b>POS</b>  Орын	- DRI: жарыстағы орын - LAP: шеңберлер саны
	 3 опциялар	<b>TIME</b>  Уақыт	- PBL: ең жақсы жеке айналым уақыты - C L: ағымдағы айналым уақыты - L L: соңғы айналым уақыты

### Назар аударыңыз:

- Таңдалған параметрлерді тексеру үшін DISPLAY **(11)** батырмасын басыңыз.
- DISPLAY батырмасын пайдаланған кезде бағыттау батырмалары **(7)** ойындарда және консоль интерфейсінде белсенді болмайды.

### КЕҢЕСТЕР МЕН ЖИІ ҚОЙЫЛАТЫН СҰРАҚТАР

Мына веб-сайтқа өтіңіз <https://support.thrustmaster.com>. **Жарыс рульдерін / T248** батырмасын басып, пайдалану нұсқаулығын немесе жиі қойылатын сұрақтарды таңдаңыз.

## ТЗРМ ПЕДАЛЬ БЛОГЫ

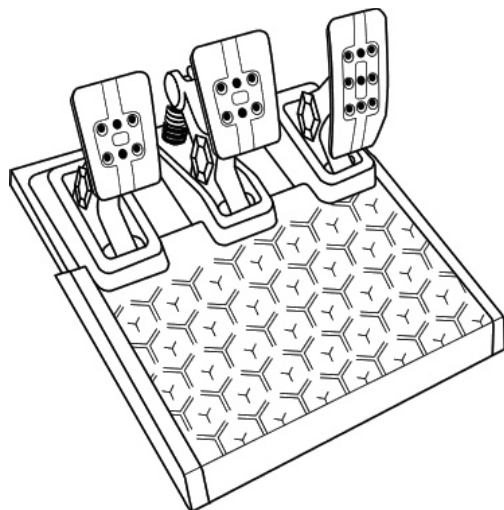

## ТЕХНИКАЛЫҚ СИПАТТАМАЛАРЫ

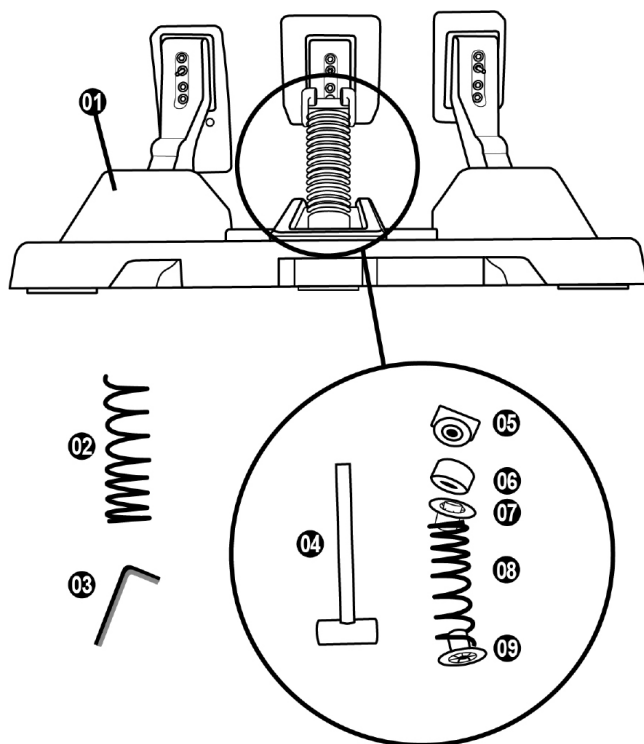

1. Педальды блок
2. Қосымша қатты серіппе (қара)
3. Алты қырлы кілт 2,5 мм
4. Серіппеге арналған бекіткіш өзек
5. Шайбамен жоғарғы ұстап тұратын бас
6. Эластомерлі соққыны сіңіретін сақина (ақ — Shore 70)
7. Жоғарғы пластикалық тығыздағыш (қызыл)
8. Жұмсақ серіппе (күміс — бастапқыда орнатылған)
9. Төменгі пластикалық тығыздағыш (қызыл)

## ЕСКЕРТУЛЕР

Осы бұйымды қолданар алдында осы нұсқаулықты мұқият оқып шығыңыз және оны болашаққа сақтаңыз.



Қауіпсіздік мақсатында ешқашан жалаң аяқпен немесе бір шұлықпен педальды блокты пайдаланбаңыз.

**THRUSTMASTER® АЯҚ КИІМСІЗ ПЕДАЛЬ БЛОГЫН ПАЙДАЛАНУ НӘТИЖЕСІНДЕ ЖАРАҚАТ АЛҒАН ЖАҒДАЙДА БАРЛЫҚ ЖАУАПКЕРШІЛІКТІ ӨЗ МОЙНЫНА АЛАДЫ.**



**Ескерту - педаль блогын пайдалану кезінде қысу қаупі**

- \* Балаларды педальды блокқа жібермеңіз.
- \* Ойын кезінде ешқандай жағдайда саусақтарыңызды педальдардың бүйіріне немесе жақын жерге қоймаңыз.
- \* Ойын кезінде саусақтарыңызды педальдардың артқы жағына немесе жақын жерге қоймаңыз.
- \* Ойын кезінде саусақтарыңызды педальдардың алдыңғы жағына немесе жақын жерге қоймаңыз.

**ЕШҚАШАН**



**ЕШҚАШАН**



**ЕШҚАШАН**



## ПЕДАЛЬ БЛОГЫН АВТОМАТТЫ КАЛИБРЛЕУ



### **МАҢЫЗДЫ**

- Егер ол PS4™ консоліне немесе PS5™ консоліне қосылған болса немесе ойнау үшін қолданылса, педальды блокты жарыс рулының базасына қоспаңыз (сонымен қатар оны базадан ажыратпаңыз) (бұл калибрлеу кезінде қателіктерге әкелуі мүмкін).  
Педальды блокты жарыс рулын консольге қоспас бұрын ғана қосу керек.
- Жарыс рулын калибрлеу аяқталғаннан кейін және ойын басталғаннан кейін, бірнеше рет басқаннан кейін олар автоматты түрде калибрленеді.
- Ешқандай жағдайда жарыс рулын калибрлеу кезінде немесе ойынды жүктеу кезінде педальдарды баспаңыз! Бұл калибрлеу қателеріне әкелуі мүмкін.

### **Егер жарыс рулы немесе педальды блок дұрыс жұмыс істемесе және/немесе дұрыс тексерілмеген болса:**

Консольді өшіріп, жарыс рулын толығымен ажыратыңыз. Содан кейін барлық кәбілдерді қайта қосыңыз (қуат кәбілі мен педальды қоса) және консоль мен ойынды қайта қосыңыз.

## ПЕДАЛЬ БЛОГЫН ТІРЕККЕ НЕМЕСЕ КОКПИТКЕ БЕКІТУ

Педальды блокты базаның төменгі панелінде орналасқан бес М6 типті бұрандалы саңылауларды қолдана отырып, әртүрлі үйлесімді тіректерге (бөлек сатылады) орнатуға болады. Мұны істеу үшін педаль блогының төменгі панеліндегі бұрандалы тесіктерге кем дегенде екі М6 бұрандасын (жинаққа кірмейді) бұраңыз, оларды тірек сөресінен өткізіңіз.



**Маңызды:** М6 бұрандаларының ұзындығы педаль блогының ішкі компоненттеріне зақым келтірмеу үшін тіректің қалыңдығынан 12 мм-ден аспауы керек.

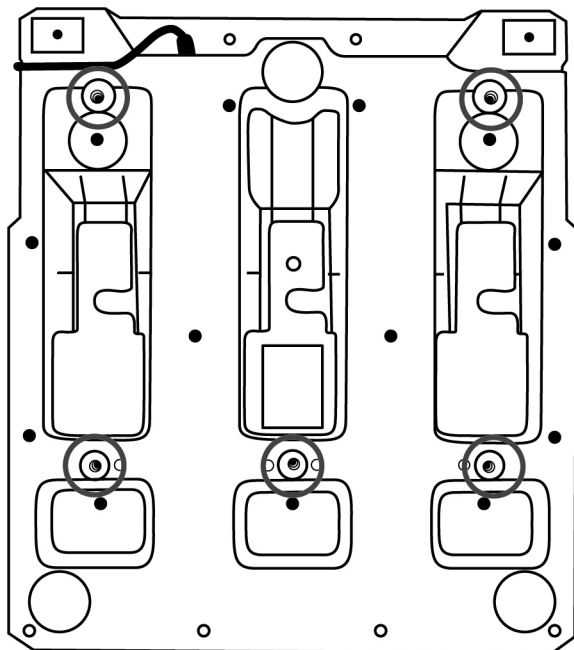

Педальды блокты кокпиттерге және басқа беттерге бекіту сызбалары мына веб-сайтта қол жетімді <https://support.thrustmaster.com>: **жарыс рульдерін / ТЗРМ**, содан кейін **Template — Cockpit Setup** (кокпит шаблону) батырмасын басыңыз.



## ПЕДАЛЬ БЛОГЫН РЕТТЕУ

Үш педальдың әрқайсысы келесі элементтерден тұрады:

- Екі саңылауы бар педаль тұтқасы **(10)**.
- Пластикалық педаль басын қолдау **(11)** (бас пен педаль тұтқасының арасына орнатылады) төрт тесікпен.
- Металл басы **(12)** бірнеше тесіктері бар (газ үшін тоғыз — тежегіш үшін алты — ілінісу үшін алты).

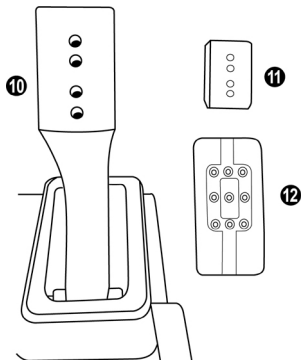

**НАЗАР АУДАРЫҢЫЗ:** педаль қондырғысының кез-келген параметрлерін өзгертпес бұрын калибрлеу мәселелерін болдырмас үшін алдымен консольден немесе компьютерден рульдің USB кәбілін ажыратыңыз.

### Газ педальінің БИІКТІГІН реттеу

- Жеткізу жиынтығына кіретін 2,5 мм **(3)** алтыбұрышты кілтпен екі бұранданы бұрап алыңыз, оның көмегімен металл Бас **(12)** және оның тірегі **(11)** бекітіледі.
- Биіктігі бойынша қажетті позицияны таңдаңыз, содан кейін бұрандаларды орнына қойыңыз және оларды металл басы **(12)** және оның тірегі **(11)** мықтап бекітілетіндей етіп қатайтыңыз.

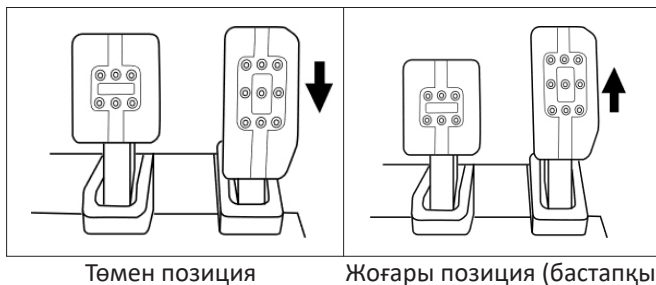

## Үш педаль басының күйін реттеу

- Жеткізу жиынтығына кіретін 2,5 мм **(3)** алтыбұрышты кілтпен екі бұранданы бұрап алыңыз, оның көмегімен металл Бас **(12)** және оның тірегі **(11)** бекітіледі.
- Қажетті позицияны таңдаңыз (сол жақта, ортасында немесе оң жақта), содан кейін бұрандаларды орнына қойып, оларды металл басы **(12)** және оның тірегі **(11)** мықтап бекітілетіндей етіп қатайтыңыз.

Тежегіш педальға мысалдар:

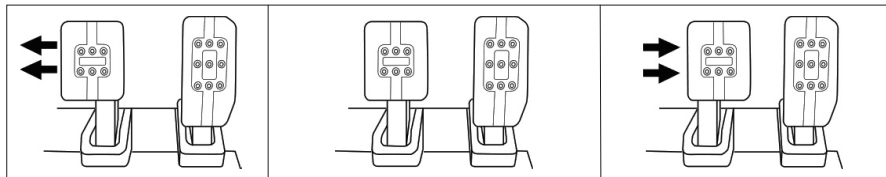

Сол жақтағы позиция      Орталық позиция (бастапқы)      Оң жақтағы позиция  
Әр педаль үшін мүмкін болатын бас позицияларының саны:

- Газ педаль үшін үш
- Тежегіш педаль үшін үш
- Ілініс педаль үшін үш

## Педальдардың көлбеуін реттеу

- Жеткізу жиынтығына кіретін 2,5 мм **(3)** алтыбұрышты кілтпен екі бұранданы бұрап алыңыз, оның көмегімен металл Бас **(12)** және оның тірегі **(11)** бекітіледі.
- Пластикалық бас тірегін **(11)** 180° бұраңыз, содан кейін бұрандаларды орнына қойып, металл басын **(12)** және оның тірегін **(11)** мықтап бекіту үшін қатайтыңыз.

Газ педальының мысалдары:

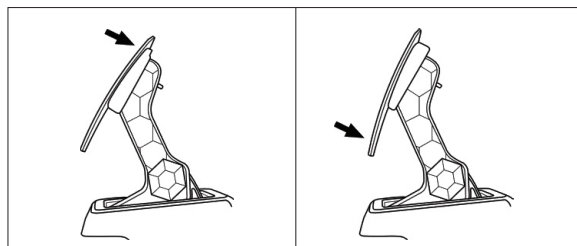

Аз көлбеу позиция (бастауыш)      Үлкен көлбеу позиция  
Әр педаль үшін көлбеу позициялардың саны:

- Екі газ педаль үшін
- Тежегіш педаль үшін екі
- Ілініс педаль үшін екі

## ҚОСА БЕРІЛІП ОТЫРҒАН ТЕЖЕГІШ СЕРІППЕЛЕР ЖИЫНТЫҒЫ

### 4 тежегішті басу күші үшін мүмкін конфигурациялар мен баптаулар

Бұл жинақ тежегіш педальды басу және қарсылық кезінде сезімді реттеуге мүмкіндік береді.

Сіз оны қалауыңыз бойынша пайдалана аласыз немесе пайдалана алмайсыз.

Тежегіш кедергісі	Әлсіз	Орта (бастапқы)	Күшті	Өте күшті
Ұсынылатын пайдалану	Үстел	Үстел	Педальды блок үшін тірек	Кокпит
Жұмсақ күміс серіппе (8)	х	х		
Ақ эластомерлі амортизатор сақинасы (6)		х		х
Қара қатты серіппе (2)			х	х

1. Серіппені қысу үшін төменгі пластикалық тығыздағышты (9) өзіңізге қарай тартыңыз және оны орнату орнынан серіппелі штанганы (4) алыңыз.

1-әдіс:

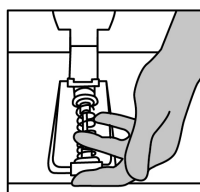
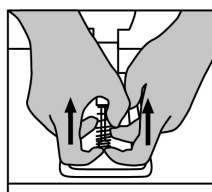
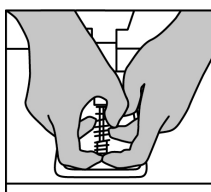

2-әдіс:

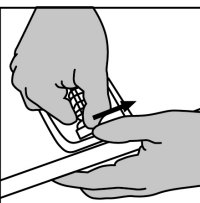
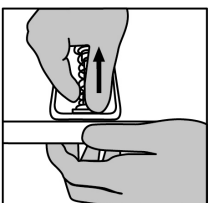
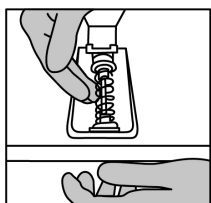

2. Серіппе үшін бекіту жолағына әртүрлі элементтерді орнатыңыз **(4)**.  
Алдымен төменгі пластикалық тығыздағышты **(9)**, содан кейін сіз таңдаған серіппені орнатыңыз **(2)** немесе **(8)**, ал соңында жоғарғы пластикалық тығыздағышты салыңыз **(7)**.
3. Таңдалған конфигурациядан кейін эластомерді сіңіретін сақинаны орнатыңыз **(6)**.
4. Үстіңгі ұстағыш басын шайғышпен реттеңіз **(5)** және оны орнына қойыңыз.
5. Серіппелі штанганы **(4)** орнына орнату үшін серіппені қатты қысыңыз.

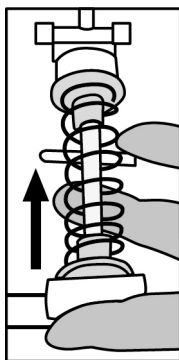

Серіппені ауыстыру процедурасын көрсететін бейне мына веб-сайтта қол жетімді <https://support.thrustmaster.com>: **Жарыс рульдерін / ТЗРМ** басыңыз.

## **Тұтынушылық кепілдік туралы ақпарат**

Place Du Granier, B. P. 97143, 35571 Chantepie, Франция мекенжайы бойынша тіркелген Guillemot Corporation S.A. корпорациясы (бұдан әрі - «Guillemot») бүкіл әлемдегі өз клиенттеріне осы Thrustmaster бұйымында осы бұйымға сәйкестік бойынша талап қою мерзіміне тең кепілдік кезеңі ішінде материалдар мен өндірістің ешқандай ақаулары анықталмайтындығына кепілдік береді. Еуропалық Одақ елдерінде бұл мерзім Thrustmaster бұйымы жеткізілген сәттен бастап екі (2) жылға сәйкес келеді. Басқа елдерде кепілдік мерзімі тұтынушы Thrustmaster бұйымын сатып алу кезінде тұрған елдің тиісті заңнамасымен анықталған Thrustmaster бұйымына сәйкестік туралы шағым беру мерзіміне тең (егер мұндай шағымдар тиісті елде қолданылмаса, кепілдік мерзімі Thrustmaster бұйымын сатып алудың бастапқы күнінен бастап бір (1) жылға тең болады).

Кепілдік мерзімі кезінде бұйымның ақаулары анықталған жағдайда, дереу техникалық қолдау қызметіне хабарласыңыз, оның қызметкерлері одан әрі процедураны анықтайды. Егер ақау расталса, бұйым сатып алынған орны бойынша (немесе техникалық қолдау қызметі көрсеткен кез келген басқа орынға) қайтарылуы тиіс.

Кепілдік аясында ақаулы бұйым техникалық қолдау қызметінің қалауы бойынша ауыстырылады немесе жұмыс жағдайына қайтарылады. Егер кепілдік мерзімі ішінде Thrustmaster бұйымы осындай қалпына келтіруге ұшыраса, қалған кепілдік мерзіміне уақыт кезеңі қосылады, бірақ өнім тұтынудан тыс болған жеті (7) күннен кем емес (осы кезеңнің басталуы сатып алушының араласу туралы сұрау салу күні немесе егер бұйым араласу туралы сұрау салынғаннан кешірек қалпына келтіру үшін берілген болса, қалпына келтіру үшін ақаулы бұйымды беру күні болып саналады). Қолданыстағы заңнамамен рұқсат етілген шамада Guillemot компаниясының және оның еншілес компанияларының толық жауапкершілігі (соның ішінде жанама залал) жұмыс жағдайын қалпына келтірумен немесе Thrustmaster бұйымын ауыстырумен шектеледі. Қолданыстағы заңнамамен рұқсат етілген шамада Guillemot компаниясы коммерциялық жарамдылықтың немесе белгілі бір мақсатқа жарамдылықтың кез келген кепілдіктерінен бас тартады.

Осы кепілдік мыналарға қолданылмайды: (1) бұйым жол берілмейтін немесе дұрыс пайдаланбау, ұқыпсыздық немесе жазатайым оқиға, табиғи тозу немесе материалдардың немесе өндірістің ақауына байланысты емес кез келген басқа себеп салдарынан түрі өзгертілген, ашық, түрлендірілген немесе зақымданған жағдайларға (бұдан басқа, Thrustmaster бұйымын кез келген сәйкес келмейтін элементтермен, атап айтқанда — қуат блоктарымен, аккумуляторлармен, зарядтау құрылғыларымен және осы бұйым үшін Guillemot жинақтамасына кірмейтін кез келген басқа элементтермен бірге пайдалануды қоса алғанда); (2) өнімді тұрмыстық, оның ішінде кәсіби немесе коммерциялық қолдану жағдайларынан басқа кез келген мақсаттарда пайдалану жағдайларына (мысалы, ойын залдарында, оқу және жарыстар өткізу үшін); (3) техникалық қолдау қызметінің нұсқаулары орындалмаған жағдайларға; (4) БҚ-ға, өйткені мұндай БҚ-ға жеке кепілдік қолданылады; (5) шығыс материалдарына (бұйымның қызмет ету мерзімі ішінде ауыстыруға арналған элементтер: мысалы, гарнитураларға немесе құлаққаптарға арналған батареякалар мен құлақ жастықшалары); (6) аксессуарларға (мысалы, кабелдер, қаптар, сөмкелер, футлярлар, қол баулары); (7) бұйымды ашық аукционнан сату жағдайларына.

Бұл кепілдік берілуге жатпайды.

Осы кепілдік тиісті елде тұтыну тауарларын сатуға қатысты қолданылатын заңдарда оған берілетін тұтынушының құқықтарына нұқсан келтірмейді.

## Кепілдіктің қосымша шарттары

Кепілдік мерзімі ішінде Guillemot компаниясы жалпы және толықтай ешқандай қосалқы бөлшектерді ұсынбайды, өйткені кез-келген Thrustmaster бұйымдарын ашуды және/немесе түрлендіруді тек техникалық қолдау қызметі жүзеге асыруға құқылы (техникалық қолдау қызметі клиентке жазбаша нұсқаулар беру және қажет болған жағдайда талап етілетін қосалқы бөлшектерді ұсыну арқылы ұсына алатын түрлендіру процедураларын қоспағанда: мысалы, мұндай қалпына келтіру рәсімінде қиындық немесе құпиялылық мәртебесінің болмауына байланысты).

Жаңа бұйымдардың даму кезеңін ескере отырып және өзінің ноу-хауы мен коммерциялық құпияларын қорғау үшін Guillemot компаниясы жалпы және толықтай кепілдік мерзімі аяқталған кез-келген Thrustmaster бұйымдарына қалпына келтіру немесе қосалқы бөлшектер туралы ешқандай хабарлама бермейді.

## Жауапкершілік

Қолданыстағы заңнамада рұқсат етілген шамада Guillemot Corporation S. A. компаниясы (бұдан әрі - «Guillemot») және оның еншілес кәсіпорындары мынадай факторлардың біреуінен немесе бірнешеуінен туындаған кез келген залал үшін кез келген Жауапкершіліктен бас тартады: (1) Бұйымның түрін өзгерту, ашу немесе модификациялау; (2) құрастыру жөніндегі нұсқаулықтарды сақтамау; (3) жол берілмейтін немесе дұрыс пайдаланбау, ұқыпсыздық, жазатайым оқиға (мысалы, физикалық әсер ету); (4) табиғи тозу; (5) өнімді тұрмыстық мақсаттардан басқа кез келген мақсатта, оның ішінде кәсіби немесе коммерциялық мақсатта пайдалану (мысалы, ойын залдарында, жаттығулар мен жарыстар өткізу үшін). Қолданыстағы заңнамада рұқсат етілген шамада Guillemot компаниясы және оның еншілес кәсіпорындары осы бұйымға қатысты материалдардың немесе дайындаудың ақауларына байланысты емес кез келген залал үшін кез келген жауапкершіліктен бас тартады (бұдан басқа, кез-келген бағдарламалық жасақтамадан немесе Thrustmaster бұйымын кез-келген орынсыз элементтермен, атап айтқанда, қуат көздерімен, аккумуляторлармен, зарядтау құрылғыларымен және осы өнімге арналған Guillemot құрамына кірмейтін кез-келген басқа элементтермен тікелей немесе жанама түрде туындаған кез-келген зиянды қоса алғанда).

**THRUSTMASTER®**

ТЕХНИКАЛЫҚ ҚОЛДАУ  
<https://support.thrustmaster.com>



## **АВТОРЛЫҚ ҚҰҚЫҚ**

© Guillemot Corporation S.A., 2021. Барлық құқықтар қорғалған. Thrustmaster® Guillemot Corporation S. A. корпорациясының тіркелген сауда белгісі болып табылады. Guillemot Corporation S.A. корпорациясы шығарады және таратады. Барлық басқа тауар белгілері мен бренд атаулары осы құжатпен расталады және олардың тиісті иелерінің меншігі болып табылады. Мазмұны, дизайны және техникалық сипаттамалары ескертусіз өзгеруі мүмкін және елге байланысты әр түрлі болуы мүмкін. Фотосуреттер мен иллюстрациялар белгілі бір өнімнің сыртқы түріне немесе функцияларына сәйкес келмеуі мүмкін. Солтүстік Америка мен Еуропада дамыған. Қытайда дайындалған. PlayStation®5 консольдерімен және PlayStation®4 консольдерімен эксклюзивті пайдалану үшін.

«», «PlayStation», «PS5», «PS4» және «PlayStation Shapes Logo» Sony Interactive Entertainment Inc компаниясының тіркелген сауда белгілері немесе сауда белгілері болып табылады. Барлық құқықтар қорғалған. Барлық басқа сауда белгілері олардың тиісті иелерінің меншігі болып табылады. Sony Interactive Entertainment LLC компаниясының лицензиясы бойынша шығарылады және таратылады.

Бұйымды пайдалану кезінде мыналарды ескеріңіз: түстер мен дизайн әртүрлі болуы мүмкін. Пластикалық тұтастырғыштар және желім лентасын бұйымды пайдаланар алдында шешу керек.

**[www.thrustmaster.com](http://www.thrustmaster.com)**

# **EAC**