

THRUSTMASTER®



TS-XW RACER

sparco® P310 Competition Mod

TX RACING WHEEL LEATHER EDITION

Xbox One, Xbox Series X/S және Windows үшін

Пайдалану жөніндегі нұсқаулық

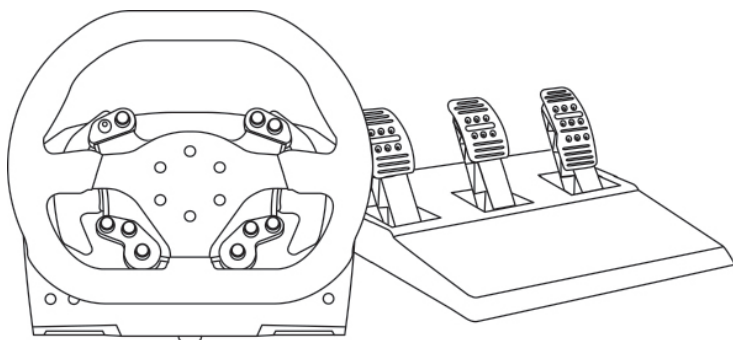

ТЕХНИКАЛЫҚ СИПАТТАМАЛАРЫ

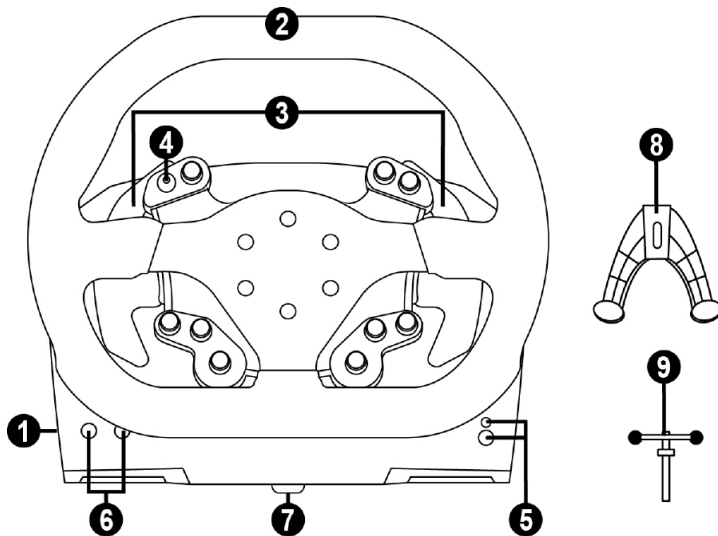

1. База
2. Рұль
3. 2 жапырақты ауыстырып қосқыш (жоғары және төмен)
4. Көп позициялы ауыстырып қосқыш басу батырмасымен
5. Xbox Guide батырмасы + ақ индикатор
6. Mode батырмасы + қызыл / жасыл индикатор
7. Үлкен бұрандамаға бұранда (бекіту жүйесі мен бекіту бұрандасы үшін)
8. Бекіту жүйесі
9. Металл бекіту бұрандасы

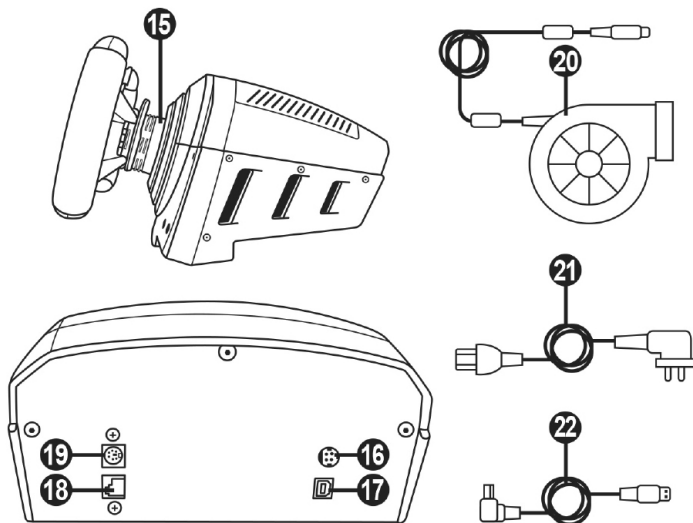

- | | |
|--|---|
| 15. Thrustmaster Quick Release Бекіту жүйесі | 19. TH8A қосқышына арналған ағытпа (ауыстырып қосқыш бөлек сатып алынады) |
| 16. TURBO POWER қуат көзіне арналған ағытпа | 20. TURBO POWER қуат блогы |
| 17. Алынбалы USB-кәбілі үшін ағытпа | 21. Қуат блогы кәбілі |
| 18. Педаль блогы үшін ағытпа | 22. Алынбалы USB-кәбілі |

РУЛЬДІК ЖҮЙЕНІ ЭЛЕКТР РОЗЕТКАСЫНА ҚОСУ ҮШІН МЫНАНЫ МҰҚИЯТ ОҚЫП ШЫҒЫҢЫЗ!

! Ешқандай жағдайда **TURBO POWER** қуат көзін жарамсыз кернеуі бар электр желісіне қоспаңыз! **TURBO POWER** қуат көзінің рұқсат етілген кернеуі кәбілді қосу үшін ұяның үстіндегі сілтемеде көрсетілген.

! Ешқандай жағдайда **TS-XW RACER** базасына басқа қуат блогын, ағытпаның үйлесімділігі жағдайында да қоспаңыз, **TURBO POWER** басқа! Атап айтқанда, **T500 RS** рулыне арналған **TS-XW RACER** желілік адаптерін қосуға болмайды.

НАЗАР АУДАРЫҢЫЗ!

Осы бұйымды қолданар алдында осы нұсқаулықты мұқият оқып шығыңыз және оны болашаққа сақтаңыз.



Назар аударыңыз - электр тоғының соғу қаупі!

- * Бұйым шаң мен күн сәулесінің түсуіне жол бермей, құрғақ жерде сақталуы керек.
- * Ағытпалар мен кәбілдерді бұрауға жол берілмейді; кәбілдерді тартуға болмайды.
- * Бұйымға және оның ағытпаларына сұйықтықтың түсуіне жол берілмейді.
- * Бұйымның тізбегінде қысқа тұйықталуға жол берілмейді.
- * Бұйымды бөлшектеуге, бұйымды отқа тастауға және оны жоғары температура әсеріне ұшыратуға тыйым салынады.
- * Рульдік жүйенің жиынтығына кіретін кәбілден басқа, басқа қуат кәбілдерін пайдалануға жол берілмейді.
- * Егер оның ағытпалары зақымдалған, жарылған немесе сынған болса, қуат кәбілін пайдаланбаңыз.
- * Қуат кәбілінің электр розеткасына және руль базасының артындағы ағытпаға дұрыс қосылғанына көз жеткізіңіз.
- * Рульдік доңғалақ жүйесін ашуға болмайды - пайдаланушы қызмет ете алатын бөліктер жоқ. Кез-келген жөндеуді өндіруші, оның уәкілетті өкілі немесе білікті техник маманы орындауы керек.
- * Өндіруші мақұлдаған бекіту жүйелері мен аксессуарларды ғана пайдалануға жол беріледі.
- * Рульдік жүйенің қалыпты жұмыс істемеуі жағдайында (сыртқы дыбыстар, қызып кету немесе иіс пайда болған кезде) жүйені пайдалануды дереу тоқтатып, қуат кәбілін розеткадан ажыратып, барлық басқа кәбілдерді ажыратыңыз.
- * Егер рульдік жүйе ұзақ уақыт пайдаланылмаса, қуат кәбілін розеткадан ажыратыңыз.
- * Электр розеткасы жүйеге жақын және қол жетімді болуы керек.



Желдеткіш саңылаулар

Рульдік жүйе базасында желдеткіш саңылауларды бұғаттауға жол берілмейді. Оңтайлы желдетуді қамтамасыз ету үшін келесі нұсқауларды орындаңыз:

- * руль базасын қабырғалардан кемінде 10 см қашықтықта орналастырыңыз;
- * базаны тар кеңістікке қоймаңыз;
- * базаны ештеңемен жаппаңыз;
- * желдеткіш саңылауларында шаңның жиналуына жол бермеңіз.



Қауіпсіздік мақсатында ешқашан педальдарды жалаң аяқпен немесе шұлық киген аяқпен (аяқ киімсіз) баспаңыз.

THRUSTMASTER® КОМПАНИЯСЫ АЯҚПЕН БАСҚЫШТЫ БАСУ НӘТИЖЕСİNДЕ ЖАРАҚАТ АЛҒАН ЖАҒДАЙДА КЕЗ КЕЛГЕН ЖАУАПКЕРШІЛІКТЕН БАС ТАРТАДЫ.

! Назар аударыңыз - қайталанатын қозғалыстар мен күштік кері байланыс нәтижесінде жарақат алу қаупі

- * Қуат кері байланысы бар рульдік жүйені пайдалану бұлшықет немесе буындардың ауырсынуын тудыруы мүмкін. Денсаулыққа қатысты мәселелерді болдырмауға арналған кеңестер:
 - * ойынға ұзақ уақыт жұмсамаңыз;
 - * ойынның әр сағатынан кейін 10-15 минуттық үзіліс жасаңыз;
 - * егер қолдарыңызда, білектеріңізде немесе жіліншіктеріңізде шаршау немесе ауырсыну пайда болса, ойынды тоқтатып, қайтадан ойнауды бастамас бұрын бірнеше сағат демалыңыз;
 - * егер жоғарыда аталған белгілер ойынға оралған кезде пайда болса, ойынды тоқтатып, дәрігерге қаралыңыз;
 - * жүйені балалардың қолы жетпейтін жерде ұстаңыз;
 - * ойын барысында екі қолыңызды руль дөңгелегіне дұрыс қойыңыз және оның бақылаусыз айналуына жол бермеңіз;
 - * ойын кезінде қолдарыңызды немесе саусақтарыңызды педальдың астына салмаңыз және оларды педаль блогының жанында ұстамаңыз;
 - * калибрлеу және ойнау кезінде ешқандай жағдайда қолыңызды рульге салмаңыз;
 - * руль доңғалағының негізін пайдалану нұсқаулығындағы нұсқауларға сәйкес сенімді бекітуді қамтамасыз етіңіз.



16 жасқа толмаған адамдардың бұйымды пайдалануына жол берілмейді

АУЫР БҰЙЫМ



Бұйымды өзіңізге немесе басқа адамдарға лақтырмаңыз!

ДҰРЫС



THRUSTMASTER ЭКОЖҮЙЕСІМЕН ҮЙЛЕСІМДІЛІК

Педальды блоктар

TS-XW RACER базасы келесі құрылғылармен үйлесімді:

- Xbox One, Xbox Series X|S және Windows жүйелерінде - **Thrustmaster T3PA** және **T3PA-PRO** педальды блоктары, олар педаль блогының ағытпасына тікелей қосылады (**18**);
- Windows жүйесінде **DB9 PEDALS T.RJ12 ADAPTER Thrustmaster** адаптері, оның көмегімен DB9 ағытпамен жабдықталған басқа марканың педаль блогын (**18**) педаль блогының ағытпасына қосуға болады;
- (тек) Windows жүйесінде - **нарықтағы барлық USB педаль блоктары** (MULTI-USB және USB қосылымы бар педаль блоктарын қолдайтын ойындарда).

Рульдер

TS-XW RACER базасы Xbox One, Xbox Series X|S және Windows жүйелерінде үйлесімді, барлық алынбалы Thrustmaster рульдерімен, соның ішінде:

- **Ferrari 599XX EVO 30 Wheel Add-On Alcantara Edition**
- **Ferrari F1 Wheel Add-On**
- **Ferrari GTE Wheel Add-On Ferrari 458 Challenge Edition**
- **TM Leather 28 GT Wheel Add-On**
- **TM Open Wheel Add-On**
- **TM Competition Wheel Sparco® P310 Mod**
- **TM Rally Wheel Add-On Sparco® R383 Mod**
- және т. б

Беріліс ауыстырып-қосқыштары

TS-XW RACER базасы келесі құрылғылармен үйлесімді:

- Xbox One / Xbox Series X|S жүйесінде - Thrustmaster **TH8A Shifter Add-On** берілісті ауыстырып қосқыш: секвенциялық пластина (+/-) және «H» (7+1) типті пластина режимдері үшін TH8A (**19**) ағытпасына тікелей қосылады;
- Windows жүйесінде - Thrustmaster **TH8A Shifter Add-On** берілісті ауыстырып қосқыш: секвенциялық пластина режимі үшін (+/-) TH8A (**19**) үшін тікелей ағытпаға қосылады;
- Windows жүйесінде - Thrustmaster **TH8A Shifter Add-On** берілісті ауыстырып қосқыш: секвенциялық пластина режимі үшін USB-портына (+ / -) немесе «H» (7+1) типті пластина режимі және аналогтық/қол тежегіші режимдері үшін USB-портына қосылады;
- Windows жүйесінде - нарықтағы барлық USB берілісті ауыстырып қосқыштары (MULTI-USB және USB қосылымы бар ауыстырып қосқыштарды қолдайтын ойындарда).

ЖИ ҚОЙЫЛАТЫН СҰРАҚТАРҒА АНЫҚТАМА ЖӘНЕ ЖАУАПТАР (осы нұсқаулықта келтірілмеген)

Мына сайтқа кіріңіз <https://support.thrustmaster.com>. Жарыс рульдерін / TS-XW RACER батырмасын басып, Пайдалану нұсқаулығын немесе Жиі қойылатын сұрақтарды таңдаңыз.

РУЛЬ ДӨҢГЕЛЕГІН БАЗАҒА ОРНАТУ

Көрсеткілерді пайдаланып, ағытпаларды байланыстырыңыз.

(1) Базадағы ағытпа: көрсеткі жоғары.

(2) Рульдегі ағытпа: көрсеткі жоғары.

Ағытпаларды дұрыс орналастырғаннан кейін, руль дөңгелегін **(2)** ұстап тұрып, **Thrustmaster Quick Release (15)** бекіту жүйесінің сақинасын сағат тіліне қарсы бұраңыз.

Содан кейін сақинаны максималды күшпен тартыңыз, оны орнында ұстап, руль дөңгелегін бұраңыз (сағат тілімен).

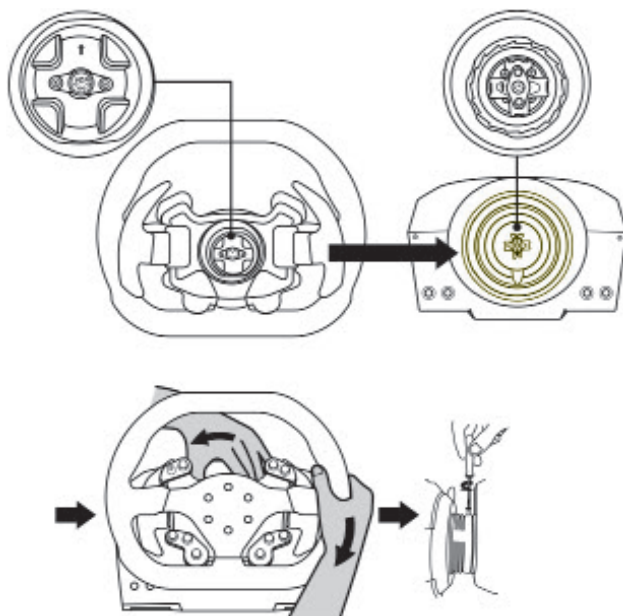

Руль дөңгелегін орнатқаннан кейін, оны (руль дөңгелегіне қарасаңыз, PlayStation® логотипі «төңкерілген» болуы керек) Thrustmaster Quick Release **(15)** жүйесінің сақинасындағы кішкентай бекіту бұрандасына қол жеткізу үшін 180° бұраңыз. Үлкен Phillips бұрағышымен кішкене бекіту бұрандасын (шамадан тыс күш жұмсамай) сағат тілімен бұраңыз.



Кішкентай бекіту бұрандасын қатайту кезінде көп күш жұмсамаңыз (Phillips бұрағышы көмегімен)!

Қарсылықты сезінгеннен кейін қатайтуды тоқтатыңыз

РУЛЬДІК ЖҮЙЕНІ ОРНАТУ

Руль дөңгелегінің негізін кокпитке бекіту

1. Руль дөңгелегінің негізін кокпит қалқанына қойыңыз.
2. Кокпит қалқанындағы тесіктер арқылы руль базасының төменгі жағындағы екі кішкентай бұрандалы тесіктерге екі М6 бұрандасын салыңыз (жинаққа кірмейді).
Маңызды! М6 бұрандаларының ұзындығы қалқанның қалыңдығынан + 12 мм аспауы керек; ұзын бұрандалар руль базасының ішкі бөліктеріне зақым келтіруі мүмкін.
3. Қажет болса, бекіту бұрандасын үлкен бұрандалы тесікке салу арқылы стандартты бекіту жүйесін қатайтыңыз.

Руль дөңгелегін үстелге орналастыру.

1. Жарыс рулын үстелге немесе басқа көлденең тегіс және тұрақты бетке қойыңыз.
2. Бекіту бұрандасын **(9)** бекіту жүйесіне **(8)** салыңыз және руль дөңгелегінен төмен орналасқан үлкен бұрандалы тесікке **(7)** кіру үшін бұранданы сағат тіліне қарсы бұрап бекітіңіз.

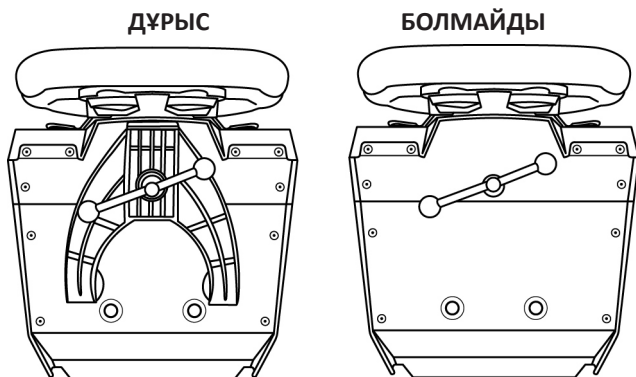

НАЗАР АУДАРЫҢЫЗ!

- Бұранданы бекіту жүйесінсіз бұрауға болмайды! (Әйтпесе, рульдік жүйеге зақым келуі мүмкін.)

ОРНАТУ / БӨЛШЕКТЕУ

БАҒЫТ

Бекіту

***Бұrandаны
сағат тіліне қарсы бұраңыз***

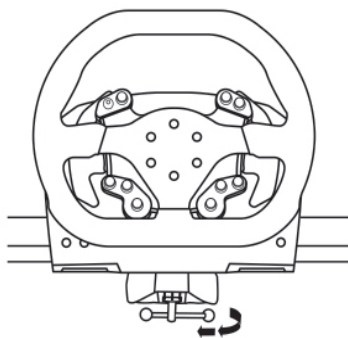
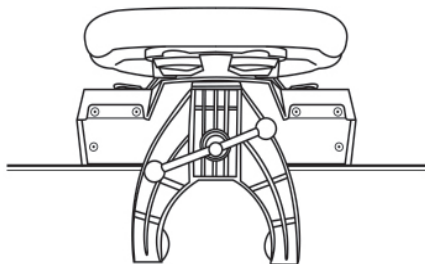

Әлсіреу

***Бұrandаны
сағат тілімен бұраңыз***

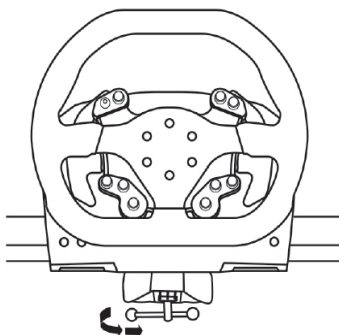

XBOX ONE/XBOX SERIES X|S ОРНАТУ

1. Руль дөңгелегінің артқы жағындағы педаль блогын **(18)** розеткаға қосыңыз.
2. TURBO POWER **(20)** қуат кәбілін руль базасының артындағы **(16)** қосқышқа қосыңыз.
3. Алынатын қуат кәбілін **(21)** тиісті кернеудің электр розеткасына қосыңыз.
4. Алынбалы руль USB-ағытпасын **(22)** руль ағытпасына **(17)** және консольдің USB-порттарының біріне қосыңыз.
5. Консоль қосылған кезде руль автоматты түрде калибрленеді.
6. Консольді қосқан кездерульді автоматты калибрлеу орындалады.

Енді бәрі ойнауға дайын!

***TS-XW RACER үйлесімді Xbox One / Xbox Series X|S үшін ойындар тізімін
мына сайттан табуға болады:***

<https://support.thrustmaster.com>. (Жарыс рульдері/TS-XW RACER бөлімі)

Бұл тізім үнемі жаңарып отырады.

ХВОХ ONE / ХВОХ SERIES X|S ҮШІН ФУНКЦИЯЛАРДЫҢ ОРНАЛАСУЫ

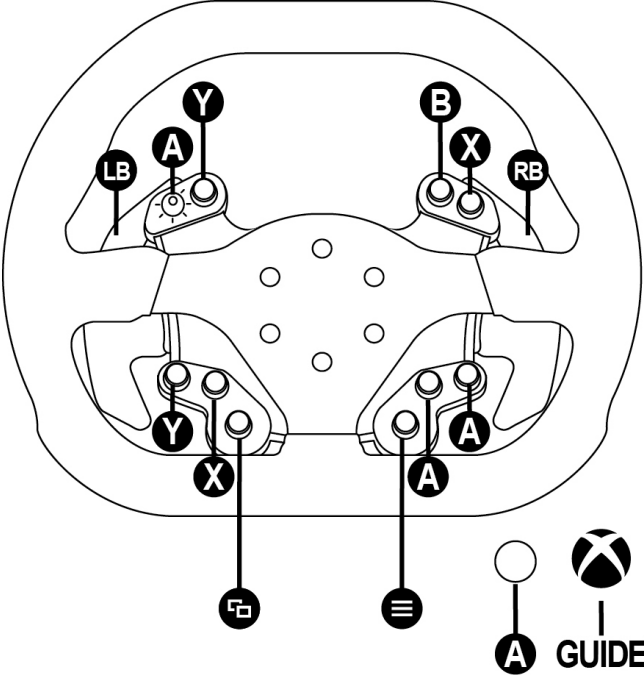

ДК ҮШІН РУЛЬДІК ЖҮЙЕНІ БАПТАУ*

1. Мына сайттағы ДК арналған Force Feedback драйверлері мен бағдарламасын жүктеңіз <https://support.thrustmaster.com>. Жарыс рульдері / TS-XW RACER батырмасын басып, драйверлерді таңдаңыз.
2. Жүктеу аяқталғаннан кейін орнату процесін бастаңыз және USB-кәбілін ДК қосу және орнатуды аяқтау туралы экрандағы нұсқауларды орындаңыз.
3. Орнату аяқталғаннан кейін «Дайын» батырмасын басып, ДК қайта іске қосыңыз.
4. Ойын құрылғылары терезесін ашу үшін «Бастау/Барлық бағдарламалар/Thrustmaster/FFB Racing Wheel/Control Panel» таңдаңыз.
«Ойын құрылғылары» терезесінде «ОК» күйі бар TS-XW RACER рульдік жүйесі көрсетіледі.
5. Басқару тақтасындағы TS-XW RACER басқару жүйесінің параметрлерін реттеу үшін «Сипаттар» батырмасын басыңыз:
 - Test Input қойындысы (Кіру тесті): функционалды батырмалар мен бағыттар батырмаларын, руль осі мен педальдарды тексеру және қарау, сонымен қатар ДК ойындарындағы рульдің бұрылу бұрышын реттеу мүмкіндігі;
 - Test Forces қойындысы (Күштік кері байланыс сынағы): күштік кері байланыс эффектілерін 12 тестілеу мүмкіндігі;
 - Gain Settings қойындысы (Күшейту параметрлері): ДК ойындарындағы күштік кері әсерінің қуатын реттеу.

Енді бәрі ойнауға дайын!

Жалпы ескертпелер:

- ойынды ДК бастамас бұрын, «Ойын құрылғылары» терезесін жабу үшін ОК батырмасын басыңыз;
- руль бағдарламасының нұсқасы басқару тақтасының қойындыларының жоғарғы оң жақ бұрышында көрсетіледі.

ДҚ ҮШІН ФУНКЦИЯНЫҢ ОРНАЛАСУЫ

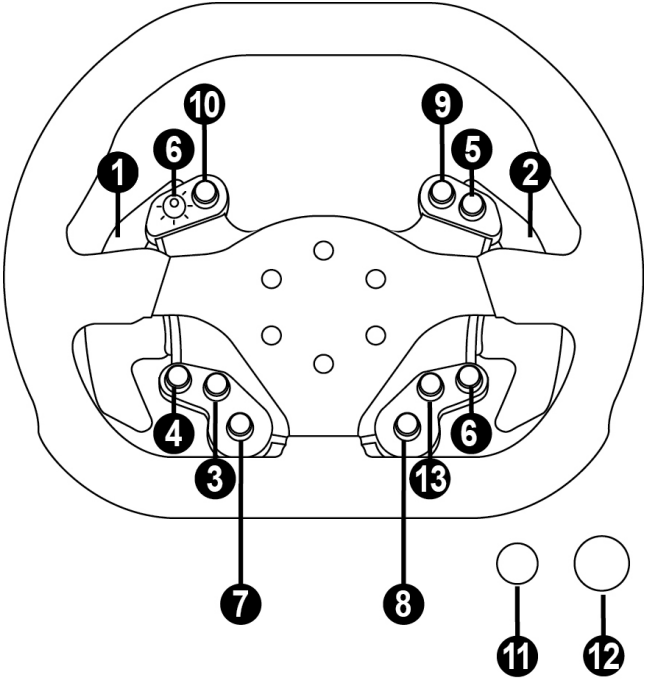

РУЛЬДІК МИКРОБАҒДАРЛАМАНЫ ЖАҢАҚАТУ

Рульдік доңғалақ базасындағы микробағдарламаны жетілдірулерді қамтитын кейінгі нұсқаға жаңартуға болады.

Қазіргі уақытта орнатылған микробағдарламаның нұсқасын және оны жаңартуды көру үшін, қажет болса, сайтты ашыңыз <https://support.thrustmaster.com>. **Жарыс рульдерін / TS-XW RACER** таңдаңыз, содан кейін **Микробағдарлама** және жүктеу және орнату нұсқауларын орындаңыз.

РУЛЬДІ АВТОМАТТЫ КАЛИБРЛЕУ

Жарыс рульін калибрлеу рульдік жүйені электр розеткасына және ойын консоліне USB-ағытпасы арқылы қосқан кезде автоматты түрде жүзеге асырылады.

Бұл процедура кезінде руль солға және оңға тез айналады, 90 градусқа бұрылады, содан кейін орталықта тоқтайды.



НАЗАР АУДАРЫҢЫЗ!

Автокалибрлеу кезінде рульге қол тигізуге болмайды!

(Әйтпесе, калибрлеу сәтсіздігі және/немесе дене жарақаты болуы мүмкін).

Егер жарыс рульі және / немесе педальды блок дұрыс жұмыс істемесе немесе дұрыс тексерілмеген болса:

компьютерді немесе консольді өшіріп, рульдік жүйені толығымен ажыратыңыз; содан кейін барлық кәбілдерді (қуат сымдары мен педальды қондырғыларды қоса) қайта қосып, компьютер мен ойынды қайта іске қосыңыз.

РУЛЬ БАЗАСЫ ҮШІН КІРІКТІРІЛГЕН САЛҚЫНДАТУ ЖҮЙЕСІ

Руль базасы үшін кіріктірілген салқындату жүйесі:

- рульді қосқан кезде жұмыс істей бастайды;
- құрылғының ішкі температурасы төмен деңгейге түскен кезде бірнеше минут әрекетсіздіктен кейін өшеді;
- рульді қолданған кезде қайтадан қосылады.

MODE БАТЫРМАСЫ ЖӘНЕ ИНДИКАТОРЫ (6)

Педаль блогы үшін MODE батырмасы

Егер Thrustmaster T3PA немесе T3PA-PRO педаль блогы **(18)** педаль блогына қосылған болса, газ және ілінісу педальдарын электронды түрде ауыстыруға болады. Ол үшін **MODE (6)** батырмасын 2 сек басу жеткілікті.

Рульдік жүйенің ішкі жадында педальдарды беру туралы мәліметтер сақталады.

ЖЕДЕЛДЕТУ ЖӘНЕ ІЛІНІСУ ПЕДАЛЬ-ДАРЫ	MODE индикаторының түсі (6)
ҚАЛЫПТЫ РЕЖИМ	ҚЫЗЫЛ
КЕРІ РЕЖИМ	ЖАСЫЛ

MODE батырмасын пайдалануға арналған басқа кеңестер

Mode батырмасы мен индикаторы туралы толығырақ мына сайтта сипатталған <https://support.thrustmaster.com>. **Жарыс рульдерін / TS-XW RACER** батырмасын басып, **Пайдалану нұсқаулығын** немесе **Жиі қойылатын сұрақтарды** таңдаңыз.

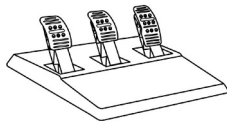

ТЕХНИКАЛЫҚ СИПАТТАМАЛАРЫ

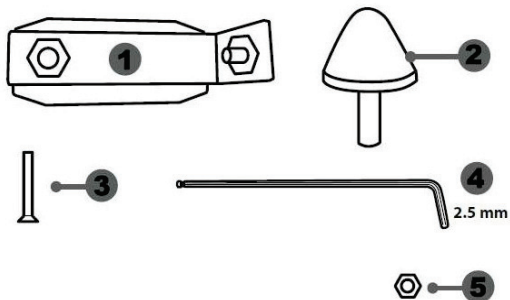

1. Конус тәрізді тоқтатқышқа арналған металл негіз *(әдепкі бойынша орнатылмаған)*
2. Конус тәрізді тоқтатқыш
3. Металл негізге арналған бекіту бұрандасы
4. 6 қырлы кілт 2,5 мм (жиынтықта)
5. Конус тәрізді тоқтатқышқа арналған реттеу сомыны

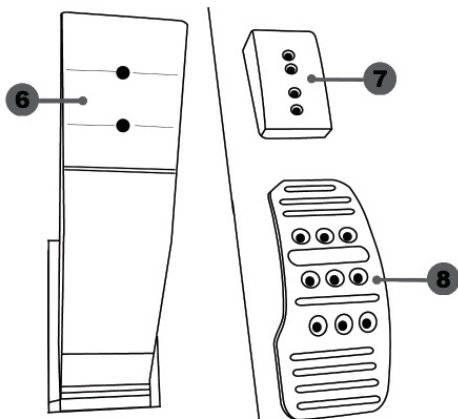

6. Педаль интірегі
7. Пластикалық төсем
8. Металл педаль

НАЗАР АУДАРЫҢЫЗ!

Осы бұйымды қолданар алдында осы нұсқаулықты мұқият оқып шығыңыз және оны болашаққа сақтаңыз.



Қауіпсіздік мақсатында ешқашан педальдарды жалаң аяқпен немесе шұлық киген аяқпен (аяқ киімсіз) баспаңыз.

THRUSTMASTER® КОМПАНИЯСЫ АЯҚПЕН БАСҚЫШТЫ БАСУ НӘТИЖЕСİNДЕ ЖАРАҚАТ АЛҒАН ЖАҒДАЙДА КЕЗ КЕЛГЕН ЖАУАПКЕРШІЛІКТЕН БАС ТАРТАДЫ.



Ескерту - ойын кезінде педальды блоктпен қысу қауіпі

- Педальды блокты балалардың қолы жетпейтін жерде сақтаңыз.
- Ойын барысында ешқандай жағдайда саусақтарыңызды немесе аяқтарыңызды педальдарға қоймаңыз және оларды педаль блогының бүйір жақтарынан салмаңыз.
- Ойын кезінде ешқандай жағдайда саусақтарыңызды немесе аяқтарыңызды педальдарға қоймаңыз және оларды педаль блогының артқы жағынан салмаңыз.
- Ойын барысында ешқандай жағдайда саусақтарыңызды немесе аяқтарыңызды педальдарға қоймаңыз және оларды педаль блогының алдыңғы жағынан салмаңыз.

БОЛМАЙДЫ



БОЛМАЙДЫ



БОЛМАЙДЫ



ПЕДАЛЬДЫ АВТОМАТТЫ КАЛИБРЛЕУ



МАҢЫЗДЫ!

- Калибрлеу проблемаларын болдырмас үшін, рульдік жүйе консольге немесе ДК қосылған кезде, сондай-ақ ойын кезінде ешқандай жағдайда педальды рульден ажыратпаңыз немесе қоспаңыз.
= Педальды блок консольге немесе ДК қосылмас бұрын рульдік жүйеге қосылуы керек.
- Рульді автоматты түрде калибрлеп, ойынды бастағаннан кейін автоматты түрде педальдарды бірнеше рет басу арқылы автоматты түрде калибрлеу басталады.
- Калибрлеу проблемаларын болдырмау үшін автоматты калибрлеу кезінде және ойынды іске қосу кезінде педальдарды баспаңыз.
- Егер педальдар дұрыс жұмыс істемесе немесе дұрыс калибрленбесе, консольді өшіріңіз, руль жүйесін толығымен ажыратыңыз және барлық кәбілдерді қайта қосыңыз (оның ішінде қуат кәбілі мен педаль кәбілін қосқанда, консольді қосып, ойынды қайта бастаңыз).

КОКПИТТЕ ПЕДАЛЬ БЛОГЫН БЕКІТУ

- Педальды блокты оның төменгі бетіндегі кішкене бұрандалы тесіктермен бекітіңіз.
- Екі М6 бұрандасын (жинаққа кірмейді) педаль блогына және педаль блогының төменгі жағындағы екі кішкентай бұрандалы тесікке бұраңыз.

Маңызды! М6 бұрандаларының ұзындығы педальды блоктың ішкі бөлшектеріне зақым келтірмеу үшін алаңның қалыңдығынан 10 мм-ден аспауы керек.

ПЕДАЛЬ БЛОГЫН РЕТТЕУ

Педальдардың құрылымы:

- бірнеше саңылаулары бар **(8)** педальдың металл алаңы (газ педальіне 9 тесік, тежегіш педальға 6 тесік, ілініс педальіне 6 тесік);
- төрт саңылауы бар платформаға арналған пластикалық тығыздағыш **(7)** (платформа мен тұтқаның арасына бекітілген);
- екі саңылауы бар педаль иінтірегі **(6)**.

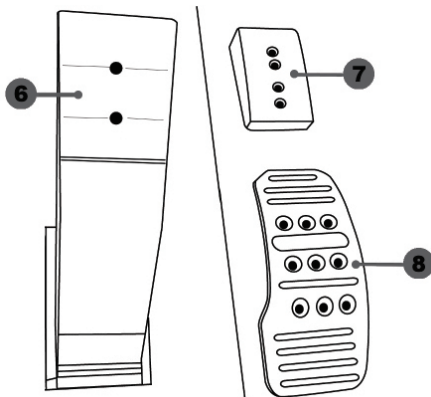

НАЗАР АУДАРЫҢЫЗ! Калибрлеу проблемаларын болдырмас үшін педальды құрылғыны реттемес бұрын USB-кәбілін консольден немесе ДК ажыратуды ұмытпаңыз.

Газ педальін БИІКТІГІ бойынша реттеу

- Жиынтыққа кіретін 2,5 мм **(4)** алтыбұрышты кілттің көмегімен металл алаңды **(8)** және тығыздағышты **(7)** ұстап тұратын 2 бұранданы бұрап алыңыз.
- Қажетті педаль биіктігін таңдап, бұрандаларды металл платформаны **(8)** және тығыздағышты **(7)** қатаң бекіту үшін қайта бұраңыз.

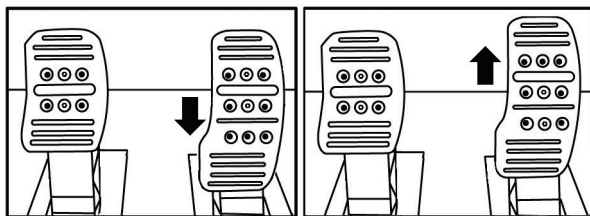

Төменгі қалып (әдепкі бойынша) Жоғары қалып

Үш педаль арасында ҚАШЫҚТЫҚТЫ реттеу

- Жиынтыққа кіретін 2,5 мм **(4)** алтыбұрышты кілттің көмегімен металл алаңды **(8)** және тығыздағышты **(7)** ұстап тұратын 2 бұранданы бұрап алыңыз.
- Педальдың қажетті орнын таңдаңыз (сол жақта, ортасында немесе оң жақта) және бұрандаларды металл алаңды **(8)** және тығыздағышты **(7)** қатаң бекіту үшін қайта бұраңыз.

Тежегіш педальды реттеудің мысалдары:

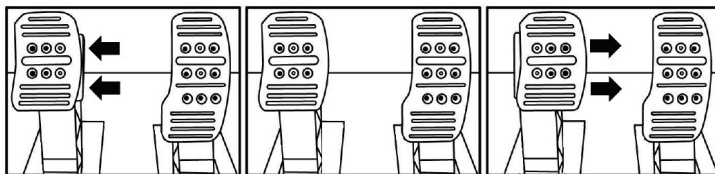

Сол жақ позиция Орталық позиция (әдепкі бойынша) Оң жақ позиция

Педаль үшін мүмкін болатын позициялардың саны:

- 3 газ педаль үшін;
- 3 тежегіш педаль үшін;
- 3 ілініс педаль үшін.

Педальдардың КӨЛБЕУ БҰРЫШЫН реттеу

- Жиынтыққа кіретін 2,5 мм **(4)** алтыбұрышты кілттің көмегімен металл алаңды **(8)** және тығыздағышты **(7)** ұстап тұратын 2 бұранданы бұрап алыңыз.
- Пластикалық тығыздағышты **(7)** 180° бұраңыз және бұрандаларды металл төсемді **(8)** және тығыздағышты **(7)** қатаң бекіту үшін қайта бұраңыз.

Газ педальді реттеу мысалдары:

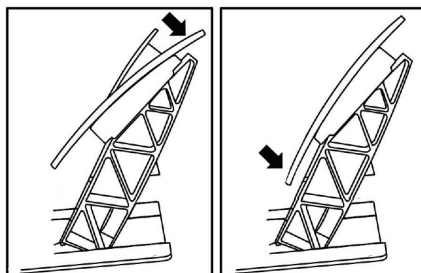

Көлбеу бұрышы аз Көлбеу бұрышы үлкен (әдепкі бойынша)

Педаль үшін мүмкін болатын позициялар саны:

- 2 газ педаль үшін;
- 2 тежегіш педаль үшін;
- 2 ілініс педаль үшін.

Конус тәрізді тоқтатқышты орнату (CONICAL RUBBER BRAKE mod конфигурациясы)

Бұл конфигурация (mod) міндетті емес, сондықтан тоқтатқыш әдепкі бойынша орнатылмаған. Бұл тежегіш педаль mod тоқтатқышын орнатпай жақсы жұмыс істейді дегенді білдіреді.

mod тоқтатқышы тежеу кезінде жаңа сезімдер мен қарсылыққа қол жеткізуге мүмкіндік береді. Пайдаланушы өз қалауы бойынша оны орнатуды шешеді.

- Конус тәрізді тоқтатқышты **(2)** металл негізге **(1)** бұраңыз.
- Реттеу сомынын **(5)** төменнен (конус тәрізді тоқтатқыштың бұрандасына) бұраңыз.

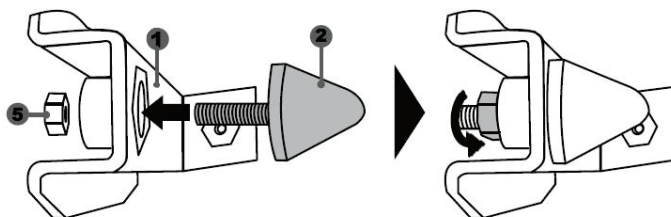

- Модульді тежегіш педаль тұтқасының артына қойыңыз.

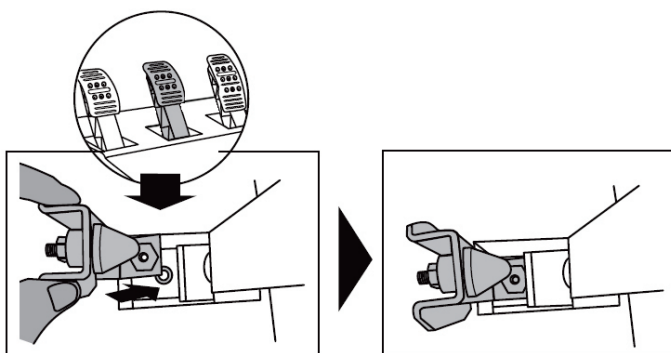

- Педаль блогының төменгі жағындағы кішкене бұрандалы тесікке бекіту бұрандасын **(3)** бұрап, модульді 2,5 мм **(4)** алтыбұрышты кілтпен бекітіңіз.

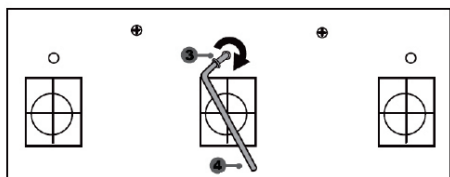
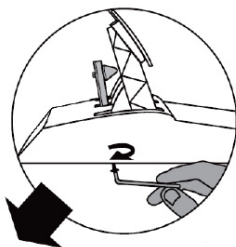

CONICAL RUBBER BRAKE mod модулі орнатылды!

Тежегіш педаль ҚАДАМЫН және қарсылық КҮШІН реттеу

Сомынды **(5)** аздап босатып, конус тәрізді тоқтатқышты **(2)** педаль тұтқасының артына сырғыту арқылы тежегіш педальдың кедергісін одан әрі арттыруға болады (қажет болған жағдайда сомынды таңдалған позицияны бекітіп, 14 мм кілтпен немесе розеткамен тартыңыз). Педаль тұтқасының артқы жағына конус тәрізді тоқтатқыш неғұрлым жақын болса, соғұрлым қарсылық күші соғұрлым жоғары болады.

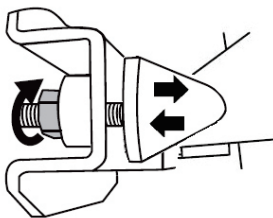

Ескертпе: егер конус тәрізді тоқтатқыш педаль тұтқасының артына тым жақын орналасса, калибрлеудің максималды мәніне жету қиын болуы мүмкін. Бұл жағдайда:

- тежегіш педальды барлық күш-жігермен баяу басып, оны тоқтағанша қысыңыз (қажет болса, барлық салмақпен педальға тез басыңыз — бірақ бір сәтке ғана), содан кейін педальды босатыңыз; немесе
- конус тәрізді тоқтатқышты педаль тұтқасының артқы жағынан итеріңіз.

Тұтынушылық кепілдік туралы ақпарат

Place Du Granier, B. P. 97143, 35571 Chantepie, Франция мекенжайы бойынша тіркелген Guillemot Corporation S.A. корпорациясы (бұдан әрі - «Guillemot») бүкіл әлемдегі өз клиенттеріне осы Thrustmaster бұйымында осы бұйымға сәйкестік бойынша талап қою мерзіміне тең кепілдік кезеңі ішінде материалдар мен өндірістің ешқандай ақаулары анықталмайтындығына кепілдік береді. Еуропалық Одақ елдерінде бұл мерзім Thrustmaster бұйымы жеткізілген сәттен бастап екі (2) жылға сәйкес келеді. Басқа елдерде кепілдік мерзімі тұтынушы Thrustmaster бұйымын сатып алу кезінде тұрған елдің тиісті заңнамасымен анықталған Thrustmaster бұйымына сәйкестік туралы шағым беру мерзіміне тең (егер мұндай шағымдар тиісті елде қолданылмаса, кепілдік мерзімі Thrustmaster бұйымын сатып алудың бастапқы күнінен бастап бір (1) жылға тең болады).

Кепілдік мерзімі кезінде бұйымның ақаулары анықталған жағдайда, дереу техникалық қолдау қызметіне хабарласыңыз, оның қызметкерлері одан әрі процедураны анықтайды. Егер ақау расталса, бұйым сатып алынған орны бойынша (немесе техникалық қолдау қызметі көрсеткен кез келген басқа орынға) қайтарылуы тиіс.

Кепілдік аясында ақаулы бұйым техникалық қолдау қызметінің қалауы бойынша ауыстырылады немесе жұмыс жағдайына қайтарылады. Егер кепілдік мерзімі ішінде Thrustmaster бұйымы осындай қалпына келтіруге ұшыраса, қалған кепілдік мерзіміне уақыт кезеңі қосылады, бірақ өнім тұтынудан тыс болған жеті (7) күннен кем емес (осы кезеңнің басталуы сатып алушының араласу туралы сұрау салу күні немесе егер бұйым араласу туралы сұрау салынғаннан кешірек қалпына келтіру үшін берілген болса, қалпына келтіру үшін ақаулы бұйымды беру күні болып саналады). Қолданыстағы заңнамамен рұқсат етілген шамада Guillemot компаниясының және оның еншілес компанияларының толық жауапкершілігі (соның ішінде жанама залал) жұмыс жағдайын қалпына келтірумен немесе Thrustmaster бұйымын ауыстырумен шектеледі. Қолданыстағы заңнамамен рұқсат етілген шамада Guillemot компаниясы коммерциялық жарамдылықтың немесе белгілі бір мақсатқа жарамдылықтың кез келген кепілдіктерінен бас тартады.

Осы кепілдік мыналарға қолданылмайды: (1) бұйым жол берілмейтін немесе дұрыс пайдаланбау, ұқыпсыздық немесе жазатайым оқиға, табиғи тозу немесе материалдардың немесе өндірістің ақауына байланысты емес кез келген басқа себеп салдарынан түрі өзгертілген, ашық, түрлендірілген немесе зақымданған жағдайларға (бұдан басқа, Thrustmaster бұйымын кез келген сәйкес келмейтін элементтермен, атап айтқанда — қуат блоктарымен, аккумуляторлармен, зарядтау құрылғыларымен және осы бұйым үшін Guillemot жинақтамасына кірмейтін кез келген басқа элементтермен бірге пайдалануды қоса алғанда); (2) өнімді тұрмыстық, оның ішінде кәсіби немесе коммерциялық қолдану жағдайларынан басқа кез келген мақсаттарда пайдалану жағдайларына (мысалы, ойын залдарында, оқу және жарыстар өткізу үшін); (3) техникалық қолдау қызметінің нұсқаулары орындалмаған жағдайларға; (4) БҚ-ға, өйткені мұндай БҚ-ға жеке кепілдік қолданылады; (5) шығыс материалдарына (бұйымның қызмет ету мерзімі ішінде ауыстыруға арналған элементтер: мысалы, гарнитураларға немесе құлаққаптарға арналған батареякалар мен құлақ жастықшалары); (6) аксессуарларға (мысалы, кәбілдер, қаптар, сөмкелер, футлярлар, қол баулары); (7) бұйымды ашық аукционнан сату жағдайларына.

Бұл кепілдік берілуге жатпайды.

Осы кепілдік тиісті елде тұтыну тауарларын сатуға қатысты қолданылатын заңдарда оған берілетін тұтынушының құқықтарына нұқсан келтірмейді.

Кепілдіктің қосымша шарттары

Кепілдік мерзімі ішінде Guillemot компаниясы жалпы және толықтай ешқандай қосалқы бөлшектерді ұсынбайды, өйткені кез-келген Thrustmaster бұйымдарын ашуды және/немесе түрлендіруді тек техникалық қолдау қызметі жүзеге асыруға құқылы (техникалық қолдау қызметі клиентке жазбаша нұсқаулар беру және қажет болған жағдайда талап етілетін қосалқы бөлшектерді ұсыну арқылы ұсына алатын түрлендіру процедураларын қоспағанда: мысалы, мұндай қалпына келтіру рәсімінде қиындық немесе құпиялылық мәртебесінің болмауына байланысты).

Жаңа бұйымдардың даму кезеңін ескере отырып және өзінің ноу-хауы мен коммерциялық құпияларын қорғау үшін Guillemot компаниясы жалпы және толықтай кепілдік мерзімі аяқталған кез-келген Thrustmaster бұйымдарына қалпына келтіру немесе қосалқы бөлшектер туралы ешқандай хабарлама бермейді.

Жауапкершілік

Қолданыстағы заңнамада рұқсат етілген шамада Guillemot Corporation S. A. компаниясы (бұдан әрі - «Guillemot») және оның еншілес кәсіпорындары мынадай факторлардың біреуінен немесе бірнешеуінен туындаған кез келген залал үшін кез келген Жауапкершіліктен бас тартады: (1) Бұйымның түрін өзгерту, ашу немесе модификациялау; (2) құрастыру жөніндегі нұсқаулықтарды сақтамау; (3) жол берілмейтін немесе дұрыс пайдаланбау, ұқыпсыздық, жазатайым оқиға (мысалы, физикалық әсер ету); (4) табиғи тозу; (5) өнімді тұрмыстық мақсаттардан басқа кез келген мақсатта, оның ішінде кәсіби немесе коммерциялық мақсатта пайдалану (мысалы, ойын залдарында, жаттығулар мен жарыстар өткізу үшін). Қолданыстағы заңнамада рұқсат етілген шамада Guillemot компаниясы және оның еншілес кәсіпорындары осы бұйымға қатысты материалдардың немесе дайындаудың ақауларына байланысты емес кез келген залал үшін кез келген жауапкершіліктен бас тартады (бұдан басқа, кез-келген бағдарламалық жасақтамадан немесе Thrustmaster бұйымын кез-келген орынсыз элементтермен, атап айтқанда, қуат көздерімен, аккумуляторлармен, зарядтау құрылғыларымен және осы өнімге арналған Guillemot құрамына кірмейтін кез-келген басқа элементтермен тікелей немесе жанама түрде туындаған кез-келген зиянды қоса алғанда).

THRUSTMASTER®

ТЕХНИКАЛЫҚ ҚОЛДАУ
<https://support.thrustmaster.com>



АВТОРЛЫҚ ҚҰҚЫҚ

© Corporation 2020 Guillemot Corporation S. A. Барлық құқықтар қорғалған. Thrustmaster® Guillemot Corporation S. A. корпорациясының тіркелген сауда белгісі болып табылады.

Барлық басқа сауда белгілері тиісті иелердің меншігі болып табылады. Иллюстрациялар белгілі бір бұйымның сыртқы түріне/функциясына сәйкес келмеуі мүмкін. Бұйымның мазмұны, конструкциясы және техникалық сипаттамалары алдын ала ескертусіз өзгертілуі мүмкін және сатып алынған елге байланысты болады. Қытайда жасалған.

Guillemot Corporation S.A. компаниясы Sparco S.p.A ресми лицензиясы бойынша шығарған және таратқан. Sparco Ferrari S.p.A компаниясының тіркелген сауда белгісі болып табылады.

Бұйымды пайдалану кезінде мыналарды ескеріңіз: түстер мен дизайн әртүрлі болуы мүмкін. Пластикалық тұтастырғыштар және желім лентасын бұйымды пайдаланар алдында шешу керек.

www.thrustmaster.com

