

DEXP

Пайдаланушы нұсқаулығы

**Электр қысқаштар
DEXP HC-1600TW**

Құрметті сатып алушы!

«DEXP» маркасымен жасап шығарылатын өнімдерді таңдағаныңыз үшін сізге алғысымызды білдіреміз. Біз жоғары сапаға, функционалдылыққа және дизайнға қойылатын талаптарға сәйкес әзірленген және жасап шығарылған бұйымдарды және құрылғыларды ұсынғанымызға қуаныштымыз. Пайдаланар алдында қауіпсіздігіңізге қатысты маңызды ақпаратты, сондай-ақ осы өнімді дұрыс пайдалану және оған күтім жасау бойынша ұсыныстарды қамтитын осы нұсқаулықты мұқият оқып шығыңыз. Осы Нұсқаулықты күтіп ұстаңыз және өнімді болашақта пайдаланғанда оны анықтамалық материал ретінде пайдаланыңыз.

Құрылғының мақсаты

Электр қысқаш — шаштарды бұйралауға және сәндеуге арналған құрылғы.

Сақтық шаралары

- Аспапты қуат көзіне жалғамас бұрын, үйдегі электр желісінің кернеуі оның техникалық сипаттамаларға сәйкес келетініне көз жеткізіп алыңыз.
- Құрылғыны судың жанында пайдалануға болмайды. Құрылғыны ваннада, душта, бассейнде немесе ылғалдылығы жоғары басқа бөлмелерде пайдаланбаңыз.
- Пайдалану аяқталғаннан кейін құрылғыны электр желісінен ажыратыңыз.
- Құрылғы балалардың және физикалық, сенсорлық немесе ақыл-ой қабілеттері шектеулі адамдардың пайдалануына, тек олардың қауіпсіздігіне жауапты бақылау жүргізетін басқа жандар жүзеге асырған жағдайларды қоспағанда пайдалануына арналмаған.
- Балаларға осы құрылғымен ойнауға рұқсат бермеңіз.
- Осы нұсқаулықта сипатталғаннан басқа мақсаттар үшін құрылғыны пайдаланбаңыз.
- Қосұлы тұрған құрылғыны қараусыз қалдыруға болмайды.
- Тегін кепілдікті қызмет алу құқығынан айырылмау үшін құрылғымен тек өзінің керек-жарақтарын пайдаланыңыз.
- Желілік сымын құрылғының сыртына орауға болмайды.
- Құрылғыны жинар алдында суытыңыз.
- Құрылғыны пайдалану кезінде сақ болыңыз, себебі ол өте ыстық болуы мүмкін. Құрылғыны тек қана сабынан ұстаңыз, өйткені оның басқа бөліктері тым ыстық болуы мүмкін. Теріге жанасуынан сақ болыңыз.
- Әрқашан құрылғыны ыстыққа төзімді, тұрақты да тегіс бетке орналастыру керек. Ыстық қыздыратын пластиналары бетпен немесе басқа да жылдам тұтанатын материалдармен жанаспауы тиіс.
- Желілік сымын құрылғының басқа ыстық бөліктеріне тигізбеңіз.
- Қосұлы құрылғыны жылдам тұтанатын объектілерден және материалдардан аулақ ұстаңыз.
- Әлі суымаған құрылғының бетін (мысалы, сүлгімен немесе киіммен) жабуға болмайды.

- Қыздыратын пластиналарын тазалықта ұстаңыз. Оларды шаңнан тазалап отырыңыз. Құрылғыны шаш әрлеуге арналған құралдармен бірге пайдалануға тыйым салынады.
- Құрылғыны ақаулығы табылғанда немесе сымы бүлінгенде пайдалануға болмайды.
- Құрылғыны жөндеу немесе тексерту үшін тек қана авторизацияланған сервистік орталыққа жүгінген жөн болады. Біліктілігі жоқ адам жасаған жөндеу жұмысы пайдаланушының өмірі мен денсаулығына қауіп төндіруі мүмкін.

Техникалық сипаттамалар

- Моделі: HC-1600TW.
- Қуаты: 55 Вт.
- Желінің параметрлері: 220-240 В, 50 Гц.
- Керамикалық жабыны.
- Қыздырудың максималды температурасы: 200 °С.
- Индикация қосұлы.
- Айналмалы желілік сым.
- Желілік сымның ұзындығы: 1.8 м.
- Термооқшауланған ұштығы.
- Іліп қоюға арналған ілмек.
- Қолданылу аясы: тұрмыстық.

Құрылғының сұлбасы

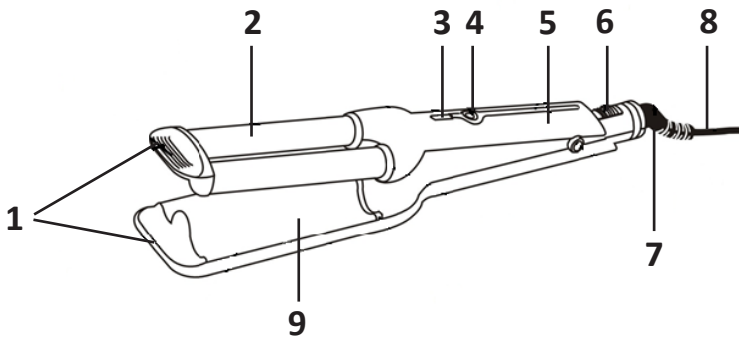

1. Термооқшауланған ұштықтар.
2. Қыздыратын түтік.
3. Қосылғанды жарықтауыш индикатор.
4. «Қос./өшір.» батырмасы
5. Сабы.
6. Бекіткіш.
7. Іліп қоюға арналған ілмек.
8. Айналма қуат сымы.
9. Қыздыратын пластина.

Құрылғыны пайдалану

Бұйраламай тұрып, шаштың құрғақ, таза болуына және көбік, лак, шаш кондиционері және т. б. жоқ екеніне көз жеткізіңіз.

1. Құрылғыны электр желісіне қосыңыз.
2. Тиісті батырманы басу арқылы құрылғыны қосыңыз (жарық индикаторы жанады).
3. Құрылғыны 2 минут қыздырыңыз.
4. Шаштың жіптерін бөліп, қыздыру элементтерінің арасына қысыңыз.
5. Шаштың ұзындығы мен құрылымына, сондай-ақ бұйралаудың қандай нұсқасын жасағыңыз келетініне байланысты құрылғыны 20 секундқа дейін ұстаңыз.
6. Құрылғыны шаштың ұшына дейін апарыңыз.
7. Шаш сәндеу алдында шашыңызды суытыңыз.
8. Пайдаланып болғаннан кейін құрылғыны өшіріп, оны желіден ажыратыңыз.

НАЗАР АУДАРЫҢЫЗ:

1. Күйіп қалмау үшін жұмыс істеп тұрған қыздыратын пластиналарды ұстамаңыз.
2. Қыздыратын элементтерді үшкір өткір заттармен қыруға болмайды.
3. Пайдаланып болған соң толық суығанша құрылғыны ыстыққа төзімді беттің үстінде қалдырыңыз.

Тазалау және күтім жасау

1. Аспапты желіден ажыратыңыз және оны толығымен суытыңыз.
2. Құрылғыны құрғақ шүберекпен сүртіңіз.
3. Құрылғыны тазарту үшін абразивті заттарды немесе еріткіштерді пайдаланбаңыз.
4. Аспапты суға салмаңыз.

Монтаждау, сақтау, тасымалдау (көлікпен), сату және кәдеге жарату ережелері және шарттары

- Құрылғы қандайда бір монтаждауды немесе тұрақты бекітуді талап етпейді.
- Құрылғының сақталуы өндірушінің және тұтынушының жылытылып тұратын панажайларында өндірушінің қаптамасында 5°C бастап 40°C дейінгі температурада және ауаның салыстырмалы ылғалдылығы 80%-дан аспайтын жерлерде жүргізілуі тиіс. Тұрғын-жайларда тотығуды туындататын агрессивті қоспалар (қышқылдардың, сілтілерді булары) болмауы тиіс.
- Құрылғыны құрғақ ортада тасымалдау керек.
- Құрылғыны іске асыру Ресей Федерациясының қолданыстағы заңнамасына сәйкес жүргізілуі керек.
- Бұл бұйымды кәдеге жарату қалдықтарды қайта өңдеу жөніндегі жергілікті нормалар мен ережелерге сәйкес жүзеге асырылуы тиіс. Бұл өнімнің дұрыс кәдеге жаратылуын қамтамасыз ете отырып, қалдықтардың бақылаусыз тасталуы нәтижесінде қоршаған ортаға және адам денсаулығына келтірілетін ықтимал зиянды болдырмауға және материалдық ресурстарды ұтымды пайдалануға көмектесесіз. Бұл өнімді қабылдау және жою пункттері туралы қосымша ақпаратты жергілікті муниципалды органдардан немесе тұрмыстық қалдықтарды шығаратын кәсіпорыннан алуға болады. Құрылғыда ақаулық анықталған жағдайда дереу авторизацияланған сервистік орталыққа жүгініп хабарласыңыз немесе құрылғыны кәдеге жаратыңыз.

Қосымша ақпарат

Өндіруші: Юйяо Гүгэ Электрикал Эпплайнс Компани Лимитед.
Лучэн Нью Метал Маркет 58 батыс облысы, Дитан көш., г. Юйяо, Чжэцзян пров., Қытай.

Қытайда жасалған.

Импортер / юр.лицо, принимающее претензии в Казахстане:

ТОО «DNS KAZAKHSTAN», г. Нұр-Сұлтан, пр. Сарыарка, дом 12, офис 301С, Казахстан.

Импорттаушы / Қазақстан шағымдар қабылдайтын заңды тұлға:

«DNS KAZAKHSTAN» ЖШС, Нұр-Сұлтан қ., Сарыарқа даңғ., 12-үй, 301С-кеңсе, Қазақстан.

Тауар Кеден Одағының техникалық регламентінің талаптарына сәйкес келеді:

- КО ТР 020/2011 «Техникалық құралдардың электр магниттік сәйкестілігі»;
- КО ТР 004/2011 «Төменвольтты жабдықтардың қауіпсіздігі туралы».

Тауар Еуразиялық экономикалық одақтың 037/2016 ЕАЭО ТР «Электр техникасы және радиоэлектроника бұйымдарында қауіпті заттардың қолданылуын шектеу туралы» техникалық регламентінің талаптарына сәйкес келеді.

Бұйымның сыртқы түр-сипаты және оның сипаттамалары алдын ала хабарланбай өзгерілуі мүмкін.

Құрылғының жиынтықтамасы алдын ала хабарланбай өзгертілуі мүмкін.

Интернеттегі мекенжайы:

www.dexp.club



www.dexp.club