

Mimaki

ЦВЕТНОЙ СТРУЙНЫЙ ПЛОТТЕР

JV33-130/160

РУКОВОДСТВО ПО ЭКСПЛУАТАЦИИ

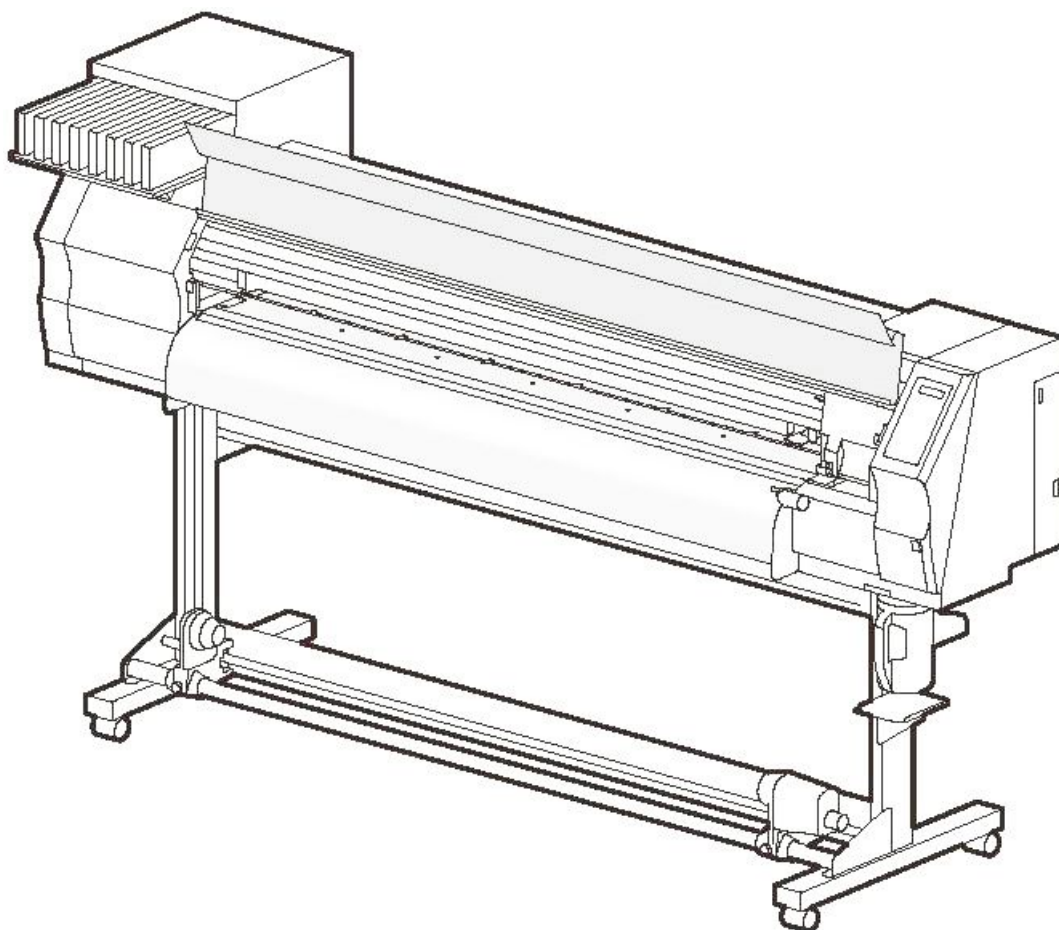

MIMAKI ENGINEERING CO., LTD.

TKB Gotenyama Building, 5-9-41, Kitashinagawa, Shinagawa-ku,

Tokyo 141-0001, Japan

Телефон: +81-3-5420-8671 Факс: +81-3-5420-8687

URL: <http://www.mimaki.co.jp>

СОДЕРЖАНИЕ

ВНИМАНИЕ	IV
<i>ПОТЕРЯ ГАРАНТИИ</i>	<i>iv</i>
<i>Связь с производителем</i>	<i>iv</i>
<i>Соответствие требованиям FCC</i>	<i>iv</i>
<i>Помехи в сетях телевидения и радиовещания</i>	<i>iv</i>
ВВЕДЕНИЕ	V
<i>Руководство по эксплуатации</i>	<i>v</i>
ХАРАКТЕРИСТИКИ ПЛОТТЕРА.....	VI
МЕРЫ ПРЕДОСТОРОЖНОСТИ.....	VIII
<i>Условные обозначения</i>	<i>viii</i>
ГЛАВА 1 ПОДГОТОВКА ПЛОТТЕРА К РАБОТЕ	1-1
ПЕРЕМЕЩЕНИЕ ПЛОТТЕРА	1-2
<i>Место установки</i>	<i>1-2</i>
<i>Температура окружающей среды</i>	<i>1-2</i>
<i>Перемещение плоттера</i>	<i>1-3</i>
СОСТАВНЫЕ ЭЛЕМЕНТЫ ПЛОТТЕРА	1-4
<i>Вид спереди</i>	<i>1-4</i>
<i>Вид сзади и сбоку</i>	<i>1-5</i>
<i>Панель управления</i>	<i>1-6</i>
<i>Нагреватель</i>	<i>1-7</i>
<i>Датчик установки носителя</i>	<i>1-7</i>
<i>Каретка</i>	<i>1-8</i>
<i>Нож и линия отреза</i>	<i>1-8</i>
<i>Парковочная станция</i>	<i>1-9</i>
<i>Прижимные и подающие ролики</i>	<i>1-9</i>
ПОДКЛЮЧЕНИЕ КАБЕЛЕЙ	1-10
<i>Подключение интерфейсного кабеля USB 2.0</i>	<i>1-10</i>
<i>Подключение силового кабеля</i>	<i>1-11</i>
УСТАНОВКИ ЧЕРНИЛЬНЫХ КАРТРИДЖЕЙ	1-12
<i>Меры предосторожности при обращении с картриджами</i>	<i>1-13</i>
НОСИТЕЛЬ	1-14
<i>Допустимые размеры носителя</i>	<i>1-14</i>
<i>Меры предосторожности при обращении с носителем</i>	<i>1-14</i>
ИСПОЛЬЗОВАНИЕ МЕНЮ ПЛОТТЕРА.....	1-15
ГЛАВА 2 ОСНОВНЫЕ ОПЕРАЦИИ	2-1
ПРОФИЛЬ ПЕЧАТИ	2-2
<i>Параметры плоттера, входящие в состав профиля</i>	<i>2-2</i>
<i>Использование существующего профиля</i>	<i>2-2</i>
ПОРЯДОК РАБОТЫ С ПЛОТТЕРОМ	2-3
ВКЛЮЧЕНИЕ/ВЫКЛЮЧЕНИЕ ПЛОТТЕРА	2-4
<i>Включение плоттера</i>	<i>2-4</i>
<i>Выключение плоттера</i>	<i>2-5</i>
УСТАНОВКА НОСИТЕЛЯ	2-6
<i>Используемые типы носителя</i>	<i>2-6</i>
<i>Изменение положения стартовой точки</i>	<i>2-6</i>
<i>Регулировка высоты печатающей головки</i>	<i>2-8</i>
<i>Установка рулонного носителя</i>	<i>2-10</i>
<i>Устройство подмотки</i>	<i>2-13</i>
<i>Установка листового носителя</i>	<i>2-14</i>
ПОДГОТОВКА НАГРЕВАТЕЛЕЙ	2-16
<i>Изменение заданных значений температуры</i>	<i>2-16</i>
<i>Подтверждение выбранного значения температуры</i>	<i>2-17</i>
ТЕСТОВАЯ ПЕЧАТЬ	2-18
<i>Тестовая печать</i>	<i>2-18</i>
<i>Очистка печатающих головок</i>	<i>2-19</i>
ПЕЧАТЬ ИЗОБРАЖЕНИЙ	2-20
<i>Запуск печати</i>	<i>2-20</i>
<i>Временная приостановка печати</i>	<i>2-21</i>

Удаление данных из памяти плоттера	2-21
Отрезание носителя	2-22
ГЛАВА 3 ПОРЯДОК РАБОТЫ.....	3-1
ПРОФИЛЬ ПЕЧАТИ	3-2
Создание группы настроек печати (профиля)	3-2
Создание профиля	3-2
КОРРЕКЦИЯ ВЕЛИЧИНЫ ШАГА ПОДАЧИ НОСИТЕЛЯ	3-5
Процедура коррекция подачи носителя.....	3-6
УСТАНОВКА ТЕМПЕРАТУРЫ НАГРЕВАТЕЛЕЙ	3-8
Изменение параметров работы нагревателей	3-8
Регулировка температуры при использовании сольвентных чернил.....	3-10
Недопустимое снижение температуры нагревателей	3-11
НАСТРОЙКА КАЧЕСТВА ПЕЧАТИ	3-12
Настройка качества печати.....	3-12
Выбор способа печати (одно- или двунаправленная)	3-14
Настройка перемещения каретки.....	3-15
Настройка режима печати при использовании белых чернил SS21	3-16
УСТАНОВКА ВРЕМЕНИ СУШКИ НОСИТЕЛЯ	3-18
УСТАНОВКА ПОЛЕЙ	3-19
УСТАНОВКА ПРИОРИТЕТА	3-20
НАСТРОЙКА АВТОМАТИЧЕСКОЙ ОЧИСТКИ	3-22
НАСТРОЙКА ОЧИСТКИ, ВЫПОЛНЯЕМОЙ ВО ВРЕМЯ ПЕЧАТИ	3-24
НАСТРОЙКА ОБНАРУЖЕНИЯ НОСИТЕЛЯ	3-26
ПРОЧИЕ НАСТРОЙКИ	3-28
СБРОС ПАРАМЕТРОВ ПЛОТТЕРА	3-30
ДОПОЛНИТЕЛЬНЫЕ НАСТРОЙКИ ПЛОТТЕРА	3-31
Настройка вытяжного вентилятора	3-31
Настройка прогона для сушки носителя.....	3-33
Настройка вывода на печать параметров плоттера.....	3-34
Настройка прогона.....	3-36
Установка даты и времени	3-37
Выбор единиц измерения.....	3-38
Установка номера плоттера	3-39
Настройка звукового сигнала	3-40
ПОЛУЧЕНИЕ СЛУЖЕБНОЙ ИНФОРМАЦИИ	3-41
Отображение служебной информации.....	3-41
ГЛАВА 4 ПЛАНОВОЕ ТЕХНИЧЕСКОЕ ОБСЛУЖИВАНИЕ.....	4-1
ТЕХНИЧЕСКОЕ ОБСЛУЖИВАНИЕ	4-2
Меры предосторожности при очистке плоттера.....	4-2
Рекомендации по очистке плоттера.....	4-2
Очистка внешних поверхностей плоттера	4-3
Очистка печатного стола.....	4-3
Очистка датчика носителя.....	4-4
Очистка прижимных планок	4-4
ТЕХОБСЛУЖИВАНИЕ ПАРКОВОЧНОЙ СТАНЦИИ	4-5
Очистка вайпера и чернильных кап.....	4-5
Замена вайпера.....	4-7
Подготовка к промывке трубопроводов насоса	4-8
Промывка дюз	4-10
Промывка сливных каналов (функция [PUMP TUBE WASH]).....	4-12
Длительный простой плоттера (функция [CUSTODY WASH])	4-14
ОЧИСТКА ПЕЧАТАЮЩЕЙ ГОЛОВКИ И ОКРУЖАЮЩИХ ЭЛЕМЕНТОВ	4-16
ЗАСОРЕНИЕ ДЮЗ ПОСЛЕ ОЧИСТКИ	4-18
Заполнение плоттера чернилами.....	4-18
Функция [DISCHARGE&WASH]	4-19
Начальное заполнение чернилами	4-21
ОТКЛОНЕНИЕ ПОЛОЖЕНИЯ КАПЕЛЬ.....	4-23
ПРЕДОТВРАЩЕНИЕ ЗАСОРЕНИЯ ДЮЗ ПРИ ВЫКЛЮЧЕНИИ ПЛОТТЕРА	4-25
Установка интервала между очистками дюз в спящем режиме	4-25
Установка интервала между промывками трубопроводов в спящем режиме	4-26
Установка интервала между очистками трубопроводов в спящем режиме	4-27
НАСТРОЙКА ВЫПОЛНЕНИЯ ПЕРИОДИЧЕСКИХ ОПЕРАЦИЙ	4-28
Настройка периодической очистки плоттера вайпером в автономном режиме.....	4-28

<i>Установка интервала между очистками дюз в автономном режиме</i>	4-30
<i>Установка интервала между промывками трубопроводов насоса в автономном режиме</i>	4-31
<i>Установка интервала между очистками трубопроводов насоса в автономном режиме</i>	4-32
ДРУГИЕ ФУНКЦИИ ТЕХОБСЛУЖИВАНИЯ	4-34
<i>Изменение интервала между предупреждениями о необходимости замены вейпера</i>	4-34
<i>Отображение остатка носителя</i>	4-35
<i>Предупредительные сообщения, связанные с состоянием сливного бачка</i>	4-36
ЗАМЕНА НОЖА	4-40
ГЛАВА 5 УСТРАНЕНИЕ НЕИСПРАВНОСТЕЙ	5-1
УСТРАНЕНИЕ НЕИСПРАВНОСТЕЙ	5-2
<i>Плоттер не включается</i>	5-2
<i>Плоттер не печатает</i>	5-2
<i>Застывание или появление пятен на носителе</i>	5-3
<i>Не горят индикаторы [HEAT] или [CONSTANT]</i>	5-3
<i>Ухудшение качества печати</i>	5-4
<i>Засорение дюз</i>	5-4
<i>Появление сообщения о неисправности картриджа</i>	5-5
ПРЕДУПРЕЖДЕНИЯ И СООБЩЕНИЯ ОБ ОШИБКАХ	5-6
<i>Предупредительные сообщения</i>	5-6
<i>Сообщения об ошибках</i>	5-9
ГЛАВА 6 ПРИЛОЖЕНИЕ	6-1
ТЕХНИЧЕСКИЕ ХАРАКТЕРИСТИКИ ПЛОТТЕРА	6-2
ХАРАКТЕРИСТИКИ ЧЕРНИЛ	6-4
ФОРМА ЗАПРОСА	6-5
ПРЕДУПРЕДИТЕЛЬНЫЕ НАКЛЕЙКИ	6-6
ФУНКЦИОНАЛЬНАЯ СХЕМА РАБОТЫ ПЛОТТЕРА	6-8

ВНИМАНИЕ

ПОТЕРЯ ГАРАНТИИ:

ДАННАЯ ОГРАНИЧЕННАЯ ГАРАНТИЯ, ПРЕДОСТАВЛЯЕМАЯ КОМПАНИЕЙ МИМАКИ, ЯВЛЯЕТСЯ ЕДИНСТВЕННОЙ И ИСКЛЮЧИТЕЛЬНОЙ. ОНА НЕ ОТМЕНЯЕТ И НЕ ОГРАНИЧИВАЕТ ВСЕ ПРОЧИЕ ГАРАНТИИ, ПРЯМЫЕ И КОСВЕННЫЕ, ВКЛЮЧАЯ КОСВЕННЫЕ ГАРАНТИИ ПРИГОДНОСТИ ДЛЯ ПРОДАЖИ И ПРИГОДНОСТИ ДЛЯ ИСПОЛЬЗОВАНИЯ. ОФИЦИАЛЬНЫЕ ДИЛЕРЫ МИМАКИ НЕ БЕРУТ НА СЕБЯ ДОПОЛНИТЕЛЬНЫХ ОБЯЗАТЕЛЬСТВ И НЕ ПРЕДОСТАВЛЯЮТ ДОПОЛНИТЕЛЬНЫХ ГАРАНТИЙ НА ЛЮБЫЕ ИЗДЕЛИЯ БЕЗ ПРЕДВАРИТЕЛЬНОГО ПИСЬМЕННОГО СОГЛАСИЯ КОМПАНИИ МИМАКИ.

КОМПАНИЯ МИМАКИ НЕ НЕСЕТ ОТВЕТСТВЕННОСТЬ ЗА ФАКТИЧЕСКИЕ, СЛУЧАЙНЫЕ И КОСВЕННЫЕ УБЫТКИ, А ТАКЖЕ ЗА УПУЩЕННУЮ ВЫГОДУ ДИЛЕРА ИЛИ ЗАКАЗЧИКА ЛЮБОГО ИЗДЕЛИЯ МИМАКИ.

Связь с производителем

- Данное руководство по эксплуатации является простым для понимания, однако при наличии вопросов рекомендуется связаться с производителем плоттера или его региональным представителем.
- Информация, содержащаяся в данном руководстве, может изменяться без предварительного уведомления.

Соответствие требованиям FCC

Согласно части 15 Правил Федеральной комиссии по связи США (FCC) плоттер был успешно протестирован на соответствие требованиям класса А цифровых устройств. Данные требования определяют необходимую помехоустойчивость при коммерческой эксплуатации плоттера. Плоттер генерирует, использует и способен излучать радиоволны. При нарушении правил монтажа и эксплуатации плоттера, приведенных в данном руководстве, возможны помехи в сетях радиосвязи.

Эксплуатация плоттера в жилых помещениях может вызывать помехи, устранение которых заказчик должен выполнять за свой счет.

При использовании соединительного кабеля сторонних производителей плоттер может не соответствовать требованиям FCC.

Поэтому при подключении плоттера необходимо использовать только соединительный кабель производства компании МИМАКИ.

Помехи в сетях телевидения и радиовещания

Во время работы плоттер генерирует высокочастотные радиоволны.

При неправильной установке плоттера возможны помехи в сетях телевидения и радиовещания.

При повреждении в результате воздействия излучения от сетей телевидения и радиовещания гарантия на плоттер не обеспечивается.

Наличие помех проверяется путем включения и выключения плоттера.

Если плоттер является источником помех, их необходимо устранить либо с помощью одного из указанных способов, либо с помощью нескольких из них.

- Измените направление приемной антенны телевизора или радиоприемника. Выберите такое положение антенны, при котором помехи минимальны.
- Увеличьте расстояние между плоттером и телевизором/радиоприемником.
- Используйте для электропитания плоттера и телевизора/радиоприемника различные источники.

Введение

Поздравляем Вас с покупкой цветного струйного плоттера MIMAKI JV33-130/160.

Данный плоттер предназначен для высококачественной печати сольвентными чернилами или чернилами на водной основе (4/6 цветов).

- 4 цвета: CMYK (используется по 2 картриджа каждого цвета).
- 6 цветов: CMYK, Lc, Lm (используется 2 картриджа C и 2 картриджа M).

Руководство по эксплуатации

- Данное руководство описывает правила эксплуатации и техобслуживания цветного струйного плоттера JV33-130/160 (далее плоттер).
- Перед началом эксплуатации плоттера необходимо прочитать и полностью осознать информацию, изложенную в данном руководстве.
- Данное руководство по эксплуатации должно храниться в легкодоступном месте.
- Данное руководство по эксплуатации является простым для понимания, однако при наличии вопросов рекомендуется связаться с производителем плоттера или его региональным представителем.
- Информация, содержащаяся в данном руководстве, может изменяться без предварительного уведомления.
- При невозможности использования руководства по эксплуатации в результате утери или повреждения (например, при пожаре) необходимо приобрести у производителя плоттера другую копию данного руководства.

Запрещено копировать данное руководство по эксплуатации.

Все права защищены. Авторское право

© 2007 MIMAKI ENGINEERING Co., Ltd.

Характеристики плоттера

Ниже приведено описание характеристик плоттера.

Для обеспечения правильной эксплуатации плоттера необходимо внимательно изучить указанные характеристики, а также инструкции, приведенные в данном руководстве.

Высокие качество и скорость печати за счет использования печатающей головки нового поколения

В плоттере установлена новейшая печатающая головка, содержащая 1440 дюз (8 рядов по 180 дюз). Высокие качество и скорость печати достигаются за счет использования технологии переменного объема капли.

Функция автоматической смены картриджа (при использовании 4-цветного режима)

Продолжительная печать достигается за счет использования функции автоматической смены картриджа. Два картриджа одного цвета (емкостью 880 мл каждый) объединяются в общий модуль.

Использование экологически чистых сольвентных чернил ES3, а также чернил SS21, специально предназначенных для наружного использования

Чернила ES3 не имеют раздражающего запаха (характерного для сольвента) и не требуют использования дезодоратора. Таким образом, при эксплуатации плоттера дизайнеры и операторы не испытывают неприятных ощущений. Чернила ES3 удобны в использовании и являются экологически безопасными.

Чернила SS21 специально предназначены для наружного использования и обеспечивают высокие водостойкость и устойчивость к атмосферному воздействию. Они не требуют специального обращения или получения лицензии соответствующих органов на предотвращение отравления органическими сольвентами

Высокие качество и скорость печати за счет использования сублимационных чернил и пигментных чернил на водной основе

Сублимационные чернила Sb51 используются, если необходимо выполнять печать на различных носителях.

Пигментные чернила на водной основе обеспечивают прекрасную светостойкость и являются наиболее подходящими для печати на материалах, устанавливаемых на улице (например, вывесок).

Индикация остатка чернил

Остаток чернил можно проверять даже во время печати. Это позволяет экономно расходовать чернила и носитель.

Интеллектуальный нагреватель

Плоттер оборудован тремя нагревателями (предварительным, основным и постпечатным), установленными в различных местах внутри печатного стола. Температура каждого нагревателя регулируется независимо.

Температуру нагревания можно изменять в зависимости от используемого носителя. Плоттер обеспечивает управление нагревателями с учетом температуры окружающей среды и выключает нагрев в режиме Stand-by.

Простота технического обслуживания

Система автоматической парковки печатающих головок избавляет от необходимости их очистки перед выключением плоттера. Внутри парковочной станции сливные каналы печатающей головки очищаются автоматически.

Функция очистки дюз предотвращает их засорение.

Если плоттер не используется длительное время, периодическая очистка дюз выполняется в автоматическом режиме. Для этого необходимо оставлять плоттер включенным.

Плоттер регистрирует время простоя. При включении питания, а также перед началом печати плоттер автоматически выполняет очистку печатающих головок для предотвращения засорения дюз.

Удобные кнопки управления

Кнопки управления обеспечивают быстрый доступ к различным функциям управления плоттером.

Установка стартовой точки по световому указателю

Каретка оснащена светодиодным указателем, который упрощает позиционирование печатающей головки при изменении положения стартовой точки.

Проверка параметров печати

Во время печати на дисплее плоттера может отображаться длина запечатанного материала. Для проверки параметров плоттера можно вывести их на печать.

Высокоскоростной интерфейс

Последовательный интерфейс USB 2.0 обеспечивает высокую скорость передачи данных от компьютера.

Устройство подмотки для печати на длинных носителях

Встроенное устройство подмотки обеспечивает протяжку листа во время печати, что позволяет использовать листовую носитель большой длины.

Держатель рулона

На задней стороне плоттера расположен держатель рулона. Он используется при установке в плоттер рулонов с тяжелым носителем (например, армированным баннером).

Регулировка высоты печатающей головки

С помощью специального рычага можно изменять высоту печатающей головки на 2/3 мм.

Предотвращение загибания носителя по краям

Прижимные планки предотвращают загибание широких листов носителя по краям и их соприкосновение с печатающей головкой.







Меры предосторожности

Условные обозначения



Для обеспечения безопасной эксплуатации и предотвращения повреждений плоттера в данном руководстве используются условные графические обозначения.

Внешний вид обозначения зависит от его смыслового значения.









Во время чтения данного руководства необходимо внимательно изучить описание условных обозначений.

Обозначение	Описание
	Игнорирование указаний, связанных с данным обозначением, может стать причиной смерти или серьезной травмы оператора. Необходимо внимательно изучить и соблюдать указания, связанные с данным обозначением.
	Игнорирование указаний, связанных с данным обозначением, может стать причиной травмы оператора или неисправности плоттера.
	Данное обозначение указывает на важные замечания. Для обеспечения правильной эксплуатации плоттера необходимо полностью ознакомиться с указанной информацией.
	Данное обозначение указывает на полезную информацию, обеспечивающую правильное использование плоттера.
	Обозначение « Δ » указывает на опасную ситуацию. Обозначение конкретной опасности (например, поражение электрическим током – см. рисунок слева) отображается внутри графического обозначения.
	Обозначение « \ominus » указывает на запрещенную операцию. Обозначение конкретной запрещенной операции (например, запрет разборки – см. рисунок слева) отображается внутри графического обозначения.
	Обозначение « \bullet » указывает на операцию, которую необходимо выполнить. Обозначение конкретной операции (например, извлечение вилки силового кабеля из розетки электросети – см. рисунок слева) отображается внутри графического обозначения.

Замечания по эксплуатации плоттера

ПРЕДУПРЕЖДЕНИЕ	
	<ul style="list-style-type: none">• Не рекомендуется использовать плоттер в плохо проветриваемом или закрытом помещении.• При установке плоттера в таком помещении необходимо использовать соответствующую систему воздушной вентиляции.• Необходимо использовать силовую кабель из комплекта поставки плоттера.• Необходимо соблюдать меры предосторожности для предотвращения повреждения силового кабеля. При попадании тяжелых или горячих предметов на силовую кабель возможно его повреждение. Это может стать причиной пожара или поражения электрическим током.• Не рекомендуется использовать плоттер во влажных помещениях. Необходимо избегать попадания воды на плоттер. Высокая влажность может стать причиной пожара, поражения электрическим током или выхода плоттера из строя.• Появление дыма или неприятного запаха во время работы плоттера указывает на недопустимые условия эксплуатации плоттера, которые могут стать причиной пожара или поражения электрическим током. При обнаружении подобных симптомов необходимо немедленно выключить плоттер и отключить его от электросети. Необходимо убедиться в отсутствии дальнейшего появления дыма и связаться с поставщиком или компанией MIMAKI по поводу ремонта плоттера.• Запрещено самостоятельно ремонтировать плоттер. Это опасно.• Запрещено разбирать и вносить изменения в конструкцию плоттера или чернильных картриджей. Разборка или модификация может стать причиной поражения электрическим током или выхода плоттера из строя.• Необходимо следить за чистотой и отсутствием пыли на поверхности нагревателя. Скопившиеся на нагревателе пыль и грязь могут стать причиной пожара.
	<ul style="list-style-type: none">• Чернила, используемые плоттером, содержат органические растворители. Так как чернила являются огнеопасными, необходимо избегать появления открытого огня вблизи места эксплуатации плоттера.
	<ul style="list-style-type: none">• Необходимо предотвращать попадание пальцев и других частей тела между движущимися элементами плоттера.

Меры предосторожности при эксплуатации плоттера

ВНИМАНИЕ	
Источник электропитания	Обращение с чернилами
 <ul style="list-style-type: none"> • Плоттер должен быть постоянно включен. • Запрещено переводить основной тумблер, расположенный с правой стороны плоттера, в нерабочее положение. 	 <ul style="list-style-type: none"> • При попадании чернил в глаза необходимо промывать их большим количеством чистой воды не менее 15 минут. Чтобы полностью смыть чернила, нужно промыть обратную сторону век. После этого необходимо немедленно обратиться к врачу. • При случайном попадании чернил в ротовую полость необходимо обеспечить пострадавшему покой и немедленно вызвать врача. Нельзя допускать глотания рвотных масс. Необходимо немедленно обратиться в токсикологический центр. • При плохом самочувствии вследствие вдыхания чрезмерного объема паров, необходимо сразу вывести пострадавшего на свежий воздух, а также обеспечить ему тепло и покой. После этого нужно немедленно обратиться к врачу.
Нагреватель	
 <ul style="list-style-type: none"> • Нельзя допускать попадания жидкости на поверхность нагревателя. Это может стать причиной пожара или выхода нагревателя из строя. • Запрещено касаться руками поверхности горячего нагревателя. Это может стать причиной ожога. 	  <ul style="list-style-type: none"> • Чернила содержат органический растворитель. При попадании чернил на кожу или одежду нужно немедленно смыть их моющим средством или водой (только при использовании сольвентных чернил).
 <ul style="list-style-type: none"> • Перед перемещением плоттера необходимо дождаться, пока нагреватель остынет. <p>После выключения нагревателя он остывает около 30 минут. Перемещать плоттер можно только в пределах помещения при отсутствии ступеней на полу. При необходимости перемещения плоттера в другое помещение нужно связаться с поставщиком плоттера или компанией MIMAKI.</p>	
Техобслуживание	
  <ul style="list-style-type: none"> • Во время очистки станции парковки или печатающей головки необходимо надевать перчатки. При использовании сольвентных чернил помимо перчаток необходимо использовать защитные очки. 	

ПРЕДУПРЕЖДЕНИЯ и ЗАМЕЧАНИЯ

Предупреждение		
Обращение с картриджами	Передняя крышка и рычаг	
<ul style="list-style-type: none">• Необходимо использовать только оригинальные чернила для плоттеров JV33. За любые неисправности, вызванные использованием чернил другого типа, несет ответственность только владелец плоттера.• Плоттер не будет работать ни с какими иными чернилами, кроме оригинальных.• Запрещено использовать оригинальные чернила для плоттеров JV33 с другими плоттерами. Это может стать причиной выхода данных плоттеров из строя.• Запрещено самостоятельно заправлять картриджи. Повторная заправка картриджа может вывести его из строя. Компания MIMAKI не несет ответственность за любые неисправности плоттера, вызванные использованием повторно заправленных картриджей.• Перед началом использования картриджа после переноса его из холодного места в теплое необходимо прогреть его при комнатной температуре не менее трех часов.• Вскрывать картридж нужно непосредственно перед установкой в плоттер. Если картридж вскрыт и сразу не установлен в плоттер, качество печати не гарантируется.• Необходимо хранить картриджи в темном и прохладном месте.• Место хранения картриджей и сливного бака должно быть недоступно для детей.• В течение трех месяцев после вскрытия картриджа необходимо полностью выработать чернила. Если после вскрытия картриджа прошло более трех месяцев, качество печати не гарантируется.• Для предотвращения утечки чернил необходимо защищать картриджи от ударов и вибрации.• Запрещено касаться контактов картриджа. Это может стать причиной выхода из строя микросхемы.• Отработанные чернила являются промышленными отходами. Для утилизации отработанных чернил необходимо обратиться в организацию, занимающуюся утилизацией промышленных отходов.	<ul style="list-style-type: none">• Во время печати запрещено отрывать переднюю крышку плоттера и поднимать рычаг. Открытие крышки или поднятие рычага вызовет прекращение печати.	
		Обращение с носителем
		<ul style="list-style-type: none">• Для выполнения надежной и качественной печати необходимо использовать носители, рекомендуемые компанией MIMAKI.• Необходимо устанавливать температуру нагревателя с учетом параметров носителя. Температура предварительного, основного и постпечатного нагревателей выбирается в зависимости от используемого носителя. Температура может регулироваться автоматически. Для этого на панели управления необходимо выбрать профиль используемого растрового процессора. Порядок настройки RIP приведен в руководстве пользователя растрового процессора.• Необходимо обращать внимание на увеличение и усадку носителя. Запрещено использовать носитель сразу после распаковки. Под действием комнатной температуры и влажности носитель может расширяться и сжиматься. После распаковки носитель должен находиться в помещении, в котором он будет использоваться, не менее 30 минут.• Запрещено использовать мятый носитель. Мятый носитель может застревать в плоттере во время печати, а также вызывать снижение качества печати. Если листовой носитель свернут, перед началом печати его необходимо расправить. При свертывании и дальнейшем хранении листового носителя нужно помнить, что мелованная сторона должна быть снаружи.
	Защита носителя от пыли	
	<ul style="list-style-type: none">• Необходимо хранить носитель в упаковке. Запрещено протирать пыль, попавшую на носитель. Это может стать причиной накопления носителем статического электричества.• После окончания работы необходимо извлечь носитель из плоттера. В противном случае на носитель может попасть пыль.	

Предупреждение

Замечания по техобслуживанию

- Настоятельно не рекомендуется использовать плоттер в пыльных помещениях. При использовании плоттера в неблагоприятных условиях необходимо установить для параметра «Refresh level» значение «2» или «3» (стр. 3-29).
- Даже если плоттер не используется, передняя крышка должна быть закрыта. В противном случае пыль может попасть на дюзы печатающей головки.
- Пыль, попавшая внутрь печатающих головок, во время печати вызывает протечку чернил на носитель. В этом случае необходимо выполнить очистку печатающих головок (стр. 3-22).
- Во время очистки станции парковки или печатающей головки необходимо использовать перчатки. При использовании сольвентных чернил помимо перчаток нужно использовать защитные очки.
- Необходимо регулярно выполнять очистку парковочной станции и вайпера от пыли и кусочков бумаги.

Периодическая замена элементов плоттера

- Некоторые элементы плоттера должны периодически заменяться обслуживающим персоналом. Для обеспечения длительного срока службы необходимо связаться с поставщиком плоттера на предмет послепродажного техобслуживания.

Указания по расположению плоттера

ВНИМАНИЕ

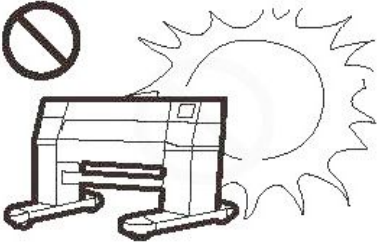
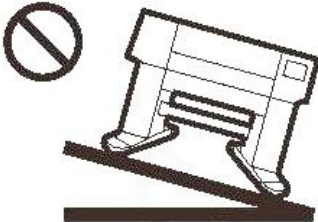
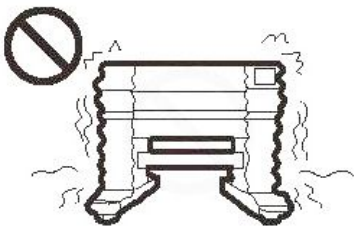
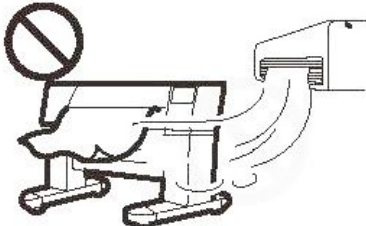
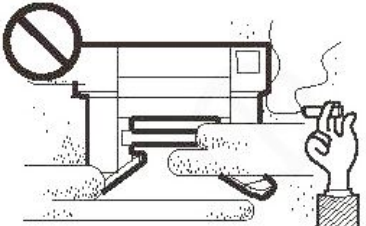
Устанавливайте плоттер в помещении, защищенном от воздействия прямого солнечного света	Устанавливайте плоттер на горизонтальную поверхность	Устанавливайте плоттер в помещении с допустимыми значениями температуры и влажности
		Допустимые значения параметров окружающей среды: <ul style="list-style-type: none">• Температура: 20...35°C• Относительная влажность: 35...65%
Устанавливайте плоттер в помещениях, защищенных от вибрации	Не устанавливайте плоттер непосредственно под кондиционером	Устанавливайте плоттер в помещении, защищенном от открытого огня
		

Глава 1 Подготовка плоттера к работе



В данной главе приведено описание элементов плоттера, а также порядок его установки.

ПЕРЕМЕЩЕНИЕ ПЛОТТЕРА	1-2
<i>Место установки</i>	1-2
<i>Температура окружающей среды</i>	1-2
<i>Перемещение плоттера</i>	1-3
СОСТАВНЫЕ ЭЛЕМЕНТЫ ПЛОТТЕРА	1-4
<i>Вид спереди</i>	1-4
<i>Вид сзади и сбоку</i>	1-5
<i>Панель управления</i>	1-6
<i>Нагреватель</i>	1-7
<i>Датчик установки носителя</i>	1-7
<i>Каретка</i>	1-8
<i>Нож и линия отреза</i>	1-8
<i>Парковочная станция</i>	1-9
<i>Прижимные и подающие ролики</i>	1-9
ПОДКЛЮЧЕНИЕ КАБЕЛЕЙ	1-10
<i>Подключение интерфейсного кабеля USB 2.0</i>	1-10
<i>Подключение силового кабеля</i>	1-11
УСТАНОВКИ ЧЕРНИЛЬНЫХ КАРТРИДЖЕЙ	1-12
<i>Меры предосторожности при обращении с картриджами</i>	1-13
НОСИТЕЛЬ	1-14
<i>Допустимые размеры носителя</i>	1-14
<i>Меры предосторожности при обращении с носителем</i>	1-14
ИСПОЛЬЗОВАНИЕ МЕНЮ ПЛОТТЕРА	1-15

Перемещение плоттера

Место установки

Перед установкой плоттера необходимо выбрать для него подходящее место.

Необходимо обеспечить достаточное пространство не только для самого плоттера, но и для выполнения печати.

Модель плоттера	Ширина	Глубина	Высота	Масса брутто
JV33-130	2289 мм	739 мм	1424 мм	145 кг
JV33-160	2538 мм	739 мм	1424 мм	160 кг

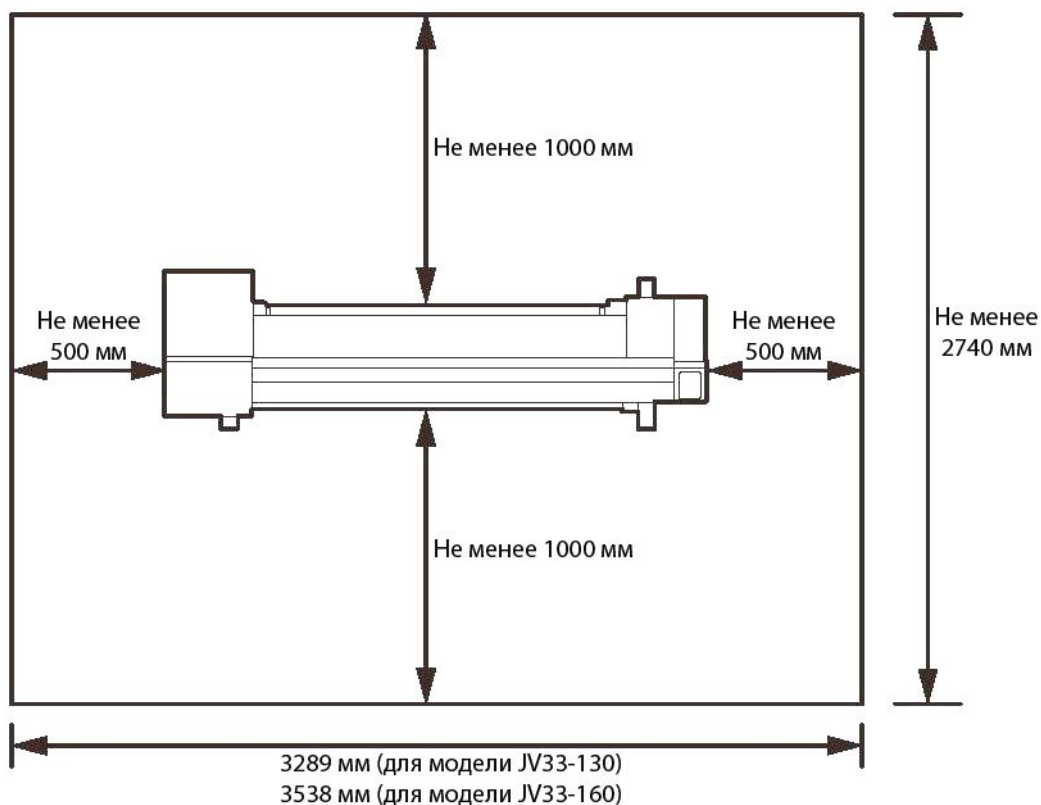

Температура окружающей среды

Для выполнения качественной печати плоттер должен эксплуатироваться при температуре 20...35°C.

В зависимости от условий окружающей среды температура нагревателя может не достигать заданного значения.

Перемещение плоттера

Перемещать плоттер можно только по ровному полу, не имеющему ступеней. При перемещении плоттера необходимо соблюдать следующие указания:

Важно!



- При необходимости перемещения плоттера в другое помещение нужно связаться с поставщиком плоттера или компанией MIMAKI. При самостоятельном перемещении возможен выход плоттера из строя.
- При перемещении плоттера не следует прикладывать чрезмерных усилий.
- После перемещения плоттера необходимо заблокировать колеса.

1 Разблокируйте колеса.

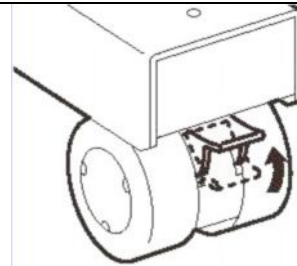

2 Перемещайте плоттер в соответствии с рисунком.

- Для перемещения плоттера необходимо не менее 3 человек.
- Не следует прикладывать усилий к передней крышке плоттера. Ее легко сломать.



3 Заблокируйте колеса.

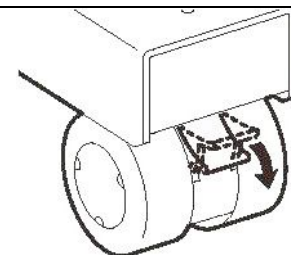

Составные элементы плоттера

Вид спереди

Служебная крышка

Должна быть закрыта, даже если плоттер выключен. Открывается только во время техобслуживания плоттера.

Чернильные картриджи

Каждый картридж содержит чернила определенного цвета.

Защитная крышка

Находится под картриджами. Предотвращает травму оператора или повреждение плоттера в результате контакта с выступающими краями картриджей.

Передняя крышка

Должна быть закрыта, даже если плоттер выключен. Открывается для установки и устранения застревания носителя, а также для техобслуживания внутренних элементов плоттера.

Передний прижимной рычаг

Перемещает прижимные ролики вверх или вниз.

Каретка

Перемещает печатающие головки от одного края плоттера до другого.

Панель управления

Содержит кнопки управления плоттером и дисплей для отображения различной информации.

Кнопка включения

Используется для включения и выключения плоттера.

Сливной бачок

Используется для сбора отработанных чернил.

Устройство подмотки

Автоматически наматывает запечатанный носитель.

Опоры

Содержат колеса со стопорами для перемещения плоттера.

Печатный стол

Используется для скольжения запечатанного носителя. Внутри стола расположены 3 нагревателя.

Основной и постпечатный нагреватели

Используются для фиксации и сушки чернил во время печати. Расположены внутри печатного стола.

Световой индикатор кнопки включения, расположенной под панелью управления, горит зеленым цветом, если плоттер включен, и мигает, если плоттер выключен. Даже если плоттер выключен (но основной тумблер находится в рабочем положении), периодически запускается функция предотвращения засорения дюз.

Вид сзади и сбоку

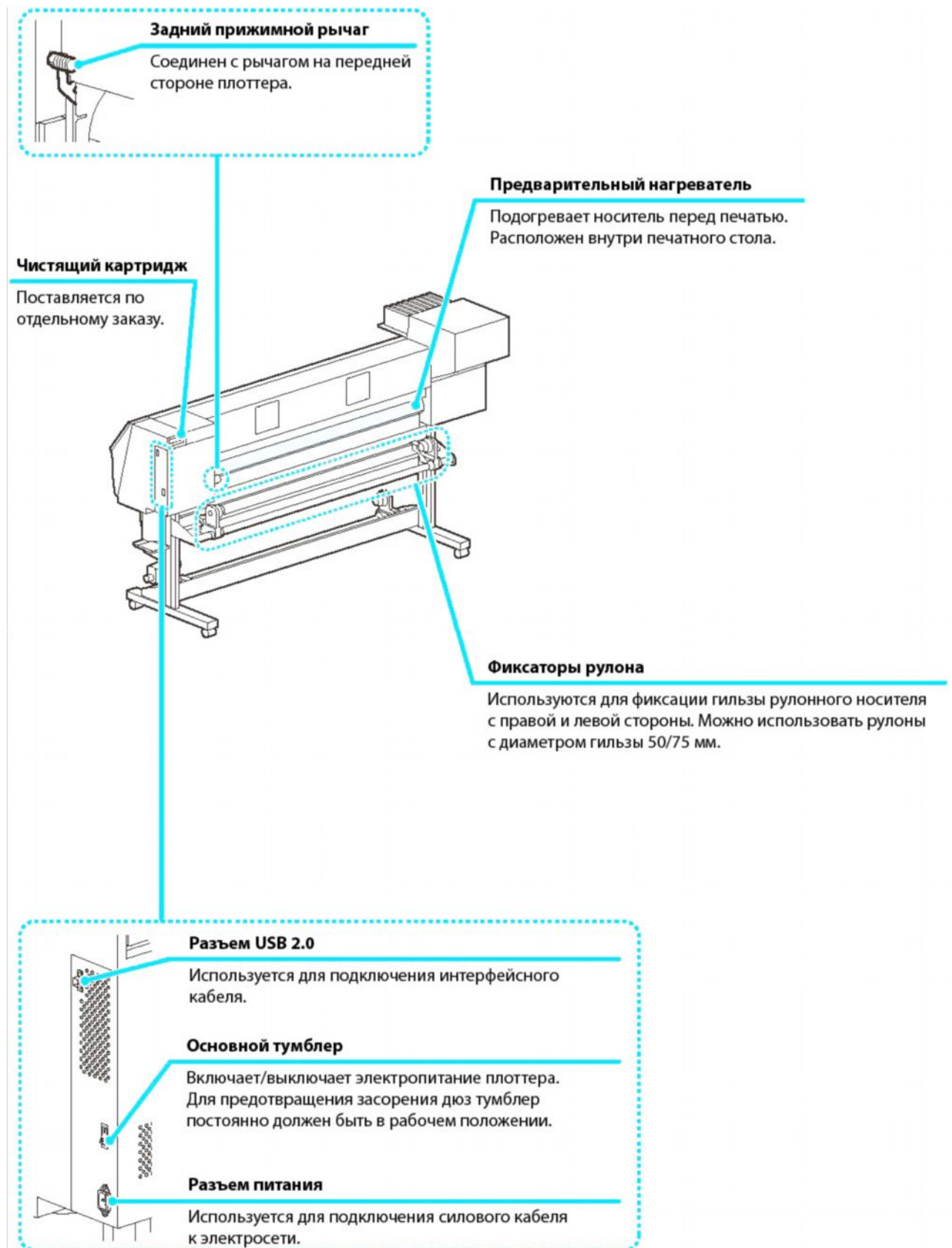

Панель управления

Панель управления используется для настройки параметров печати и управления плоттером.

Дисплей

Отображает состояние плоттера, сообщения об ошибках и т.д.

Индикатор «ACTIVE»

Мигает при получении данных плоттером.

Кнопка «USER TYPE»

Используется для выбора профиля печати.

Кнопка «CLEANING»

Используется для очистки печатающих головок.

Кнопка «DATA CLEAR»

Используется для удаления данных из памяти плоттера.

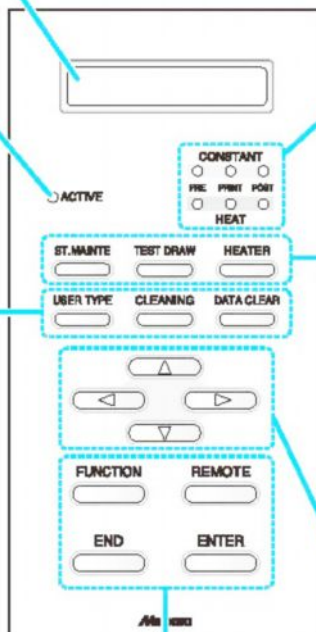

Индикаторы «CONSTANT»

Горят зеленым цветом после достижения заданной температуры нагревателей.

Индикаторы «HEAT»

Горят оранжевым цветом во время нагрева соответствующих нагревателей.

Кнопка «ST.MAINT»

Используется для выполнения техобслуживания плоттера.

Кнопка «TEST DRAW»

Используется для выполнения тестовой печати.

Кнопка «HEATER»

Используется для установки температуры нагревателей и проверки текущей температуры печатного стола.

Кнопки навигации

Используются в автономном режиме для перемещения каретки или носителя, а также для выбора профиля печати.

Кнопка «FUNCTION»

Используется для вызова меню настройки плоттера.

Кнопка «END»

Используется для отмены введенного значения или возврата в родительское меню.

Кнопка «REMOTE»

Используется для перевода плоттера в режим удаленного управления и обратно.

Кнопка «ENTER»

Используется для подтверждения введенного значения или перехода в дочернее меню.

Функции кнопок навигации

Функции кнопок навигации зависят от состояния плоттера.

	До обнаружения носителя	После обнаружения носителя	При выборе функции	При выборе значения параметра функции
◀	Определение ширины носителя	Перемещение каретки влево		
▶	Определение ширины и длины носителя	Перемещение каретки вправо		
▲		Прогон носителя назад	Возврат к предыдущей функции	Возврат к предыдущему значению
▼		Прогон носителя вперед	Переход к следующей функции	Выбор следующего значения

Нагреватель

Внутри печатного стола расположены 3 нагревателя.

Предварительный нагреватель перед выполнением печати выполняет подогрев носителя для предотвращения резкого изменения его температуры.

Основной нагреватель улучшает качество печати.

Постпечатный нагреватель выполняет сушку носителя после печати.



- Если нагреватели включены, температура печатного стола является очень высокой. При открытии защитной крышки плоттера для замены носителя необходимо уменьшить температуру нагревателей и дождаться остывания печатного стола. В противном случае можно получить ожог.
- При замене толстого носителя на более тонкий необходимо уменьшить температуру нагревателей и дождаться остывания печатного стола. В противном случае возможно прилипание носителя к столу, а также его перекося и скручивание.

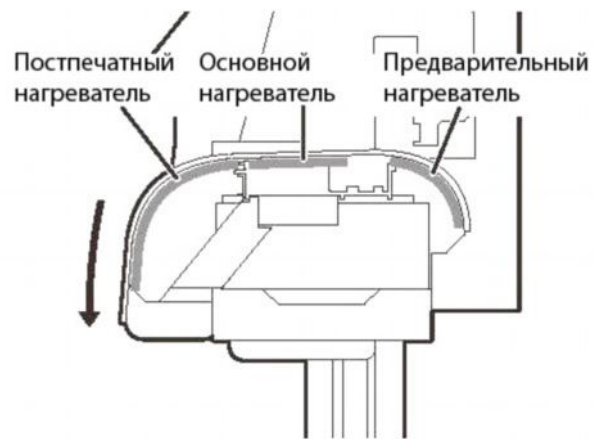
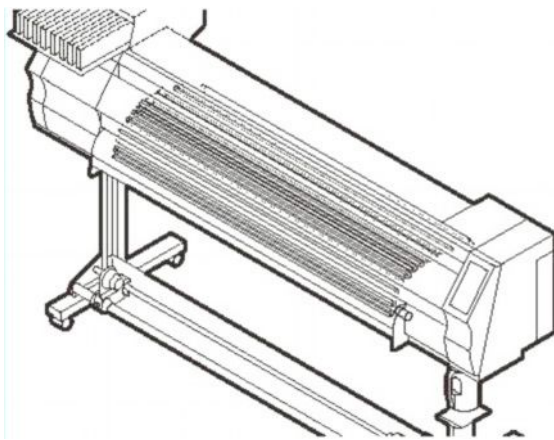

Датчик установки носителя

Данный датчик используется для обнаружения носителя и определения его длины.

Датчик расположен на поверхности стола с обратной стороны плоттера.

Важно!

- Необходимо устанавливать носитель таким образом, чтобы датчик был закрыт полностью. В противном случае носитель не будет обнаруживаться датчиком.



Каретка

Каретка содержит печатающую головку, устройство для отрезания носителя, а также рычаг для регулировки высоты печатающей головки в зависимости от толщины носителя (стр. 2-8).

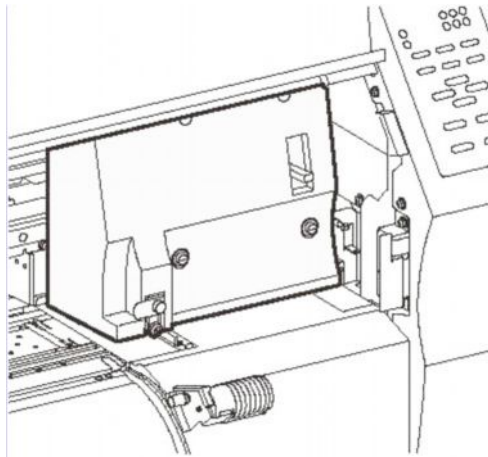

Нож и линия отреза

Каретка оснащена устройством для отрезания запечатанного носителя.

Отрезание выполняется по линии, нанесенной на поверхности печатного стола.

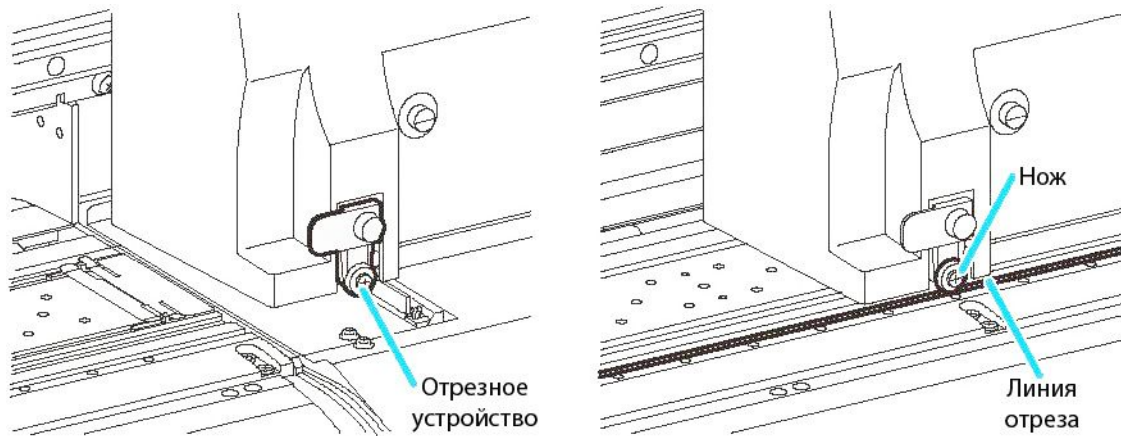

Парковочная станция



- Во время очистки внутренней части парковочной станции для защиты глаз от попадания чернил необходимо использовать защитные очки.

Парковочная станция содержит чернильную капю и вайпер для протирки печатающих головок.

Капы защищают дюзы печатающих головок от высыхания. С помощью вайпера выполняется очистка поверхности головки.

При деформации вайпера или падении капель чернил на носитель необходимо заменить вайпер.

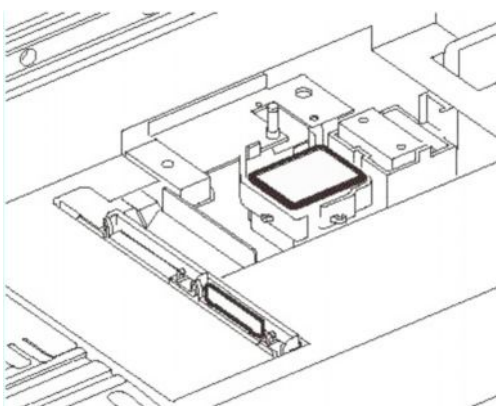

Прижимные и подающие ролики

Важно!

- Если плоттер не используется, необходимо поднять прижимные ролики. Если прижимные ролики будут опущены в течение длительного времени, они могут деформироваться и не обеспечивать надежную фиксацию носителя.

Носитель удерживается в плоттере с помощью прижимных и подающих роликов. Во время печати подающие ролики выполняют перемещение носителя вперед.

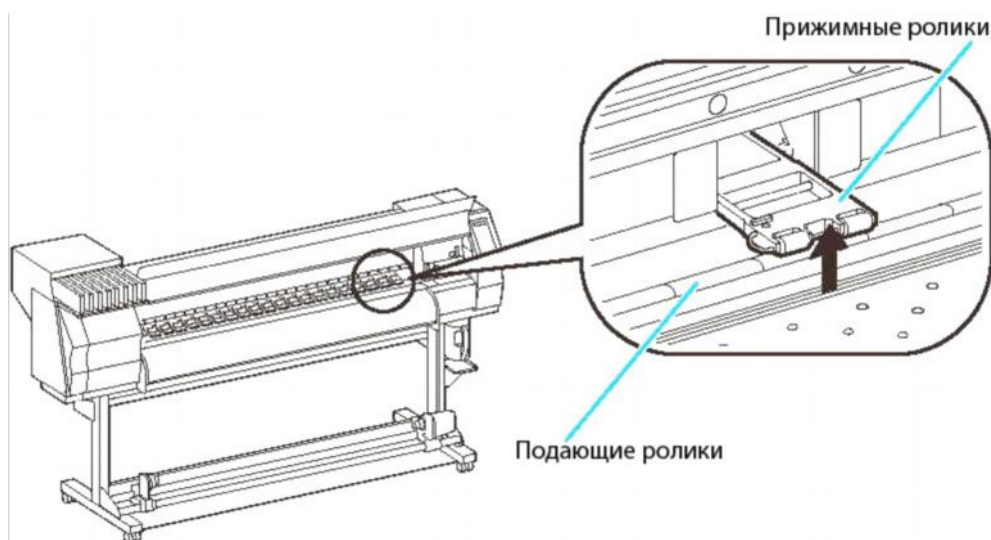

Подключение кабелей

Подключение интерфейсного кабеля USB 2.0

Плоттер подключается к компьютеру с помощью интерфейсного кабеля USB 2.0.



- Используемый растровый процессор должен поддерживать интерфейс USB 2.0.
- В противном случае необходимо связаться с производителем программы.

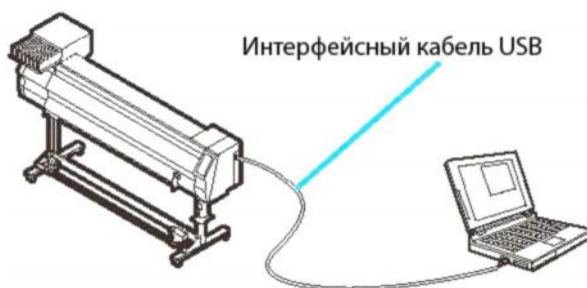

Замечания относительно использования интерфейса USB 2.0

Важно!

- Используемый растровый процессор должен поддерживать интерфейс USB 2.0.

Подключение нескольких плоттеров JV33 к одному компьютеру

При подключении нескольких плоттеров JV33 к одному компьютеру некоторые плоттеры могут не обнаруживаться данным компьютером.

В этом случае необходимо подключить плоттер к другому порту USB и убедиться, что он обнаружен. Если плоттер JV33 не обнаруживается при подключении к другому порту USB, нужно использовать повторитель USB 2.0.

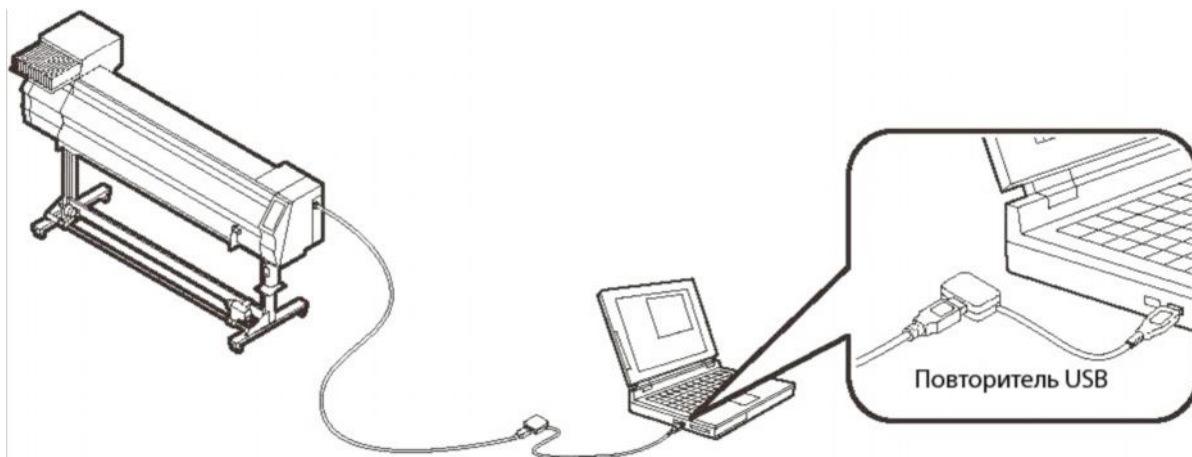

Подключение быстродействующих периферийных устройств USB

Если быстродействующее периферийное устройство USB подключается к компьютеру, к которому уже подключен плоттер JV33, данное устройство может не обнаруживаться.

Если плоттер JV33 подключается к компьютеру, к которому уже подключен внешний накопитель USB, скорость вывода данных на плоттер может уменьшаться. Во время печати это может привести к временной остановке печатающей головки в правом или левом крайнем положении.

Извлечение накопителя USB

Если накопитель USB вставлен в компьютер, к которому подключен плоттер JV33, в окне «Безопасное извлечение устройства» необходимо нажать кнопку «Стоп», после чего извлечь накопитель.

Если оставить накопитель в компьютере, возможно появление сообщения об ошибке [ERROR 10 COMMAND ERROR]. Перед отправкой данных на печать необходимо скопировать их на жесткий диск компьютера.

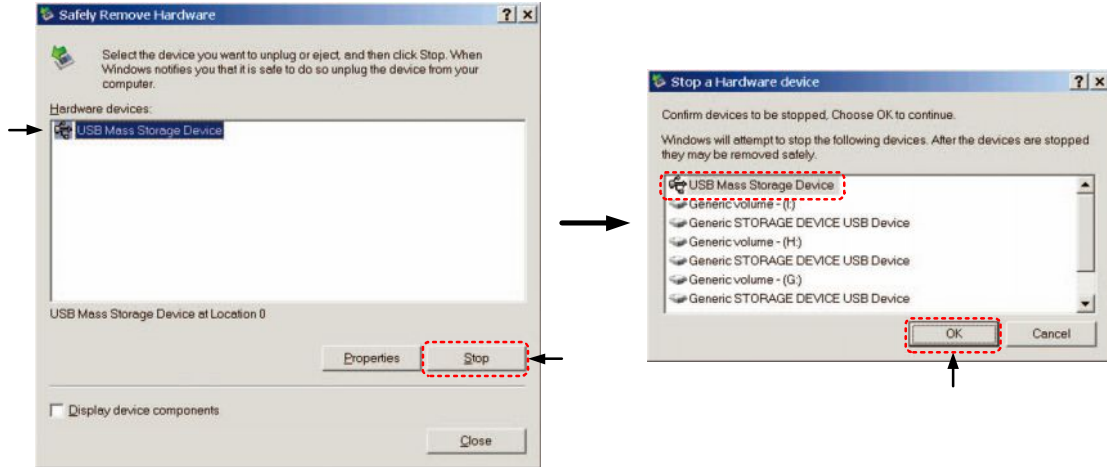

Подключение силового кабеля

1 Подключите силовой кабель к соответствующему разъему плоттера.

2 Затяните кабельный хомут.

- Закрепите кабель с помощью хомута, входящего в комплект поставки плоттера.

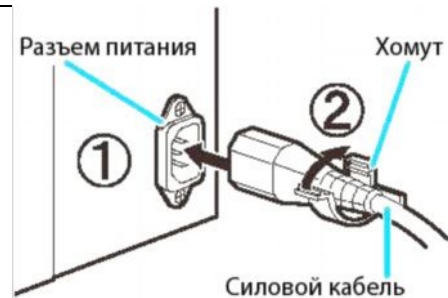

3 Подключите другой конец силового кабеля к электросети.



- Запрещено использовать для электропитания плоттера силовые кабели, не входящие в комплект поставки плоттера.

Важно!

- Розетка электросети должна находиться вблизи плоттера. Силовой кабель должен извлекаться из розетки без затруднений.
- Необходимо подключать плоттер только к заземленной электрической розетке. В противном случае возможен пожар или поражение электрическим током.

Установки чернильных картриджей

Порядок установки картриджей:

1 Встряхните картридж (см. рисунок).

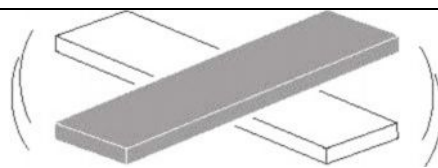

2 Установите картриджи в плоттер.

- При установке картридж нужно располагать вертикально (см. рисунок). Микросхема должна находиться с левой стороны.
- Цвета чернил отображаются на дисплее плоттера в следующем порядке: К, С, М, Y, Lc, Lm.

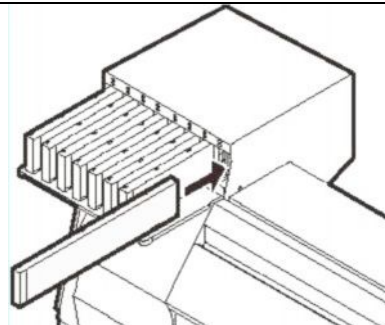

Замена картриджа

При появлении на дисплее плоттера сообщения [INK END] или [INK NEAR END] картридж необходимо заменить.

Сообщение [INK END]

- (1) Извлеките картридж, который необходимо заменить.
- (2) Установите в плоттер новый картридж. При установке соблюдайте ориентацию картриджа.

Сообщение [INK NEAR END]

Данное сообщение означает, чернила в плоттере почти закончились. Рекомендуется заменить картридж в ближайшее время, т.к. чернила могут закончиться во время продолжительной печати.

Важно!

- Во время отображения сообщения [INK NEAR END] очистка печатающих головок во время печати не выполняется (стр. 3-24).
- Запрещено заменять картриджи с сольвентными чернилами на картриджи с чернилами на водной основе.

Индикаторы состояния картриджей

Состояние картриджей, установленных в плоттер, определяется с помощью индикаторов.



Состояние индикатора		Описание
Красный индикатор (верхний ряд)	Не горит	Картридж исправен
	Мигает	<ul style="list-style-type: none"> • Мало чернил • Чернила закончились • До окончания срока службы остался 1 месяц
	Горит	<ul style="list-style-type: none"> • Чернила закончились • Картридж не установлен • Картридж неисправен (стр. 5-5)
Зеленый индикатор (нижний ряд)	Не горит	Картридж исправен
	Горит	

Меры предосторожности при обращении с картриджами

	<ul style="list-style-type: none"> • Сольвентные чернила содержат органический растворитель. При попадании чернил на кожу, необходимо немедленно смыть их мыльной водой. При попадании чернил в глаза необходимо промывать их большим количеством чистой проточной воды не менее 15 минут. Чтобы полностью смыть чернила, нужно промыть обратную сторону век. После этого нужно немедленно обратиться к врачу. • В плоттер необходимо устанавливать только оригинальные картриджи от компании MIMAKI. В плоттере реализована функция распознавания оригинальных картриджей. В случае выхода плоттера из строя в результате использования неоригинальных картриджей гарантийный ремонт выполняться не будет. • Перед началом использования картриджа после переноса его из холодного места в теплое необходимо прогреть его при комнатной температуре не менее трех часов. • В течение трех месяцев после вскрытия картриджа необходимо полностью выработать чернила. Если после вскрытия картриджа прошло более трех месяцев, качество печати не гарантируется. • Необходимо хранить картриджи в темном и прохладном месте. • Место хранения картриджей и сливного бачка должно быть недоступно для детей. • Для утилизации пустых картриджей необходимо обращаться в специализированную организацию.
	<ul style="list-style-type: none"> • Запрещено сильно встряхивать картридж. Это может стать причиной утечки чернил из картриджа. • Запрещено самостоятельно заправлять картриджи. Это может стать причиной выхода картриджа из строя. Компания MIMAKI не несет ответственность за любые неисправности плоттера, вызванные использованием повторно заправленных картриджей. • Запрещено касаться электрических контактов картриджа. Это может стать причиной выхода микросхемы из строя.
	<ul style="list-style-type: none"> • Запрещено самостоятельно разбирать картридж..

Носитель

Допустимые размеры носителя

Модель плоттера		JV33-130	JV33-160
Рекомендуемый носитель		Армированный баннер, гибкий пластик, всепогодные ПВХ пленки	
Максимальная ширина		1371 мм	1620 мм
Минимальная ширина		210 мм	210 мм
Максимальная ширина печати		1361 мм	1610 мм
Рулонный носитель	Толщина	Не более 1,0 мм	
	Внешний диаметр рулона	Не более 180 мм	
	Масса рулона	Не более 25 кг	
	Внутренний диаметр гильзы	50/75 мм	
	Запечатываемая сторона	Внешняя	
	Фиксация рулона	С помощью липкой ленты или слабого клея.	

Меры предосторожности при обращении с носителем

Важно!

- Для выполнения надежной и качественной печати необходимо использовать носители, рекомендуемые компанией MIMAKI. ----
- Необходимо устанавливать температуру предварительного, основного и постпечатного нагревателей с учетом типа и параметров носителя. Температура может регулироваться автоматически. Для этого на панели управления необходимо выбрать профиль используемого растрового процессора. Порядок настройки RIP приведен в руководстве пользователя растрового процессора.
- Необходимо учитывать расширение и сжатие носителя. Запрещено использовать носитель сразу после распаковки. Под действием комнатной температуры и влажности носитель может расширяться и сжиматься. После распаковки носитель должен находиться в помещении, в котором он будет использоваться, не менее 30 минут.
- Запрещено использовать мятый носитель. Это может стать причиной его застревания внутри плоттера. При свертывании и дальнейшем хранении листового носителя необходимо помнить, что мелованная сторона должна быть снаружи.

Использование меню плоттера

Плоттер имеет 4 режима работы. В данном разделе приведено описание этих режимов.

Режим неготовности (NOT-READY)

В данном режиме плоттер не обнаруживает носитель.

Можно использовать любые кнопки управления, кроме [REMOTE] и [TEST DRAW].

Автономный режим (LOCAL)

Автономный режим используется для подготовки плоттера к печати.

В данном режиме можно использовать любые кнопки управления.

Плоттер может получать данные от компьютера.

Однако, печать выполняться не будет. В данном режиме доступны следующие операции:

- Установка стартовой точки и выбор области печати с помощью кнопок навигации.
- Выполнение тестовой печати с помощью кнопки [TEST DRAW].
- Выполнение очистки печатающих головок с помощью кнопки [CLEANING].
- Настройка параметров плоттера с помощью кнопки [FUNCTION].
- Установка температуры нагревателей с помощью кнопки [HEATER].
- Проверка остатка чернил, вывод информации о неисправности картриджа, о модели плоттера, версии ПО (firmware) и т.д. с помощью кнопки [ENTER].
- Переход из автономного режима в режим удаленного управления и обратно с помощью кнопки [REMOTE].
- Удаление данных из памяти плоттера с помощью кнопки [DATA CLEAR].
- Выбор профиля печати с помощью кнопки [USER TYPE].
- Прямой вызов функций из подменю плоттера [MAINTENANCE]/[ST.MAINTENANCE] с помощью кнопки [ST.MAINTEN].

Режим настройки (FUNCTION)

Для перехода в режим настройки плоттера необходимо в автономном режиме нажать кнопку [FUNCTION]. В данном режиме можно изменять параметры работы плоттера.

Режим удаленного управления (REMOTE)

В данном режиме плоттер выполняет печать полученных данных.

Можно прерывать печать с помощью кнопки [REMOTE].

Глава 2 Основные операции



В данной главе приведено описание операций подготовки плоттера к выполнению печати, а также настройки его параметров.

ПРОФИЛЬ ПЕЧАТИ.....	2-2
<i>Параметры плоттера, входящие в состав профиля</i>	2-2
<i>Использование существующего профиля</i>	2-2
ПОРЯДОК РАБОТЫ С ПЛОТТЕРОМ.....	2-3
ВКЛЮЧЕНИЕ/ВЫКЛЮЧЕНИЕ ПЛОТТЕРА.....	2-4
<i>Включение плоттера</i>	2-4
<i>Выключение плоттера</i>	2-5
УСТАНОВКА НОСИТЕЛЯ.....	2-6
<i>Используемые типы носителя</i>	2-6
<i>Изменение положения стартовой точки</i>	2-6
<i>Регулировка высоты печатающей головки</i>	2-8
<i>Установка рулонного носителя</i>	2-10
<i>Устройство подмотки</i>	2-13
<i>Установка листового носителя</i>	2-14
ПОДГОТОВКА НАГРЕВАТЕЛЕЙ.....	2-16
<i>Изменение заданных значений температуры</i>	2-16
<i>Подтверждение выбранного значения температуры</i>	2-17
ТЕСТОВАЯ ПЕЧАТЬ.....	2-18
<i>Тестовая печать</i>	2-18
<i>Очистка печатающих головок</i>	2-19
ПЕЧАТЬ ИЗОБРАЖЕНИЙ.....	2-20
<i>Запуск печати</i>	2-20
<i>Временная приостановка печати</i>	2-21
<i>Удаление данных из памяти плоттера</i>	2-21
<i>Отрезание носителя</i>	2-22

Профиль печати

Для выполнения высококачественной печати рекомендуется использовать профили (параметр «User type»), представляющие собой настройки плоттера, подобранные для определенных носителей. Плоттер позволяет определить 4 профиля печати.

Параметры плоттера, входящие в состав профиля

Порядок создания профиля печати приведен на стр. 3-2.

Параметр плоттера	Стр.	Параметр плоттера	Стр.
Коррекция скорости подачи носителя	3-6	Установка интервала между заправками плоттера	3-28
Установка температуры нагревателей	3-8	Установка степени присасывания носителя	
Выбор режима печати	3-12	Установка скорости подачи носителя	
Выбор количества слоев краски	3-28	Выбор приоритетного источника управления плоттером	3-20
Установка времени сушки носителя	3-18	Настройка автоматической очистки после выполнения печати	3-22
Настройка автоматического отрезания носителя	3-28	Настройка автоматической очистки во время выполнения печати	3-24
		Настройка обнаружения носителя	3-26
Настройка автоматического прогона носителя перед выполнением печати			
Установка полей	3-19	Настройка автоматического прогона носителя при изменении положения стартовой точки	3-28
Настройка вывода на печать контрольных цветовых полос	3-28		

Использование существующего профиля

- 1** В автономном режиме нажмите кнопку [USER TYPE].

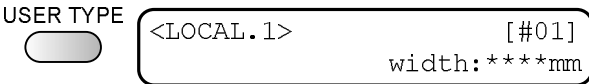
- 2** С помощью кнопок [▲] и [▼] выберите значение параметра [User type] (от 1 до 4).

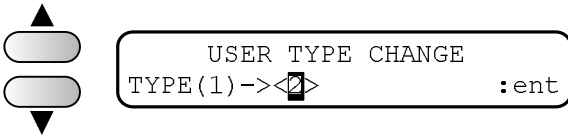
 - Вместо кнопок навигации можно использовать кнопку [USER TYPE].
- 3** Нажмите кнопку [ENTER].

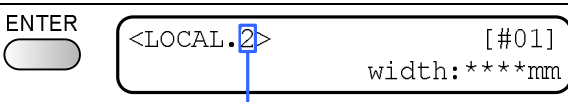

Номер выбранного профиля печати

Выбор профиля печати без использования кнопки [USER TYPE]

Профиль печати можно выбрать, используя меню настройки плоттера. В этом случае вместо кнопки [USER TYPE] нужно использовать кнопку [FUNCTION].

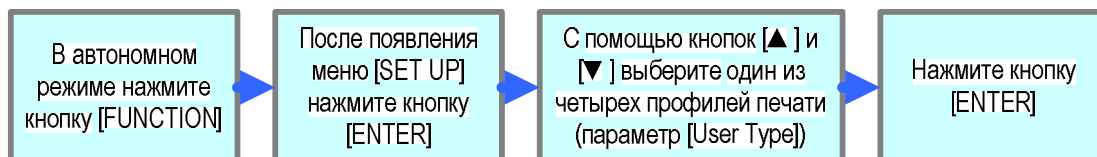

Порядок работы с плоттером

1	Включение/выключение плоттера	стр. 2-4
2	Установка носителя	стр. 2-6
3	Подготовка нагревателей	стр. 2-16
4	Тестовая печать	стр. 2-18
5	Печать изображений	стр. 2-20

Включение/выключение плоттера

Включение плоттера

Плоттер имеет два выключателя.

Основной тумблер

Расположен сбоку. Должен постоянно находиться в рабочем положении.

Кнопка включения

Используется для включения и выключения плоттера. Световой индикатор кнопки включения горит зеленым цветом, если плоттер включен, и мигает, если плоттер выключен. Даже если плоттер выключен (но основной тумблер находится в рабочем положении), периодически выполняется очистка дюз для предотвращения их засорения (в этом случае индикатор кнопки включения мигает зеленым цветом).

1 Переведите основной тумблер в рабочее положение.

- Переведите тумблер в положение «I».
- После включения на дисплее плоттера будет отображена версия базового ПО (Firmware).
- В этот момент плоттер выполняет инициализацию.

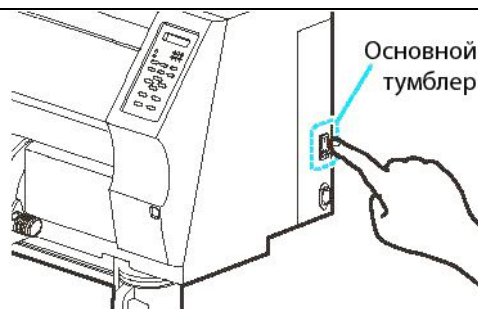

JV33-160 V*. **

Please Wait

2 После инициализации плоттер переходит в автономный режим.

<LOCAL.1> [#01]

3 Включите компьютер, к которому подключен плоттер.

Важно!

- При включении плоттера передняя и служебная крышки должны быть закрыты.
- Если надолго перевести основной тумблер в нерабочее положение, дюзы печатающей головки могут засориться.

Выключение плоттера

Для выключения плоттера после печати необходимо нажать кнопку, расположенную под панелью управления.

Перед выключением плоттера необходимо убедиться, что:

- Все данные, полученные плоттером от компьютера, выведены на печать.
- Печатающая головка находится в парковочной станции.
- Отсутствуют сообщения об ошибках (стр. 5-9).

1 Выключите компьютер, к которому подключен плоттер.

2 Выключите плоттер.

- Индикатор кнопки включения начнет мигать зеленым цветом.
- Запрещено переводить основной тумблер в нерабочее положение.
- После повторного включения плоттера индикатор кнопки включения начнет непрерывно гореть зеленым цветом.

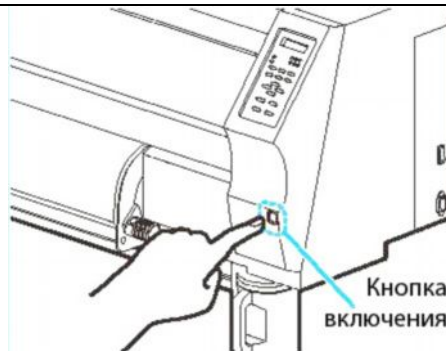

Дополнительные указания по выключению плоттера

Не переводите основной тумблер в нерабочее положение

Если основной тумблер находится в рабочем положении, периодически выполняется функция очистки дюз для предотвращения их засорения.

Если основной тумблер находится в нерабочем положении, данная функция не выполняется, что может стать причиной засорения дюз.

Всегда закрывайте переднюю и служебную крышки плоттера

Если одна из крышек открыта, функция очистки дюз выполняться не будет.

Перед выключением плоттера проверьте положение печатающей головки

Если во время выключения плоттера печатающая головка находится за пределами парковочной станции, возможно засорение дюз засохшими чернилами.

В этом случае необходимо снова включить плоттер, а затем – после возвращения печатающей головки в парковочную станцию – повторно выключить.

Не выключайте плоттер во время печати

В этом случае печатающая головка может не возвратиться в парковочную станцию.

Переводите основной тумблер в нерабочее положение только после выключения плоттера

Перед переводом основного тумблера в нерабочее положение (при перемещении плоттера, устранении неисправностей и т.д.) необходимо сначала выключить плоттер с помощью кнопки, расположенной под панелью управления.

Установка носителя

Используемые типы носителя

Плоттер способен выполнять печать как на рулонном, так и на листовом носителе.

Используемые типы носителей перечислены на стр. 1-14.

Изменение положения стартовой точки

Положение стартовой точки можно изменять.

Для индикации положения стартовой точки используется световой указатель.

1 В автономном режиме нажмите кнопку [▲], [▼], [◀] или [▶].

- Плоттер перейдет в режим выбора положения стартовой точки.

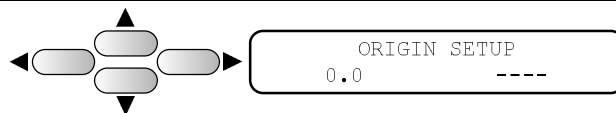

2 С помощью кнопок [▲], [▼], [◀] и [▶] выберите положение светового указателя, определяющего положение стартовой точки.

- С помощью кнопок [▲], [▼], [◀] и [▶] выберите положение каретки и носителя.

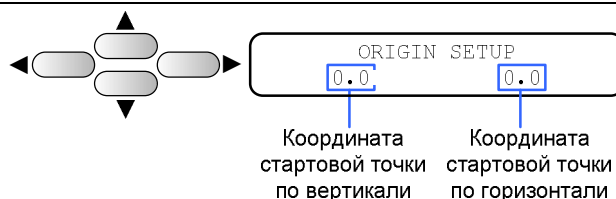

3 После выбора положения стартовой точки нажмите кнопку [ENTER].

- Выбранное положение будет сохранено.



- Стартовая точка смещена от края носителя на несколько сантиметров. Чтобы положение стартовой точки совпадало с положением светового указателя, параметру плоттера [FEED ORIGIN] необходимо присвоить значение [ON] (стр. 3-4).

Стандартное положение стартовой точки

- 40 мм за линией отреза
- 15 мм от правого края носителя

Координаты стартовой точки по горизонтали можно изменять в подменю [MARGIN] или с помощью кнопок навигации.

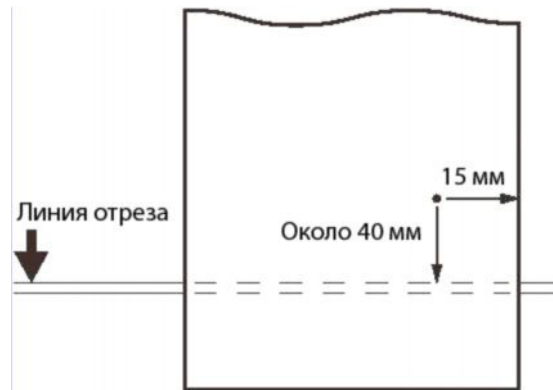

Регулировка высоты печатающей головки

Высота печатающей головки регулируется в зависимости от толщины используемого носителя.

Важно!

- Высоту печатающей головки необходимо регулировать до установки носителя. Если установить высоту печатающей головки после установки носителя, возможно застревание носителя, ухудшение качества печати или повреждение головки.
- Начальная высота печатающей головки может изменяться в двух диапазонах.
- У плоттера JV33 высота головки для обычной печати (L-диапазон) составляет 2/3 мм, а при трансферной печати (H-диапазон) – 4/5 мм. При транспортировке плоттера необходимо устанавливать высоту печатающей головки 2 мм (L-диапазон).
- При выполнении двунаправленной печати (стр. 3-14) после регулировки высоты печатающей головки необходимо выполнить функцию [DROP POSITION] (стр. 4-23).

Регулировка высоты печатающей головки

1 Переместите каретку в положение «над рабочим столом».

- Если плоттер включен, выполните шаги №1 и 2 функции [CARRIAGE OUT] из меню [ST.MAINTENANCE] (стр. 4-5).
- Если плоттер выключен, поднимите переднюю крышку и переместите каретку вручную.

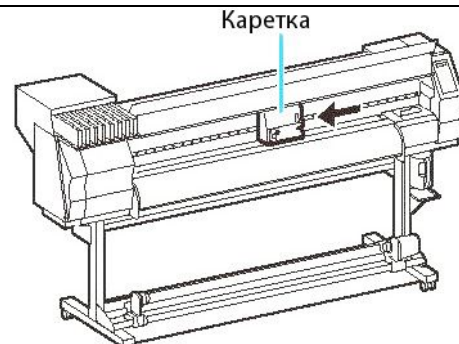

2 Ослабьте 2 винта, расположенных на внешней стороне каретки.

- Винты нужно поворачивать последовательно с помощью отвертки.



3 С помощью рычага отрегулируйте высоту печатающей головки в зависимости от используемого носителя.

- См. таблицу на следующей странице.
- Переместите рычаг в самое верхнее или самое нижнее положение. Если рычаг находится в промежуточном положении, возможно появление дефектов печати.

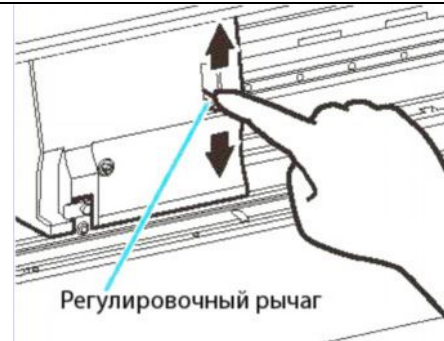

4 Удерживая рычаг в выбранном положении, затяните винты.

- Нажав на рычаг, убедитесь, что винты затянуты надежно. В противном случае положение печатающей головки может изменяться.

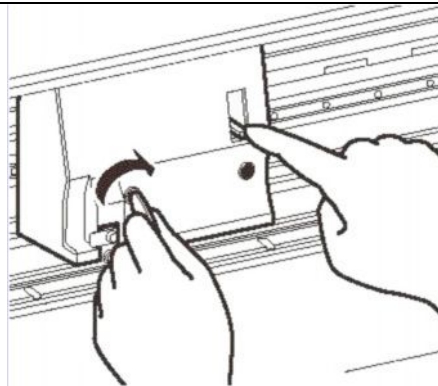

5 Переместите каретку в парковочную станцию.

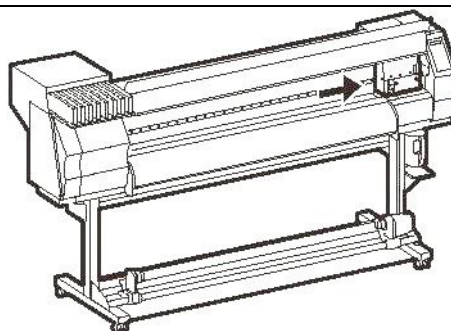

Положения рычага регулировки высоты печатающей головки

Диапазон	Используемый носитель	Высота головки	Варианты регулировки	
L-диапазон (обычная печать)	Тонкий и легкий	2 мм (основное положение)	Оператором самостоятельно	Специально обученным наладчиком (необходимо сделать запрос в компанию MIMAKI)
	Толстый и тяжелый	3 мм		
H-диапазон (трансферная печать)	Тонкий и легкий	4 мм		
	Толстый и тяжелый	5 мм		



- При использовании толстого носителя (армированный баннер или гибкий пластик) необходимо установить рычаг в положение «Thick» (толстый).
- При попадании пыли внутрь головки или при ее соприкосновении с носителем необходимо увеличить высоту печатающей головки.
- При использовании сольвентных чернил высота головки не должна находиться в H-диапазоне. Использование данного диапазона отрицательно влияет на качество печати.
- При замене чернил на основе растворителя чернилами на водной основе или сразу после установки плоттера необходимо установить соответствующую высоту печатающей головки (H/L-диапазон). Дополнительную информацию можно получить, обратившись в компанию MIMAKI.
- Если плоттер при первом пуске настроен на печать сольвентными чернилами, то его перевод на использование чернил на водной основе становится невозможным.

Установка рулонного носителя

Рулон с носителем устанавливается на держатель, расположенный с задней стороны плоттера.



- При установке носителя необходимо соблюдать осторожность. Можно уронить рулон на ногу. Это может стать причиной травмы оператора.

1 Выберите положение левого фиксатора рулона.

- (1) Убедитесь, что прижимной рычаг опущен.
- (2) Ослабьте винт левого фиксатора.
- (3) Выберите положение фиксатора.
 - Внутренний диаметр гильзы рулона должен составлять 50 или 75 мм.
 - При затяжке винтов фиксатор рулона должен находиться напротив отметки «Roll holder set».

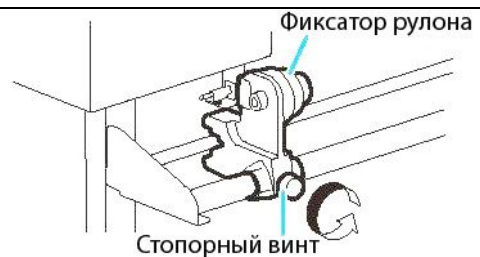

2 Установите левый конец гильзы рулона в фиксатор.

- Толкайте рулон на фиксатор до упора.

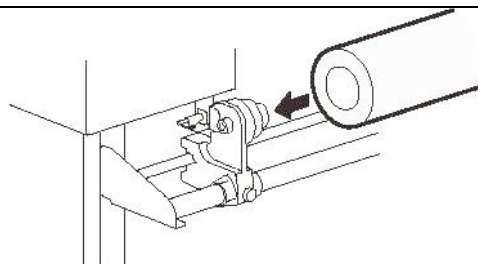

3 Ослабьте винт с правой стороны фиксатора рулона и вставьте его внутрь гильзы.

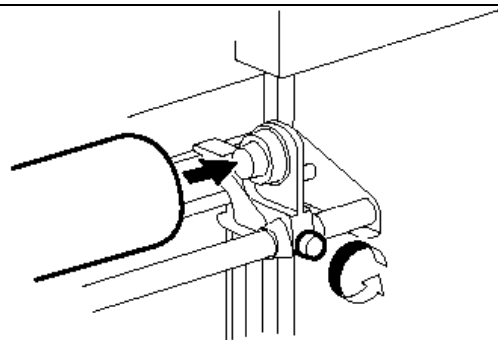

4 Поднимите прижимной рычаг, расположенный на передней стороне плоттера.



5 Вставьте передний край носителя в плоттер.

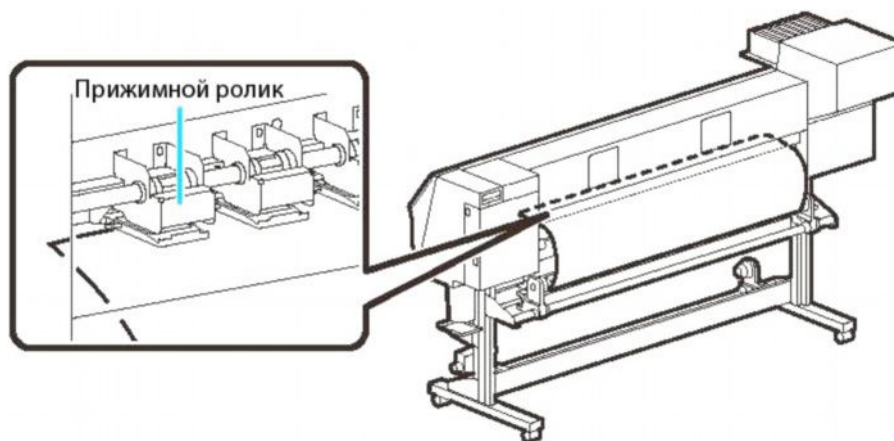

- Рекомендуется вставлять носитель с небольшим наклоном.
- (1) Вытяните носитель из-под печатающей головки.
 - (2) Расположите носитель между печатным столом и прижимными роликами.
 - (3) Опустите прижимной рычаг, расположенный на задней стороне плоттера.
- Носитель будет зафиксирован.

6 Вытяните носитель.

- (1) Откройте переднюю крышку.
- (2) Поднимите прижимной рычаг, расположенный на задней стороне плоттера.
- (3) Осторожно вытягивайте носитель до тех пор, пока он не натянется.

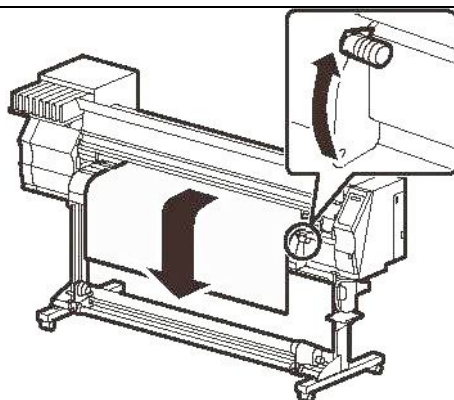

7 Вытяните носитель, а затем опустите прижимной рычаг.

- После вытягивания достаточного количества носителя опустите прижимной рычаг.

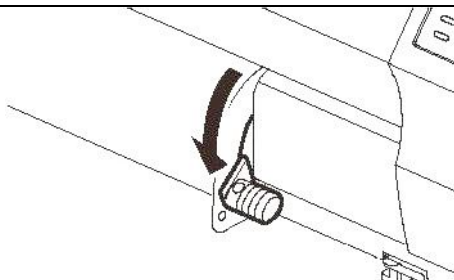

8 Аккуратно заправьте носитель под прижимные планки.

- Носитель не должен выступать за край правого прижимного ролика.
- При использовании толстого носителя перед выполнением печати необходимо снимать прижимные планки.



9 Подготовьте устройство подмотки.

- (1) Установите в устройство подмотки пустую гильзу.
- (2) Опустите переднюю крышку и нажмите кнопку «ENTER».
 - С помощью кнопки «◀» выполните функцию определения ширины носителя.



10 Закрепите носитель в устройстве подмотки (стр. 2-13).

- (1) С помощью кнопки [▼] выполните прогон носителя.
- (2) С помощью липкой ленты закрепите носитель на гильзе.
 - Равномерно натяните носитель с обеих сторон, убедитесь в отсутствии его провисания или перекоса, а затем наклейте ленту.

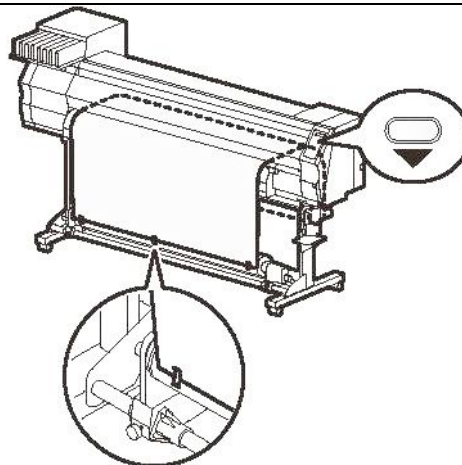

Устройство подмотки

Направление подмотки носителя выбирается с помощью специального переключателя.

Положение REVERSE (рычаг в верхнем положении):

Носитель наматывается запечатанной стороной внутрь.

Положение OFF (рычаг в среднем положении):

Устройство подмотки отключено.

Положение FORWARD (рычаг в нижнем положении):

Носитель наматывается запечатанной стороной наружу.

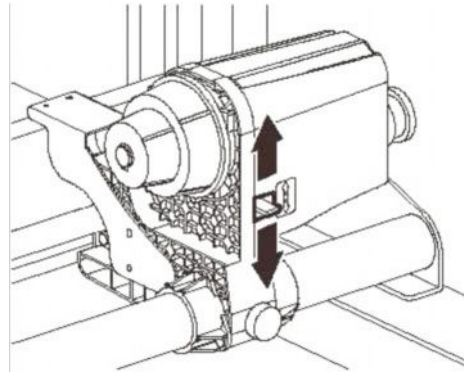

Настройка ограничителя крутящего момента

Устройство подмотки оборудовано ограничителем (плоттер поставляется с ограничителем, установленным на максимальный крутящий момент).

Если натяжение слишком велико для используемого тонкого носителя, необходимо уменьшить крутящий момент устройства подмотки с помощью ограничителя.

- Вращение по часовой стрелке – увеличение крутящего момента (для толстых и тяжелых носителей – армированный баннер и т.п.).
- Вращение против часовой стрелки – уменьшение крутящего момента (для легких носителей).



Важно!

- При недостаточном крутящем моменте возможно провисание носителя.
- При чрезмерном крутящем моменте возможен разрыв носителя и ухудшение качества печати.

Установка листового носителя

В отличие от рулонов листовый носитель не должен удерживаться фиксаторами.

1 Откройте переднюю крышку.

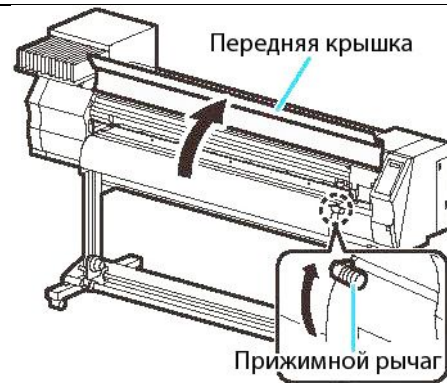

2 Поднимите прижимной рычаг.

3 Расположите носитель между печатным столом и прижимными роликами.

- Носитель не должен выступать за край правого прижимного ролика.



4 Аккуратно заправьте носитель под прижимные планки.

- Носитель не должен выступать за край правого прижимного ролика.
- При использовании толстого носителя перед выполнением печати необходимо снимать прижимные планки.



5 Опустите прижимной рычаг.

- Носитель должен быть установлен ровно.

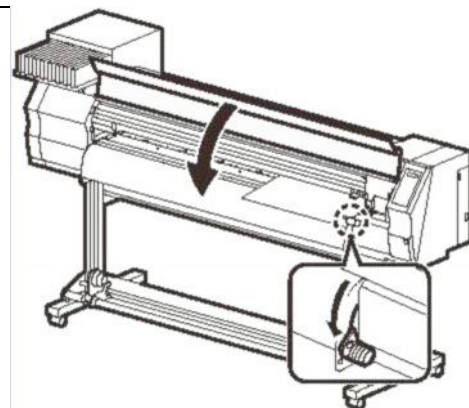

6 Закройте переднюю крышку.

7 Нажмите кнопку [ENTER].

8 Для выбора варианта [LEAF] (лист) нажмите кнопку [▶].



9 Начнется процесс обнаружения носителя.

(1) Будет определена ширина носителя.

(2) После обнаружения заднего края носителя будет выполнен его прогон.

(3) После завершения обнаружения носителя плоттер перейдет в автономный режим.

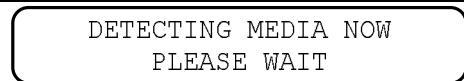

Подготовка нагревателей

Изменение заданных значений температуры

Значения температуры нагревателей можно изменять и сохранять в меню [HEATER] (стр. 3-8).

Температура нагревателей выбирается в зависимости от используемого носителя.

- При поставке плоттера нагреватели отключены (для всех температур заданы значения [OFF]).
- Регулировать температуру нагревателей можно даже во время печати.
- В зависимости от температуры окружающей среды нагрев до заданной температуры может занимать от нескольких минут до нескольких десятков минут.

1 Нажмите кнопку [HEATER].

HEATER 

PRE	PRT	POST
35°C	40°C	50°C

Вид дисплея при выборе температуры нагревателей

2 Нажмите кнопку [HEATER].

HEATER 

40°C	40°C	50°C
(OFF	OFF	OFF)

Температура, заданная в разделе «HEATER» профиля печати

3 С помощью кнопок [▲], [▼], [◀] и [▶] выберите температуру каждого нагревателя.

С помощью кнопок [◀] и [▶] выбирается нагреватель. С помощью кнопок [▲] и [▼] выбирается значение его температуры.

Диапазон значений: 20...50°C

40°C	40°C	50°C
(OFF	OFF	OFF)

- Начнется нагрев. Индикатор [HEAT] будет гореть оранжевым цветом.

4 При достижении заданной температуры нагревателей индикатор [HEAT] погаснет, а индикатор [CONSTANT] загорится зеленым цветом.

5 Нажмите кнопку «ENTER».

- Плоттер перейдет в автономный режим.



- Значения температуры нагревателей для различных носителей можно задать заранее с помощью профилей печати (стр. 3-2).
- Порядок установки температуры не зависит от выбранного профиля. Если плоттер включен, задать температуру нагревателей можно одним из следующих способов:
 - (1) В меню [SETUP] выберите профиль печати.
 - (2) В меню [SETUP] установите температуру нагревателей.
 - (3) Установите температуру нагревателей с помощью компьютера.
- Растровые процессоры позволяют управлять температурой нагревателей (см. руководство пользователя на используемое ПО).
- Плоттер должен эксплуатироваться при температуре от 20 до 35°C. В неотапливаемых помещениях температура нагревателей может не достигать заданных значений.

Важно!

Установка температуры при использовании сольвентных чернил

Тип чернил	ES3			SS21
Тип носителя	Глянцевый хлорэтилен (Glossy chloroethylene)	Армированный баннер	Гибкий пластик	Любой носитель
Предварительный нагреватель	40°C	40°C	40°C	35°C
Основной нагреватель	40°C	40°C	40°C	35°C
Постпечатный нагреватель	50°C	50°C	50°C	50°C

Важно!

- Выбор температуры зависит от состояния носителя.
- При использовании чернил на водной основе рекомендаций по выбору температуры нагревателей не предусмотрено.

Подтверждение выбранного значения температуры

1 Нажмите кнопку [HEATER] на панели управления.

HEATER



PRE	PRT	POST
40°C	50°C	35°C

- На дисплее будут отображены текущие значения температуры нагревателей.

2 После изменения значений температуры нажмите кнопку [END].

- Плоттер перейдет в автономный режим.

Тестовая печать

Тестовая печать выполняется для проверки наличия дефектов печати (размытие или непропечатка) в результате засорения дюз или иных неисправностей плоттера.

Тестовая печать

Важно!

- При использовании листового носителя тестовую печать рекомендуется выполнять на листе с альбомной ориентацией, превышающем размер А4.
- При использовании рулонного носителя перед выполнением тестовой печати рекомендуется вручную натянуть носитель. Провисание носителя может стать причиной плохого качества печати.

Перед выполнением тестовой печати необходимо:

- Установить носитель (стр. 2-6)
- Выбрать положение стартовой точки
- Отрегулировать высоту печатающей головки (стр. 2-8)

1 В автономном режиме нажмите кнопку [TEST DRAW].

TEST DRAW



TEST DRAW

<ENT>

2 Нажмите кнопку [ENTER].

- Плоттер начнет выполнять тестовую печать.
- После завершения тестовой печати плоттер перейдет в автономный режим.

ENTER



** TEST DRAW **

<LOCAL.1>

[#01]

width:****mm

3 Проверьте качество тестового отпечатка.

- При хорошем качестве отпечатка дальнейших действий не требуется.
- В противном случае выполните очистку печатающих головок (стр. 2-19).



Очистка печатающих головок



Плоттер поддерживает три режима очистки головок. Режим очистки выбирается в зависимости от результатов тестовой печати.

Режим [NORMAL]: используется при пропадании отдельных линий.

Режим [SOFT]: используется при изгибе отдельных линий теста (в этом случае выполняется очистка вайпером).

Режим [HARD]: используется, если два предыдущих способа очистки не дали результатов.

1	В автономном режиме нажмите кнопку [CLEANING].	CLEANING 	CLEANING TYPE :NORMAL
----------	-------------------------------------------------------	-----------------------------------------------------------------------------------------------	--------------------------

2	С помощью кнопок [▲] и [▼] выберите режим очистки печатающей головки.	 	CLEANING TYPE :HARD
----------	------------------------------------------------------------------------------	------------------------------------------------------------------------------------------------------------------------------------------------------------------------	------------------------

3	Нажмите кнопку [ENTER]. <ul style="list-style-type: none">• В нижней части дисплея отображается время, оставшееся до окончания очистки.• После завершения очистки плоттер перейдет в автономный режим.	ENTER 	CLEANING ACTIVE 00:00
----------	--------------------------------------------------------------------------------------------------------------------------------------------------------------------------------------------------------------------------------------	--------------------------------------------------------------------------------------------	--------------------------

4	Повторно выполните тестовую печать и проверьте состояние тестового отпечатка. <ul style="list-style-type: none">• Выполняйте очистку печатающих головок и тестовую печать до тех пор, пока качество тестового отпечатка не станет удовлетворительным.
----------	----------------------------------------------------------------------------------------------------------------------------------------------------------------------------------------------------------------------------------------------------------------------------



Если очистка печатающих головок не приносит результата, необходимо выполнить следующие действия:

- Очистите вайпер и чернильную капю (стр. 4-5).
- Выполните очистку дюз (стр. 4-10).
- Выполните заполнение плоттера чернилами (стр. 4-18).

Печать изображений

Запуск печати

Важно!

- При использовании рулонного носителя перед выполнением печати рекомендуется вручную натянуть носитель. Провисание носителя может стать причиной плохого качества печати.

1 Установите носитель (стр. 2-6)

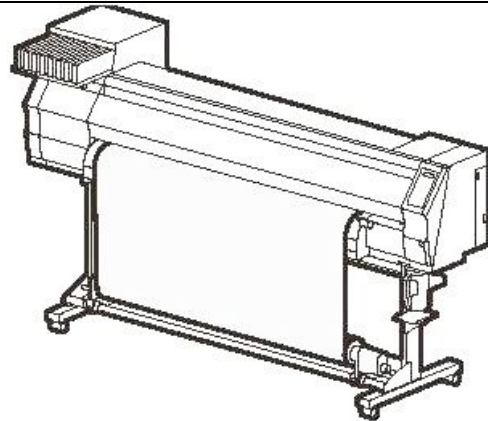

2 Проверьте температуру нагревателей.

- Индикаторы [CONSTANT] для всех нагревателей должны светиться.



3 В автономном режиме нажмите кнопку [REMOTE].

- В режиме удаленного управления плоттер может принимать данные от компьютера.



TEMPERATURE CONTROL!
PLEASE WAIT

4 Отправьте данные на печать.

- Индикатор [ACTIVE] начнет мигать, а на дисплее будут отображены параметры печати.
- Описание порядка отправки данных на печать приведено в руководстве пользователя ПО, установленного на компьютере.

Разрешение: 360/540/720/
1440 dpi

REMOTE.1
16.Bd.Vd.x2 720x720
xx.xxip

Длина запечатанного
носителя

Скорость печати: x1 (стандартная),
x2 (повышенная)

Тип данных: Vd (изменяемые),
Nd (статические)

Способ печати: Ud (однаправленная),
Bd (двунаправленная)

Количество проходов

5 Плоттер начнет печать.

- В зависимости от выбранного разрешения даже во время печати одних и тех же данных при изменении ширины носителя или положения стартовой точки может изменяться скорость печати.

Временная приостановка печати

- 1** Нажмите кнопку [REMOTE].
- Печать будет прекращена.
 - Однако, передача данных от компьютера будет продолжаться.
 - Печать будет возобновлена с места остановки после повторного нажатия кнопки [REMOTE].

REMOTE



<LOCAL.1>

[#01]

width:1272mm

Удаление данных из памяти плоттера

Удаляются данные, полученные до момента остановки печати.

- 1** В автономном режиме нажмите кнопку [DATA CLEAR].

DATA CLEAR



DATA CLEAR

<ENT>

- 2** Нажмите кнопку [ENTER].

- Индикатор [ACTIVE] погаснет.
- Полученные данные будут удалены из памяти плоттера, а плоттер перейдет в автономный режим.

ENTER



** DATA CLEAR **

Отрезание носителя

При использовании рулонного носителя возможны два способа отрезания носителя после выполнения печати.

Важно!

- При отрезании носителя необходимо избегать соприкосновения запечатанной поверхности с полом или другими оттисками.
- При использовании устройства подмотки отрезанный носитель наматывается на гильзу при помощи переключателя.

Автоматическое отрезание носителя (функция [AUTO CUT])

При использовании данной функции после выполнения печати носитель отрезается автоматически.



- При поставке плоттера функция [AUTO CUT] отключена.
- Если функция [AUTO CUT] отключена, носитель необходимо отрезать вручную.

- 1 После выполнения печати носитель отрезается автоматически.

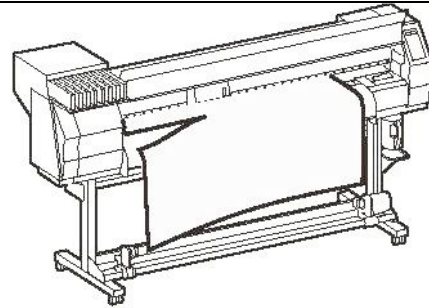

Отрезание носителя вручную

Носитель отрезается с помощью кнопок панели управления.

- 1 В автономном режиме нажмите кнопку [▲], [▼], [◀] или [▶].
 - Плоттер перейдет в режим выбора положения стартовой точки.
 - С помощью кнопки [▼] выполните прогон носителя до места отрезания.

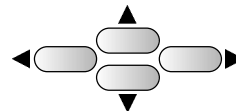

- 2 Нажмите кнопку [FUNCTION].

FUNCTION



MEDIA CUT

<ENT>

- 3 Нажмите кнопку [ENTER].

ENTER



MEDIA CUTTING
PLEASE WAIT

- Плоттер выполнит отрезание носителя.
- После окончания отрезания плоттер перейдет в автономный режим.

Глава 3 Порядок работы



В данной главе приведено описание порядка работы с плоттером, а также описание настройки каждого параметра.

ПРОФИЛЬ ПЕЧАТИ	3-2
Создание группы настроек печати (профиля)	3-2
Создание профиля	3-2
КОРРЕКЦИЯ ВЕЛИЧИНЫ ШАГА ПОДАЧИ НОСИТЕЛЯ	3-5
Процедура коррекция подачи носителя	3-6
УСТАНОВКА ТЕМПЕРАТУРЫ НАГРЕВАТЕЛЕЙ	3-8
Изменение параметров работы нагревателей	3-8
Регулировка температуры при использовании сольвентных чернил	3-10
Недопустимое снижение температуры нагревателей	3-11
НАСТРОЙКА КАЧЕСТВА ПЕЧАТИ	3-12
Настройка качества печати	3-12
Выбор способа печати (одно- или двунаправленная)	3-14
Настройка перемещения каретки	3-15
Настройка режима печати при использовании белых чернил SS21	3-16
УСТАНОВКА ВРЕМЕНИ СУШКИ НОСИТЕЛЯ	3-18
УСТАНОВКА ПОЛЕЙ	3-19
УСТАНОВКА ПРИОРИТЕТА	3-20
НАСТРОЙКА АВТОМАТИЧЕСКОЙ ОЧИСТКИ	3-22
НАСТРОЙКА ОЧИСТКИ, ВЫПОЛНЯЕМОЙ ВО ВРЕМЯ ПЕЧАТИ	3-24
НАСТРОЙКА ОБНАРУЖЕНИЯ НОСИТЕЛЯ	3-26
ПРОЧИЕ НАСТРОЙКИ	3-28
СБРОС ПАРАМЕТРОВ ПЛОТТЕРА	3-30
ДОПОЛНИТЕЛЬНЫЕ НАСТРОЙКИ ПЛОТТЕРА	3-31
Настройка вытяжного вентилятора	3-31
Настройка прогона для сушки носителя	3-33
Настройка вывода на печать параметров плоттера	3-34
Настройка прогона	3-36
Установка даты и времени	3-37
Выбор единиц измерения	3-38
Установка номера плоттера	3-39
Настройка звукового сигнала	3-40
ПОЛУЧЕНИЕ СЛУЖЕБНОЙ ИНФОРМАЦИИ	3-41
Отображение служебной информации	3-41

Профиль печати

Создание группы настроек печати (профиля)





Каждый из четырех профилей содержит собственные настройки печати.

Если настройки печати для определенных типов носителей заданы в профилях, то при установке носителя другого типа достаточно выбрать соответствующий профиль печати. Это очень удобно.

Примеры профилей печати

	Для сольвентных чернил	Для чернил на водной основе
Тип 1	Армированный баннер (тип 1)	Фотобумага
Тип 2	Армированный баннер (тип 2)	ПЭТ (тип 1)
Тип 3	Гибкий пластик	ПЭТ (тип 2)
Тип 4	ПВХ	Синтетическая бумага

Создание профиля

- 1** В автономном режиме нажмите кнопку [FUNCTION].
 
- 2** Нажмите кнопку [ENTER].
 
- 3** С помощью кнопок [▲] и [▼] выберите профиль печати (от 1 до 4), а затем нажмите кнопку [ENTER].
- 4** Задайте значения для каждого параметра, входящего в состав профиля.
 - Ссылки на разделы с подробным описанием настройки каждого параметра приведены в таблице на стр. 3-3.

Список функций

В данной таблице приведено описание всех параметров функций меню «SET UP», входящих в состав профиля печати. Подчеркнуты стандартные значения параметров, установленные на заводе-изготовителе.

Функция		Возможные значения	Описание
[MEDIA COMP.] (стр. 3-6)		-255... <u>0</u> ...255	Корректирующее значение подачи носителя.
[HEATER] (стр. 3-8)	Группа параметров [SET TEMP]	Параметр [Pre-Heater]	OFF / 20...50°C
		Параметр [Print Heater]	OFF / 20...50°C
		Параметр [Post Heater]	OFF / 20...50°C
	Группа параметров [SET TIME]	Параметр [STANDBY]	<u>NONE</u> / 0...90 мин (с шагом 10 мин)
		Параметр [OFF TIME]	<u>NONE</u> / 0...90 мин (с шагом 10 мин)
[PRINT MODE] (стр. 3-12)	Параметр [DRAFT Quality]	<u>STD</u> / FAST / FINE	
	Параметр [FINE Quality]	<u>STD</u> / FAST / FINE	
	Параметр [SCAN DIRECTION]	<u>Bi-D</u> / Uni-D	
	Параметр [LOGICAL SEEK]	<u>ON</u> / OFF	
	Параметр [WhiteLay Print]	<u>OFF</u> / ON (LEVEL 1-3)	
[INK LAYERS] (стр. 3-28)		<u>1</u> ...9	Количество слоев краски.
[DRYING TIME] (стр. 3-18)	Параметр [SCAN]	<u>0.0</u> ...19.9 с	
	Параметр [Draw. END]	<u>0</u> ...999 с	
[AUTO CUT] (стр. 3-28)		ON / <u>OFF</u>	Автоматическое отрезание носителя после печати.
[PRE-FEED] (стр. 3-28)		ON / <u>OFF</u>	Прогон носителя перед выполнением печати. При использовании липких носителей необходимо выбирать значение [ON].
[MARGIN] (стр. 3-19)	Параметр [LEFT]	-10... <u>0</u> ...85 мм (с шагом 1 мм)	
	Параметр [RIGHT]	-10... <u>0</u> ...85 мм (с шагом 1 мм)	
[COLOR PATTERN] (стр. 3-28)		ON / <u>OFF</u>	Вывод на печать контрольных цветowych полос у правого края носителя.
[REFRESH] (стр. 3-28)		От [Level <u>0</u>] до [Level 3] (от максимального до минимального интервала между чистками)	Частота чистки печатающих головок во время печати.
[VACUUM] (стр. 3-28)		OFF / STANDARD / <u>WEAK</u> / Little WEAK / STRONG	Степень присасывания носителя к столу.
[FeedSPEED LEVEL] (стр. 3-28)		10... <u>100</u> ...200% 10% - 6 мм/с 100% - 60 мм/с 200% - 120 мм/с	Скорость подачи носителя во время печати.

Функция		Возможные значения	Описание
[PRIORITY] (стр. 3-20)		INDIVIDUALLY / <u>ALL</u> <u>HOST</u> / ALL PANEL	Приоритетный источник значений (компьютер / плоттер). При выборе значения [INDIVIDUALLY] для следующих параметров приоритетный источник значений выбирается персонально: <ul style="list-style-type: none"> • [MEDIA COMP.] • [HEATER] • [PRINT MODE] • [INK LAYERS] • [DRYING TIME] • [AUTO CUT] • [PRE-FEED] • [MARGIN] • [COLOR PATTERN] • [REFRESH] • [VACUUM] • [FeedSPEED LEVEL]
[AUTO CLEANING] (стр. 3-22)	Значение [ON]	Параметр [INTERVAL]	10... <u>1000</u> ...10000 мм
		Параметр [TYPE]	<u>NORMAL</u> / SOFT / HARD
	Значение [OFF]		
[Print. CLEANING] (стр. 3-24)	Значение [ON]	Параметр [INTERVAL]	10... <u>1000</u> ...10000 мм
		Параметр [TYPE]	<u>NORMAL</u> / SOFT / HARD
	Значение [OFF]		
[MEDIA DETECT] (стр. 3-26)	Параметр [DETECT METHOD]	<u>SELECT</u> / WIDTH	Параметры обнаружения носителя.
	Параметр [CUTTING DETECT]	NONE / <u>BOTH EDGE</u> / LEFT EDGE / RIGHT EDGE	
[FEED ORIGIN] (стр. 3-28)		ON / <u>OFF</u>	Автоматический прогон носителя при изменении положения стартовой точки.

Коррекция величины шага подачи носителя

При установке в плоттер носителя другого типа или изменении температуры нагревателей необходимо скорректировать скорость подачи носителя.

Если корректирующее значение не верно, на отпечатках могут появляться полосы.

Важно!

- При изменении температуры любого нагревателя перед началом коррекции необходимо убедиться, что включены индикаторы «CONSTANT», а заданные значения температуры достигнуты.
- При использовании рулонного носителя после завершения функции [MEDIA COMP.] положение стартовой точки восстанавливается автоматически. После этого носитель с обратной стороны плоттера может немного провисать. Перед началом печати, нужно вручную подтянуть провисающий носитель. Недостаточное натяжение носителя может стать причиной ухудшения качества печати.
- При использовании устройства подмотки необходимо сначала установить носитель, а затем выполнить функцию [MEDIA COMP.].

Процедура коррекция подачи носителя





Сначала необходимо напечатать корректирующий образец, а затем регулировать величину подачи носителя.

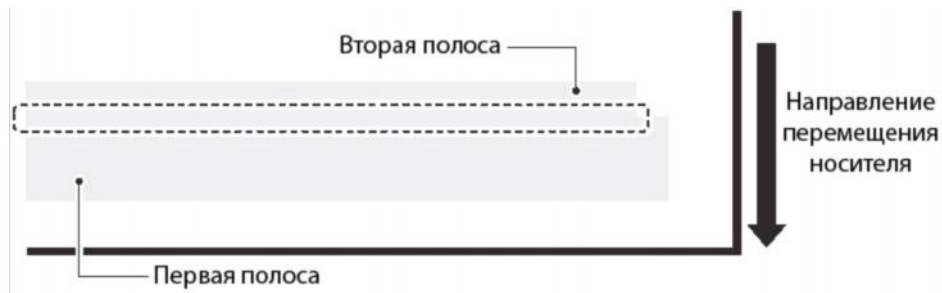

- Корректирующий образец представляет собой две полосы.
- Необходимо добиться совпадения оптической плотности чернил на границе полос.

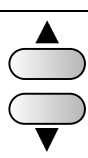
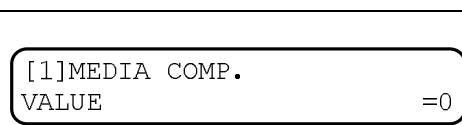

1	Установите носитель (стр. 2-6).		
2	В автономном режиме нажмите кнопку [FUNCTION].	FUNCTION 	FUNCTION SETUP <ENT>
3	Нажмите кнопку [ENTER].	ENTER 	SETUP SELECT :TYPE.1
4	С помощью кнопок [▲] и [▼] выберите профиль печати (от 1 до 4).	 	
5	Дважды нажмите кнопку [ENTER].	ENTER 	[1]MEDIA COMP. PRINT START :ent

6	<p>Для вывода на печать корректирующего образца нажмите кнопку [ENTER].</p>	<p>ENTER</p> 	
7	<p>Проверьте вид корректирующего образца и при необходимости отрегулируйте подачу носителя.</p> <ul style="list-style-type: none"> • Для увеличения расстояния между полосами необходимо использовать кнопку [▲]. • Для уменьшения расстояния между полосами необходимо использовать кнопку [▼]. • При изменении корректирующего значения на 10 единиц расстояние между полосами изменяется приблизительно на 0,1 мм. 		
8	<p>Нажмите кнопку [ENTER].</p> <ul style="list-style-type: none"> • Повторно напечатайте и проверьте корректирующий образец. • При необходимости повторите коррекцию (пункт №7). 	<p>ENTER</p> 	
9	<p>Для завершения операции несколько раз нажмите кнопку [END].</p>		

Установка температуры нагревателей

Установка температуры при использовании сольвентных чернил

Тип чернил	ES3			SS21
Тип носителя	ПВХ	Армированный баннер	Гибкий пластик	Любой носитель
Предварительный нагреватель	40°C	40°C	40°C	35°C
Основной нагреватель	40°C	40°C	40°C	35°C
Постпечатный нагреватель	50°C	50°C	50°C	50°C

Важно!

- Необходимо подбирать температуру каждого нагревателя в зависимости от используемого носителя.
- При использовании чернил на водной основе рекомендаций по установке температуры нагревателей не предусмотрено.

Изменение параметров работы нагревателей

Параметр [SET TEMP]		Определяет температуру предварительного, основного и постпечатного нагревателей, установленных внутри печатного стола.
Группа параметров [SET TIME]	Параметр [STANDBY]	<p>Определяет период времени от завершения печати до начала снижения температуры нагревателей до температуры предварительного нагрева.</p> <p>Диапазон значений: NONE / 0...90 мин (с шагом 10 мин)</p> <ul style="list-style-type: none"> • Температура предварительного нагрева задается заранее и не может изменяться. • Если плоттер получает данные при температуре предварительного нагрева, нагреватели автоматически поднимут температуру до заданных значений. После этого плоттер начнет печать. • Если выбрано значение [NONE], температура нагревателей уменьшаться не будет.
	Параметр [OFF TIME]	<p>Нагреватели выключаются в следующих случаях:</p> <ul style="list-style-type: none"> • Плоттер находится в автономном режиме в течение заданного периода времени. • После завершения печати плоттер находится в автономном режиме в течение заданного периода времени, при этом аргумент [STANDBY] имеет значение [NONE]. <p>Диапазон значений: NONE / 0...90 мин (с шагом 10 мин)</p> <p>Если плоттер получает данные при выключенных нагревателях, они включатся автоматически и поднимут температуру до заданных значений. После этого плоттер начнет печать.</p> <ul style="list-style-type: none"> • Если выбрано значение [NONE], нагреватели включаться не будут. • Если выбрано значение [0 min], нагреватели отключатся сразу после завершения печати.

1 В автономном режиме нажмите кнопку [FUNCTION].

FUNCTION  FUNCTION
SETUP <ENT>

2 Нажмите кнопку [ENTER].

ENTER  SETUP
SELECT :TYPE.1

3 С помощью кнопок [▲] и [▼] выберите профиль печати (от 1 до 4).



- 4** Нажмите кнопку [ENTER].
- ENTER
- [1]
MEDIA COMP. <ent>
-
- 5** С помощью кнопок [▲] и [▼] выберите функцию [HEATER].
- ▲
▼
- [1]
HEATER <ent>
-
- 6** Дважды нажмите кнопку [ENTER].
- На дисплее будут отображены заданные значения температуры нагревателей.
- ENTER
- PRE PRT POST
25°C 25°C 35°C
-
- 7** С помощью кнопок [▲], [▼], [◀] и [▶] установите температуру каждого нагревателя.
- С помощью кнопок [◀] и [▶] выбирается нагреватель.
 - С помощью кнопок [▲] и [▼] выбирается его температура.
- PRE PRT POST
35°C 40°C 50°C
- 20...50°C
-
- 8** Нажмите кнопку [ENTER].
- ENTER
- [1] HEATER
SET TEMP <ent>
-
- 9** С помощью кнопки [▼] выберите группу параметров [SET TIME].
- ▼
- [1] HEATER
SET TIME <ent>
-
- 10** Нажмите кнопку [ENTER].
- ENTER
- STANDBY : OFF TIME
10min : NONE
-
- 11** С помощью кнопок [▲], [▼], [◀] и [▶] выберите значения параметров группы.
- С помощью кнопок [◀] и [▶] выбирается параметр.
 - С помощью кнопок [▲] и [▼] выбирается его значение.
- STANDBY : OFF TIME
10min : NONE
- NONE / 0...90 мин
(с шагом 10 мин)
-
- 12** Нажмите кнопку [ENTER].
-
- 13** Для завершения операции несколько раз нажмите кнопку [END].
- Плоттер перейдет в автономный режим.

Важно!

- Хорошее качество печати обеспечивается при эксплуатации плоттера в диапазоне температур от 20 до 35°C. В неблагоприятных условиях температуры нагревателей могут не достигать заданных значений.

Регулировка температуры при использовании сольвентных чернил

Температура нагревателей зависит от типа носителя и условий окружающей среды. Для каждого носителя необходимо устанавливать определенную температуру. Для носителей без специального покрытия, а также долго-сохнущих носителей необходимо выбирать температуру нагревателей, позволяющую максимально ускорить высыхание чернил.

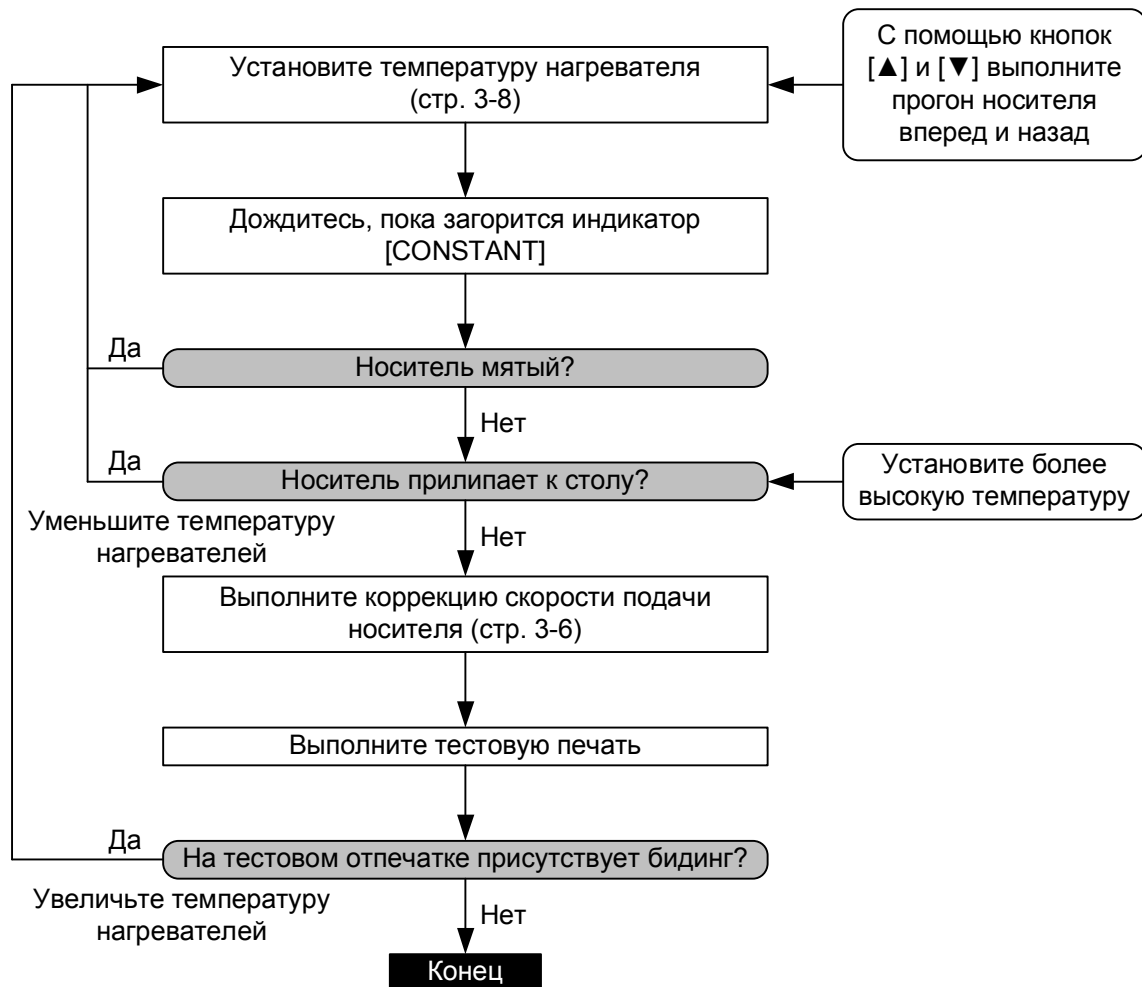

Недопустимое снижение температуры нагревателей

При использовании сольвентных чернил возможны дефекты печати (бидинг или бэндинг). Это происходит из-за недостаточной температуры нагревателей или недостаточного количества чернил (максимальная заливка).

Бидинг – изменение размеров капли после попадания на носитель, в результате которого отдельные капли сливаются с соседними. Бидинг вызывает появление пятен, при образовании полос параллельных направлению движения каретки эффект называется бэндинг.

Примеры бидинга

Область M100% выглядит хорошо. Обычно при неточной подаче носителя одноцветные области с заливкой 70...100% подвержены ступенчатости цветов. Образец, показанный на рисунке, не имеет ступенчатости цветов вблизи области M100%. Это означает, что подача носителя настроена верно.

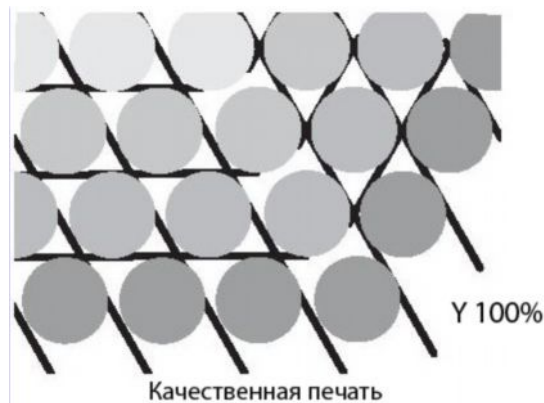

Однако в синей области (M 100%, C 100%) появляются пятна, вызывающие бэндинг. Бэндинг является результатом бидинга. При недостаточно высокой температуре нагревателей или оптической плотности чернил (максимальная заливка) первая капля не успевает высохнуть до нанесения второй. В результате происходит слияние капель друг с другом, отсюда и ступенчатость цветов или бэндинг.

Чтобы этого избежать, рекомендуется поднимать температуру нагревателей; увеличивать оптическую плотность чернил (максимальная заливка); изменять размер капли; увеличивать количество проходов и одновременно уменьшать количество чернил для одной капли, а также увеличивать время между проходами. Если указанные меры не приносят результата, для предотвращения бидинга необходимо заменить носитель.

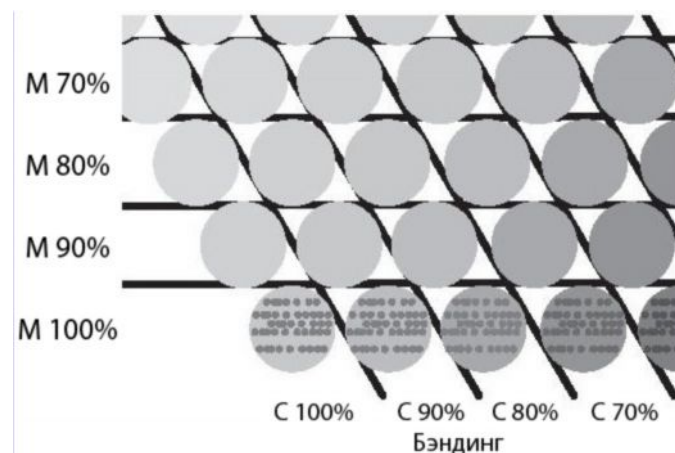





Настройка качества печати

Необходимо выбрать значения следующих параметров.

[Print quality (DRAFT)]	Определяет качество печати в режиме [DRAFT] (разрешение 540 dpi)
[Print quality (FINE)]	Определяет качество печати в режиме [FINE] (разрешение 720 dpi)
[Scanning direction]	Определяет способ печати (одно- или двунаправленная)
[Logical-seek]	Определяет способ перемещения каретки (по ширине носителя или по ширине области печати)
[WhiteLay Print]	Определяет способ печати при использовании белых чернил SS21 (для версии базового ПО не ниже 1.30)

Настройка качества печати

1	В автономном режиме нажмите кнопку [FUNCTION].	FUNCTION 	FUNCTION SETUP <ENT>
2	Нажмите кнопку [ENTER].	ENTER 	SETUP SELECT :TYPE.1
3	С помощью кнопок [▲] и [▼] выберите профиль печати (от 1 до 4), а затем нажмите кнопку [ENTER].		
4	С помощью кнопок [▲] и [▼] выберите функцию [PRINT MODE].	 	[1] PRINT MODE <ent>
5	Нажмите кнопку [ENTER].	ENTER 	[1]PRINT MODE DRAFT QUALITY <ent>
6	Выберите режим печати. (1) С помощью кнопок [▲] и [▼] выберите режим [DRAFT QUALITY] или [FINE QUALITY] (на рисунке выбран режим [DRAFT QUALITY]). (2) Нажмите кнопку [ENTER].		
7	С помощью кнопок [▲] и [▼] выберите качество печати. <ul style="list-style-type: none">• Диапазон значений: STD / FAST / FINE• Для перехода к пункту №10 нажмите кнопку [ENTER].		[1]PRINT MODE DRAFTquality :STD.

8 С помощью кнопки [FUNCTION] выберите разрешение при печати.

[1]DRAFT QUALITY
540x720 <ent>

Диапазон значений:

540*720 / 540*900 / 540*1080 dpi (в режиме [DRAFT])

720*540 / 720*720 / 720*1080 / 720*1440 dpi (в режиме [FINE])

(1) С помощью кнопок [▲] и [▼] выбирается разрешение.

(2) С помощью кнопки [ENTER] подтверждается выбранное значение.

9 Выберите количество проходов и скорость печати.

[1]DRAFT QUALITY
PASS=8 :SCAN=HiSPEED

(1) С помощью кнопок [▲] и [▼] выберите количество проходов, а затем нажмите кнопку [▶].

(2) С помощью кнопок [▲] и [▼] выберите скорость печати ([Hi-SPEED] или [Normal-SPEED]).

(3) Нажмите кнопку [ENTER].







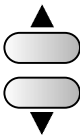

- Количество проходов зависит от используемого набора цветов и разрешения, выбранного в пункте №8. Количество проходов необходимо выбирать в соответствии с таблицей (см. ниже).

10 Для завершения операции несколько раз нажмите кнопку [END].

Допустимые сочетания параметров

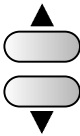
Разрешение (dpi)	Режим [DRAFT]				Разрешение (dpi)	Режим [FINE]			
	4 цвета		6 цветов			4 цвета		6 цветов	
	Кол-во проходов	Скорость	Кол-во проходов	Скорость		Кол-во проходов	Скорость	Кол-во проходов	Скорость
540*720 dpi	4	[Hi-SPEED]/	8	[Hi-SPEED]/	720*540	6	[Hi-SPEED]/	6	[Hi-SPEED]/
	8	[Normal-SPEED]	16	[Normal-SPEED]		12	[Normal-SPEED]	12	[Normal-SPEED]
	16		32			24		24	
540*900 dpi	10	[Hi-SPEED]/	10	[Hi-SPEED]/	720*720	4	[Hi-SPEED]/	8	[Hi-SPEED]/
	20	[Normal-SPEED]	20	[Normal-SPEED]		8	[Normal-SPEED]	16	[Normal-SPEED]
	40		40			16		32	
540*1080 dpi	6	[Hi-SPEED]/	12	[Hi-SPEED]/	720*1080	6	[Hi-SPEED]/	12	[Hi-SPEED]/
	12	[Normal-SPEED]	24	[Normal-SPEED]		12	[Normal-SPEED]	24	[Normal-SPEED]
	24		48			24		48	
				720*1440	8	[Hi-SPEED]/	16	[Hi-SPEED]/	
					16	[Normal-SPEED]	32	[Normal-SPEED]	
					32		64		

Выбор способа печати (одно- или двунаправленная)

- | | | |
|----------|-------------------------------------------------------------------------------------------------------------------------------|-------------------------------------------------------------------------------------------------------------------------------------------------------------------------|
| 1 | Выполните пункт №5 (стр. 3-12). |  |
| 2 | С помощью кнопок [▲] и [▼] выберите параметр [SCAN DIRECTION]. | 
 |
| 3 | Нажмите кнопку [ENTER]. | 
 |
| 4 | С помощью кнопок [▲] и [▼] выберите способ печати.
• Диапазон значений: Uni-D (одно-направленная) / Bi-D (двунаправленная) | 
 |
| 5 | Нажмите кнопку [ENTER]. | 
 |
| 6 | Для завершения операции несколько раз нажмите кнопку [END]. | |

Настройка перемещения каретки

В зависимости от значения параметра [LOGICAL SEEK] печатающая головка перемещается по-разному.

Перемещение каретки по ширине носителя (параметр [LOGICAL SEEK] имеет значение [OFF])

Одно-направленная печать

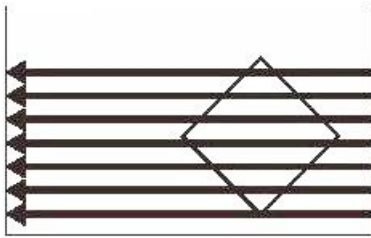

Двунаправленная печать

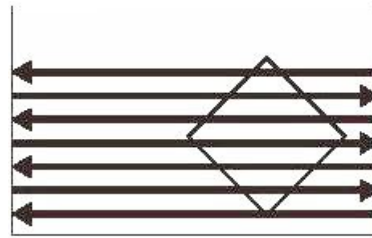

Перемещение каретки по ширине области печати (параметр [LOGICAL SEEK] имеет значение [ON])

Одно-направленная печать

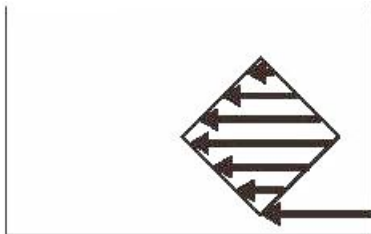

Двунаправленная печать

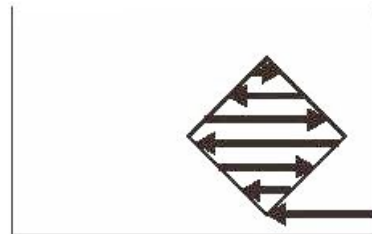

1	Выполните пункт №5 (стр. 3-12).	<div style="border: 1px solid black; padding: 5px; display: inline-block;"> [1] PRINT MODE DRAFT QUALITY <ent> </div>
2	С помощью кнопок [▲] и [▼] выберите параметр [LOGICAL SEEK].	<div style="display: flex; align-items: center;"> <div style="margin-right: 10px;"> ▲ <input type="button" value=""/> <input type="button" value=""/> ▼ </div> <div style="border: 1px solid black; padding: 5px; display: inline-block;"> [1] PRINT MODE LOGICAL SEEK <ent> </div> </div>
3	Нажмите кнопку [ENTER].	<div style="display: flex; align-items: center;"> <div style="margin-right: 10px;"> ENTER <input type="button" value=""/> </div> <div style="border: 1px solid black; padding: 5px; display: inline-block;"> [1] PRINT MODE LOGICAL SEEK :ON </div> </div>
4	С помощью кнопок [▲] и [▼] выберите значение [ON] или [OFF].	<div style="display: flex; align-items: center;"> <div style="margin-right: 10px;"> ▲ <input type="button" value=""/> <input type="button" value=""/> ▼ </div> <div style="border: 1px solid black; padding: 5px; display: inline-block;"> [1] PRINT MODE LOGICAL SEEK :OFF </div> </div>
5	Нажмите кнопку [ENTER].	<div style="display: flex; align-items: center;"> <div style="margin-right: 10px;"> ENTER <input type="button" value=""/> </div> <div style="border: 1px solid black; padding: 5px; display: inline-block;"> [1] PRINT MODE LOGICAL SEEK <ent> </div> </div>
6	Для завершения операции несколько раз нажмите кнопку [END].	

Настройка режима печати при использовании белых чернил SS21

После печати с использованием белых чернил SS21 можно выполнять цветную печать без обратной перемотки носителя.

Значение параметра	Описание
OFF	Одновременная печать и белыми, и цветными чернилами.
ON (LEVEL1...3) *1	<p>Печать цветными чернилами только после печати белыми.</p> <ul style="list-style-type: none"> Чем больше значение параметра [LEVEL], тем дольше интервал времени между печатью белыми и цветными чернилами. При больших значениях параметра [LEVEL] белые чернила высыхают лучше, но общее время печати увеличивается.

*1. Данная модель плоттера не позволяет изменять порядок синтеза.

Важно!

- Данная функция доступна только при использовании чернил SS21 (6 цветов плюс белый).
- При использовании данной функции время печати приблизительно вдвое больше обычного.
- Кроме того, уменьшается скорость печати, т.к. в этом случае используется меньшее количество дюз.

Режим печати	Разрешение	Ширина печати
[DRAFT]	540*1080 dpi	Не менее 1541 мм
[FINE]	720*1080 dpi	Не менее 1155 мм
	720*1440 dpi	
	1440*1440 dpi	Не менее 1155 мм (577 мм для переменной точки)

1 Выполните пункт №5 (стр. 3-12).

[1]PRINT MODE
DRAFT QUALITY <ent>

2 С помощью кнопок [▲] и [▼] выберите параметр [WhiteLay Prt].

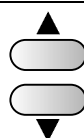

[1]PRINT MODE
WhiteLay Prt <ent>

3 Нажмите кнопку [ENTER].



[1]WhiteLay Prt
SEL. :OFF

4 С помощью кнопок [▲] и [▼] выберите значение параметра.

- Диапазон значений: OFF / ON (LEVEL1...3)

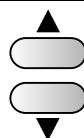

[1]WhiteLay Prt
SEL. :ON (LEVEL3)

5 Нажмите кнопку [ENTER].



[1] PRINT MODE
WhiteLay Prt <ent>







6 Для завершения операции несколько раз нажмите кнопку [END].

Установка времени сушки носителя

Необходимо выбрать значения следующих параметров.

[SCAN] Определяет время сушки носителя после каждого прохода. Во время двунаправленной печати каретка останавливается после каждого перемещения в одну и в другую сторону.

[Draw.END] Определяет время сушки носителя после завершения печати.

1	В автономном режиме нажмите кнопку [FUNCTION].	FUNCTION 	FUNCTION SETUP <ENT>
2	Нажмите кнопку [ENTER].	ENTER 	SETUP SELECT :TYPE.1
3	С помощью кнопок [▲] и [▼] выберите профиль печати (от 1 до 4), а затем нажмите кнопку [ENTER].		
4	С помощью кнопок [▲] и [▼] выберите функцию [DRYING TIME].	 	[1] DRYING TIME <ent>
5	Нажмите кнопку [ENTER].	ENTER 	SCAN : Draw.END 0.0s : 0s
6	С помощью кнопок [▲], [▼], [◀] и [▶] выберите время сушки. <ul style="list-style-type: none">С помощью кнопок [◀] и [▶] выбирается параметр.С помощью кнопок [▲] и [▼] выбирается его значение.	0.0...19.9 c 0...999 c 	SCAN : Draw.END 0.0s : 0s
7	Нажмите кнопку [ENTER].	ENTER 	[1] DRYING TIME <ent>
8	Для завершения операции несколько раз нажмите кнопку [END].		

Установка полей

При установке полей с правой и левой стороны носителя задается смещение от стандартного значения поля (15 мм).











- 1** В автономном режиме нажмите кнопку [FUNCTION].
FUNCTION
FUNCTION
SETUP
<ENT>
- 2** Нажмите кнопку [ENTER].
ENTER
SETUP
SELECT :TYPE.1
- 3** С помощью кнопок [▲] и [▼] выберите профиль печати (от 1 до 4), а затем нажмите кнопку [ENTER].
- 4** С помощью кнопок [▲] и [▼] выберите функцию [MARGIN].
▲
[1]
MARGIN
<ent>
▼
- 5** Нажмите кнопку [ENTER].
ENTER
LEFT : RIGHT
0mm : 0mm
- 6** С помощью кнопок [▲], [▼], [◀] и [▶] выберите значения правого и левого полей.
Левое / правое поле
-10...85 мм (с шагом 1 мм)
LEFT : RIGHT
0mm : 0mm
 - С помощью кнопок [◀] и [▶] выбирается поле.
 - С помощью кнопок [▲] и [▼] выбирается его значение.
- 7** Нажмите кнопку [ENTER].
ENTER
[1]
MARGIN
<ent>
- 8** Для завершения операции несколько раз нажмите кнопку [END].



- Если значение правого или левого поля не превышает 5 мм, то во время печати печать может производиться по прижимными планками, установленными по краям носителя.

Установка приоритета

Для следующих параметров плоттера можно выбрать приоритетный источник значений: панель управления или управляющий компьютер: MEDIA COMP. / HEATER / PRINT MODE / INK LAYERS / DRYING TIME / AUTO CUT / PRE-FEED / MARGIN / COLOR PATTERN / REFRESH / VACUUM / FeedSPEED LEVEL

1	В автономном режиме нажмите кнопку [FUNCTION].	FUNCTION 	FUNCTION SETUP <ENT>
2	Нажмите кнопку [ENTER].	ENTER 	SETUP SELECT :TYPE.1
3	С помощью кнопок [▲] и [▼] выберите профиль печати (от 1 до 4), а затем нажмите кнопку [ENTER].		
4	С помощью кнопок [▲] и [▼] выберите функцию [PRIORITY].	  	[1] PRIORITY <ent>
5	Нажмите кнопку [ENTER].	ENTER 	[1] PRIORITY SETUP :ALL PANEL
6	С помощью кнопок [▲] и [▼] выберите способ установки приоритета. <ul style="list-style-type: none">• Диапазон значений: INDIVIDUALLY / ALL HOST / ALL PANEL• При выборе значения [INDIVIDUALLY] переходите к пункту №7. <p>При выборе значения [ALL HOST] или [ALL PANEL] нажмите кнопку [ENTER] для перехода к пункту №11.</p>	  	[1] PRIORITY SETUP :INDIVIDUALLY
7	Нажмите кнопку [FUNCTION]. <ul style="list-style-type: none">• На дисплее будет отображено меню выбора приоритета для функции [MEDIA COMP.].	ENTER 	[1] PRIORITY MEDIA COMP. :HOST

8 С помощью кнопок [▲] и [▼] выберите одно из двух значений: [HOST] или [PANEL].

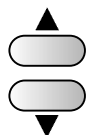

[1] PRIORITY
MEDIA COMP. : PANEL

9 Нажмите кнопку [ENTER].

- С помощью кнопок [◀] и [▶] выполняется переход к предыдущей или следующей функции. Выбранный приоритет для каждой функции подтверждается с помощью кнопки [ENTER].

ENTER



10 Выполните пункты №8,9 для каждой функции.

11 Для завершения операции несколько раз нажмите кнопку [END].



- Даже когда приоритетным источником значений является компьютер, значения, введенные с помощью панели управления, имеют силу при отсутствии аналогичных значений, установленных со стороны компьютера.

Настройка автоматической очистки

Можно настроить плоттер таким образом, чтобы после печати выполнялась автоматическая очистка печатающих головок. Очистка будет выполняться периодически после запечатывания носителя на определенную длину.

После завершения печати плоттер подсчитывает длину носителя, запечатанного с момента последней очистки и при необходимости выполняет очередную очистку.

Хорошее качество печати обеспечивается только в том случае, если печатающие головки являются чистыми.

Первая очистка выполняется сразу после включения плоттера до выполнения печати. Последующие очистки выполняются после запечатывания носителя на определенную длину.

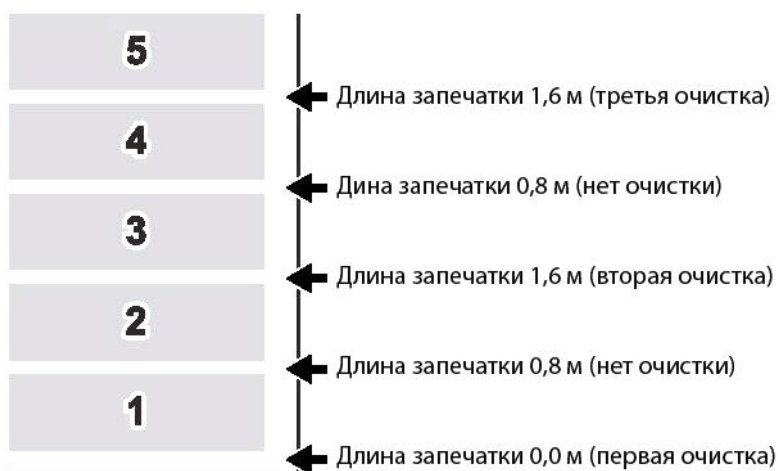

Если последовательно печатаются пять копий изображения длиной 80 см, очистка повторяется перед каждой 1-ой, 3-ей и 5-ой копией.

В используемом примере значение интервала между очистками составляет 1000 мм.









1	В автономном режиме нажмите кнопку [FUNCTION].	FUNCTION 	FUNCTION SETUP <ENT>
2	Нажмите кнопку [ENTER].	ENTER 	SETUP SELECT :TYPE.1
3	С помощью кнопок [▲] и [▼] выберите профиль печати (от 1 до 4), а затем нажмите кнопку [ENTER].		
4	С помощью кнопок [▲] и [▼] выберите функцию [AUTO CLEANING].	 	[1] AUTO CLEANING <ent>
5	Нажмите кнопку [ENTER].	ENTER 	[1]AUTO CLEANING SETUP :OFF

Настройка очистки, выполняемой во время печати

Можно настроить плоттер таким образом, чтобы автоматическая очистка печатающих головок выполнялась непосредственно во время печати.

В этом случае необходимо задать интервал между очистками (длину запечатанного носителя).

Каждый раз при достижении заданной длины плоттер будет автоматически приостанавливать печать и выполнять очистку печатающих головок.

1 В автономном режиме нажмите кнопку [FUNCTION].	FUNCTION 	FUNCTION SETUP <ENT>
2 Нажмите кнопку [ENTER].	ENTER 	SETUP SELECT :TYPE.1
3 С помощью кнопок [▲] и [▼] выберите профиль печати (от 1 до 4), а затем нажмите кнопку [ENTER].		
4 С помощью кнопок [▲] и [▼] выберите функцию [Print.CLEANING].	 	[1] Print.CLEANING <ent>
5 Нажмите кнопку [ENTER].	ENTER 	[1]Print.CLEANIN SETUP :OFF
6 С помощью кнопок [▲] и [▼] выберите значение [ON]. <ul style="list-style-type: none"> При выборе значения [OFF] переходите к пункту №9. 	 	[1]Print.CLEANIN SETUP :ON
7 Нажмите кнопку [FUNCTION].	FUNCTION 	INTERVAL : TYPE 1000mm : NORMAL
8 С помощью кнопок [▲], [▼], [◀] и [▶] определите тип очистки и интервал между очистками. <ul style="list-style-type: none"> С помощью кнопок [◀] и [▶] выбирается параметр. С помощью кнопок [▲] и [▼] выбирается его значение. 		<div style="display: flex; justify-content: space-around; align-items: center;"> <div style="text-align: center;"> 10...10000 мм INTERVAL 1000mm </div> <div style="text-align: center;"> : : </div> <div style="text-align: center;"> NORMAL / SOFT / HARD TYPE NORMAL </div> </div>

9 Нажмите кнопку [ENTER].

ENTER











10 Для завершения операции несколько раз нажмите кнопку [END].

Важно!

- При недостаточном количестве чернил данная функция выполняться не будет.
- В зависимости от состояния печатающих головок даже при выполнении данной функции возможны дефекты печати. В этом случае необходимо связаться с производителем плоттера или его региональным представителем.

Настройка обнаружения носителя

Можно выбрать способ обнаружения носителя при его установке и отрезании.

1	В автономном режиме нажмите кнопку [FUNCTION].	FUNCTION 	FUNCTION SETUP <ENT>
2	Нажмите кнопку [ENTER].	ENTER 	SETUP SELECT :TYPE.1
3	С помощью кнопок [▲] и [▼] выберите профиль печати (от 1 до 4), а затем нажмите кнопку [ENTER].		
4	С помощью кнопок [▲] и [▼] выберите функцию [MEDIA DETECT].	 	[1] MEDIA DETECT <ent>
5	Нажмите кнопку [ENTER].	ENTER 	[1]MEDIA DETECT DETECT METHOD <ent>
6	Нажмите кнопку [ENTER]. <ul style="list-style-type: none">• На дисплее будет отображено меню настройки обнаружения носителя.	ENTER 	[1]MEDIA DETECT DETECT METHOD :SELECT
7	С помощью кнопок [▲] и [▼] выберите значение параметра [DETECT METHOD]. <p>[SELECT]: после установки носителя с помощью кнопок [◀] и [▶] выбирается его тип (рулонный или листовой).</p> <p>[WIDTH]: после установки носителя его ширина будет определяться автоматически. (обнаружение носителя будет выполняться автоматически после опускания прижимного рычага).</p>		
8	Нажмите кнопку [ENTER].	ENTER 	[1]MEDIA DETECT DETECT METHOD <ent>
9	С помощью кнопки [▼] выберите параметр [CUTTING DETECT].		[1]MEDIA DETECT CUTTING DETECT <ent>

10 Нажмите кнопку [ENTER].

ENTER



[1]MEDIA DETECT
DETECT : BOTH EDGE

11 С помощью кнопок [▲] и [▼] выберите значение параметра.

- Диапазон значений: BOTH EDGE / LEFT EDGE / RIGHT EDGE / NONE
-

12 Нажмите кнопку [ENTER].

13 Для завершения операции несколько раз нажмите кнопку [END].

Важно!

- Если параметр [CUTTING DETECT] имеет значение, отличное от [BOTH EDGE], время отрезания уменьшается. В результате этого возможно неполное отрезание носителя из-за его перекоса.

Прочие настройки

- 1** В автономном режиме нажмите кнопку [FUNCTION].
 
- 2** Нажмите кнопку [ENTER].
 
- 3** С помощью кнопок [▲] и [▼] выберите профиль печати (от 1 до 4), а затем нажмите кнопку [ENTER].
- 4** С помощью кнопок [▲] и [▼] выберите требуемую функцию.
 - Список параметров для каждой функции приведен на следующей странице.
- 5** Нажмите кнопку [ENTER].
- 6** С помощью кнопок [▲] и [▼] выберите значения требуемых параметров.
 - Список параметров для каждой функции приведен на следующей странице.
- 7** Нажмите кнопку [ENTER].
- 8** Для завершения операции несколько раз нажмите кнопку [END].

Важно!

- Выбранные значения сохраняются в энергонезависимой памяти плоттера.

Список параметров







Подчеркнуты стандартные значения параметров, установленные на заводе-изготовителе.

Параметр	Описание	Возможные значения
Подача носителя	Коррекция подачи носителя	Стр. 3-6
Параметры нагревателей	Установка температуры нагревателей	Стр. 3-8
	Установка времени до начала остывания и отключения нагревателей	
Режим печати	Выбор качества печати	Стр. 3-12
	Выбор способа печати (1- или 2-направленная)	
	Выбор способа перемещения каретки	
	Выбор способа печати белыми чернилами SS21	
Количество слоев краски	Выбор количества слоев краски.	<u>1</u> ...9
Время сушки носителя	Установка времени сушки носителя после каждого прохода.	Стр. 3-18
	Установка времени сушки носителя после завершения печати.	
Отрезание носителя	Настройка автоматического отрезания носителя после печати.	ON / <u>OFF</u>
Предварительный прогон	Настройка автоматического прогона носителя вперед и назад перед выполнением печати.	ON / <u>OFF</u>
Поля	Установка левого поля.	Стр. 3-19
	Установка правого поля.	
Контрольные цветные полосы	Настройка вывода на печать контрольных цветных полос у правого края носителя.	ON / <u>OFF</u>
Заправка печатающих головок	Установка интервала между заправками печатающих головок.	<u>0</u> ...3
Присасывание носителя	Установка степени присасывания носителя к поверхности печатного стола.	STRONG / <u>STANDARD</u> / Little WEAK / WEAK / OFF
Скорость подачи носителя	Установка скорости подачи носителя во время печати.	10... <u>100</u> ...200%
Приоритет	Выбор источника управления плоттером (компьютер / панель управления).	INDIVIDUALLY / <u>ALL HOST</u> / ALL PANEL
Автоматическая очистка после печати	Настройка автоматической очистки печатающих головок после выполнения печати.	Стр. 3-22
Автоматическая очистка во время печати	Настройка автоматической очистки печатающих головок во время выполнения печати.	Стр. 3-24
Обнаружение носителя	Настройка обнаружения носителя после его установки.	Стр. 3-26
	Настройка обнаружения носителя при его отрезании.	
Прогон носителя до стартовой точки	Настройка автоматического прогона носителя при изменении положения стартовой точки.	ON / <u>OFF</u>

Сброс параметров плоттера

Можно сбросить параметры плоттера в стандартные значения (установленные на заводе-изготовителе).

Можно выполнять сброс настроек только для определенного профиля печати.

-
- | | | | |
|----------|---------------------------------------------------------------------------------------------------------------------|------------------------------------------------------------------------------------------------------------------------------------------------------------------------|----------------------------------------------------------------------|
| 1 | В автономном режиме нажмите кнопку [FUNCTION]. | FUNCTION
 | FUNCTION
SETUP
<ENT> |
| <hr/> | | | |
| 2 | Нажмите кнопку [ENTER]. | ENTER
 | SETUP
SELECT
:TYPE.1 |
| <hr/> | | | |
| 3 | С помощью кнопок [▲] и [▼] выберите профиль печати (от 1 до 4), а затем нажмите кнопку [ENTER]. | | |
| <hr/> | | | |
| 4 | С помощью кнопок [▲] и [▼] выберите функцию [SETUP RESET]. | 
 | [1]
SETUP RESET
<ent> |
| <hr/> | | | |
| 5 | Нажмите кнопку [ENTER]. | ENTER
 | [1] SETUP RESET
RESET
:ent |
| <hr/> | | | |
| 6 | Нажмите кнопку [ENTER]. <ul style="list-style-type: none">• Параметры плоттера будут сброшены. | ENTER
 | |
| <hr/> | | | |
| 7 | Для завершения операции несколько раз нажмите кнопку [END]. | | |
-

Дополнительные настройки плоттера

Для дополнительной настройки плоттера предусмотрено два меню [MACHINE SETUP] и [MACHINE SETUP 2] (см. таблицу).

	Функция		Возможные значения	Описание
Меню [MACHINE SETUP]	[DEODORIZ E FAN] *1	Параметр [STOP TIME]	0...120...240 min / CONTINUE	Установка времени вращения вытяжного вентилятора после завершения печати.
		Параметр [RENEW]	ON / OFF	Управление вытяжным вентилятором.
	[DRYNESS FEED]		ON / OFF	Настройка прогона для выполнения сушки носителя после завершения печати.
	[STAMP SETUP]		ON / OFF	Настройка вывода текущей даты и параметров плоттера после завершения печати.
	[Waste Ink Warning]		ON / OFF	Настройка появления предупреждения о состоянии сливного бачка.
Меню [MACHINE SETUP 2]	[CONFIRM. FEED]		ON / OFF	Настройка прогона носителя после выполнения тестовой печати. Если параметр [BACK FEED] имеет значение [ON], после нажатия кнопки [FUNCTION] будет выполнен обратный прогон носителя в исходное положение.
	[TIME SET]			Установка даты и времени.
	[UNIT SETUP]	Параметр [TEMP.]	°C / °F	Выбор единиц измерения температуры.
		Параметр [LENGTH]	mm / inch	Выбор единиц измерения длины и площади.
	[MACHINE NAME]		01...99	Установка номера плоттера, используемого для его идентификации при подключении нескольких плоттеров к одному компьютеру с помощью интерфейса USB2.0.
[KEY BUZZER]		ON / OFF	Настройка звукового сигнала при нажатии на кнопку.	

*1. Вытяжной вентилятор поставляется по отдельному заказу.

Настройка вытяжного вентилятора

Во время печати вытяжной вентилятор всегда включен. После завершения печати вытяжной вентилятор работает в соответствии со значением параметра [STOP TIME].

Параметры работы вытяжного вентилятора:

[STOP TIME] Определяет время от завершения печати до остановки вентилятора.

[RENEW] Определяет состояние вентилятора в автономном режиме. Если установить значение [ON], вентилятор включится, даже если плоттер не выполняет печать.

Важно!

- Вытяжной вентилятор поставляется по отдельному заказу, как дополнительный элемент системы вентиляции и сушки.
- Если плоттер оборудован сушильным вентилятором, оба вентилятора работают синхронно.

1

В автономном режиме нажмите кнопку [FUNCTION].

FUNCTION













FUNCTION
SETUP

<ENT>

Настройка прогона для сушки носителя

Можно настроить плоттер таким образом, чтобы после завершения печати выполнялся прогон носителя для выполнения его сушки.









1	В автономном режиме нажмите кнопку [FUNCTION].	FUNCTION 	FUNCTION SETUP <ENT>
2	С помощью кнопок [▲] и [▼] выберите меню [MACHINE SETUP].	 	FUNCTION MACHINE SETUP <ENT>
3	Нажмите кнопку [ENTER].	ENTER 	MACHINE SETUP DEODORIZE FAN <ent>
4	С помощью кнопок [▲] и [▼] выберите функцию [DRYNESS FEED].	 	MACHINE SETUP DRYNESS FEED <ent>
5	Нажмите кнопку [ENTER].	ENTER 	DRYNESS FEED SETUP :ON
6	С помощью кнопок [▲] и [▼] выберите значение [ON] или [OFF].	 	
7	Нажмите кнопку [ENTER].	ENTER 	
8	Для завершения операции несколько раз нажмите кнопку [END].		

Пример

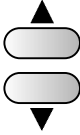
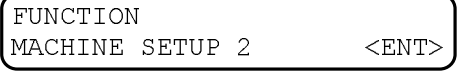

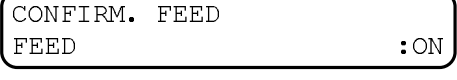
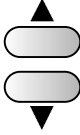

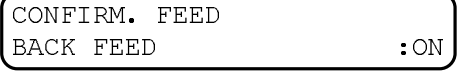
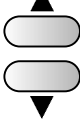
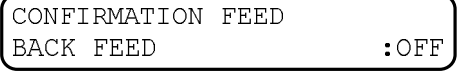

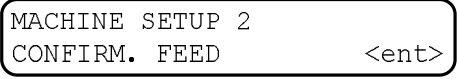

```
JV33-130 Ver1.00
PRINT MODE : 540x1080 12PASS Uni-D Hi 1LAYER
MEDIA COMP. : -10(20,-50)
HEAD GAP : Thin
INK : ES3INK 4color
HEATER TEMP.: PRE :40°C PRINT:40°C POST :50°C
DATE : 07.05.05 17:24:28
```

Настройка прогона

Можно настроить плоттер таким образом, чтобы после тестовой печати выполнялся прогон носителя для проверки качества тестового отпечатка.

1	В автономном режиме нажмите кнопку [FUNCTION].		
2	С помощью кнопок [▲] и [▼] выберите меню [MACHINE SETUP 2].		
3	Дважды нажмите кнопку [ENTER].		
4	С помощью кнопок [▲] и [▼] выберите значение [ON]. <ul style="list-style-type: none">• При выборе значения [OFF] переходите к пункту №7.		
5	Для выбора значения параметра [BACK FEED] нажмите кнопку [FUNCTION].		
6	С помощью кнопок [▲] и [▼] выберите значение [ON] или [OFF]. <ul style="list-style-type: none">• Если выбрано значение [ON], после проверки качества тестового отпечатка будет выполнен обратный прогон носителя в исходное положение.• Если выбрано значение [OFF], обратный прогон выполняться не будет.		
7	Нажмите кнопку [ENTER].		
8	Для завершения операции несколько раз нажмите кнопку [END].		

Установка даты и времени











1	В автономном режиме нажмите кнопку [FUNCTION].	FUNCTION 	FUNCTION SETUP <ENT>
2	С помощью кнопок [▲] и [▼] выберите меню [MACHINE SETUP 2].	 	FUNCTION MACHINE SETUP 2 <ENT>
3	Нажмите кнопку [ENTER].	ENTER 	MACHINE SETUP 2 CONFIRM.FEED <ent>
4	С помощью кнопок [▲] и [▼] выберите функцию [TIME SET].	 	MACHINE SETUP 2 TIME SET <ent>
5	Дважды нажмите кнопку [ENTER].	ENTER 	TIME SET 2007.10.05 15:30:00
6	С помощью кнопок [▲], [▼], [◀] и [▶] введите текущее время. <ul style="list-style-type: none">С помощью кнопок [◀] и [▶] выбирается год / месяц / день / время.С помощью кнопок [▲] и [▼] вводится значение года / месяца / дня / времени.		
7	Нажмите кнопку [ENTER]. <ul style="list-style-type: none">Введенные значения будут отображены на дисплее.	ENTER 	TIME SET 2007.10.05 15:30:00
8	Для завершения операции несколько раз нажмите кнопку [END].		

Важно!

- Можно ввести прошедшую дату (допустимая рассинхронизация – 8 часов).
- Если по ошибке введена будущая дата, можно вернуть предыдущее значение. Для этого необходимо перейти к пункту №7.
 - В пункте №7 нажмите кнопку [FUNCTION]. На дисплее будет отображено предыдущее значение даты/времени.
 - Нажмите кнопку [ENTER].











Возврату подлежит только последнее используемое значение. На дисплее будет отображаться предыдущая дата и величина рассинхронизации.

Выбор единиц измерения

1	В автономном режиме нажмите кнопку [FUNCTION].	FUNCTION 	FUNCTION SETUP <ENT>
2	С помощью кнопок [▲] и [▼] выберите меню [MACHINE SETUP 2].	  	FUNCTION MACHINE SETUP 2 <ENT>
3	Нажмите кнопку [ENTER].	ENTER 	MACHINE SETUP 2 CONFIRM. FEED <ent>
4	С помощью кнопок [▲] и [▼] выберите функцию [UNIT SETUP].	  	MACHINE SETUP 2 UNIT SETUP <ent>
5	Нажмите кнопку [ENTER].	ENTER 	TEMP : LENGTH °C : mm
6	С помощью кнопок [▲], [▼], [◀] и [▶] выберите единицы измерения. <ul style="list-style-type: none">С помощью кнопок [◀] и [▶] выбирается измеряемая величина.С помощью кнопок [▲] и [▼] выбираются единицы измерения.		
7	Нажмите кнопку [ENTER].	ENTER 	MACHINE SETUP 2 UNIT SETUP <ent>
8	Для завершения операции несколько раз нажмите кнопку [END].		















Установка номера плоттера

При подключении нескольких плоттеров к одному компьютеру с помощью интерфейса USB2.0 необходимо задать номер плоттера, используемый для его идентификации.

1	В автономном режиме нажмите кнопку [FUNCTION].	FUNCTION 	FUNCTION SETUP <ENT>
2	С помощью кнопок [▲] и [▼] выберите меню [MACHINE SETUP 2].	 	FUNCTION MACHINE SETUP 2 <ENT>
3	Нажмите кнопку [ENTER].	ENTER 	MACHINE SETUP 2 CONFIRM.FEED <ent>
4	С помощью кнопок [▲] и [▼] выберите функцию [MACHINE NAME].	 	MACHINE SETUP 2 MACHINE NAME <ent>
5	Нажмите кнопку [ENTER].	ENTER 	MACHINE NAME JV33-01 <ent>
6	С помощью кнопок [▲] и [▼] выберите номер плоттера (от 01 до 99).	 	MACHINE NAME JV33-10 <ent>
7	Нажмите кнопку [ENTER].	ENTER 	MACHINE SETUP 2 MACHINE NAME <ent>
8	Для завершения операции несколько раз нажмите кнопку [END].		

Настройка звукового сигнала

Звуковой сигнал генерируется при каждом нажатии на кнопку.

1	В автономном режиме нажмите кнопку [FUNCTION].	FUNCTION 	FUNCTION SETUP <ENT>
2	С помощью кнопок [▲] и [▼] выберите меню [MACHINE SETUP 2].	   	FUNCTION MACHINE SETUP 2 <ENT>
3	Нажмите кнопку [ENTER].	ENTER 	MACHINE SETUP 2 CONFIRM.FEED <ent>
4	С помощью кнопок [▲] и [▼] выберите функцию [KEY BUZZER].	   	MACHINE SETUP 2 KEY BUZZER <ent>
5	Нажмите кнопку [ENTER].	ENTER 	KEY BUZZER SETUP :ON
6	С помощью кнопок [▲] и [▼] выберите значение [ON] или [OFF].	   	KEY BUZZER SETUP :OFF
7	Нажмите кнопку [ENTER].	ENTER 	MACHINE SETUP 2 KEY BUZZER <ent>
8	Для завершения операции несколько раз нажмите кнопку [END].		









- Даже если функция [KEY BUZZER] имеет значение [OFF], звуковой сигнал, генерируемый при появлении предупредительного сообщения, сообщения об ошибке, а также при завершении какой-либо операции отключить нельзя.

Получение служебной информации

Можно получить доступ к следующей служебной информации.

Функция меню [INFORMATION]	Описание
[ERROR HISTORY]	Отображение журнала предупредительных сообщений и сообщений об ошибках. С помощью кнопок [▲] и [▼] можно пролистывать журнал сообщений в порядке их появления.
[MAINT. HISTORY]	Отображение даты и времени выполнения функций техобслуживания. Регистрируются в основном операции ручной или автоматической очистки печатающих головок (функции из меню [SLEEP SET UP] или [ROUTINE SETUP]).
[PRT.modeHISTORY]	Отображение журнала изменения параметров плоттера, выполненных с момента его включения (не более 50 записей). Перемещаться по журналу можно с помощью кнопок [▲] и [▼].
[LIST]	Вывод на печать настроек плоттера.
[VERSION]	Отображение информации о модели плоттера и версии базового ПО.
[Serial & Dealer No.]	Отображение серийного номера и кода поставщика плоттера.

Отображение служебной информации

1	В автономном режиме нажмите кнопку [FUNCTION].	FUNCTION 	FUNCTION SETUP <ENT>
2	С помощью кнопок [▲] и [▼] выберите меню [INFORMATION].	 	FUNCTION INFORMATION <ENT>
3	Нажмите кнопку [ENTER].	ENTER 	INFORMATION ERROR HISTORY <ent>
4	С помощью кнопок [▲] и [▼] выберите необходимую функцию.	 	
5	Нажмите кнопку [ENTER]. <ul style="list-style-type: none"> На дисплее плоттера будет отображена соответствующая информация. Если выбрана функция [LIST], на печать будут выведены настройки плоттера. 	ENTER 	

Примеры отображения служебной информации

[ERROR HISTORY]		[MAINTE. HISTORY]	
Отображение сообщения об ошибке и времени ее появления	<pre> ERROR HISTORY [01] 07.10.10 12:15 ◀ ▶ ***** ERROR 09 ***** HDC ERROR </pre>	<pre> [01] 07.10.10 12:15 CARRIAGE OUT </pre>	
			[VERSION]
		<pre> Отображение модели плоттера и версии базового ПО </pre>	<pre> JV33-160 V1.00 MRL-III V1.00 </pre>
[PRT.modeHISTORY]		[Serial & Dealer No.]	
Отображение выбранного разрешения, длины запечатанного носителя, а также даты и времени выполнения печати	<pre> [01] 720x1080 .12 Bd.Vd.xl.lL: 12.34m ◀ ▶ </pre>	<pre> Отображение серийного номера и кода поставщика </pre>	<pre> S/N = ***** D/N = ***** </pre>
	<pre> PRINTmode HIST. [01] 07.10.10 12:15 </pre>		

Глава 4 Плановое техническое обслуживание









В данной главе приведено описание операций, обеспечивающих работоспособность плоттера (замена чернил, очистка печатающей головки и т.д.).

ТЕХНИЧЕСКОЕ ОБСЛУЖИВАНИЕ	4-2
<i>Меры предосторожности при очистке плоттера</i>	4-2
<i>Рекомендации по очистке плоттера</i>	4-2
<i>Очистка внешних поверхностей плоттера</i>	4-3
<i>Очистка печатного стола</i>	4-3
<i>Очистка датчика носителя</i>	4-4
<i>Очистка прижимных планок</i>	4-4
ТЕХОБСЛУЖИВАНИЕ ПАРКОВОЧНОЙ СТАНЦИИ	4-5
<i>Очистка вайпера и чернильных кап</i>	4-5
<i>Замена вайпера</i>	4-7
<i>Подготовка к промывке трубопроводов насоса</i>	4-8
<i>Промывка дюз</i>	4-10
<i>Промывка сливных каналов (функция [PUMP TUBE WASH])</i>	4-12
<i>Длительный простой плоттера (функция [CUSTODY WASH])</i>	4-14
ОЧИСТКА ПЕЧАТАЮЩЕЙ ГОЛОВКИ И ОКРУЖАЮЩИХ ЭЛЕМЕНТОВ	4-16
ЗАСОРЕНИЕ ДЮЗ ПОСЛЕ ОЧИСТКИ	4-18
<i>Заполнение плоттера чернилами</i>	4-18
<i>Функция [DISCHARGE&WASH]</i>	4-19
<i>Начальное заполнение чернилами</i>	4-21
ОТКЛОНЕНИЕ ПОЛОЖЕНИЯ КАПЕЛЬ.....	4-23
ПРЕДОТВРАЩЕНИЕ ЗАСОРЕНИЯ ДЮЗ ПРИ ВЫКЛЮЧЕНИИ ПЛОТТЕРА	4-25
<i>Установка интервала между очистками дюз в спящем режиме</i>	4-25
<i>Установка интервала между промывками трубопроводов в спящем режиме</i>	4-26
<i>Установка интервала между очистками трубопроводов в спящем режиме</i>	4-27
НАСТРОЙКА ВЫПОЛНЕНИЯ ПЕРИОДИЧЕСКИХ ОПЕРАЦИЙ	4-28
<i>Настройка периодической очистки плоттера вайпером в автономном режиме</i>	4-28
<i>Установка интервала между очистками дюз в автономном режиме</i>	4-30
<i>Установка интервала между промывками трубопроводов насоса в автономном режиме</i>	4-31
<i>Установка интервала между очистками трубопроводов насоса в автономном режиме</i>	4-32
ДРУГИЕ ФУНКЦИИ ТЕХОБСЛУЖИВАНИЯ	4-34
<i>Изменение интервала между предупреждениями о необходимости замены вайпера</i>	4-34
<i>Отображение остатка носителя</i>	4-35
<i>Предупредительные сообщения, связанные с состоянием сливного бачка</i>	4-36
ЗАМЕНА НОЖА	4-40

Техническое обслуживание

Для сохранения характеристик плоттера в течение длительного срока необходимо выполнять его периодическое или внеплановое техобслуживание.

Меры предосторожности при очистке плоттера

	<ul style="list-style-type: none"> При использовании промывочной жидкости необходимо надевать защитные очки.
	<ul style="list-style-type: none"> Чернила содержат органический растворитель. Для предотвращения попадания чернил на кожу при выполнении очистки плоттера необходимо надевать перчатки.
	<ul style="list-style-type: none"> Запрещено разбирать плоттер. Разборка может стать причиной поражения электрическим током или выхода плоттера из строя. Перед выполнением техобслуживания необходимо перевести основной тумблер в нерабочее положение и отключить силовой кабель плоттера от электросети. В противном случае возможны несчастные случаи.
	<ul style="list-style-type: none"> Необходимо предотвращать попадание влаги внутрь плоттера. Это может стать причиной поражения электрическим током или выхода плоттера из строя.
	<ul style="list-style-type: none"> Для обеспечения надежной подачи чернил после длительного простоя плоттер должен периодически выполнять чистку печатающих головок достаточным количеством чернил. Во время длительного простоя плоттера его необходимо выключать только с помощью кнопки, расположенной на передней панели. Основной тумблер должен оставаться в рабочем положении, а силовой кабель должен быть подключен к электросети.
	<ul style="list-style-type: none"> При смешивании с водой или спиртом сольвентные чернила сворачиваются. Запрещено использовать воду или спирт для протирки поверхности дюзов, вайпера и чернильных кап. Это может стать причиной засорения дюзов или выхода плоттера из строя. Запрещено использовать для очистки плоттера бензин, растворители и чистящие средства, содержащие абразивы. Эти вещества могут повредить лакокрасочное покрытие корпуса плоттера. Запрещено смазывать внутренние элементы плоттера. Это может стать причиной выхода плоттера из строя. Необходимо избегать попадания промывочной жидкости и чернил на корпус плоттера. Это может стать причиной повреждения или обесцвечивания лакокрасочного покрытия корпуса плоттера.

Рекомендации по очистке плоттера

Необходимо применять промывочную жидкость, соответствующую используемым чернилам.

Тип чернил	Допустимая промывочная жидкость
Сольвентные чернила SS21	Чистящий комплект MS2/ES3/HS (артикул SPC-0369)
Сольвентные чернила ES3	Промывочная жидкость (артикул SPC-0294)
Пигментные чернила на водной основе	Чистящий комплект A29 (артикул SPC-0137) Чистящий картридж (артикул SPC-0259)
Сублимационные чернила Sb51 на водной основе	

Очистка внешних поверхностей плоттера

При появлении грязи на поверхности плоттера необходимо смочить мягкую ткань водой или водным раствором нейтрального моющего средства, отжать ее и протереть плоттер.

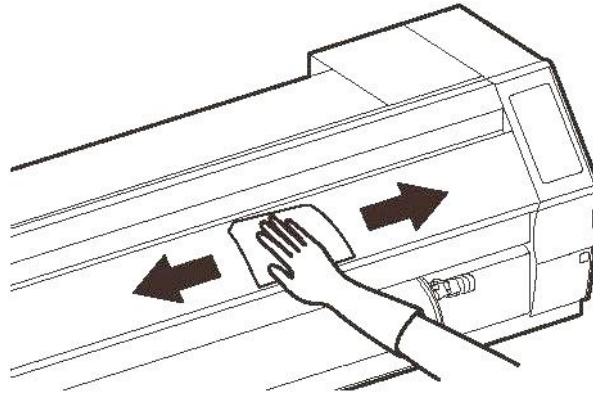

Очистка печатного стола

На печатном столе могут скапливаться пыль и бумажные обрезки. Протирать поверхность стола нужно с помощью мягкой щетки, сухой ткани или бумажного полотенца.



- При попадании чернил на поверхность печатного стола необходимо протереть его бумажным полотенцем, слегка смоченным промывочной жидкостью.

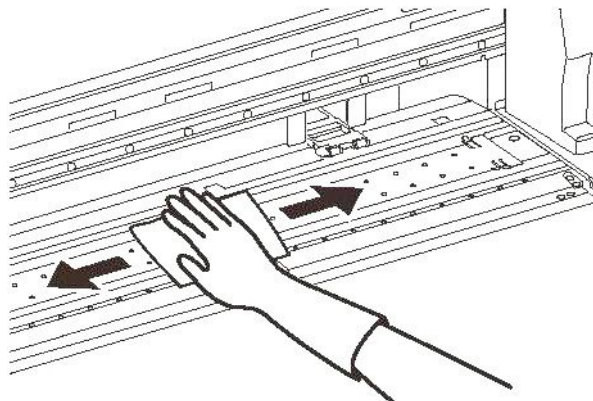

Важно!

- Перед началом очистки поверхности стола необходимо убедиться, что он остыл.
- Пыль и грязь могут скапливаться в углублениях стола, используемых для фиксации и отрезания носителя.

Очистка датчика носителя

Датчик носителя расположен на задней поверхности печатного стола. При скоплении пыли на окне датчика он может не срабатывать при установке носителя.

С помощью ватной палочки необходимо очистить поверхность датчика от пыли и грязи.

При очистке датчика и нижней поверхности печатающей головки необходимо переместить каретку в крайнее левое положение (стр. 4-16, пункт №1).

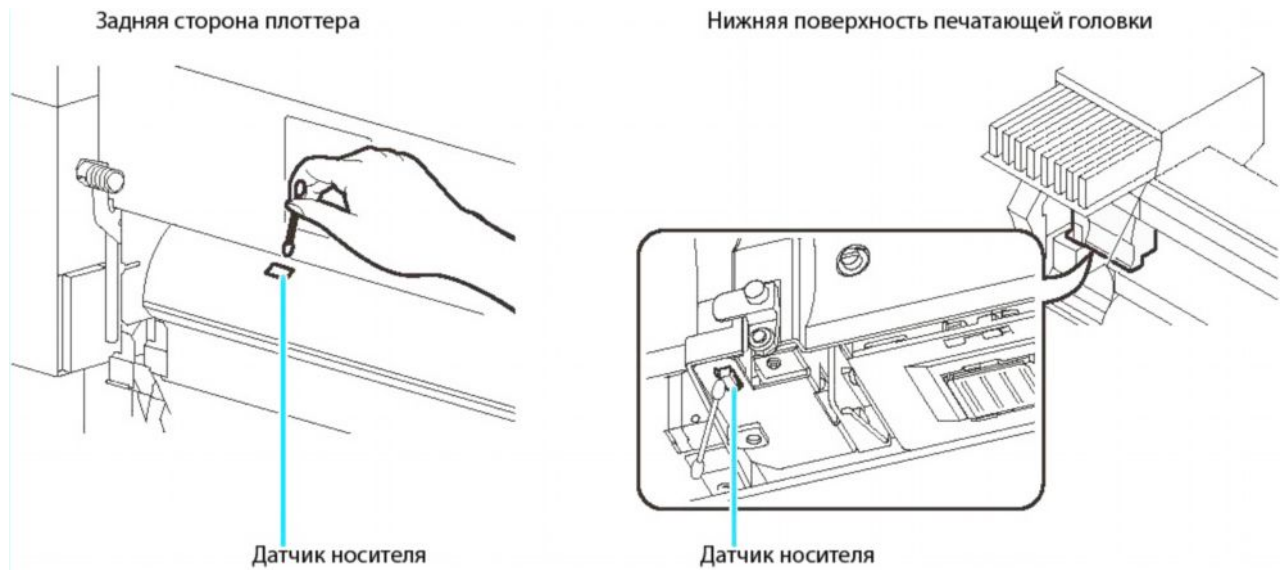

Очистка прижимных планок

При скоплении пыли и обрезков бумаги возле прижимных планок возможна неравномерная подача носителя, а при попадании пыли на дюзы – появление дефектов печати.

Необходимо периодически выполнять очистку прижимных планок.

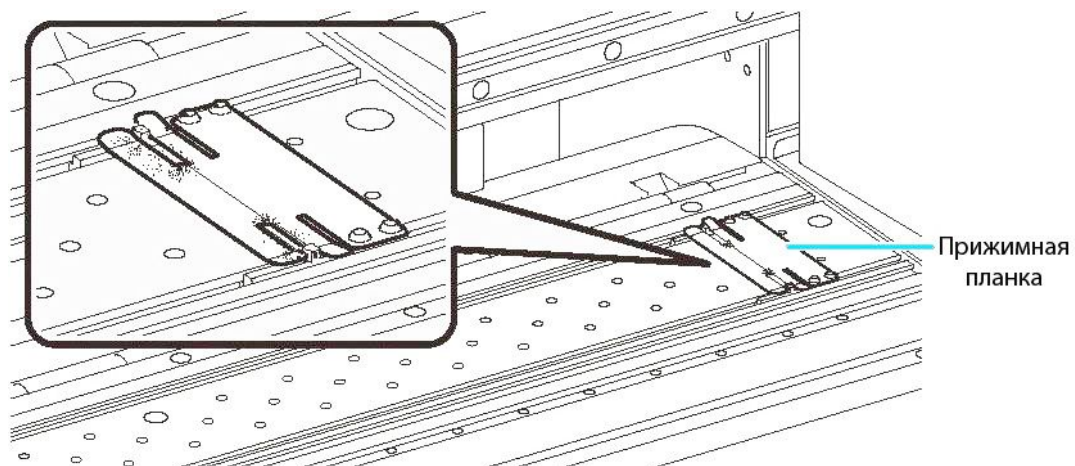

Техобслуживание парковочной станции

Для техобслуживания чернильных кап и вайпера, расположенных внутри парковочной станции, используются функции из подменю [ST.MAINTENANCE].

Вайпер используется для удаления чернил с поверхности дюз. Чернильные капли предотвращают засорение дюз засохшими чернилами.

Во время эксплуатации плоттера вайпер и капли постепенно загрязняются. В этом случае необходимо очистить их с помощью промывочной жидкости.

Если после выполнения очистки печатающей головки (стр. 2-19) остались отключенные дюзы, необходимо использовать чистящий комплект и ватные палочки.

Средства, необходимые для очистки	<ul style="list-style-type: none"> Промывочная жидкость При использовании сольвентных чернил: Чистящий комплект MS2/ES3/HS (артикул SPC-0369) При использовании чернил на водной основе: Чистящий комплект A29 (артикул SPC-0137) 		
	<ul style="list-style-type: none"> Ватные палочки 	<ul style="list-style-type: none"> Перчатки 	<ul style="list-style-type: none"> Защитные очки



- Во время техобслуживания парковочной станции необходимо надевать защитные очки и перчатки. В противном случае возможно попадание чернил в глаза.
- Запрещено перемещать каретку вручную.
- Для перемещения каретки необходимо нажать кнопку [ST.MAINT] и выполнить соответствующую функцию (стр. 4-5, пункты №1, 2).

Очистка вайпера и чернильных кап

Для обеспечения длительного срока службы плоттера и сохранения высокого качества печати рекомендуется выполнять его очистку как можно чаще.

Важно!

- Чернила SS21 быстро скапливаются вокруг вайпера. В зависимости от интенсивности эксплуатации плоттера необходимо выполнять очистку вайпера и окружающих его элементов два раза в неделю. Если вайпер очень грязный или мягкий, его необходимо заменить (стр. 4-7).
- На очищенных поверхностях не должно оставаться волокон от ватных палочек. Это может стать причиной снижения качества печати.

1 В автономном режиме нажмите кнопку [ST.MAINT].

ST.MAINT

ST.MAINTENANCE
CARRIAGE OUT <ent>

2 Нажмите кнопку [ENTER].

ENTER

- Каретка покинет парковочную станцию.

3 Поднимите переднюю крышку и извлеките вайпер.

- Необходимо держать вайпер за края.

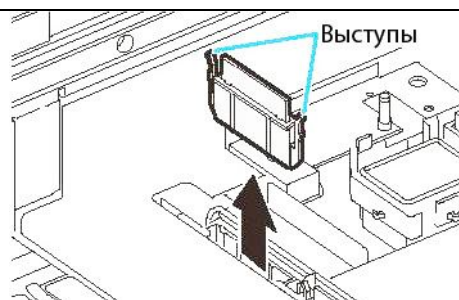

4 Очистите вайпер и его корпус.

- С помощью ватной палочки, смоченной в промывочной жидкости, удалите остатки чернил с вайпера и его корпуса.

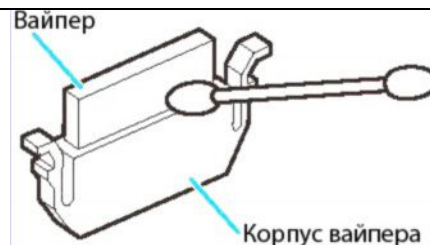

5 Очистите ползунок вайпера.

- С помощью ватной палочки, смоченной в промывочной жидкости, удалите остатки чернил с ползунка вайпера.



6 Установите вайпер на место.

- Необходимо держать вайпер за края.

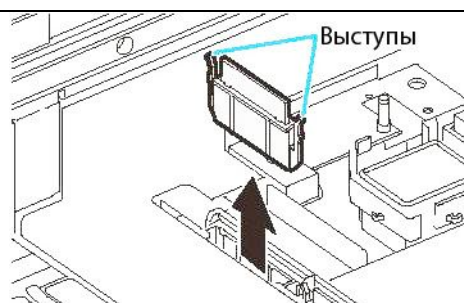

7 Очистите уплотняющую резинку капы и гнезда установки вайпера.

- С помощью ватной палочки, смоченной в промывочной жидкости, удалите остатки чернил с уплотняющей резинки капы и гнезда установки вайпера.



8 Опустите переднюю крышку и нажмите кнопку [ENTER].

- После выполнения инициализации плоттер перейдет в автономный режим.



(COVER OPEN)
PRESS <ENT> KEY



* Being Initialized *
PLEASE WAIT

Техническое обслуживание парковочной станции без использования кнопки [ST.MAINTE]

Вместо кнопки [ST.MAINTE] в автономном режиме можно нажать кнопку [FUNCTION] и выбрать подменю [ST.MAINTENANCE] в меню управления плоттером.

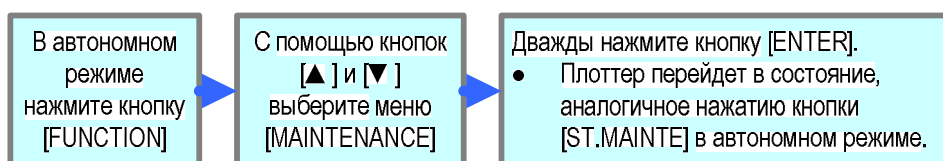

Замена вайпера

При появлении на дисплее плоттера сообщения о необходимости замены вайпера его следует заменить немедленно. При этом необходимо удалить остатки чернил с нижней поверхности ползунка.

<LOCAL.1> [#01]
!Replace a WIPER

Важно!

- Новый вайпер поставляется по отдельному заказу. Для этого необходимо связаться с поставщиком плоттера или компанией MIMAKI.
- Функцию [WIPER EXCHANGE] необходимо использовать только при замене вайпера. При использовании данной функции сбрасывается счетчик операций, выполненных вайпером.

1 В автономном режиме нажмите кнопку [ST.MAINTE].

ST.MAINTE



ST.MAINTENANCE
CARRIAGE OUT <ent>

2 С помощью кнопок [▲] и [▼] выберите функцию [WIPER EXCHANGE].

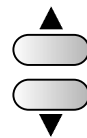

ST.MAINTENANCE
WIPER EXCHANGE <ent>

3 Нажмите кнопку [ENTER].

- Каретка покинет парковочную станцию.

ENTER



ST.MAINTENANCE
COMPLETED :ent

4 Поднимите переднюю крышку и извлеките вайпер.

- Необходимо держать вайпер за края.

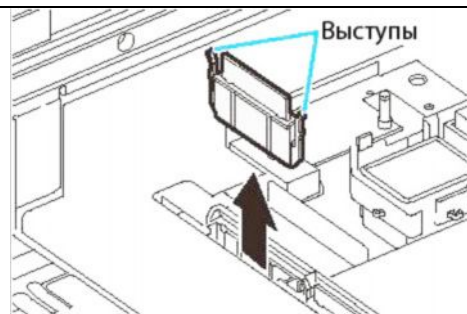

5 Установите новый вайпер.

- Необходимо держать вайпер за края.

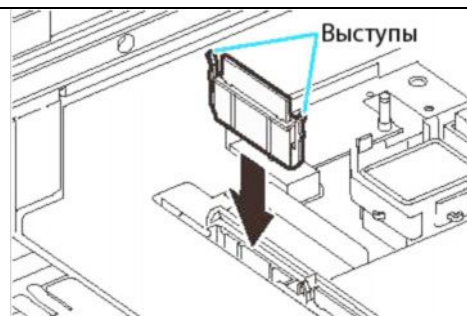

6 Опустите переднюю крышку и нажмите кнопку [ENTER].

ENTER



(COVER OPEN)
PRESS <ENT> KEY



* Being Initialized *
PLEASE WAIT

Подготовка к промывке трубопроводов насоса

Перед выполнением промывки необходимо заполнить трубопроводы промывочной жидкостью.



- При наличии одного из указанных сообщений об ошибке, необходимо проверить состояние сливного бачка (стр. 4-36).

Confirm a waste tank
Continue< >Exchange

Confirm a waste tank
Exchange :ent

Заправка промывочной жидкости

1 Выберите подменю [HD.MAINTENANCE].

- (1) В автономном режиме нажмите кнопку [FUNCTION].
- (2) С помощью кнопок [▲] и [▼] выберите меню [MAINTENANCE] и нажмите кнопку [ENTER].
- (3) С помощью кнопок [▲] и [▼] выберите подменю [HD.MAINTENANCE].
- (4) Нажмите кнопку [ENTER].

2 С помощью кнопок [▲] и [▼] выберите подменю [MaintWashLiquid].

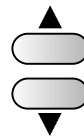

HD.MAINTENANCE
MaintWashLiquid <ent>

3 Нажмите кнопку [ENTER].



MaintWashLiquid
FILLING UP <ent>

4 Нажмите кнопку [ENTER].

- Если чистящий картридж установлен в плоттер, переходите к пункту №6.



MaintWashLiquid
CARTRIDGE :none

Отображается сообщение [END]:

Промывочная жидкость закончилась.

Необходимо установить новый чистящий картридж.

Отображается сообщение об ошибке:

Вместо чистящего картриджа установлен чернильный картридж.

5 Установите чистящий картридж.

MaintWashLiquid
FILLING UP START :ent

6 Нажмите кнопку [ENTER].

- Начнется заправка плоттера промывочной жидкостью.

ENTER



Слив промывочной жидкости

1 Выберите подменю [HD.MAINTENANCE].

- (1) В автономном режиме нажмите кнопку [FUNCTION].
- (2) С помощью кнопок [▲] и [▼] выберите меню [MAINTENANCE] и нажмите кнопку [ENTER].
- (3) С помощью кнопок [▲] и [▼] выберите подменю [HD.MAINTENANCE].
- (4) Нажмите кнопку [ENTER].

2 С помощью кнопок [▲] и [▼] выберите подменю [MaintWashLiquid].

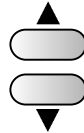

HD.MAINTENANCE
MaintWashLiquid <ent>

3 Нажмите кнопку [ENTER].



MaintWashLiquid
FILLING UP <ent>

4 С помощью кнопок [▲] и [▼] выберите функцию [DISCHARGE].



MaintWashLiquid
DISCHARGE <ent>

5 Нажмите кнопку [ENTER].

- Если картридж не установлен в плоттер, переходите к пункту 7.



MaintWashLiquid
There is a CARTRIDGE

6 Извлеките картридж.

MaintWashLiquid
DISCHARGE START :ent

7 Нажмите кнопку [ENTER].

- Начнется слив промывочной жидкости из плоттера.



Промывка дюз

Для предотвращения засорения дюз засохшими чернилами необходимо выполнять их очистку.

Необходимо проверить:

Если на дисплее плоттера отображаются сообщения [NEAR END] или [INK END]:

- Это означает, что промывочная жидкость или чернила в картридже заканчиваются. В этом случае дальнейшая очистка выполняться не будет.
- Необходимо заменить указанный картридж новым.

1 В автономном режиме нажмите кнопку [ST.MAINTE].

ST.MAINTE



ST.MAINTENANCE
CARRIAGE OUT <ent>

2 С помощью кнопок [▲] и [▼] выберите функцию [NOZZLE WASH].

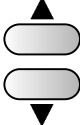

ST.MAINTENANCE
NOZZLE WASH <ent>

3 Нажмите кнопку [ENTER].

- Каретка покинет парковочную станцию.

ENTER



WIPER CLEANING
COMPLETED (NEXT) :ent

4 Очистите вайпер и его корпус.

- (1) Поднимите переднюю крышку и извлеките вайпер, держа его за края.
- (2) Очистите вайпер ватной палочкой, смоченной промывочной жидкостью. При использовании чернил на водной основе используется промывочная жидкость SPC-0137. При использовании сольвентных чернил используется промывочная жидкость SPC-0369.
- (3) Держа вайпер за края, установите его на место.

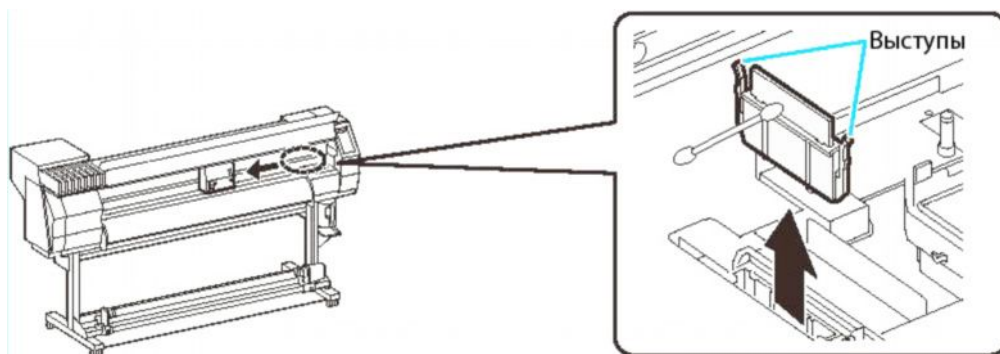

5 Нажмите кнопку [ENTER].

ENTER



Fill the liquid
COMPLETED (NEXT) :ent

6 Нажмите кнопку [FUNCTION] и заполните капю промывочной жидкостью.

- После нажатия кнопки [FUNCTION] промывочная жидкость начнет поступать в капю.
- После повторного нажатия кнопки [FUNCTION] подача промывочной жидкости прекратится.
- Для полного заполнения капы промывочной жидкостью данную операцию необходимо повторить несколько раз.

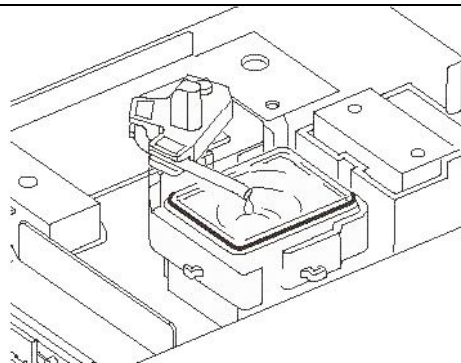

7 Опустите переднюю крышку и нажмите кнопку [ENTER].

ENTER



ST.MAINTENANCE
LEAVING TIME :1min

8 С помощью кнопок [▲] и [▼] установите продолжительность очистки.

- Диапазон значений: 1...99 минут (с шагом 1 минута)

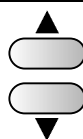

ST.MAINTENANCE
LEAVING TIME :2min

9 Нажмите кнопку [ENTER].

- Промывочная жидкость начнет всасываться капю.
- Если продолжительность очистки установлена, на дисплее будет отображаться сообщение, показанное справа.
- После окончания очистки плоттер перейдет в автономный режим.

ENTER



* Being Initialized *
PLEASE WAIT



<LOCAL.1>

Важно!

- Если даже после неоднократного выполнения очистки остались отключенные дюзы, необходимо выполнить последовательность действий, приведенную на стр. 4-18 и 4-19. Если принятые меры не принесли результата, необходимо связаться с поставщиком плоттера или сервисной службой компании MIMAKI.
- Если плоттер не заполнен промывочной жидкостью, необходимо выполнить следующие операции:
 - Выполните пункт №5.
 - С помощью пипетки заполните капю промывочной жидкостью.
 - Выполните пункт №7.

Промывка сливных каналов (функция [PUMP TUBE WASH])

Необходимо периодически промывать сливные каналы для предотвращения их засорения засохшими чернилами.



- При наличии одного из указанных сообщений об ошибке, необходимо проверить состояние сливного бачка (стр. 4-36).

Confirm a waste tank
Continue< >Exchange

Confirm a waste tank
Exchange :ent

- 1** В автономном режиме нажмите кнопку [ST.MAINTE].

ST.MAINTE



ST.MAINTENANCE
CARRIAGE OUT <ent>

- 2** С помощью кнопок [▲] и [▼] выберите функцию [PUMP TUBE WASH].

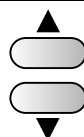

ST.MAINTENANCE
PUMP TUBE WASH <ent>

- 3** Нажмите кнопку [ENTER].

ENTER



ST.MAINTENANCE
COMPLETED :ent

- Каретка покинет парковочную станцию.

- До завершения промывки в циклическом режиме будет выполняться всасывание промывочной жидкости (5 с – всасывание, 10 с – пауза).

- 4** Откройте переднюю крышку.

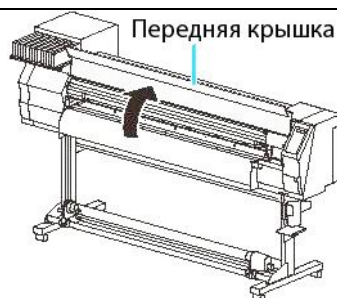

- 5** Для заполнения капы промывочной жидкостью нажмите кнопку [FUNCTION].

- После нажатия кнопки [FUNCTION] промывочная жидкость начнет поступать в капю.

- После повторного нажатия кнопки [FUNCTION] подача промывочной жидкости прекратится.

- Для полного заполнения капы промывочной жидкостью данную операцию необходимо повторить несколько раз (во время паузы между всасываниями).

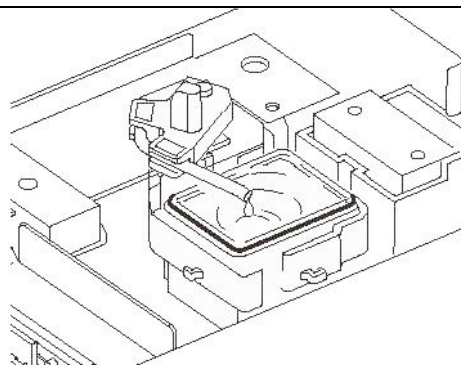

6 Опустите переднюю крышку и нажмите кнопку [ENTER].

- После выполнения холостого всасывания в течение 30 секунд плоттер перейдет в автономный режим.

ENTER



* Being Initialized *
PLEASE WAIT



<LOCAL.1>

Важно!

- Если плоттер не заполнен промывочной жидкостью, необходимо выполнить следующие операции:
 - (1) Выполните пункт №4.
 - (2) С помощью пипетки заполните капю промывочной жидкостью.
 - (3) Выполните пункт №6.

Длительный простой плоттера (функция [CUSTODY WASH])

Если плоттер не будет использоваться в течение длительного времени (неделя и более), необходимо с помощью функции [CUSTODY WASH] выполнить промывку дюз печатающих головок и сливных каналов.

Во время простоя необходимо соблюдать правила хранения плоттера.

Необходимо проверить:

Если на дисплее плоттера отображаются сообщения [NEAR END] или [INK END]:

- Это означает, что промывочная жидкость или чернила в картридже заканчиваются. В этом случае дальнейшая очистка выполняться не будет.
- Необходимо заменить указанный картридж новым.



- При наличии одного из указанных сообщений об ошибке, необходимо проверить состояние сливного бачка (стр. 4-36).

Confirm a waste tank
Continue< >Exchange

Confirm a waste tank
Exchange :ent

1 В автономном режиме нажмите кнопку [ST.MAINTE].

ST.MAINTE



ST.MAINTENANCE
CARRIAGE OUT <ent>

2 С помощью кнопок [▲] и [▼] выберите подменю [CUSTODY WASH].

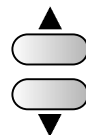

ST.MAINTENANCE
CUSTODY WASH <ent>

3 Нажмите кнопку [ENTER].

- Каретка покинет парковочную станцию.

ENTER







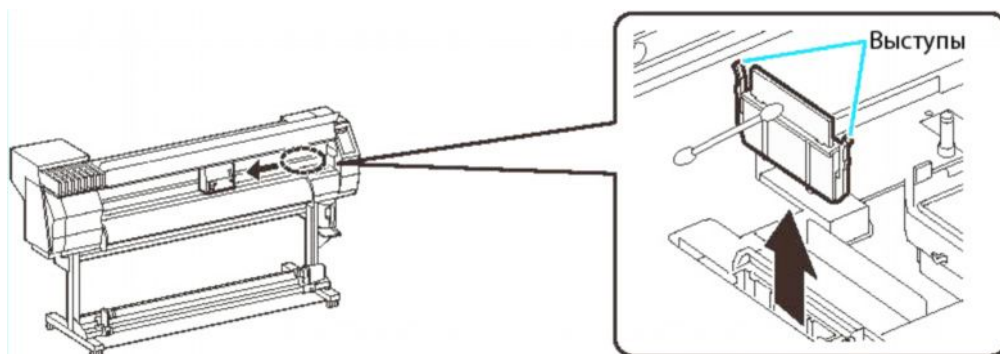

WIPER CLEANING
COMPLETED (NEXT) :ent

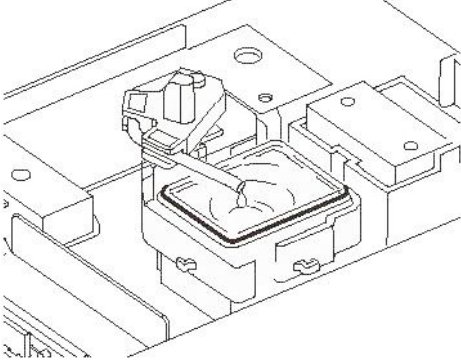
4 Очистите вайпер и его корпус.

- (1) Поднимите переднюю крышку и извлеките вайпер, держа его за края.
- (2) Очистите вайпер ватной палочкой, смоченной промывочной жидкостью. При использовании чернил на водной основе используется промывочная жидкость SPC-0137. При использовании сольвентных чернил используется промывочная жидкость SPC-0369.
- (3) Держа вайпер за края, установите его на место.



5	Нажмите кнопку [ENTER].	ENTER 	Fill the liquid COMPLETED (NEXT) :ent
6	Для заполнения капли промывочной жидкостью нажмите кнопку [FUNCTION]. <ul style="list-style-type: none"> • После нажатия кнопки [FUNCTION] промывочная жидкость начнет поступать в капю. • После повторного нажатия кнопки [FUNCTION] подача промывочной жидкости прекратится. • Для полного заполнения капли промывочной жидкостью данную операцию необходимо повторить несколько раз 		
7	Опустите переднюю крышку и нажмите кнопку [ENTER].	ENTER 	ST.MAINTENANCE LEAVING TIME :1min
8	С помощью кнопок [▲] и [▼] установите продолжительность очистки. <ul style="list-style-type: none"> • Диапазон значений: 1...99 минут (с шагом 1 минута) 	 	ST.MAINTENANCE LEAVING TIME :2min
9	Нажмите кнопку [ENTER]. <ul style="list-style-type: none"> • Начнется промывка дюз. • После завершения промывки каретка покинет парковочную станцию. 	ENTER 	* Being Initialized * PLEASE WAIT
10	Откройте переднюю крышку.		
11	Для заполнения капли промывочной жидкостью нажмите кнопку [FUNCTION]. <ul style="list-style-type: none"> • После нажатия кнопки [FUNCTION] промывочная жидкость начнет поступать в капю. • После повторного нажатия кнопки [FUNCTION] подача промывочной жидкости прекратится. • Для полного заполнения капли промывочной жидкостью данную операцию необходимо повторить несколько раз (во время паузы между всасываниями). 		
12	Опустите переднюю крышку и нажмите кнопку [ENTER]. <ul style="list-style-type: none"> • После инициализации плоттер перейдет в автономный режим. 	ENTER 	* Being Initialized * PLEASE WAIT ↓ <LOCAL.1>

Очистка печатающей головки и окружающих элементов

Во время очистки необходимо соблюдать меры предосторожности, чтобы не повредить прецизионные элементы головок. С помощью ватной палочки нужно удалить гелеобразные остатки чернил с нижней части ползунка и с окружающих головку элементов. При этом не следует протирать дюзы.

Средства, необходимые для очистки

- Ватные палочки
- Перчатки
- Защитные очки



- Во время очистки необходимо надевать защитные очки и перчатки. В противном случае возможно попадание чернил в глаза.
- Чернила содержат органический растворитель. При попадании чернил на кожу или в глаза их необходимо немедленно промыть большим количеством воды.

1 Выберите подменю [CR.MAINTENANCE].

- (1) В автономном режиме нажмите кнопку [FUNCTION].
- (2) С помощью кнопок [▲] и [▼] выберите меню [MAINTENANCE] и нажмите кнопку [ENTER].
- (3) С помощью кнопок [▲] и [▼] выберите подменю [CR.MAINTENANCE] и нажмите кнопку [ENTER].
- (4) Нажмите кнопку [ENTER].
 - Каретка переместится в крайнее левое положение.

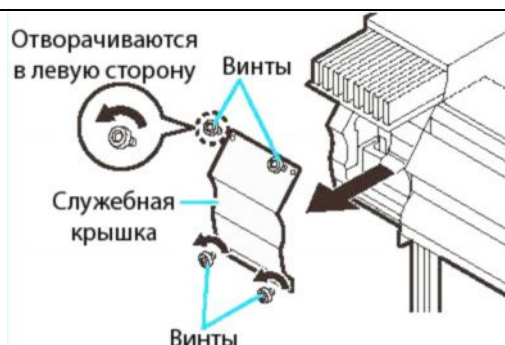

2 Откройте служебную крышку.

- (1) Открутите четыре крепежных винта.
- (2) Снимите служебную крышку.
 - При наличии затруднений со снятием крышки нужно использовать отвертку из комплекта поставки плоттера.

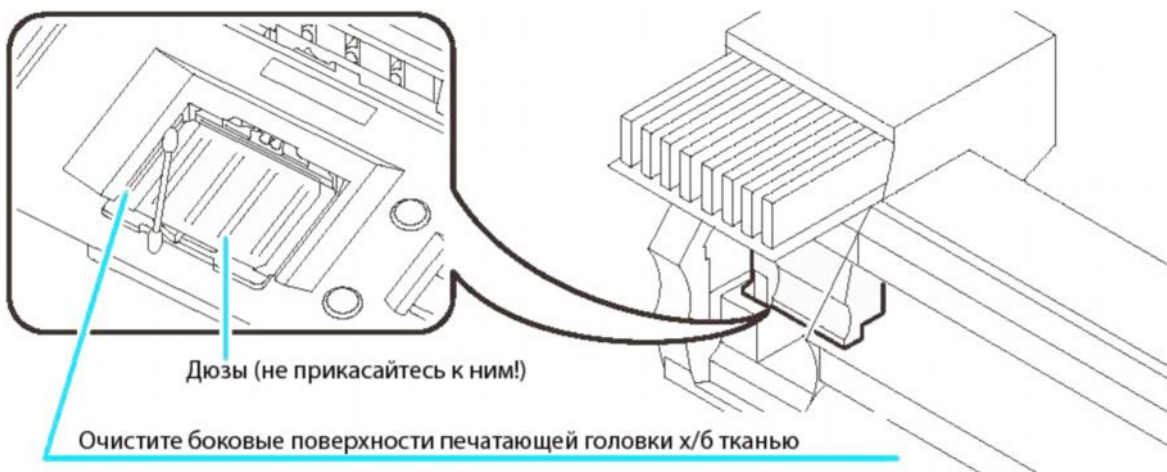

3 С помощью ватной палочки удалите остатки чернил с боковых поверхностей печатающей головки.



-
- 4** После завершения очистки нажмите кнопку [ENTER].
- ENTER 
- Close a cover
-
- 5** Установите служебную крышку и нажмите кнопку [ENTER].
- После инициализации плоттер перейдет в автономный режим.
- ENTER 
- (COVER OPEN)
PRESS <ENT> KEY
- ↓
- * Being Initialized *
PLEASE WAIT
-

Важно!

- Чернила SS21 быстро скапливаются вокруг вайпера. В зависимости от интенсивности эксплуатации плоттера необходимо выполнять очистку вайпера и окружающих его элементов два раза в неделю.

Засорение дюз после очистки

Если засор дюз сохраняется даже после выполнения очистки (стр. 2-19) и промывки (стр. 4-10), необходимо выполнить следующие функции:

[FILL UP INK]	• Заправка плоттера чернилами.
[DISCHARGE&WASH]	• Промывка печатающих головок, дамперов и трубопроводов с помощью специального чистящего картриджа (стр. 4-10).

Заполнение плоттера чернилами

1 Выберите подменю [HD.MAINTENANCE].

- (1) В автономном режиме нажмите кнопку [FUNCTION].
- (2) С помощью кнопок [▲] и [▼] выберите меню [MAINTENANCE] и нажмите кнопку [ENTER].
- (3) С помощью кнопок [▲] и [▼] выберите подменю [HD.MAINTENANCE].
- (4) Нажмите кнопку [ENTER].

2 Нажмите кнопку [ENTER].

- Автоматически начнется заполнение плоттера чернилами.
- После завершения заправки на дисплее плоттера будет отображено сообщение, показанное справа.

ENTER

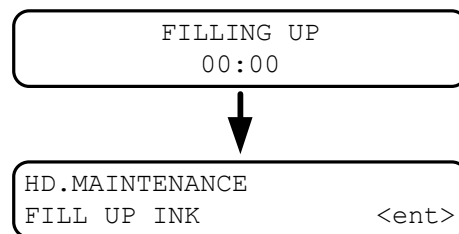

3 Для завершения операции несколько раз нажмите кнопку [END].

Функция [DISCHARGE&WASH]

С помощью данной функции выполняется опорожнение печатающих головок, дамперов, трубопроводов и их последующая промывка.

Важно!

- При наличии одного из приведенных ниже сообщений об ошибке, необходимо проверить состояние сливного бачка (стр. 4-36).

Confirm a waste tank
Continue< >Exchange

Confirm a waste tank
Exchange :ent

1 Выберите подменю [HD.MAINTENANCE].

- (1) В автономном режиме нажмите кнопку [FUNCTION].
- (2) С помощью кнопок [▲] и [▼] выберите меню [MAINTENANCE] и нажмите кнопку [ENTER].
- (3) С помощью кнопок [▲] и [▼] выберите подменю [HD.MAINTENANCE].
- (4) Нажмите кнопку [ENTER].

2 С помощью кнопок [▲] и [▼] выберите функцию [DISCHARGE&WASH].

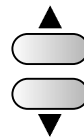

HD.MAINTENANCE
DISCHARGE&WASH <ent>

3 Нажмите кнопку [ENTER].



Remove:InkCartridges
MMCC YYKK

4 Извлеките чернильный картридж.

- Чернила, оставшиеся внутри печатающей головки и внутренних трубопроводов сливаются в бачок.
- После окончания слива на дисплее плоттера будет отображено сообщение, показанное справа.

* DISCHARGE *
00:00

Set:WashingCartridge
1234 5678

5 Установите в плоттер чистящий картридж.

- Начнется заправка плоттера промывочной жидкостью.
- После окончания заправки на дисплее плоттера будет отображено сообщение, показанное справа.

* ABSORPTION *
00:00

Remove:Cartridges
1234 5678

-
- 6 Извлеките чистящий картридж.**
- Чернила, оставшиеся внутри печатающей головки и внутренних трубопроводов сливаются в бачок.
 - После окончания слива на дисплее плоттера будет отображено сообщение, показанное справа.

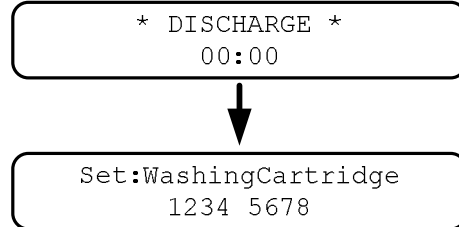

-
- 7 Установите в плоттер чистящий картридж.**
- Начнется заправка плоттера промывочной жидкостью.
 - После окончания заправки на дисплее плоттера будет отображено сообщение, показанное справа.

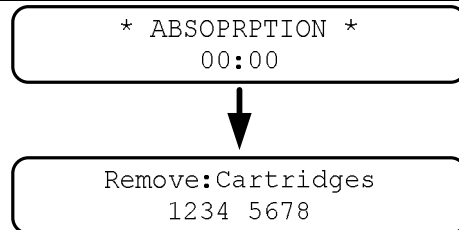

-
- 8 Извлеките чистящий картридж.**
- Чернила, оставшиеся внутри печатающей головки и внутренних трубопроводов сливаются в бачок.
 - После окончания слива на дисплее плоттера будет отображено сообщение, показанное справа.
 - Проверьте состояние сливного бачка, а затем либо прекратите, либо продолжите промывку.
 - Для продолжения промывки нажмите кнопку кнопки [▶] и вернитесь к пункту №5

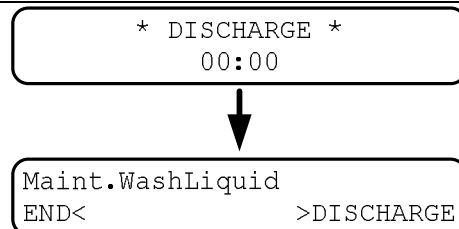

-
- 9 Нажмите кнопку [◀].**



-
- 10 Для завершения операции несколько раз нажмите кнопку [END].**
-

Начальное заполнение чернилами

После функции [DISCHARGE&WASH] необходимо выполнить заполнение плоттера чернилами.

1 Включите плоттер.

- После включения плоттера и появления сообщения [BOOT] на дисплее будет отображена версия базового ПО.

BOOT

JV33-160

V*.**

Please Wait

2 С помощью кнопок [▲] и [▼] выберите тип чернил.

- Для проверки состояния картриджа нажмите кнопку [REMOTE] (стр. 5-5).

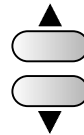

INK TYPE

ES3 Sol

3 С помощью кнопок [▲] и [▼] выберите набор цветов.

- Стандартные наборы цветов нельзя изменить самостоятельно.
- Для этого необходимо связаться с компанией MIMAKI.

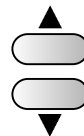

ES3 INK SET

4-Color(MMCCYYKK)

4 Нажмите кнопку [ENTER].



Set:ES3-4color Ink

5 Установите картридж в блок установки чернильных картриджей:

- После установки картриджа автоматически начнется заполнение плоттера чернилами.
- Картриджи разных цветов должны устанавливаться в строго определенные места. Под блоком установки картриджей расположена схема установки.

Set:ES3-4color Ink
--C- Y-KK

FILLING UP NOW.
00:00

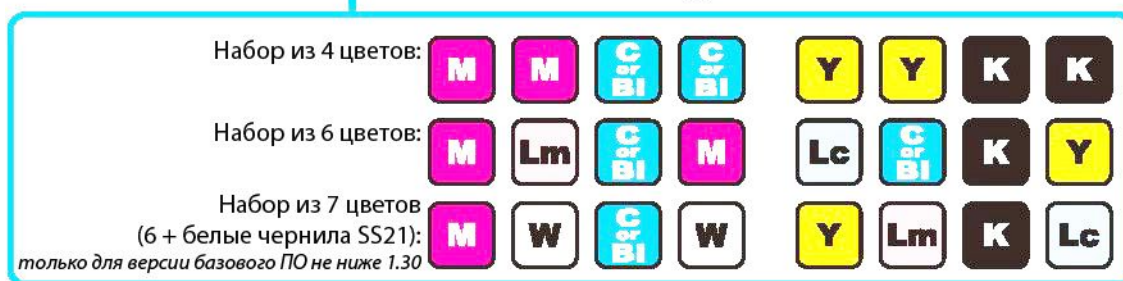

6 После заполнения чернилами плоттер перейдет в автономный режим.

<LOCAL.1> [#01]
width:****mm



- При наличии дефектов печати (размытие или непропечатка) после начального заполнения плоттера чернилами необходимо выполнить очистку печатающей головки (стр. 2-19) или повторное заполнение (стр. 4-18).

Сбой при заполнении плоттера чернилами (пункт №5)

При наличии сообщений об ошибках (например, [INK NEAR END] или [INK END]) заполнение плоттера чернилами выполняться не будет.

Если в пункте №5 заполнение чернилами не началось, необходимо выполнить следующие действия:

- (1) Для возврата к пункту №2 нажмите кнопку [END].
- (2) Для проверки состояния картриджей нажмите кнопку [REMOTE].
- (3) Устраните ошибку (стр. 5-5) и продолжите операции, начиная с пункта №2.

Отклонение положения капель

При изменении толщины носителя, высоты печатающей головки или типа чернил необходимо откорректировать положение капель на носителе для двунаправленной печати.

Пример корректирующего образца



1 Установите носитель и выберите положение стартовой точки (стр. 2-6).

- Для печати потребуется носитель размером больше 500 мм в ширину и 400 мм в длину.

2 Выберите подменю [DROP POSITION].

- (1) В автономном режиме нажмите кнопку [FUNCTION].
- (2) С помощью кнопок [▲] и [▼] выберите меню [MAINTENANCE] и нажмите кнопку [ENTER].
- (3) С помощью кнопок [▲] и [▼] выберите подменю [DROP POSITION].
- (4) Нажмите кнопку [ENTER].

3 Для вывода корректирующего образца на печать нажмите кнопку [ENTER].

- На печать будет выведено несколько образцов (Pattern 1, 2, 3... и т.д. по порядку).

ENTER

PRINTING
PLEASE WAIT

4 С помощью кнопок [▲] и [▼] выберите корректирующее значение положения капель для образца №1.

- Диапазон значений: -40...40
- Проверьте вид тестового отпечатка. Корректирующее значение должно соответствовать отметке, в которой положение капель при перемещении каретки в одну и в другую стороны совпадает.
- Если корректирующее значение выходит за пределы диапазона -40...40, необходимо отрегулировать высоту печатающей головки и повторить операции, начиная с пункта №2.

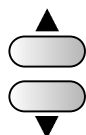

DROP POSITION
PATTERN1 =0.0

5 Нажмите кнопку [ENTER].

ENTER



6 Одновременно с пунктом №4 выберите корректирующее значение для образца №2 и нажмите кнопку [ENTER].

7 Для завершения операции несколько раз нажмите кнопку [END].

Предотвращение засорения дюз при выключении плоттера

Даже после выключения плоттера периодически выполняются различные функции для предотвращения засорения дюз. Данные функции включены в подменю [SLEEP SETUP].

Функция	Описание
[REFRESH]	Определяет интервал между очистками дюз.
[PUMP TUBE WASH]	Определяет интервал между промывками трубопроводов насоса.
[CLEANING]	Определяет тип очистки и интервал между очистками трубопроводов насоса.

Важно!

- При отображении данного сообщения перечисленные функции не выполняются. В этом случае необходимо выполнить последовательность действий, приведенную на стр. 4-37.
- Если кнопка на передней панели плоттера находится в положении «ВЫКЛ», необходимо проверить состояние сливного бачка.

<LOCAL.1> [#01]
!WASTE TANK

Установка интервала между очистками дюз в спящем режиме

Можно настроить плоттер таким образом, чтобы с определенной периодичностью дюзами выполнялся выброс небольшого количества чернил для предотвращения их засорения.

1 Выберите подменю [SLEEP SETUP].

- (1) В автономном режиме нажмите кнопку [FUNCTION].
- (2) С помощью кнопок [▲] и [▼] выберите меню [MAINTENANCE] и нажмите кнопку [ENTER].
- (3) С помощью кнопок [▲] и [▼] выберите подменю [SLEEP SETUP].

2 Нажмите кнопку [ENTER].

ENTER

SLEEP SETUP
REFRESH <ent>

3 Нажмите кнопку [ENTER].

ENTER

SLEEP SETUP
REFRESHinterval= 1h

4 С помощью кнопок [▲] и [▼] выберите интервал между очистками.

- Диапазон значений: OFF, 1...168 часов

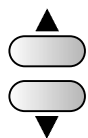

SLEEP SETUP
REFRESHinterval= 10h

5 Нажмите кнопку [ENTER].

ENTER

SLEEP SETUP
REFRESH <ent>

6 Для завершения операции несколько раз нажмите кнопку [END].

Установка интервала между промывками трубопроводов в спящем режиме

Можно настроить плоттер таким образом, чтобы очистка чернильных кап и трубопроводов насоса с помощью промывочной жидкости выполнялась с определенной периодичностью.

1 Выберите подменю [SLEEP SETUP].

- (1) В автономном режиме нажмите кнопку [FUNCTION].
- (2) С помощью кнопок [▲] и [▼] выберите меню [MAINTENANCE] и нажмите кнопку [ENTER].
- (3) С помощью кнопок [▲] и [▼] выберите подменю [SLEEP SETUP].
- (4) Нажмите кнопку [ENTER].

2 С помощью кнопок [▲] и [▼] выберите функцию [PUMP TUBE WASH].

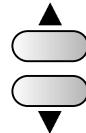

SLEEP SETUP
PUMP TUBE WASH <ent>

3 Нажмите кнопку [ENTER].



SLEEP SETUP
WASH INTERVAL =1h

4 С помощью кнопок [▲] и [▼] выберите интервал между очистками трубопроводов.

- Диапазон значений: OFF, 1...168 часов

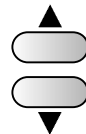

SLEEP SETUP
WASH INTERVAL =4h

5 Нажмите кнопку [ENTER].



SLEEP SETUP
PUMP TUBE WASH <ent>

6 Для завершения операции несколько раз нажмите кнопку [END].



- Если плоттер не заполнен промывочной жидкостью, при выполнении пункта №5 на дисплее отображается данное сообщение. Выполните заполнение плоттера промывочной жидкостью (стр. 4-8) и повторите операции, начиная с пункта №1.

** Washing Liquid **

Установка интервала между очистками трубопроводов в спящем режиме

При отсутствии в плоттере промывочной жидкости вместо функции [TUBE WASH] выполняется функция [CLEANING].

1 Выберите подменю [SLEEP SETUP].

- (1) В автономном режиме нажмите кнопку [FUNCTION].
- (2) С помощью кнопок [▲] и [▼] выберите меню [MAINTENANCE] и нажмите кнопку [ENTER].
- (3) С помощью кнопок [▲] и [▼] выберите подменю [SLEEP SETUP].
- (4) Нажмите кнопку [ENTER].

2 С помощью кнопок [▲] и [▼] выберите функцию [CLEANING].

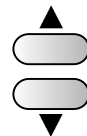

SLEEP SETUP
CLEANING <ent>

3 Нажмите кнопку [ENTER].



SLEEP SETUP
CLEAN.INTERVAL =1h

4 С помощью кнопок [▲] и [▼] выберите интервал между очистками.

- Диапазон значений: OFF, 1...168 часов

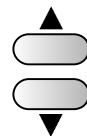

SLEEP SETUP
CLEAN.INTERVAL =4h

5 Нажмите кнопку [FUNCTION].

- На дисплее будет отображено меню выбора типа очистки.

FUNCTION



SLEEP SETUP
CLEAN.TYPE :NORMAL

6 С помощью кнопок [▲] и [▼] выберите тип очистки.

- Диапазон значений: NORMAL, SOFT, HARD

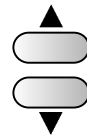

SLEEP SETUP
CLEAN.TYPE :SOFT

7 Нажмите кнопку [ENTER].



SLEEP SETUP
CLEAN.INTERVAL =4h

8 Для завершения операции несколько раз нажмите кнопку [END].

Настройка выполнения периодических операций

Засорение дюз, а также подобные неисправности плоттера предотвращаются с помощью периодических операций техобслуживания, выполняемых автоматически. Параметры данных операций настраиваются в подменю [ROUTINE SETUP]. Данное подменю содержит следующие функции:

Функция	Описание
[ROUTINE WIPING]	Во время печати поверхность дюз периодически протирается вайпером для удаления капель чернил. Данная функция имеет два параметра: [SCAN COUNT] и [TEMP.difference].
[REFRESH]	Определяет периодичность очистки дюз в автономном режиме.
[PUMP TUBE WASH]	Определяет периодичность промывки трубопроводов насоса в автономном режиме.
[CLEANING]	Определяет периодичность очистки трубопроводов насоса в автономном режиме.

Важно!

- При отображении данного сообщения перечисленные функции не выполняются. В этом случае необходимо выполнить последовательность действий, приведенную на стр. 4-37.
- Если кнопка на передней панели плоттера находится в положении «ВЫКЛ», необходимо проверить состояние сливного бачка.

<LOCAL.1> [#01]
!WASTE TANK

Настройка периодической очистки плоттера вайпером в автономном режиме

Капли чернил с поверхности дюз автоматически удаляются вайпером после определенного количества проходов печатающей головки.

Во время печати может произойти разбрызгивание чернил на носитель или отключение дюз. Для предотвращения подобных явлений рекомендуется постоянно поддерживать чистоту дюз, выполняя их периодическую протирку вайпером в следующих случаях:

- Основной нагреватель настроен на высокую температуру.
- Во время печати используется большое количество чернил (высокая плотность печати, двукратное запечатывание и т.д.).

Причиной подобных явлений является нагревание чернил непосредственно после печати, в результате чего они испаряются, а сольвент оседает на поверхности дюз.

Если температура нагревателя сильно отличается от температуры окружающей среды, чернила могут загустеть.

1 В меню [MAINTENANCE] выберите подменю [ROUTINE SETUP].

- (1) В автономном режиме нажмите кнопку [FUNCTION].
- (2) С помощью кнопок [▲] и [▼] выберите меню [MAINTENANCE] и нажмите кнопку [ENTER].
- (3) С помощью кнопок [▲] и [▼] выберите подменю [ROUTINE SETUP].

2 Нажмите кнопку [ENTER].

ENTER











ROUTINE SETUP
ROUTINE WIPING <ent>

3 Нажмите кнопку [ENTER].

ENTER



ROUTINE WIPING
SCAN COUNT <ent>

4	Нажмите кнопку [ENTER].	ENTER 	ROUTINE WIPING SCAN COUNT =50
5	С помощью кнопок [▲] и [▼] выберите количество проходов.	 	ROUTINE WIPING SCAN COUNT =40
	<ul style="list-style-type: none"> • Диапазон значений: 0...9990 • При высоких температурах нагревателя (около 50°C) или при использовании большого количества чернил (например, при двукратном запечатывании) рекомендуется устанавливать 30...50 проходов. 		
6	Нажмите кнопку [ENTER].	ENTER 	ROUTINE WIPING SCAN COUNT <ent>
7	Нажмите кнопку [▲] или [▼].	ENTER 	ROUTINE WIPING TEMP.difference <ent>
	<ul style="list-style-type: none"> • На дисплее будет отображено меню выбора значения параметра [TEMP.difference]. 		
8	Нажмите кнопку [ENTER].	ENTER 	ROUTINE WIPING TEMP.Difference =20°C
9	С помощью кнопок [▲] и [▼] выберите значение данного параметра.	 	ROUTINE WIPING TEMP.Difference =20°C
	<ul style="list-style-type: none"> • Очистка дюз вайпером будет выполняться, если разница между температурой нагревателя и температурой окружающей среды превысит значение параметра [TEMP.difference]. 		
10	Нажмите кнопку [ENTER].	ENTER 	ROUTINE WIPING TEMP.difference <ent>
11	Для завершения операции несколько раз нажмите кнопку [END].		

Установка интервала между очистками дюз в автономном режиме

Можно настроить плоттер таким образом, чтобы очистка дюз выполнялась с определенной периодичностью.

1 В меню [MAINTENANCE] выберите подменю [ROUTINE SETUP].

- (1) В автономном режиме нажмите кнопку [FUNCTION].
- (2) С помощью кнопок [▲] и [▼] выберите меню [MAINTENANCE] и нажмите кнопку [ENTER].
- (3) С помощью кнопок [▲] и [▼] выберите подменю [ROUTINE SETUP].
- (4) Нажмите кнопку [ENTER].

2 С помощью кнопок [▲] и [▼] выберите функцию [REFRESH].

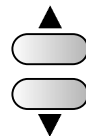

```
ROUTINE SETUP
REFRESH <ent>
```

3 Нажмите кнопку [ENTER].



```
ROUTINE SETUP
REFRESHinterval =1h
```

4 С помощью кнопок [▲] и [▼] выберите интервал между очистками дюз.

- Диапазон значений: OFF, 1...168 часов

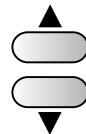

```
ROUTINE SETUP
REFRESHinterval =10h
```

5 Нажмите кнопку [ENTER].



```
ROUTINE SETUP
REFRESH <ent>
```

6 Для завершения операции несколько раз нажмите кнопку [END].

Установка интервала между промывками трубопроводов насоса в автономном режиме

Для предотвращения засорения трубопроводов засохшими чернилами необходимо периодически выполнять их очистку.

Важно!

- Данная функция начнет выполняться только в том случае, если дисплей плоттера имеет следующий вид:

<LOCAL.1> [#01]

Автономный режим

REMOTE.1 [#01]
0.00m

Режим удаленного управления

1 В меню [MAINTENANCE] выберите подменю [ROUTINE SETUP].

- (1) В автономном режиме нажмите кнопку [FUNCTION].
- (2) С помощью кнопок [▲] и [▼] выберите меню [MAINTENANCE] и нажмите кнопку [ENTER].
- (3) С помощью кнопок [▲] и [▼] выберите подменю [ROUTINE SETUP].
- (4) Нажмите кнопку [ENTER].

2 С помощью кнопок [▲] и [▼] выберите функцию [PUMP TUBE WASH].

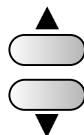

ROUTINE SETUP
PUMP TUBE WASH <ent>

3 Нажмите кнопку [ENTER].



ROUTINE SETUP
WASH INTERVAL =1h

4 С помощью кнопок [▲] и [▼] выберите интервал между промывками трубопроводов.

- Диапазон значений: OFF, 1...168 часов

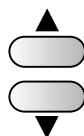

ROUTINE SETUP
WASH INTERVAL =4h

5 Нажмите кнопку [ENTER].



ROUTINE SETUP
PUMP TUBE WASH <ent>

6 Для завершения операции несколько раз нажмите кнопку [END].



- Если плоттер не заполнен промывочной жидкостью, при выполнении пункта №5 на дисплее будет отображено данное сообщение. Выполните заполнение плоттера промывочной жидкостью (стр. 4-8) и повторите операции, начиная с пункта №1.

** Washing Liquid **

Установка интервала между очистками трубопроводов насоса в автономном режиме

При отсутствии в плоттере промывочной жидкости вместо функции [TUBE WASH] выполняется функция [CLEANING]. Необходимо выбрать тип очистки плоттера и интервал между чистками.

Важно!

- Данная функция не будет выполняться при наличии сообщений об ошибке [INK NEAR END] или [INK END].
- При выполнении данной функции на дисплее плоттера отображается индикатор прогресса, а кнопки управления отключены (стр. 2-19).
- Данная функция начнет выполняться только в том случае, если дисплей плоттера имеет следующий вид:

<LOCAL.1> [#01]

Автономный режим

REMOTE.1 [#01]

0.00m

Режим удаленного управления

1 В меню [MAINTENANCE] выберите подменю [ROUTINE SETUP].

- (1) В автономном режиме нажмите кнопку [FUNCTION].
- (2) С помощью кнопок [▲] и [▼] выберите меню [MAINTENANCE] и нажмите кнопку [ENTER].
- (3) С помощью кнопок [▲] и [▼] выберите подменю [ROUTINE SETUP].
- (4) Нажмите кнопку [ENTER].

2 С помощью кнопок [▲] и [▼] выберите функцию [CLEANING].

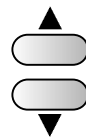

ROUTINE SETUP
CLEANING <ent>

3 Нажмите кнопку [ENTER].



ROUTINE SETUP
CLEAN.INTERVAL =1h

4 С помощью кнопок [▲] и [▼] выберите интервал между очистками.

- Диапазон значений: OFF, 1...168 часов

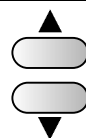

ROUTINE SETUP
CLEAN.INTERVAL =4h

5 Нажмите кнопку [FUNCTION].

- На дисплее будет отображено меню выбора типа очистки.



ROUTINE SETUP
CLEAN.TYPE :NORMAL

6 С помощью кнопок [▲] и [▼] выберите тип очистки.

- Диапазон значений: NORMAL, SOFT, HARD

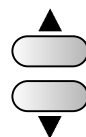

ROUTINE SETUP
CLEAN.TYPE :SOFT

7 Нажмите кнопку [ENTER].



ROUTINE SETUP
CLEAN.INTERVAL =4h

8 Для завершения операции несколько раз нажмите кнопку [END].

Другие функции техобслуживания

Изменение интервала между предупреждениями о необходимости замены вайпера

В пыльном помещении печатающие головки загрязняются быстрее обычного.

Мятый или изношенный вайпер не обеспечивает достаточную очистку печатающих головок.

В зависимости от условий окружающей среды можно настроить плоттер таким образом, чтобы предупреждение о необходимости замены вайпера появлялось на дисплее раньше или позже.



10/10	Данное значение определяет появление предупреждения о необходимости замены вайпера после определенного количества очисток (стандартное значение).
9/10	Данное значение определяет появление предупреждения о необходимости замены вайпера после меньшего количества очисток (9/10 от стандартного).
8/10	Данное значение определяет появление предупреждения о необходимости замены вайпера после меньшего количества очисток (8/10 от стандартного).
...	
1/10	Данное значение определяет появление предупреждения о необходимости замены вайпера после меньшего количества очисток (1/10 от стандартного).

1 В меню [MAINTENANCE] выберите функцию [WIPER LEVEL].

- (1) В автономном режиме нажмите кнопку [FUNCTION].
- (2) С помощью кнопок [▲] и [▼] выберите меню [MAINTENANCE] и нажмите кнопку [ENTER].
- (3) С помощью кнопок [▲] и [▼] выберите функцию [WIPER LEVEL].

2 Нажмите кнопку [ENTER].

ENTER



WIPER LEVEL
LEVEL :10/10

3 С помощью кнопок [▲] и [▼] выберите интервал между предупреждениями о необходимости замены вайпера.

- Диапазон значений: 1/10...10/10

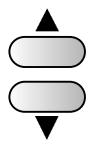

WIPER LEVEL
LEVEL :9/10

4 Нажмите кнопку [ENTER].

ENTER



MAINTENANCE
WIPER LEVEL <ent>

5 Для завершения операции несколько раз нажмите кнопку [END].

Отображение остатка носителя

Плоттер позволяет отображать на дисплее количество оставшегося носителя. Данную функцию можно включить или отключить.

Функция включена	В режиме <Remoute> на дисплее плоттера отображается остаток носителя. При использовании листового носителя отображается длина области печати.
Функция отключена	В режиме <Remoute> остаток носителя не отображается.



- Прогон носителя во время печати или при помощи кнопок навигации изменяет значение оставшегося носителя.
- Перед началом использования рулонного носителя необходимо ввести его длину (начальное значения остатка).
- Данная функция выполняется только после установки носителя и его обнаружения плоттером.

1 В меню [MAINTENANCE] выберите функцию [MEDIA RESIDUAL].

- (1) В автономном режиме нажмите кнопку [FUNCTION].
- (2) С помощью кнопок [▲] и [▼] выберите меню [MAINTENANCE] и нажмите кнопку [ENTER].
- (3) С помощью кнопок [▲] и [▼] выберите функцию [MEDIA RESIDUAL].
- (4) Нажмите кнопку [ENTER].

2 С помощью кнопок [▲] и [▼] выберите значение [ON] или [OFF].

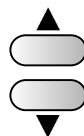

MEDIA RESIDUAL
SETUP : OFF

3 Нажмите кнопку [ENTER].



MAINTENANCE
MEDIA RESIDUAL <ent>

4 Для завершения операции несколько раз нажмите кнопку [END].

Предупредительные сообщения, связанные с состоянием сливного бачка

Отработанные чернила, использованные для промывки печатающей головки, собираются в специальный резервуар (сливной бачок). Плоттер контролирует количество отработанных чернил в сливном бачке. При достижении заданного уровня на дисплей плоттера выводится предупредительное сообщение.

Предупредительные сообщения при выполнении функций техобслуживания

Предупредительное сообщение, связанное с превышением заданного уровня чернил в сливном бачке, выводится на дисплей плоттера при выполнении различных функций (заполнение чернилами, очистка печатающей головки или трубопроводов насоса и т.д.).

Сливной бачок почти заполнен

В этом случае на дисплее плоттера отображается сообщение, показанное справа.

```
Confirm a waste tank
Continue<                >Exchange
```

1 Проверьте состояние сливного бачка.

Если бачок почти заполнен:

- (1) Замените сливной бачок (стр. 4-38).
- (2) Для выбора варианта [Exchange] нажмите кнопку [ENTER] (счетчик отработанных чернил будет сброшен).

Если бачок не заполнен:

- (1) Для выбора варианта [Continue] нажмите кнопку [◀] (счетчик отработанных чернил не будет сброшен).
 - В этом случае на дисплее будет отображено сообщение, показанное на следующей странице, а плоттер перейдет в автономный режим.

Сливной бачок заполнен

В этом случае на дисплее плоттера отображается сообщение, показанное справа.

```
Confirm a waste tank
Exchange                :ent
```

1 Замените сливной бачок (стр. 4-38), а затем нажмите кнопку [ENTER].

- Счетчик отработанных чернил будет сброшен.

Важно!

- В любом случае при выборе варианта [Exchange] необходимо заменить сливной бачок. Если не заменить бачок, произойдет его переполнение.
- Количество чернил, используемых во время выполнения функций [NOZZLE WASH], [PUMP TUBE WASH] и [CUSTODY WASH] (подменю [ST.MAINTENANCE]), не контролируется плоттером. До и после выполнения данных функций необходимо проверить состояние сливного бачка.

Предупредительное сообщение в автономном режиме

В этом случае на дисплее плоттера отображается сообщение, показанное справа.

<LOCAL.1> [#01]
!WASTE TANK

- 1 Проверьте состояние сливного бачка и при необходимости замените его (стр. 4-38).

Запрет отображения предупредительных сообщений

Можно настроить плоттер таким образом, чтобы предупредительные сообщения, связанные с состоянием сливного бачка, не выводились на дисплей.

- 1 В меню [MACHINE SETUP] выберите функцию [Waste Ink Warning].

- (1) В автономном режиме нажмите кнопку [FUNCTION].
- (2) С помощью кнопок [▲] и [▼] выберите меню [MACHINE SETUP] и нажмите кнопку [ENTER].
- (3) С помощью кнопок [▲] и [▼] выберите функцию [Waste Ink Warning].
- (4) Нажмите кнопку [ENTER].

- 2 С помощью кнопок [▲] и [▼] выберите значение [OFF].

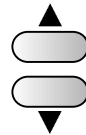

WasteInkWarning
SETUP :OFF

- 3 Нажмите кнопку [ENTER].



MACHINE SETUP
WasteInkWarning <ent>

- 4 Для завершения операции несколько раз нажмите кнопку [END].

Важно!

- При установке значения [OFF] сообщение об аварийном состоянии сливного бачка не выводится на дисплей плоттера. В этом случае необходимо визуально проверять количество отработанных чернил в бачке.

Замена сливного бачка

При появлении на дисплее плоттера данного сообщения необходимо немедленно проверить состояние сливного бачка и при необходимости заменить его.

<LOCAL.1>
!WASTE TANK

[#01]

1 Извлеките фиксатор бачка.

- (1) Приподнимите фиксатор и разблокируйте защелку.
- (2) Поверните фиксатор на себя.



2 Удерживая сливной бачок за ручку, извлеките его из плоттера.

- Закройте снятый бачок крышкой.

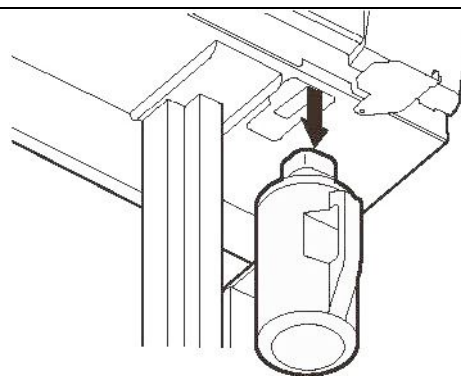

3 Замените сливной бачок.

- (1) Подготовьте новый сливной бачок (№ по каталогу SPC-0117).
- (2) Удерживая новый бачок за ручку, установите его в плоттер.

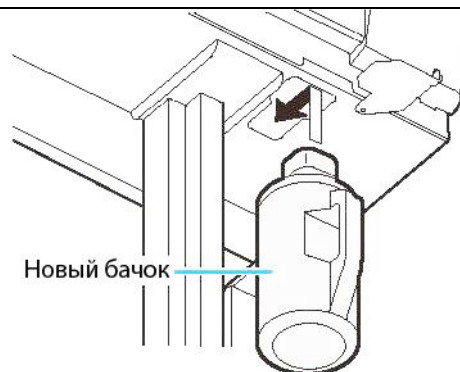

4 Закройте фиксатор бачка.

- Поверните фиксатор бачка (защелка должна попасть в отверстие).

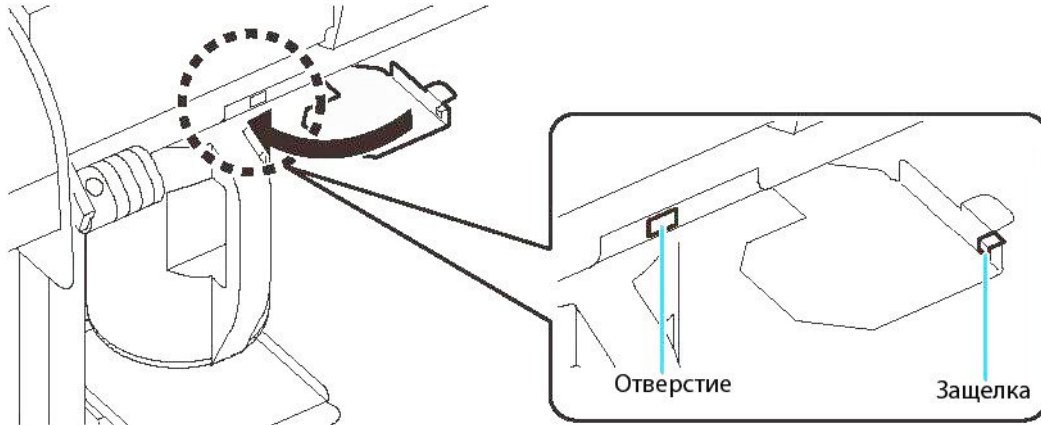

5 В меню [MAINTENANCE] выберите функцию [Ink Tank Exchange].

- (1) В автономном режиме нажмите кнопку [FUNCTION].
- (2) С помощью кнопок [▲] и [▼] выберите меню [MAINTENANCE] и нажмите кнопку [ENTER].
- (3) С помощью кнопок [▲] и [▼] выберите функцию [Ink Tank Exchange].

6 Нажмите кнопку [ENTER].

- Счетчик отработанных чернил будет сброшен, а сообщение, показанное справа, пропадет с дисплея.

ENTER



InkTankExchange
EXCHANGE :ent

7 Для завершения операции несколько раз нажмите кнопку [END].

Замена ножа

При затуплении ножа его необходимо заменить новым (№ по каталогу SPA-0107).



- Нож очень острый. При обращении с ним необходимо соблюдать осторожность.
- Необходимо хранить ножи в местах, недоступных для детей. Старые ножи необходимо утилизировать в соответствии с местным законодательством.
- При замене ножа рекомендуется постелить на пол лист бумаги. С помощью него можно поднять нож, если он упадет.

1 Нажмите кнопку [ST.MAINTE], а затем кнопку [ENTER].

- Каретка покинет парковочную станцию.

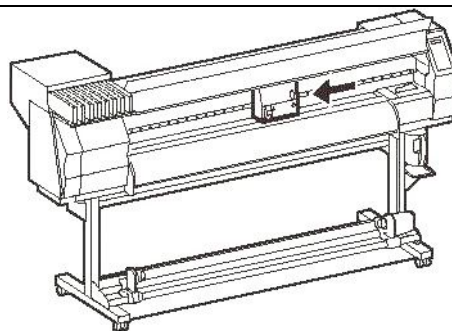

2 Откройте переднюю крышку.

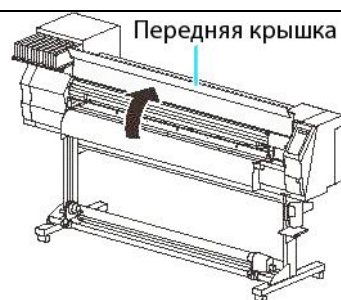

3 Замените устройство для отрезания носителя.

- (1) Ослабьте крепежный винт.
- (2) Снимите старое устройство для отрезания носителя.
- (3) Установите новое устройство.
- (4) Затяните крепежный винт.

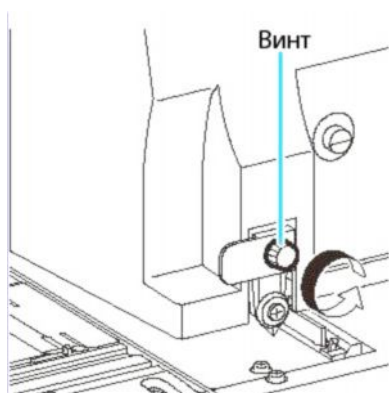

4 Закройте переднюю крышку.

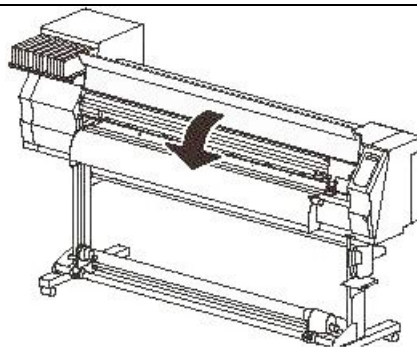

5 Нажмите кнопку [ENTER].

- Плоттер автоматически перейдет в автономный режим.

ENTER



Глава 5 Устранение неисправностей



В данной главе приведено описание операций, выполняемых для устранения неисправностей плоттера и удаления сообщений об ошибках, отображаемых на дисплее.

УСТРАНЕНИЕ НЕИСПРАВНОСТЕЙ.....	5-2
Плоттер не включается.....	5-2
Плоттер не печатает.....	5-2
Застревание или появление пятен на носителе.....	5-3
Не горят индикаторы [HEAT] или [CONSTANT].....	5-3
Ухудшение качества печати.....	5-4
Засорение дюз.....	5-4
Появление сообщения о неисправности картриджа.....	5-5
ПРЕДУПРЕЖДЕНИЯ И СООБЩЕНИЯ ОБ ОШИБКАХ.....	5-6
Предупредительные сообщения.....	5-6
Сообщения об ошибках.....	5-9

Устранение неисправностей

При выполнении данных операций необходимо соблюдать указанный порядок действий.

Если после этого плоттер остается неработоспособным, необходимо связаться с региональным представителем компании MIMAKI.

Плоттер не включается

В большинстве случаев это связано с неправильным подключением силового кабеля к плоттеру или компьютеру. Проверьте правильность подключения силового кабеля.

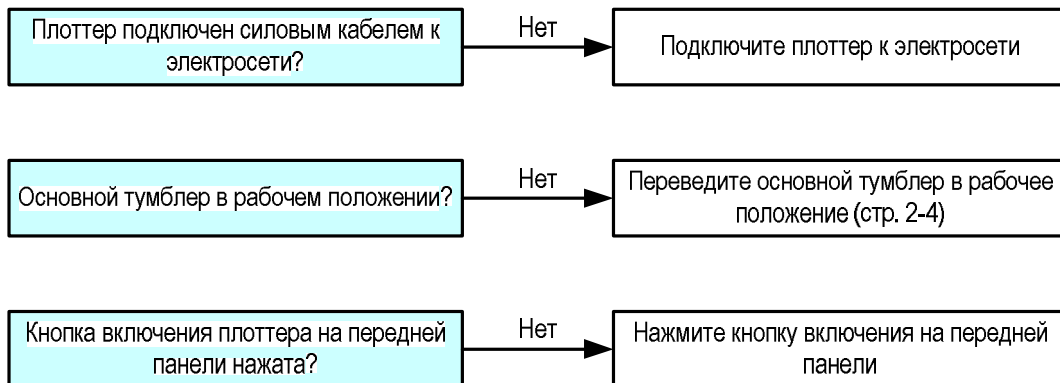

Плоттер не печатает

Это связано с нарушением передачи данных на плоттер.

Кроме того, возможен отказ плоттера либо неправильная установка носителя..

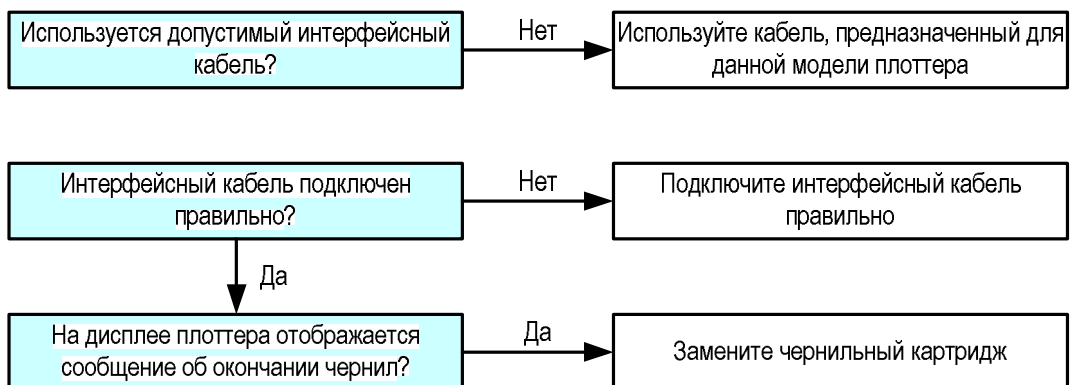

Застывание или появление пятен на носителе

Это связано с использованием недопустимого типа носителя или его неправильной установкой.

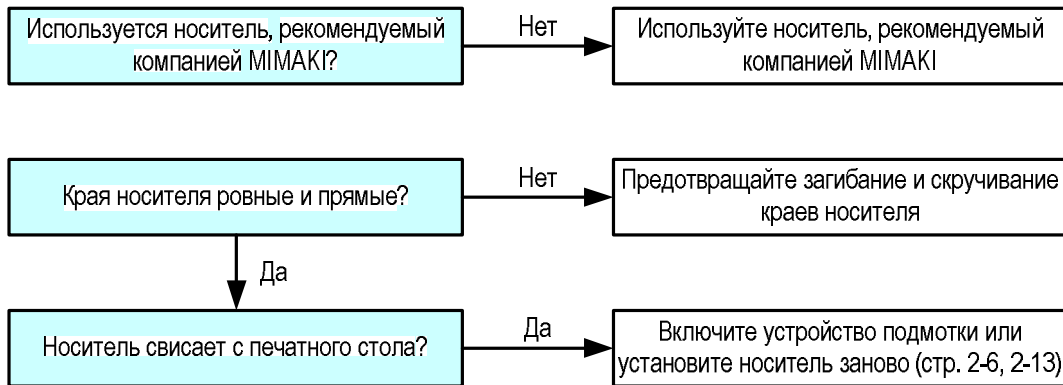

Не горят индикаторы [HEAT] или [CONSTANT]

Проверьте работоспособность плоттера.

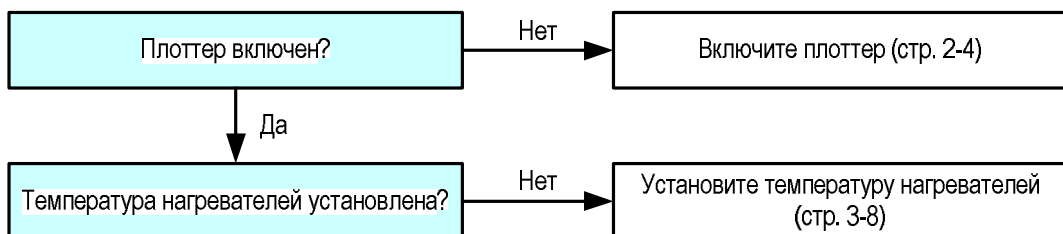

Ухудшение качества печати

В данном разделе приведено описание операций, выполняемых при недопустимом снижении качества печати.

Если принятые меры не приносят результата, необходимо связаться с компанией MIMAKI или ее региональным представителем.

Дефекты печати	Способ устранения
Пятна, а также белые или темные полосы (возникающие после прохождения печатающей головки)	<ol style="list-style-type: none">(1) Выполните очистку печатающих головок (стр. 2-19).(2) Выполните очистку внутренней части парковочной станции (стр. 4-5).(3) Выполните функцию [MEDIA COMP] (стр. 3-6).(4) Удалите грязь и кусочки бумаги с траектории перемещения печатающей головки.
2- или 3-кратная запечатка одних и тех же участков носителя	<ol style="list-style-type: none">(1) Выполните функцию [MEDIA COMP] (стр. 3-6).
Несовпадение положения капель при перемещении каретки в противоположных направлениях	<ol style="list-style-type: none">(1) Выполните функцию [DROP POSITION] (стр. 4-23).
Попадание капель чернил на носитель во время печати	<ol style="list-style-type: none">(1) Выполните очистку вайпера (стр. 4-5).(2) Выполните очистку чернильной капли (стр. 4-5).(3) Выполните очистку печатающих головок в режиме [NORMAL] (стр. 2-19).(4) Если указанные меры не приносят результата, настройте параметры очистки печатающих головок вайпером (стр. 4-28).

Засорение дюз

Если дюзы остаются засоренными даже после выполнения очистки печатающих головок (стр. 2-19), необходимо выполнить следующие операции:

- Выполните заполнение плоттера чернилами (стр. 4-18).
- Замените чернила в плоттере (стр. 4-19).

Появление сообщения о неисправности картриджа

При обнаружении неисправности картриджа на дисплее плоттера появляется предупреждение, а также завершаются все операции, связанные с использованием чернил.



В этом случае необходимо немедленно заменить картридж.

Важно!

- При отображении сообщения о неисправности картриджа, рекомендуется сразу заменить данный картридж. В противном случае функция предотвращения засорения дюзов выполняться не будет. При засорении дюзов ремонт плоттера должен выполняться сервисным инженером компании MIMAKI.

Отображение сообщения о неисправности картриджа

Сообщение на дисплее плоттера содержит краткое описание неисправности (стр. 5-7).

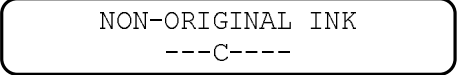
1	В автономном режиме нажмите кнопку [ENTER].	ENTER 	
2	Нажмите кнопку [FUNCTION]. <ul style="list-style-type: none">• При наличии двух и более неисправностей просмотр журнала сообщений выполняется с помощью кнопок [▲] и [▼].• Для возврата к отображению остатка чернил нажмите кнопку [FUNCTION] или [END].	FUNCTION 	

Предупреждения и сообщения об ошибках

При возникновении неисправности плоттера раздается звуковой сигнал, а на дисплее отображается сообщение об ошибке. Для устранения ошибки необходимо выполнить соответствующие действия.

Предупредительные сообщения

Сообщение	Причина появления	Способ устранения
Close a cover.	Открыта передняя или служебная крышка плоттера.	Проверьте положение защитной и служебных крышек. Если после закрытия крышек данное сообщение появляется снова, свяжитесь с поставщиком плоттера.
** NO MEDIA **	Отсутствует носитель.	Установите носитель.
!EXCHANGE BATTERY	Разряжена батарея системных часов.	Свяжитесь с поставщиком плоттера.
<LOCAL.1> [#01] !Replace a WIPER	Необходимо заменить вайпер (счетчик количества очисток достиг заданного значения).	Замените вайпер (стр. 4-7).
<LOCAL.1> [#01] !Do TEST DRAW	Невозможно восстановить работоспособность дюз в связи с длительным простоем плоттера.	Выполните тестовую печать и проверьте состояние дюз. При наличии засорения дюз выполните их очистку (стр. 2-19). При наличии большого количества засоренных дюз выполните функцию [NOZZLE WASH] (стр. 4-10).
PRE PRT POST BREAK **[] C **[] C	Нагреватель не подключен к плоттеру (на примере показано сообщение для предварительного нагревателя).	Свяжитесь с поставщиком плоттера.
PRE PRT POST THERM **[] C **[] C	Повреждение терморезистора нагревателя (на примере показано сообщение для предварительного нагревателя).	
<LOCAL.1> [#01] NEAR END MMCC----	Чернила почти закончились.	Замените картридж указанного цвета. Печать будет выполняться до появления сообщения «INK END». После завершения печати текущего файла плоттер перейдет в автономный режим.
REMOTE.1 [#01] NEAR END MMCC----		
<LOCAL.1> [#01] INK END ----YYKK	Чернила закончились.	Замените картридж указанного цвета.
REMOTE.1 [#01] INK END ----YYKK		

Сообщение	Причина появления	Способ устранения
<LOCAL.1> !CAR [#01]	Неисправность картриджа. При наличии нескольких неисправностей на дисплее выводится их список (например, [<LOCAL.1>!CARWASH]). В этом случае номер профиля [#**] не отображается).	Прочитайте сообщение на дисплее плоттера и выполните необходимую операцию.
REMOTE.1 !CAR [#01]		
<LOCAL.1> !WASH [#01]	Неисправность чистящего картриджа. При наличии нескольких неисправностей на дисплее выводится их список (например, [<LOCAL.1>!CARWASH]). В этом случае номер профиля [#**] не отображается).	Проверьте правильность установки чистящего картриджа.
REMOTE.1 !WASH [#01]		
INK NEAR END MMCC ----	Чернила в указанном картридже почти закончились.	Замените указанный картридж.
INK END ---- YYKK	Чернила в указанном картридже закончились.	Замените указанный картридж.
NON-ORIGINAL INK ---- YYKK	Установлен картридж стороннего производителя.	Установите картридж производства компании MIMAKI.
WRONG INK IC ---- YYKK	Не читается микросхема картриджа.	Извлеките и снова установите указанный картридж. Если данное сообщение снова появляется на дисплее, свяжитесь с поставщиком плоттера.
Kind of INK ---- ----	Тип чернил вновь установленного картриджа не соответствует типу чернил замененного картриджа.	Проверьте тип чернил указанного картриджа.
Color of INK ---- ----	Цвет чернил вновь установленного картриджа не соответствует цвету чернил замененного картриджа.	Проверьте цвет чернил указанного картриджа.
WRONG CARTRIDGE ---- ----	Неисправность вновь установленного картриджа.	Проверьте состояние указанного картриджа.
NO CARTRIDGE ---- ----	Отсутствие картриджа в слоте.	Установите картридж в указанный слот.
Expiration ---- ----	Срок службы картриджа закончился.	Замените указанный картридж. После указанного срока годности картридж можно использовать в течение месяца.
Expiration:1MONTH ---- ----	Срок службы картриджа закончился один месяц назад.	Мигает красный индикатор. Замените указанный картридж. После указанного срока годности картридж можно использовать в течение двух месяцев.
Expiration:2MONTH ---- ----	Срок службы картриджа закончился два месяца назад.	Замените указанный картридж.
INK REMAIN ZERO ---- ----	Отсутствие чернил в картридже.	Замените указанный картридж.

Сообщение	Причина появления	Способ устранения
!WASTE TANK	Сливной бачок почти заполнен.	Замените сливной бачок и выполните функцию [Ink Tank Exchange] (стр. 4-38).
!Wash Liquid END	Чистящий картридж пуст.	Замените чистящий картридж.
!washLiquidCart.NON	Чистящий картридж не установлен.	Установите чистящий картридж.
!WRONG WASH CART.	Неисправность чистящего картриджа.	Проверьте состояние чистящего картриджа.
** Washing liquid **	Отсутствие промывочной жидкости.	Заправьте плоттер промывочной жидкостью. Для этого выполните функцию [FILL UP INK] (стр. 4-18).

Сообщения об ошибках

Если на дисплее плоттера появляется сообщение об ошибке, ее необходимо устранить в соответствии с приведенной ниже таблицей.

Если одно и то же сообщение повторно появляется на дисплее, необходимо связаться с производителем плоттера или его региональным представителем.

Сообщение	Причина появления	Способ устранения
***** ERROR 01 ***** MAIN ROM	Неисправность платы управления плоттером (ПЗУ).	Выключите плоттер и через некоторое время включите снова. Если данное сообщение появляется снова, свяжитесь с поставщиком плоттера.
***** ERROR 02 ***** MAIN RAM	Неисправность платы управления плоттером (ОЗУ).	
***** ERROR 03 ***** POWER +5V	Неисправность платы управления плоттером (питание +5В).	
***** ERROR 03 ***** POWER +24V	Неисправность платы управления плоттером (питание +24В).	
***** ERROR 03 ***** POWER +42V	Неисправность платы управления плоттером (питание +42В).	
***** ERROR 04 ***** F-ROM	Неисправность платы управления плоттером (перепрограммируемое ПЗУ).	
***** ERROR 06 ***** SD-RAM	Неисправность платы управления плоттером (динамическое ОЗУ).	
***** ERROR 07 ***** HEAD (----)	Неисправность одной или нескольких печатающих головок из-за недопустимой температуры.	
***** ERROR 07 ***** VOLTAGE (----)	Неисправность одной или нескольких печатающих головок из-за недопустимого напряжения.	
***** ERROR 08 ***** LinearENCODER:SENSOR	Неисправность энкодера (неисправность сенсора)	
***** ERROR 08 ***** LinearENCODER:DIR.	Неправильная установка энкодера (задом наперед).	
***** ERROR 08 ***** LinearENCODER:COUNT	Неисправность энкодера (ошибка счетчика).	
***** ERROR 09 ***** FPGA ERROR	Неисправность платы управления плоттером (FPGA PDC).	Подключите и надежно закрепите интерфейсный кабель. Характеристики кабеля должны соответствовать значениям, приведенным в данном руководстве.
***** ERROR 09 ***** HDC ERROR (----)	Неисправность платы управления плоттером (FPGA HDC).	
***** ERROR 10 ***** COMMAND ERROR	Полученные данные не соответствуют системе команд плоттера.	

Сообщение	Причина появления	Способ устранения
***** ERROR 11 ***** PARAMETER ERROR	Получено недопустимое значение параметра.	Выключите плоттер и через некоторое время снова включите. Если данное сообщение появляется снова, свяжитесь с поставщиком плоттера.
***** ERROR 16 ***** MRL COMMAND	Полученные данные не соответствуют системе команд плоттера	При передаче данных используйте систему команд данного плоттера.
***** ERROR 25 ***** FULL-SPEED	Ошибка при передаче данных между компьютером и плоттером с помощью интерфейса USB2.0 (недопустимая скорость).	Убедитесь, что компьютер поддерживает интерфейс USB2.0. Передача данных может возобновляться без изменения настроек интерфейса. Рекомендуется использовать высокоскоростной режим передачи данных.
***** ERROR 25 ***** PACKET SIZE OVER	Ошибка при передаче данных между компьютером и плоттером с помощью интерфейса USB2.0.	Проверьте надежность подключения кабеля между компьютером и интерфейсной платой плоттера. Проверьте наличие сообщений об ошибках на экране компьютера.
***** ERROR 25 ***** USB PROTOCOL	Ошибка при передаче данных между компьютером и плоттером с помощью интерфейса USB2.0.	
***** ERROR 25 ***** USB ENVIRONMENT	Ошибка при передаче данных между компьютером и плоттером с помощью интерфейса USB2.0.	
***** ERROR 25 ***** USB DATA	Ошибка при передаче данных между компьютером и плоттером с помощью интерфейса USB2.0.	
***** ERROR 30 ***** OPERATION ERROR	Попытка выполнения недопустимой операции с панели управления плоттером.	
***** ERROR 34 ***** DATA REMAIN	Попытка изменения настроек плоттера до окончания печати.	Завершите печать или удалите данные из памяти плоттера. После этого измените необходимые настройки.
***** ERROR 40 ***** MOTOR ALARM X	Перегрузка электродвигателя перемещения по X.	Выключите плоттер и через некоторое время снова включите. Если данное сообщение появляется снова, свяжитесь с поставщиком плоттера.
***** ERROR 41 ***** MOTOR ALARM Y	Перегрузка электродвигателя перемещения по Y.	
***** ERROR 42 ***** X OVER CURRENT	Перегрузка по току электродвигателя перемещения по X.	
***** ERROR 43 ***** Y OVER CURRENT	Перегрузка по току электродвигателя перемещения по Y.	
***** ERROR 45 ***** CAPPING:PARAMETER	Неисправность системы парковки (недопустимые параметры настройки).	

Сообщение	Причина появления	Способ устранения
***** ERROR 46 ***** WIPER	Неисправность системы управления вайпером.	Выключите плоттер и через некоторое время снова включите. Если данное сообщение появляется снова, свяжитесь с поставщиком плоттера.
***** ERROR 50 ***** MEDIA DETECT	Датчик не обнаруживает носитель (носитель установлен неправильно либо установлен носитель недопустимого типа).	Если после переустановки носителя данное сообщение появляется снова, свяжитесь с поставщиком плоттера.
***** ERROR 51 ***** Y-ORIGIN	Не определяются координаты стартовой точки по оси Y.	Выключите плоттер и через некоторое время снова включите. Если данное сообщение появляется снова, свяжитесь с поставщиком плоттера.
**** ERROR 120 **** ENVIRONMENT TEMP (LO)	Слишком низкая температура окружающей среды.	Измените температуру окружающей среды. Для продолжения работы без изменения условий окружающей среды нажмите кнопку «ENTER».
**** ERROR 121 **** ENVIRONMENT TEMP (HI)	Слишком высокая температура окружающей среды.	
**** ERROR 144 **** CARTRIDGE SET!	Отсутствие картриджа в слоте.	Установите картридж.
**** ERROR 200 **** HEAD MEMORY (----)	Неисправность микросхемы памяти печатающей головки.	Выключите плоттер и через некоторое время снова включите. Если данное сообщение появляется снова, свяжитесь с поставщиком плоттера.
**** ERROR 203 **** SDRAM SIZE	Недостаточный объем динамического ОЗУ (SD-RAM).	Выключите плоттер и через некоторое время снова включите. Если данное сообщение появляется снова, свяжитесь с поставщиком плоттера. Плоттер может возобновить работу без использования дополнительной памяти SD-RAM. Однако, скорость печати может уменьшаться в зависимости от выбранного разрешения.
**** ERROR 211 **** HeaterTEMP (--/--/--)	Недопустимая температура нагревателя носителя.	Выключите плоттер и через некоторое время снова включите. Если данное сообщение появляется снова, свяжитесь с поставщиком плоттера.
**** ERROR 211 **** HeadWARM.TEMP. (----)	Недопустимая температура нагревателя печатающих головок.	
**** ERROR 211 **** HeadWARM.BREAK (----)	Нагреватель печатающих головок отключен.	
**** ERROR 211 **** HeadWARM.THERM (----)	Неисправность терморезистора нагревателя печатающих головок.	
**** ERROR 250 **** Y COORDINATES	Ошибка сканирования.	Выключите плоттер и через некоторое время снова включите. Если данное со-

Сообщение	Причина появления	Способ устранения
<div style="border: 1px solid black; border-radius: 10px; padding: 5px; text-align: center;">**** ERROR 251 **** SYSTEM ERROR</div>	Системная ошибка.	общение появляется снова, свяжитесь с поставщиком плоттера.

Глава 6 Приложение



В данной главе приведены технические характеристики, а также список функций плоттера.

ТЕХНИЧЕСКИЕ ХАРАКТЕРИСТИКИ ПЛОТТЕРА	6-2
ХАРАКТЕРИСТИКИ ЧЕРНИЛ	6-4
ФОРМА ЗАПРОСА	6-5
ПРЕДУПРЕДИТЕЛЬНЫЕ НАКЛЕЙКИ	6-6
ФУНКЦИОНАЛЬНАЯ СХЕМА РАБОТЫ ПЛОТТЕРА	6-8

Технические характеристики плоттера

		Модель JV33-130	Модель JV33-160
Печатающая головка	Принцип действия	Пьезоэлектрическая печатающая головка с переменным объемом капли	
	Количество	1	
Качество печати		720*540 dpi 540/720*720 dpi 540*900 dpi 540/720*1080 dpi 720*1440 dpi 1440*1440 dpi	
Используемые чернила	Специальные соль- вентные чернила	ES3, SS21	
	Специальные черни- ла на водной основе	Пигментные или сублимационные чернила на водной основе: Пигментные чернила на водной основе: 4 цвета (Y, M, C, K) или 6 цветов (Y, M, C, K, Lc, Lm) Сублимационные Sb51: 4 цвета (Y, M, Bl, K) или 6 цветов (Y, M, Bl, K, LBl, Lm)	
Подача чернил		Из сменных чернильных картриджей через систему трубопроводов. При печати с использованием четырех цветов чернила одного цвета подаются из двух картриджей, объединенных в общий модуль. Переключение между картриджами происходит автоматически.	
Емкость кар- триджа	Для сольвентных чернил	Набор из 6 картриджей: По одному картриджу 440 мл каждого цвета. 2 картриджа (880 мл) для цветов M и C. Набор из 6 цветных картриджей (один из них – с белыми чернилами): *1 2 картриджа по 220 мл (440 мл) для белых чернил. По одному картриджу 440 мл для всех остальных цветов. Набор из 4 картриджей: По 2 картриджа 440 мл (880 мл) для каждого цвета.	
	Для чернил на вод- ной основе	Набор из 6 картриджей: По одному картриджу 220 или 440 мл каждого цвета. 2 кар- триджа (440 или 880 мл) для цветов M и C. Набор из 4 картриджей: По 2 картриджа 220 или 440 мл (440 или 880 мл) для каж- дого цвета.	
Тип носителя	Для сольвентных чернил	Армированный баннер, гибкий пластик, ПВХ	
	Для чернил на вод- ной основе	Фотобумага, синтетическая и двухсторонняя бумага	
Максимальная ширина печати		1361 мм	1610 мм
Размеры ру- лонного носи- теля	Максимальная ши- рина	1371 мм	1620 мм
	Минимальная шири- на	210 мм	
	Толщина	Не более 1,0 мм	
	Внешний диаметр рулона	Не более 180 мм	
	Масса рулона *2	Не более 25 кг	
	Внутренний диаметр гильзы	50/75 мм	
	Запечатываемая по- верхность	Внешняя	
Фиксация рулона	С помощью липкой ленты или слабого клея.		
Размеры лис- тового носите- ля	Максимальная ши- рина	1371 мм	1620 мм
	Минимальная шири- на	210 мм	

		Модель JV33-130	Модель JV33-160
Поля	Листовой носитель	15 мм справа и слева (стандартное значение) 40 мм от начала носителя 98,5 мм от конца носителя	
	Рулонный носитель	15 мм справа и слева (стандартное значение) 40 мм от начала носителя 0,0 мм от конца носителя	
Точность определения расстояния	Абсолютная точность	±0,3 мм или ±0,3%	
	Воспроизводимость	±0,2 мм или ±0,1%	
Перпендикулярность		±0,5 мм/1000 мм	
Наклон носителя		Не более 5 мм на 10 м	
Регулировка высоты печатающей головки		2/3 мм от поверхности печатного стола	
Отрезание носителя		С помощью поперечного ножа (точность – не более 0,5 мм)	
Подача носителя		Встроенное устройство подмотки может использоваться при печати и на внутренней, и на внешней стороне носителя.	
Сливной бачок		Баллонного типа (емкость 2 литра)	
Интерфейс		USB 2.0	
Система команд		MRL-III	
Уровень шума	В режиме ожидания	Не более 58 дБ (со всех сторон на расстоянии 1 м)	
	В режиме непрерывной печати	Не более 65 дБ	
	В режиме периодической печати	Не более 70 дБ	
Стандарты безопасности		VCCI-Class A, FCC-Class A, UL 60950, CE Marking (EMC, Low Voltage Directive), CB Report, RoHS	
Электропитание		Переменное напряжение: 100...120В (±10%) / 220...240В (±10%) Частота: 50/60Гц (±1Гц) Потребляемый ток: не более 15А	
Потребляемая мощность *3		Не более 1333 Вт	
Рекомендуемые условия окружающей среды	Температура	20...35°C	
	Относительная влажность	35...65% (без конденсации)	
	Температура, обеспечивающая гарантированное качество	20...25 °C	
	Температурные колебания	Не более ±10°C/час	
Уровень запыленности		Соответствует стандартному офисному помещению	
Масса		145 кг	160 кг
Внешние размеры	Ширина	2289 мм	2538 мм
	Глубина	739 мм	
	Высота	1424 мм	

*1. Для версии базового ПО не ниже 1.30.

*2. Без учета смещения рулона после его фиксации с двух сторон.

*3. Суммарная мощность плоттера и нагревателя.

Характеристики чернил

		Сольвентные чернила	Чернила на водной основе
Подача чернил		Картридж для сольвентных чернил	Картридж для пигментных чернил на водной основе Картридж для сублимационных чернил Sb51 на водной основе
Цвет чернил		Черный картридж Голубой картридж Пурпурный картридж Желтый картридж Светло-голубой картридж Светло-пурпурный картридж Белый картридж *1	Черный картридж Голубой картридж (Синий картридж *2) Пурпурный картридж Желтый картридж Светло-голубой картридж (Светло-синий картридж *1) Светло-пурпурный картридж
Емкость картриджа		220/440 мл	
Срок годности		<ul style="list-style-type: none"> Чернила SS21: 1 год с момента изготовления (при комнатной температуре) Чернила ES3: 2 года с момента изготовления (при комнатной температуре) 3 месяца после вскрытия картриджа (для всех чернил)	<ul style="list-style-type: none"> Пигментные чернила на водной основе: 1 год с момента изготовления (при комнатной температуре) Сублимационные чернила Sb51 на водной основе: 1 год с момента изготовления (при комнатной температуре)
Допустимая температура	При хранении	0...25°C (среднесуточная температура) <ul style="list-style-type: none"> Чернила должны храниться в вакуумной упаковке. 	10...35°C (среднесуточная температура) <ul style="list-style-type: none"> Чернила должны храниться в вакуумной упаковке. Чернила должны храниться в сухом, хорошо проветриваемом, прохладном и темном помещении.
	При транспортировке	-20...60°C	0...40°C

*1. При использовании белого картриджа для чернил SS21 (картридж с белыми чернилами можно использовать, только если версия базового ПО плоттера не ниже 1.30)

*2. При использовании картриджа для сублимационных чернил Sb51 на водной основе.

Важно!

- Запрещено разбирать картридж, а также выполнять его повторную заправку.
- При длительном хранении в холодном помещении чернила могут замерзнуть.
 - Если сольвентные чернила замерзли, их необходимо размораживать при комнатной температуре (25°C) не менее трех часов.
 - Если замерзли чернила на водной основе, они уже непригодны для использования. Такие чернила необходимо хранить в теплом помещении.

Форма запроса

Данную форму необходимо заполнять при неисправностях и некорректном функционировании плоттера.

После заполнения данной формы ее необходимо отправить по факсу в отдел продаж компании МІМАКІ.

Компания	
Ответственное лицо	
Номер телефона	
Модель плоттера	
Версия операционной системы	
Служебная информация *1	
Сообщение об ошибке	
Описание проблемы	







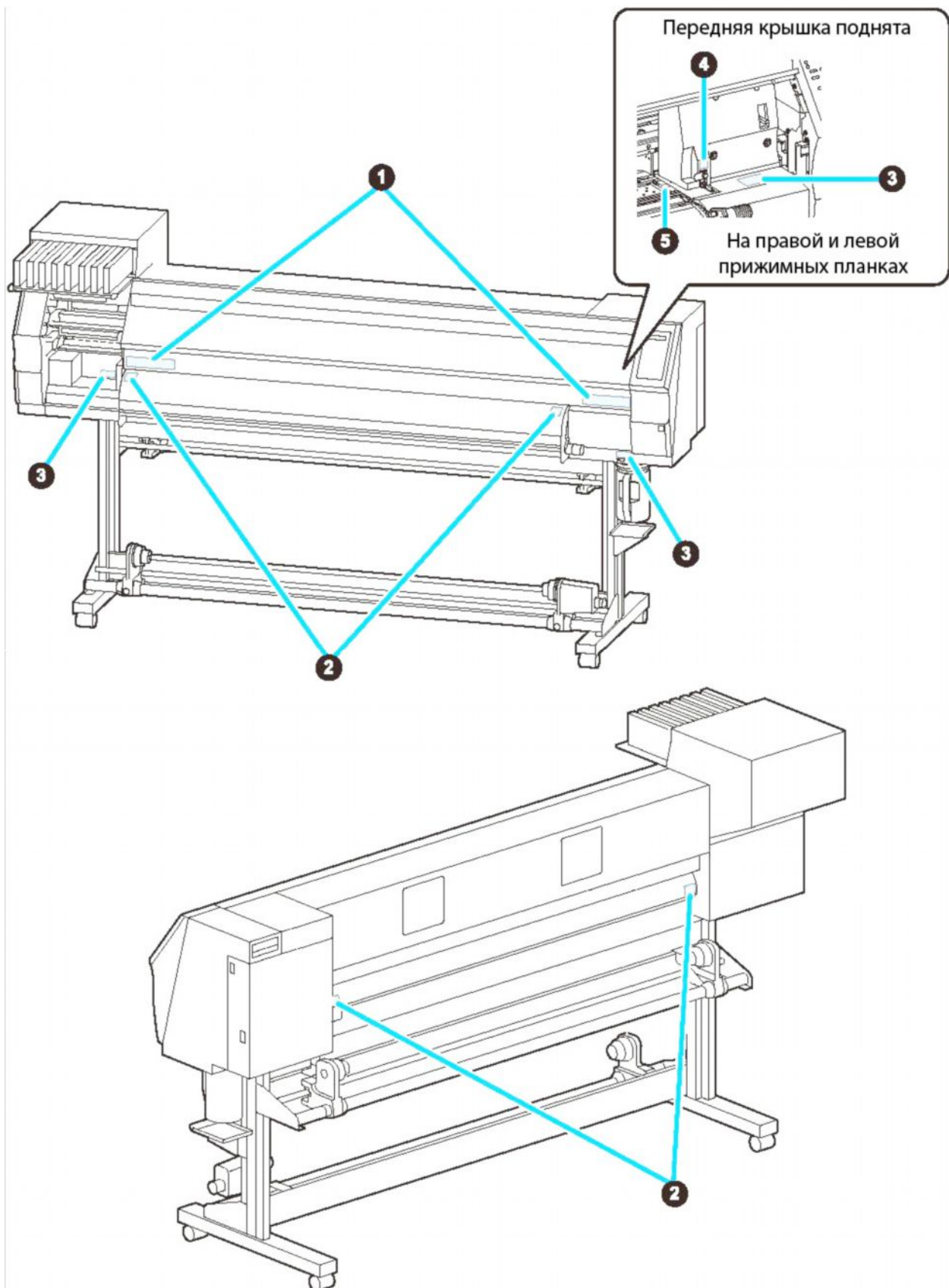

*1. См. раздел «Получение служебной информации» (стр. 3-41).

Предупредительные наклейки

Предупредительные наклейки расположены в различных местах на корпусе плоттера. Необходимо четко осознавать смысл предупреждений, содержащихся на наклейках.

Если наклейка была утеряна или в результате загрязнения стала нечитаемой, необходимо приобрести новую у производителя плоттера или его регионального представителя.



№	Номер по каталогу	Предупредительная наклейка				
1	M901549	 注意 滚轮转动时, 请勿将手插入前 面外盖的内部。	 注意 キャリッジ動作中は、フロント カバーの中に指を入れない ください。	 CAUTION -MOVING CARRIAGE- Do not put fingers inside this area	 ACHTUNG -Beweglicher Wagen- Finger nicht in diesen Bereich bringen.	 ATTENTION -CHARIOT MOBILE- Ne pas mettre de doigts dans cette zone.
2	M903239					
3	M903330					
4	M903405					
5	M904810					

Функциональная схема работы плоттера

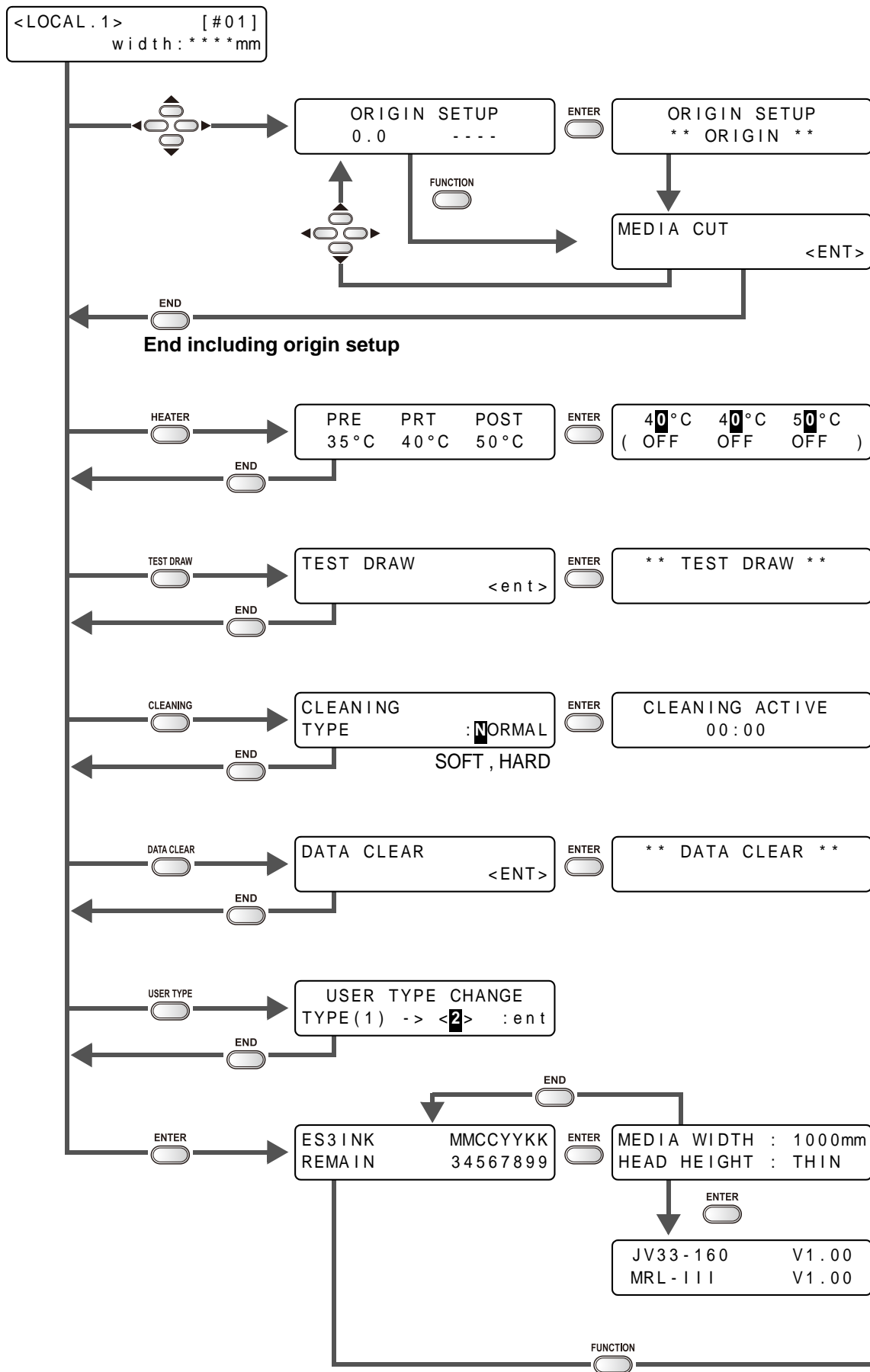

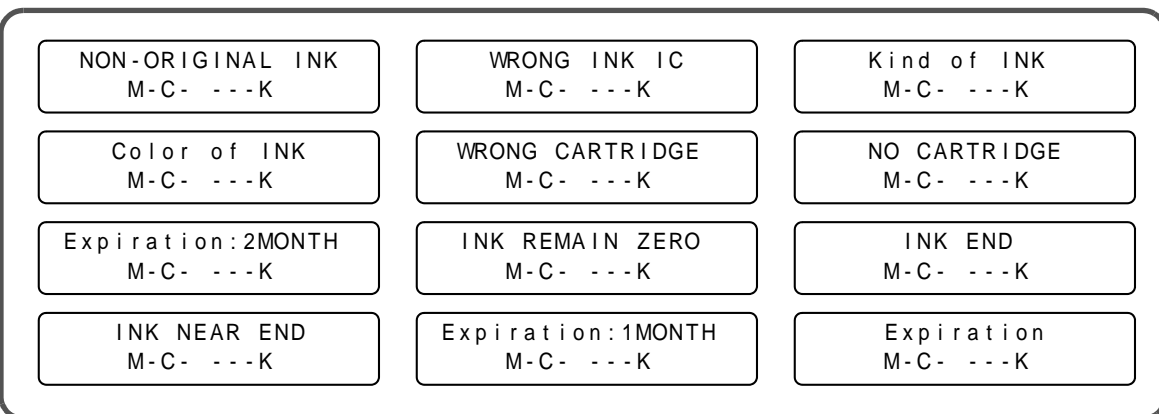

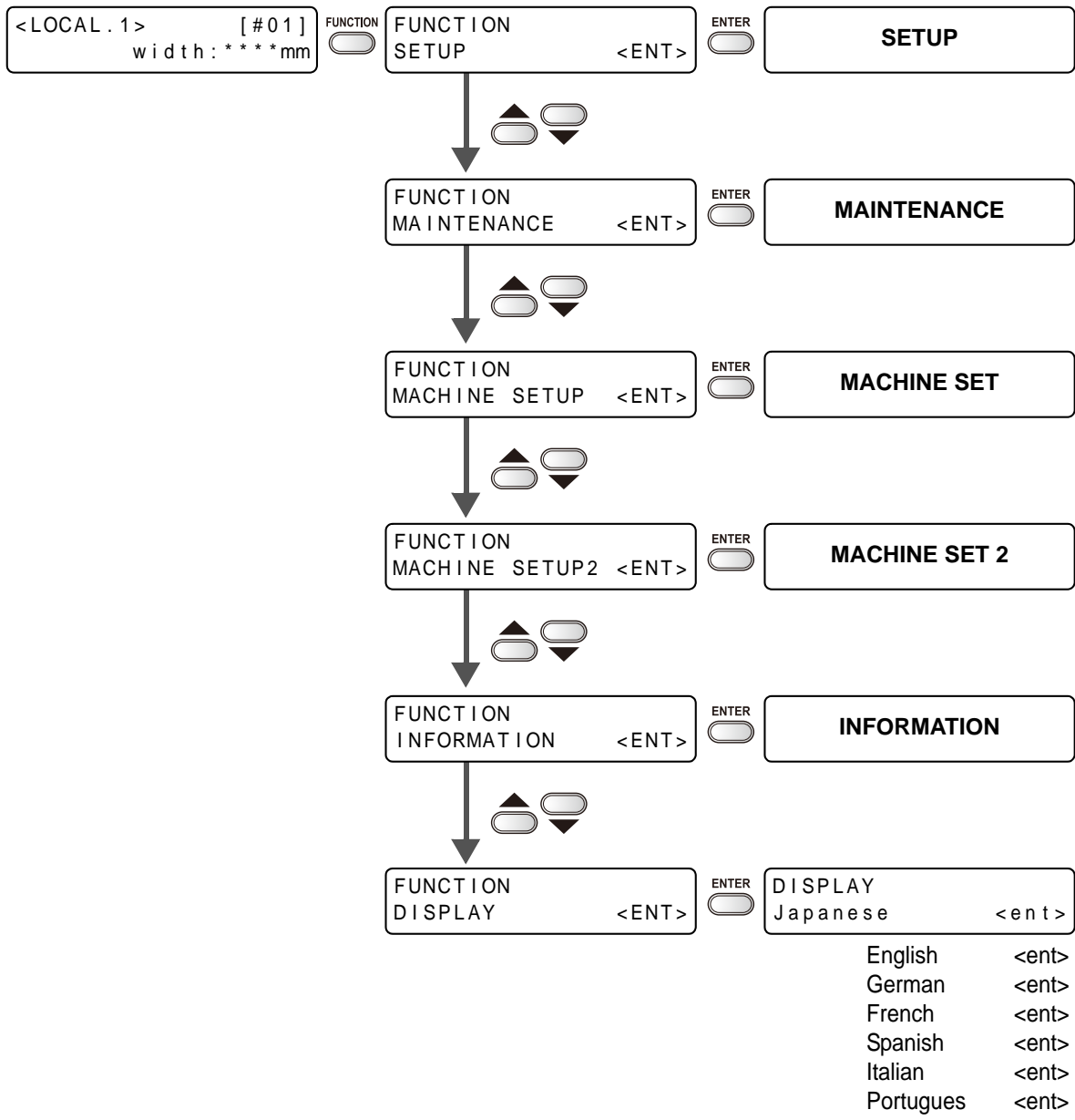

<LOCAL.1> [#01]
width:****mm

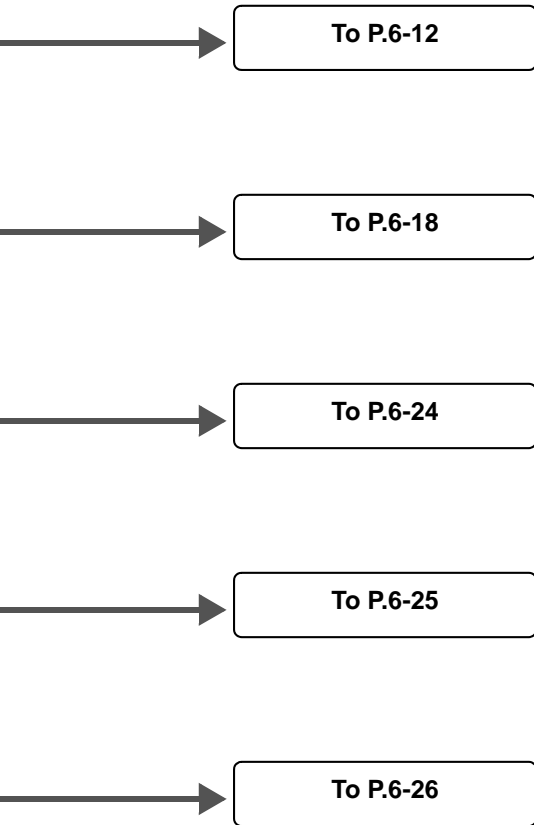

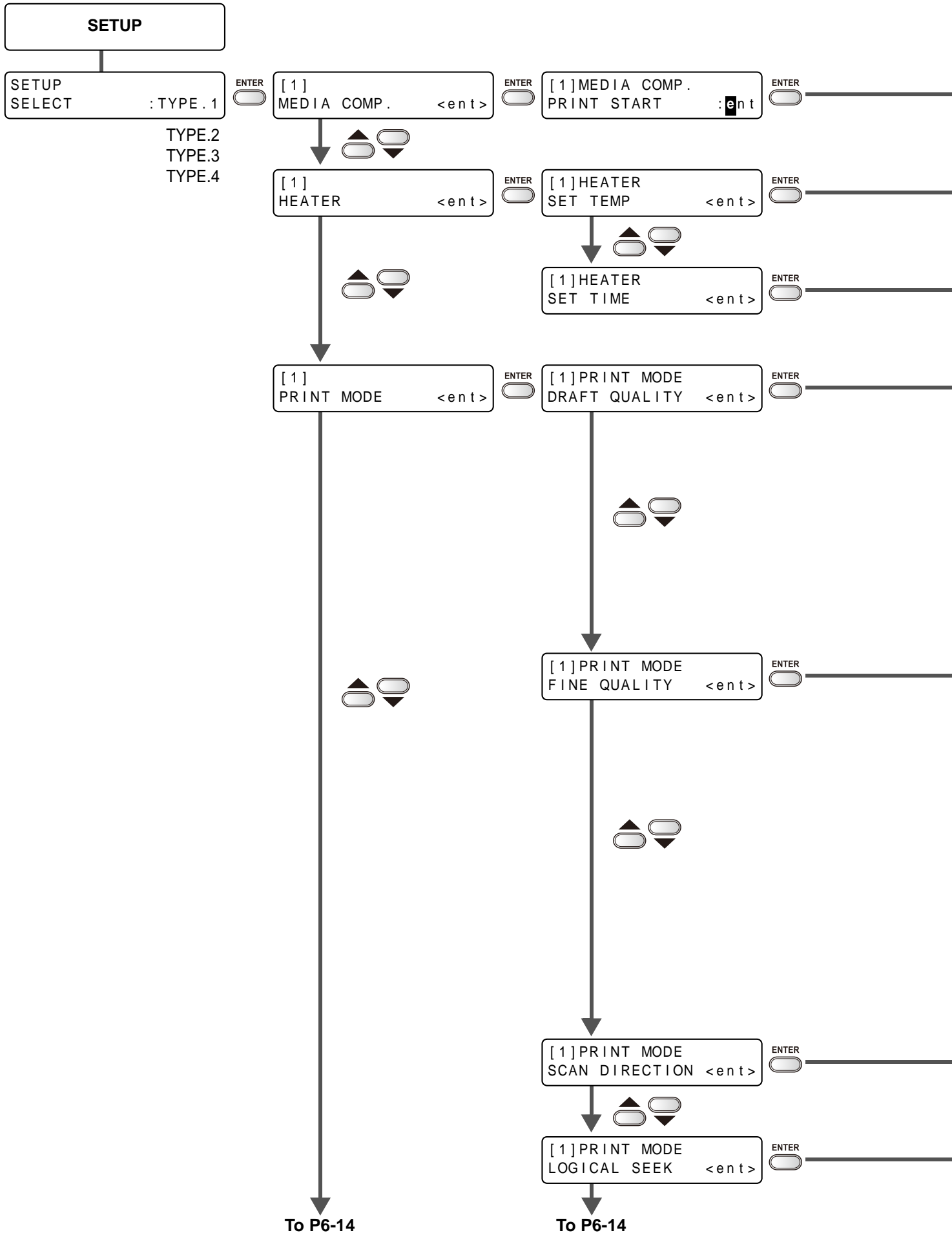

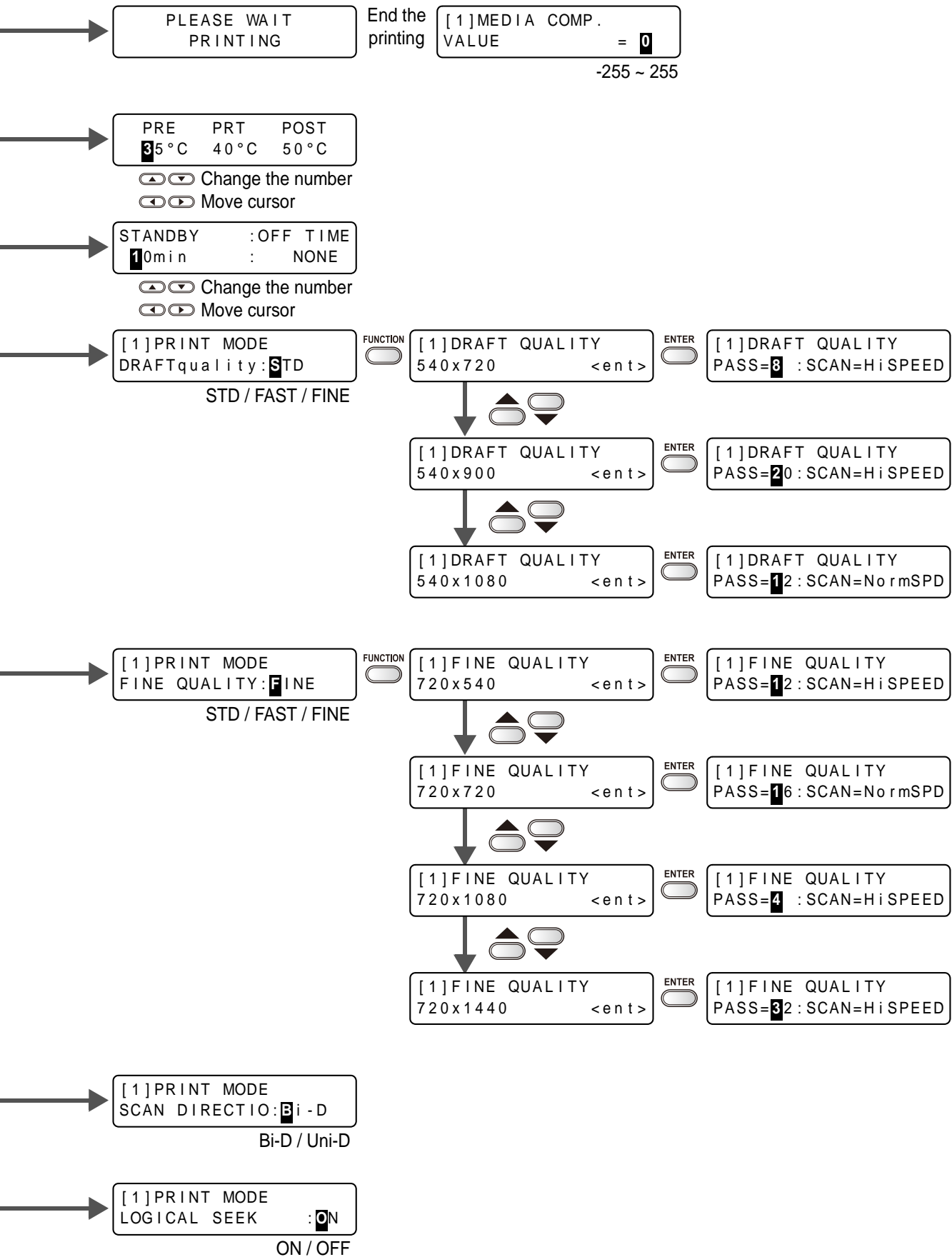

From P6-12

From P6-12

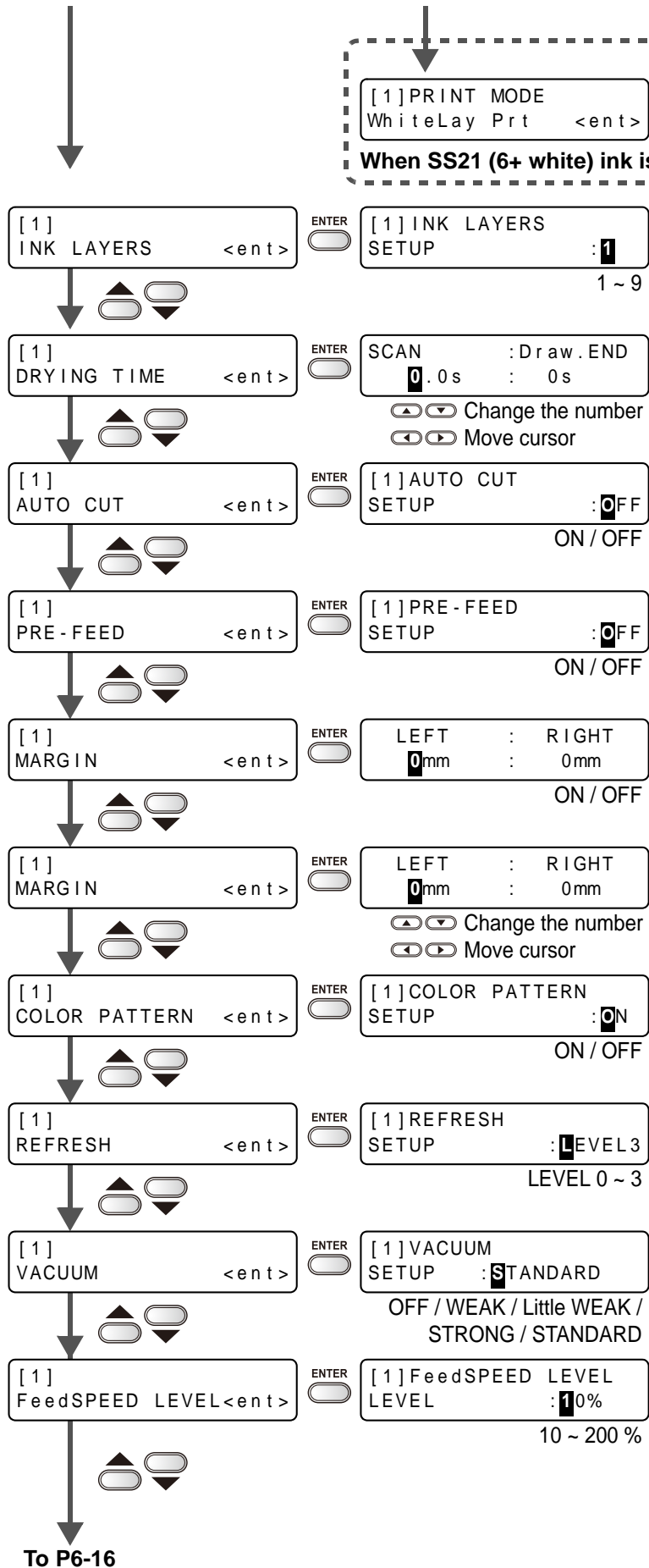

[1] PRINT MODE
WhiteLay Prt <ent>

ENTER

When SS21 (6+ white) ink is filled

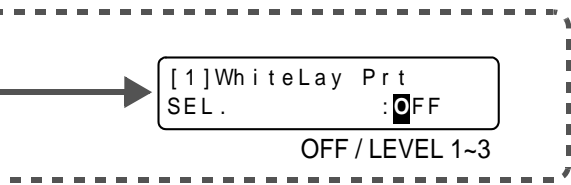

From P6-14

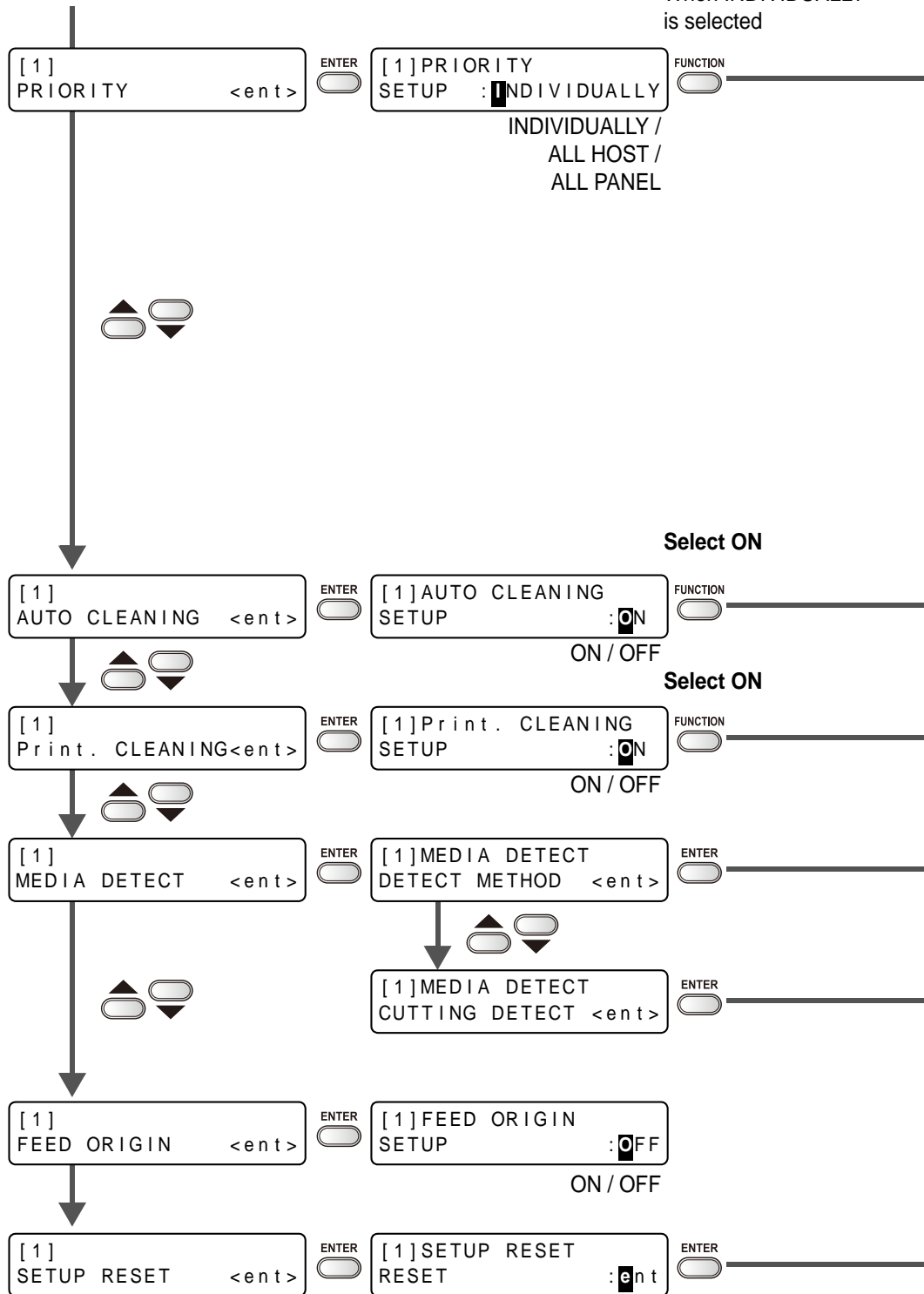

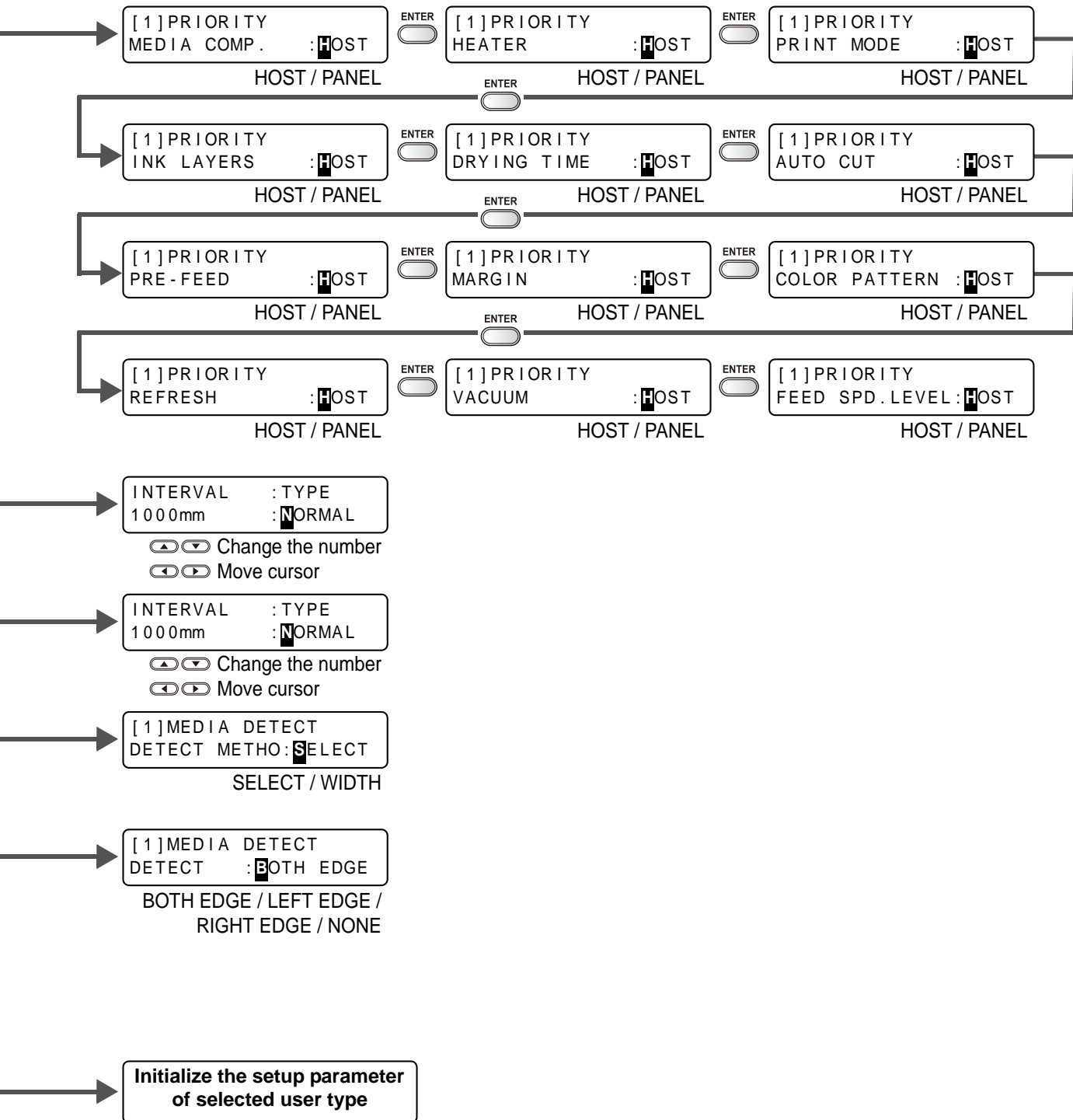

MAINTENANCE

MAINTENANCE
ST.MAINTENANCE <ent>



ST.MAINTENANCE
CARRIAGE OUT <ent>



ST.MAINTENANCE
COMPLETED :ent



ST.MAINTENANCE
WIPER EXCHANGE <ent>



ST.MAINTENANCE
COMPLETED :ent



ST.MAINTENANCE
NOZZLE WASH <ent>



WIPER CLEANING
COMPLETED(NEXT) :ent



ST.MAINTENANCE
PUMP TUBE WASH <ent>



ST.MAINTENANCE
COMPLETED :ent



ST.MAINTENANCE
CUSTODY WASH <ent>



WIPER CLEANING
COMPLETED(NEXT) :ent

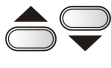

MAINTENANCE
CR.MAINTENANCE <ent>



CR.MAINTENANCE
COMPLETED <ent>



Close a cover



To P6-20

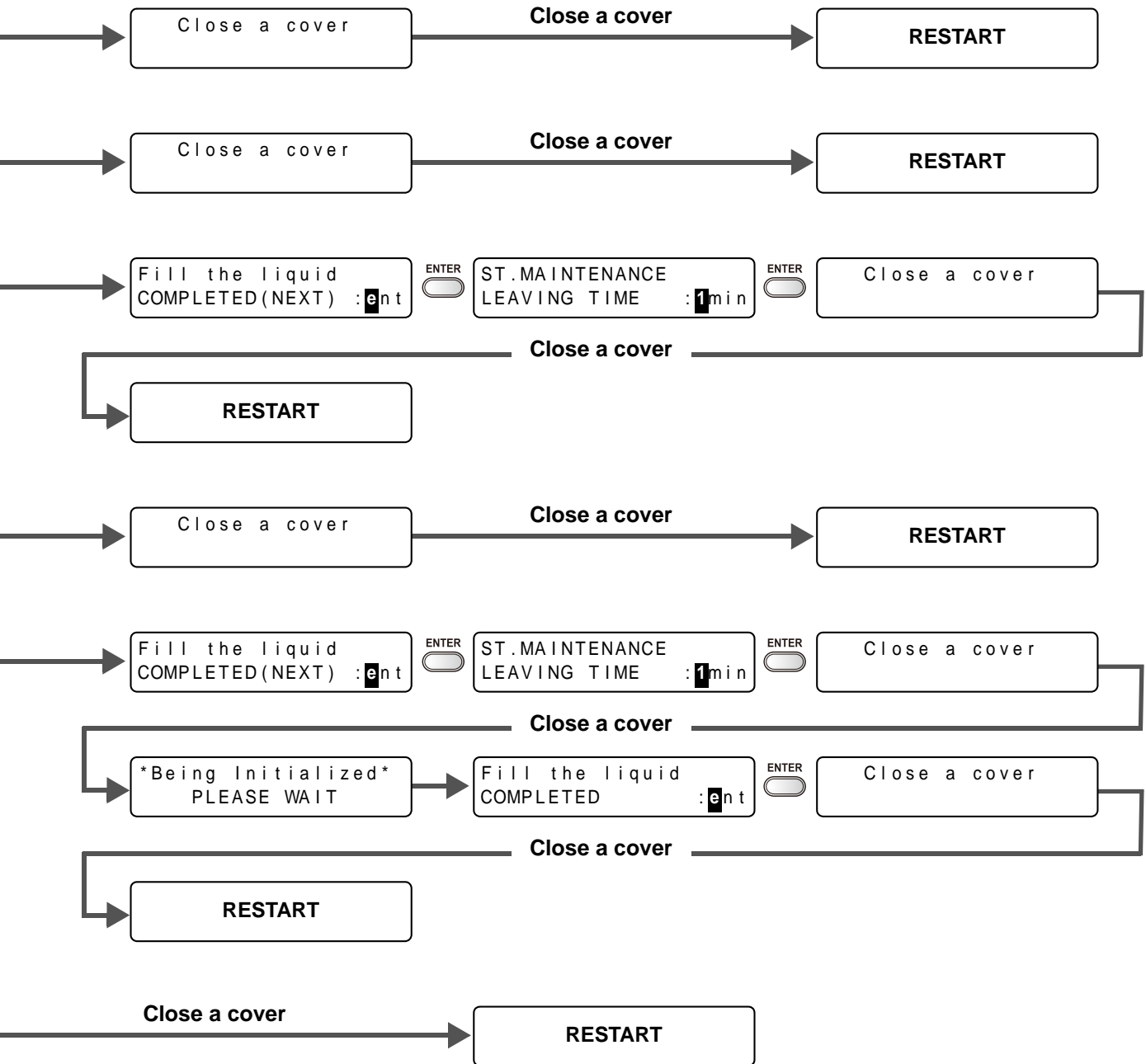

From P6-18

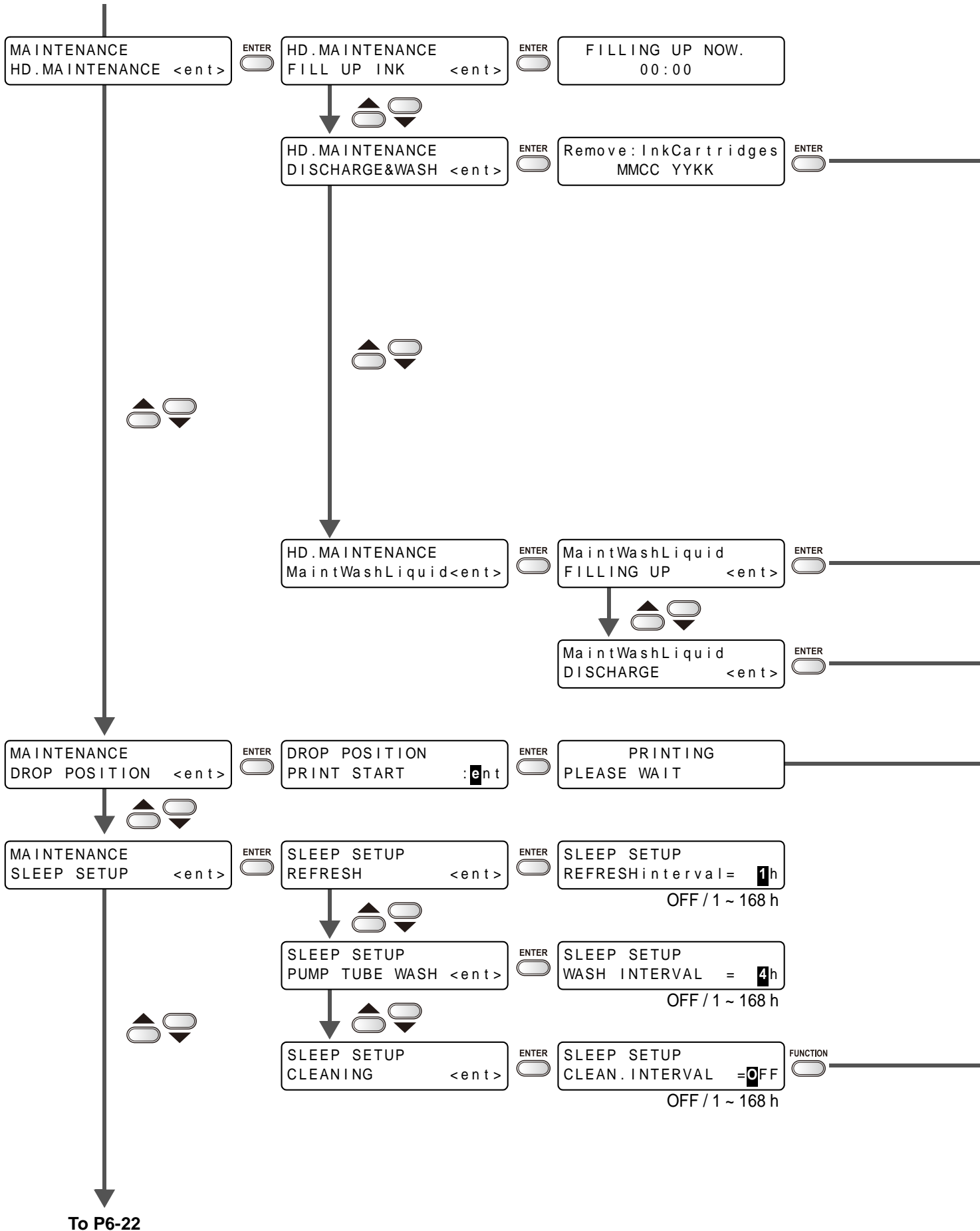

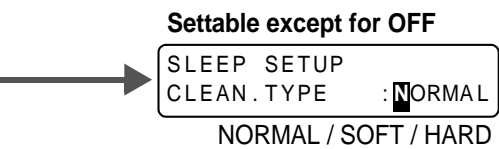
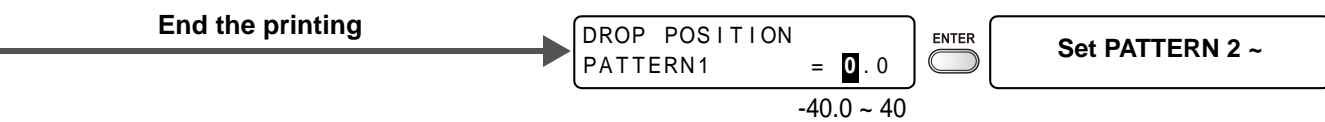
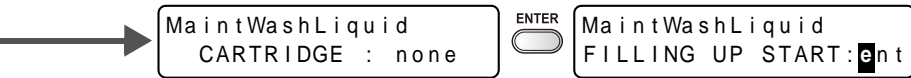
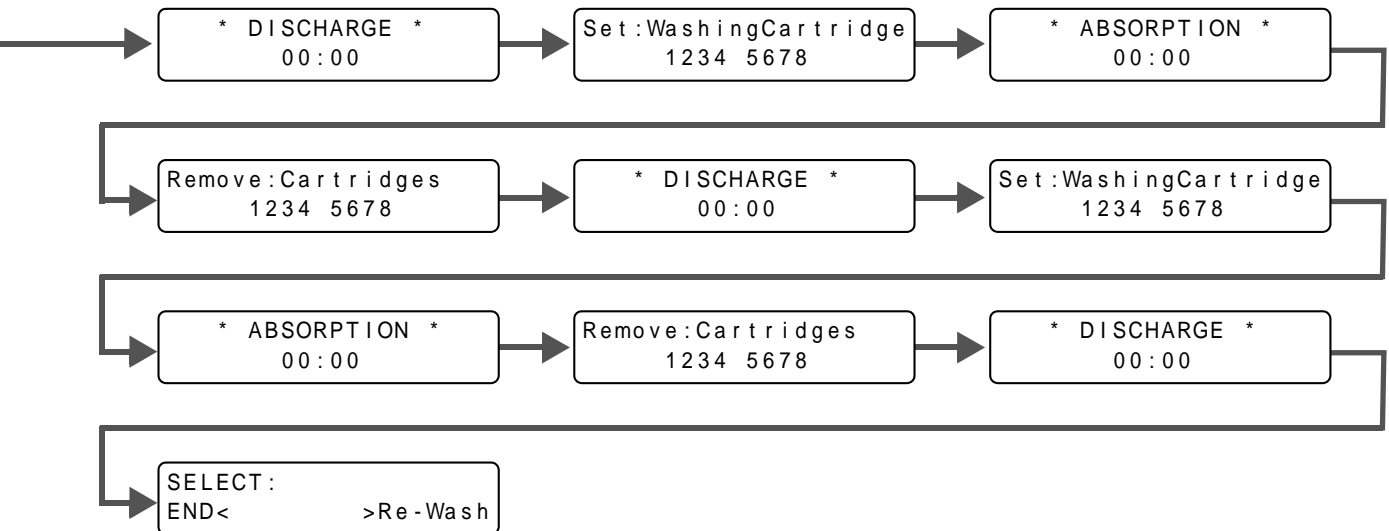

From P6-20

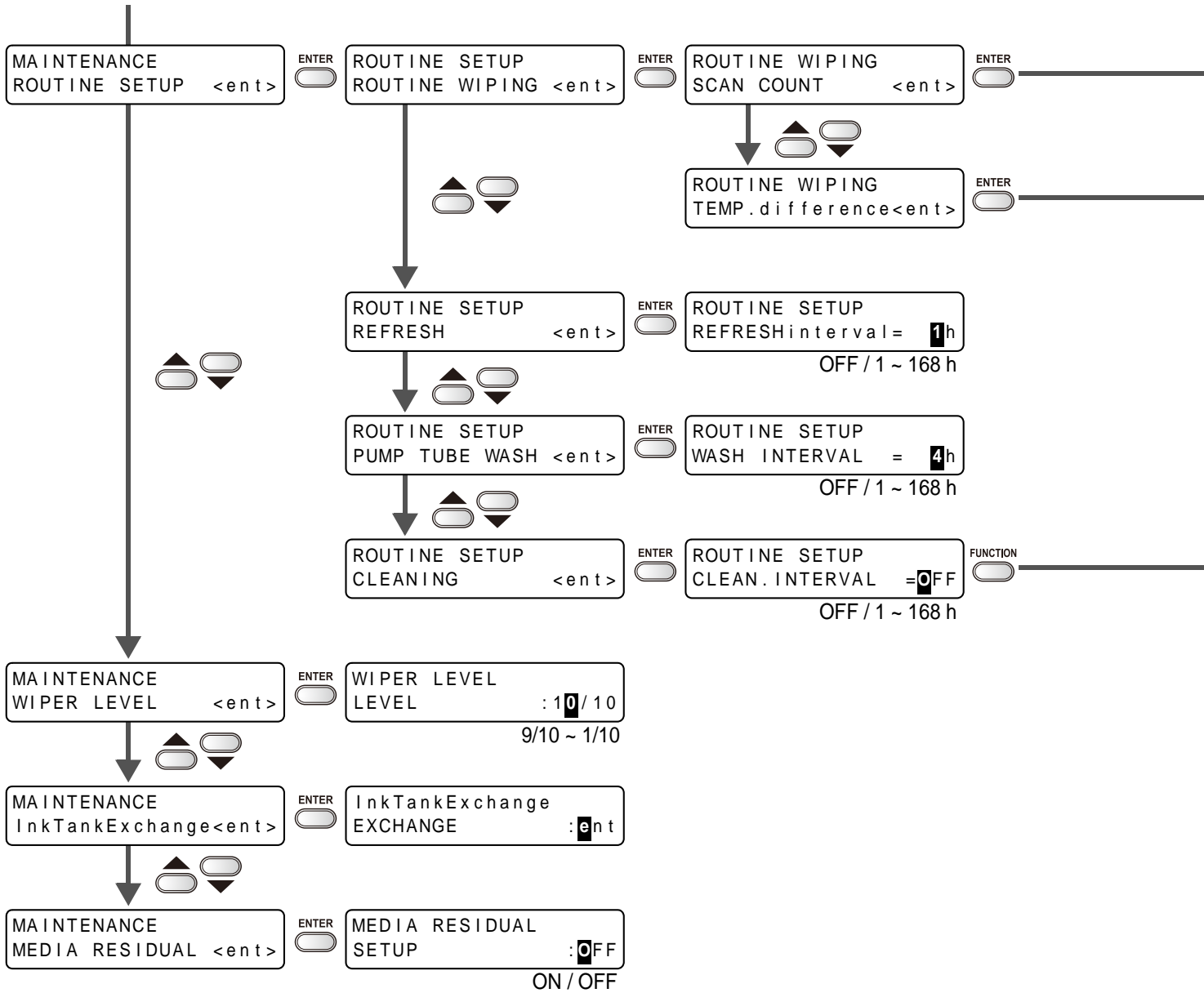

ROUTINE WIPING
SCAN COUNT = 50

ROUTINE WIPING
TEMP. Difference=20°C

Settable except for OFF
ROUTINE SETUP
CLEAN . TYPE : NORMAL
NORMAL / SOFT / HARD

