

DEXP

Пайдаланушы нұсқаулығы

**Электр шырын
сыққыш
DEXP JC-1501**

Мазмұны

Құрылғының мақсаты	4
Сақтық шаралары	4
Техникалық сипаттамалар	5
Құрылғының сұлбасы	6
Жинақталымы.....	7
Пайдалану нұсқаулығы	8
Тазалау және күтім жасау	8
Ықтимал проблемалар және олардың шешімі.....	9
Монтаждау, сақтау, тасымалдау (көлікпен), сату және кәдеге жарату ережелері және шарттары.....	10
Қосымша ақпарат	10

Құрметті сатып алушы!

«DEXP» маркасымен жасап шығарылатын өнімдерді таңдағаныңыз үшін сізге алғысымызды білдіреміз. Біз жоғары сапаға, функционалдылыққа және дизайнға қойылатын талаптарға сәйкес әзірленген және жасап шығарылған бұйымдарды және құрылғыларды ұсынғанымызға қуаныштымыз. Пайдаланар алдында қауіпсіздігіңізге қатысты маңызды ақпаратты, сондай-ақ осы өнімді дұрыс пайдалану және оған күтім жасау бойынша ұсыныстарды қамтитын осы нұсқаулықты мұқият оқып шығыңыз. Осы Нұсқаулықты күтіп ұстаңыз және өнімді болашақта пайдаланғанда оны анықтамалық материал ретінде пайдаланыңыз.

Құрылғының мақсаты

Электр шырын сыққыш балғын жемістерден және көкөністерден шырын сығып алуға арналып жасалған.

Сақтық шаралары

- Электр тогының соғуын болдырмас үшін мотор блогы мен қуат кабелін суға немесе басқа сұйықтықтарға батырмаңыз.
- Кабелі немесе айыры зақымдалған құрылғыны пайдалануға тыйым салынады. Көрінетін зақым анықталған жағдайда құрылғыны пайдаланбаңыз және
- Ешбір жағдайда құрылғыны өзіңіз жөндеуге немесе бөлшектеуге тырыспаңыз. Өкілетті сервистік орталыққа хабарласыңыз.
- Құрылғыны пайдаланып болған соң, құрылғыны бөлшектеу немесе тазалау алдында оны тоқтан ажыратыңыз және өшіріңіз. Ашаны қуаттау розеткасынан сымнан тартып шығармаңыз, тек ашасынан ұстаңыз.
- Құрылғының айналмалы бөліктерін ұстамаңыз.
- Жарақаттануды, электр тогының соғуын, өрттің пайда болуын болдырмау үшін өндіруші ұсынбаған аксессуарлар мен бөлшектерді пайдаланбаңыз.
- Жемістер мен көкөністерді жүктеу астауына салу үшін итергішті қолданыңыз. Ешбір жағдайда мұны саусақтарыңызбен немесе кез-келген бөгде заттармен жасамаңыз.
- Егер құрылғы бітеліп қалса, кері жүрісті қосыңыз, содан кейін қайтадан тура жүрісті қолданып көріңіз.
- Құрылғыны бөлмеден тыс жерлерде пайдалануға болмайды.
- Құрылғы жемістер мен көкөністерден шырын сығып алуға арналған, құрылғыға бөгде заттарды салмаңыз, сонымен қатар құрылғыны басқа мақсатта пайдаланбаңыз.
- Құрылғы мен оның бөліктері ыдыс жуғышта жууға арналмаған.
- Егер құрылғыны пайдалану кезінде жағымсыз иіс сезсеңіз, құрылғыны дереу өшіріңіз, ашасын қуаттау розеткасынан ажыратыңыз және уәкілетті қызмет көрсету орталығына хабарласыңыз.
- Жұмыс істеп тұрған құрылғыны тасымалдауға немесе бөлшектеуге тыйым салынады.
- Құрылғының үздіксіз максималды жұмыс істеу уақыты – 10 минут. Егер

құрылғы ұзақ жұмыс істесе, ол қызып кетеді, бұл оның бұзылуына апарып соқтырады. Жұмысты бастамас бұрын құрылғыны суытыңыз (шамамен 10 минуттай).

- Құрылғы балалардың және физикалық, сенсорлық немесе ақыл-ой қабілеттері шектеулі адамдардың пайдалануына, тек олардың қауіпсіздігіне жауапты бақылау жүргізетін басқа жандар жүзеге асырған жағдайларды қоспағанда пайдалануына арналмаған. Балаларға бұл құрылғымен ойнауға рұқсат бермеңіз.
- Электр желісінің кернеуі мен жиілігі құрылғының сипаттамаларына сәйкес келуі керек екенін ескеріңіз.
- Жұмыс кезінде құрылғыны бөлшектеуге немесе оған бөгде заттарды қоюға болмайды.
- Бұл құрылғы коммерциялық мақсаттарға пайдалануға арналып жасалмаған.

Техникалық сипаттамалар

- Моделі: JC-1501.
- Қуаттау параметрлері: 220-240 В, 50 Гц.
- Қуаты: 350 Вт.
- Шырынға арналған контейнердің көлемі: 550 мл.
- Күнжараға арналған контейнердің көлемі: 550 мл.
- Өнімділігі: 102 айн/мин.
- Максималды жұмыс уақыты: 20 мин кем.
- Қолданылу аясы: тұрмыстық.

Құрылғының сұлбасы

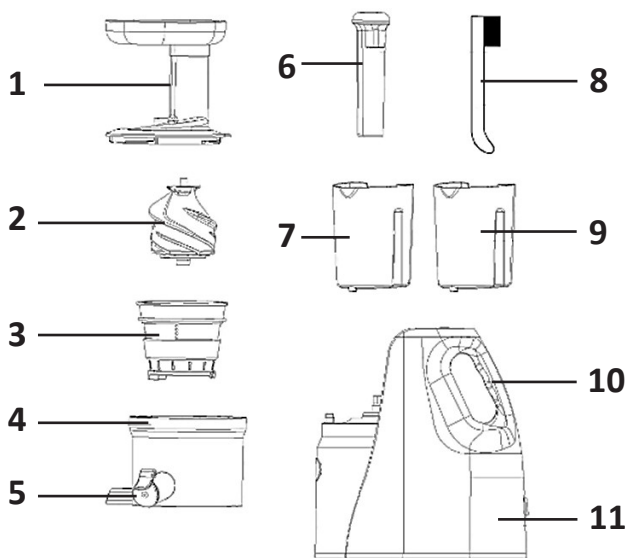

1. Жүктелетін астау.
2. Айналатын шнек.
3. Сүзгі.
4. Ыдыс.
5. «Тамшы-стоп» қақпақшасы.
6. Тығыздауыш.
7. Қалдыққа арналған контейнер.
8. Тазалайтын щетка.
9. Шырынға арналған контейнер.
10. Тасымалдау тұтқасы.
11. Моторлық блок

Жинақталымы

1. Жинамас бұрын, ыдысты төңкеріп, резеңке штепсельдің ыдыстағы тесікке мықтап салынғанын тексеріңіз.

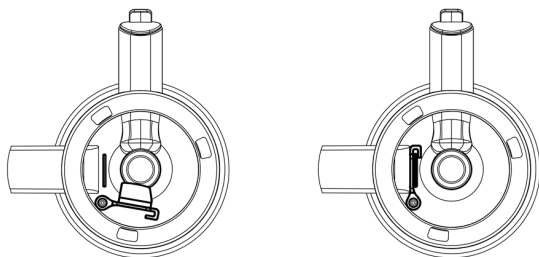

2. Ыдысты мотор блогына орнатыңыз және бекіту үшін сағат тілімен бұраңыз. Әрқашан ыдыстың мотор блогына мықтап бекітілгенін тексеріп отырыңыз.

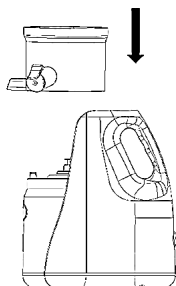

3. Ыдысқа шнек пен сүзгіні орнықтырыңыз. Шнек барынша нығыз орныққанына көз жеткізіп алыңыз.

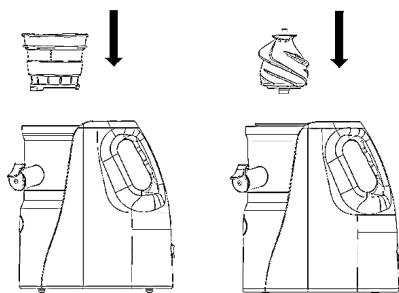

4. Жүктеу науасын ыдысқа орнатыңыз, науаны сағат тілімен бұраңыз.

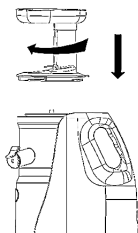

Пайдалану нұсқаулығы

- Құрылғыны іске қоспай тұрып өнімдерді салыңыз.
 - Бір циклда құрылғыны 10 минуттан астам уақыт пайдаланбаңыз.
1. Құрылғыны электр желісіне қосыңыз.
 2. Тиісті саңылауларға шырын мен қалдықты ағызатын контейнерлерді салып қойыңыз.
 3. Жұмыс режимдерін ауыстырып қосқыш құрылғы корпусында орналасқан және үш позицияда болуы мүмкін:
 - «ON» - құрылғыны іске қосу;
 - «OFF» - құрылғыны өшіру;
 - «REV» - реверс (кері айналдырып шығару). Егер сығылатын өнімдер кептеліп қалса, құрылғыны тазарту үшін осы режимді пайдаланыңыз.
 4. Жемістер мен көкөністерді жүктеу астауына салыңыз.
 - Ірі жемістер мен көкөністерді жүктемелеу астауына сыятындай жүктеу астауына салыңыз.
 - Құрылғының бүлінуіне жол бермеу үшін жемістер мен көкөністерден үлкен тұқымдар мен сүйектерді алып тастау керек.
 - Астауды асыра жүктемей, өнімдерді бірітіндеп салыңыз. Егер өнімдер тығындалып қалса, онда итергішті пайдаланыңыз.
 5. Құрылғыны іске қосыңыз.
 6. Егер өнімдер кептеліп қалса, құрылғыны өшіріп, ауыстырғышты «REV» режиміне қойыңыз. Егер бұл көмектеспесе, құрылғыны сөндіріп барып, оны тазарту үшін жүктеу астауын ажыратып алыңыз. Сосын барып жұмысты жалғастыру үшін астауды бекітіңіз.
- НАЗАР АУДАРЫҢЫЗ:** астауды шығармас бұрын құрылғыны желіден ажыратыңыз.
7. Жұмысы аяқталғанда құрылғыны өшіріп, сосын оны электр желісінен суырып тастаңыз.

Тазалау және күтім жасау

- Тазалау алдында әрдайым құрылғыны ажыратып, қуаттау кабелін розеткадан ажыратыңыз.
- Құрылғыны кері тәртіпте «Жинастыру» бөлімінде сипатталғандай ажыратып бөлшектеңіз.
- Шөткенің көмегімен су астында детальдарын жуып тазалаңыз.
- Мотор блогын дымқыл жұмсақ шүберекпен сүртіп алыңыз. Мотор блогына су кіріп кетпегендігіне көз жеткізіңіз.
- Шырын сыққыш сүзгісін тиімдірек тазарту үшін құрылғымен бірге келетін өзінің щеткасын қолданыңыз.
- Сақтауға қоймас бұрын құрылғының барлық бөлшектерін мұқият құрғатыңыз.

Ықтимал проблемалар және олардың шешімі

Проблема	Себебі	Шешімі
Құрылғы жұмыс істемейді.	Құрылғы электрмен қуаттау желісіне дұрыс жалғанбаған.	Розеткаға қосылғанының дұрыстығын тексеріңіз.
	Жүктеу астауы дұрыс орнатылмаған.	Астауын дұрыстап орнықтырыңыз.
Жұмыс істеу барысында қозғалтқышы тоқтап қалды.	Астауы өнімдерге толып қалған. Ингредиенттер жеткілікті түрде ұсақталмаған. Өнімдер өте шандырлы немесе сүйектері қалған.	<ul style="list-style-type: none"> • Ауыстырғышты «REV» қалпына келтіріңіз. • Астауды ағытып алып, тазалаңыз және кейін астауын орнына бекіндіріңіз. • Өкілетті сервистік орталыққа хабарласыңыз.
Астаудың астыңғы бөлігінен шырынның жылыстауы.	Резеңке тығын астау ыдыстың түбіндегі тесікке мықтап салынбаған.	Құрылғының барлық бөліктерін ашып, сол тығынды қайтадан тесікке орнына салыңыз.
Құрылғының астауында, сүзгісінде, щеткада дақтар қалған.	Өнімдердің бояуы сіңген.	
Сүзгі зақымдалған.	Мұздатылған өнімдер, тұқымдар, сүйектер және басқа да қатты материалдар пайдаланылды.	Өкілетті сервистік орталыққа хабарласыңыз.
Жұмыс уақытында сықыр естіледі.	Бұрауыштың шуылы.	Бұл қалыпты құбылыс. Ыдысы толып қалмағандығына көз жеткізіп алыңыз.
	Ыдысында қатта материалдар.	Астауды ағытып алып, тазалаңыз және кейін астауын орнына бекіндіріңіз.

Монтаждау, сақтау, тасымалдау (көлікпен), сату және кәдеге жарату ережелері және шарттары

- Құрылғы қандайда бір монтаждауды немесе тұрақты бекітуді талап етпейді.
- Құрылғының сақталуы өндірушінің және тұтынушының жылытылып тұратын панажайларында өндірушінің қаптамасында 5°C бастап 40°C дейінгі температурада және ауаның салыстырмалы ылғалдылығы 80%-дан аспайтын жерлерде жүргізілуі тиіс. Тұрғын-жайларда тотығуды туындататын агрессивті қоспалар (қышқылдардың, сілтілерді булары) болмауы тиіс.
- Құрылғыны құрғақ ортада тасымалдау керек.
- Құрылғы мұқият күтім жасауды қажет етеді, оны шаңның, ластың, соққылардың, ылғалдың, оттың және т.б. әсерінен сақтаңыз.
- Құрылғы Қазақстан Республикасының қолданыстағы заңнамасына сәйкес сатылуы тиіс.
- Құрылғыда ақаулық анықталған жағдайда дереу авторизацияланған сервистік орталыққа жүгініп хабарласыңыз немесе құрылғыны кәдеге жаратыңыз.
- Бұл бұйымды кәдеге жарату қалдықтарды қайта өңдеу жөніндегі жергілікті нормалар мен ережелерге сәйкес жүзеге асырылуы тиіс. Бұл өнімнің дұрыс кәдеге жаратылуын қамтамасыз ете отырып, қалдықтардың бақылаусыз тасталуы нәтижесінде қоршаған ортаға және адам денсаулығына келтірілетін ықтимал зиянды болдырмауға және материалдық ресурстарды ұтымды пайдалануға көмектесесіз. Бұл өнімді қабылдау және жою пункттері туралы қосымша ақпаратты жергілікті муниципалды органдардан немесе тұрмыстық қалдықтарды шығаратын кәсіпорыннан алуға болады.

Қосымша ақпарат

Өндіруші: Нинбо Чанлунь Электрикал Эпплайенс Ко., Лтд.
Шие ауылы, Гуаньхайвэй, Цыси қ., Чжэцзян пров., Қытай.
Қытайда жасалған.

Импортер / юр.лицо, принимающее претензии в Казахстане:

ТОО «DNS KAZAKHSTAN», г. Нұр-Сұлтан, пр. Сарыарқа, дом 12, офис 301С, Казахстан.

Импорттаушы / Қазақстан шағымдар қабылдайтын заңды тұлға:

«DNS KAZAKHSTAN» ЖШС, Нұр-Сұлтан қ., Сарыарқа даңғ., 12-үй, 301С-кеңсе, Қазақстан.

Тауар Кеден Одағының техникалық регламентінің талаптарына сәйкес келеді:

- КО ТР 020/2011 «Техникалық құралдардың электр магниттік сәйкестілігі»;
- КО ТР 004/2011 «Төменвольтты жабдықтардың қауіпсіздігі туралы».

Тауар Еуразиялық экономикалық одақтың 037/2016 ЕАЭО ТР «Электр техникасы және радиоэлектроника бұйымдарында қауіпті заттардың қолданылуын шектеу туралы» техникалық регламентінің талаптарына сәйкес келеді.

Бұйымның сыртқы түр-сипаты және оның сипаттамалары алдын ала хабарланбай өзгерілуі мүмкін.

Құрылғының жиынтықтамасы алдын ала хабарланбай өзгертілуі мүмкін.

Интернеттегі мекенжайы:

www.dexn.club

Өндіріс күні пайдаланушы нұсқаулығының орыс тіліндегі нұсқасында көрсетілген.

EAC

V.1

Кепілдік талоны

SN/IMEI: _____

Кепілдікке қойылған күні: _____

Өндіруші кепілдік мерзімі ішінде құрылғының үздіксіз жұмыс істеуіне, сондай-ақ материалдар мен жинақтарда ақаулардың болмайтынына кепілдік береді. Кепілдік мерзімі өнімді сатып алған сәттен бастап саналады және тек жаңа өнімдерге қолданылады.

Кепілдік қызмет көрсету пайдаланушының нұсқаулығына сәйкес өнімді пайдалану шартымен кепілдік мерзімі ішінде тұтынушының кінәсіз істен шыққан элементтерді тегін жөндеуді немесе ауыстыруды қамтиды. Элементтерді жөндеу және айырбастау уәкілетті сервистік орталықтардың аумағында жүргізіледі.

Кепілдік мерзімі: 12 ай.

Пайдалану мерзімі: 24 ай.

Сервистік орталықтардың жаңартылған тізімі мына мекенжайда:

<https://www.dns-shop.ru/service-center/>



www.dexp.club