

ace

aceline

Пайдаланушының нұсқаулығы

aceline

**Кір жуғыш
жартылай автоматты
машина
Aceline WM-SA413NRA/WB**

Мазмұны

Сақтық шаралары	5
Электрмен жұмыс істеген кезде.....	5
Сумен жұмыс істеген кезде	6
Жалпы ережелер	6
Құрылғының схемасы	8
Керек-жарақтар	8
Орнату	9
Кір жуғыш машинаны қаптамадан шығару.....	9
Орналасуы.....	10
Қюю шлангын жалғау	11
Ағызу шлангын жалғау	11
Кір жуғыш машинаны пайдалану	12
Бастапқы тексеру және киімді жууға дайындау	12
Балалар киім-кешегін жуу	15
Оңай собалақтанып қалуы мүмкін киім-кешек.....	15
Құрылғымен жұмыс істеу	15
Басқару панелі	15
Кір жуу	16
Кір жуу режимдерінің кестесі.....	18
Шаю	19
Центрифугада шаю	20
Сығу	21
Кір жуу процесін аяқтау	22
Техникалық қызмет көрсету	23
Кір жуғыш машинаның корпусын тазалау және оған қызмет көрсету	23
Ықтимал проблемалар және олардың шешімі	24
Техникалық сипаттамалары	25
Монтаждау, сақтау, тасу (тасымалдау), өткізу және кәдеге жарату ережелері мен шарттары	26
Қосымша ақпарат	27
Ескертулер	28
Құрғақ киім-кешектің болжамды салмағы.....	28
Киімде көрсетілген пиктограммалардың мәні	29
Дақтарды кетіру бойынша ұсынымдар	31

Құрметті сатып алушы!

Сізге «Aceline» сауда белгісімен шығарылатын өнімді таңдағыныңыз үшін алғыс білдіреміз. Біз Сізге сапаға, функционалдылыққа және дизайнға қойылатын жоғары талаптарға сәйкес әзірленіп жасалған бұйымдар мен құрылғыларды ұсынуға қуаныштымыз. Құрылғыны пайдаланар алдында осы нұсқаулықты мұқият оқып шығыңыз, онда Сіздің қауіпсіздігіңізге қатысты маңызды ақпарат, сондай-ақ өнімді дұрыс пайдалану және оны күтіп ұстау бойынша ұсынымдар берілген. Осы Нұсқаулықты сақтап қойыңыз және бұйымды әрі қарай пайдалану кезінде оны анықтамалық материал ретінде пайдаланыңыз.

Кір жуғыш машина үй шаруашылығында тоқыма бұйымдарын және жуғыш құралдың ерітіндісінде машинада жууға болатын сыртқы киімді жуу үшін пайдалануға арналған.

Сақтық шаралары

Электрмен жұмыс істеген кезде

1. Қауіпті жағдайларды болдырмау үшін зақымдалған қуат сымын өндіруші, оның сервистік техникалық қызмет көрсету жөніндегі өкілі немесе тиісті біліктілігі бар өзге маман ауыстыруы тиіс.
2. Тазалау немесе техникалық қызмет көрсету алдында кір жуғыш машинаны қуат желісінен ажырату қажет.
3. Қуат кабелінің айырын су қолмен ұстамаңыз.
4. Сіздің қауіпсіздігіңіз мақсатында қуат кабелінің ағытпасы жерге тұйықталған екі полюсті розеткаға қосылуы тиіс. Қуат желіңіздің розеткасы жерге дұрыс әрі сенімді тұйықталғанын мұқият тексеріңіз және оған көз жеткізіңіз.
5. Құрылғыны қосар алдында онда көрсетілген кернеудің жергілікті электр желісінің кернеуіне сәйкес келетініне көз жеткізіңіз. Егер электр қуат желісінің параметрлерін білмесеңіз, қызмет көрсететін ұйымға хабарласыңыз.
6. Қуат сымының тиісті қорғалуын қамтамасыз етіңіз. Қуат сымын адамдарға және басқа заттарға тимейтіндей және зақымдалмайтындай етіп, жақсы бекітіп қою қажет. Қуат желісіне ерекше назар аударылуы тиіс. Электр айыры розеткаға оңай сұғылуы тиіс. Сонымен қатар розетканың орналасқан жеріне және оған қол жеткізу ыңғайлылығына ерекше назар аудару қажет.
7. Розетканың шамадан тыс жүктелуіне жол бермеңіз және кабельді ұзартпаңыз. Сымды ұзарту өртке немесе электр тогы соғуына әкелуі мүмкін. Қуат сымын сулы қолмен ұстап тартаңыз.

Сүмен жұмыс істеген кезде

1. Жеткізу жиынтығына кіретін жаңа шлангтарды пайдалану керек, ескі шлангтарды қайта пайдалануға болмайды.
2. Күйіп қалмау үшін кір жуу үшін 50 °С-тан жоғары температурадағы тым ыстық суды пайдаланбаңыз.
3. Кір жуу бағындағы суды су қайнатқыш көмегімен қыздырмаңыз.
4. Машинаның басқару панеліне және артқы қабырғасына су түсуіне жол бермеңіз.

Жалпы ережелер

1. Кір жуғыш машина тек үй-жайдың ішінде ғана пайдалануға арналған.
2. Машина корпусындағы желдету тесіктері кілеммен және басқа да жабындармен жабылмауға тиіс.
3. Құрылғы балалардың және физикалық, сенсорлық немесе ақыл-ой қабілеттері шектелген тұлғалардың пайдалануына арналмаған, олардың қауіпсіздігіне жауапты басқа тұлғалар бақылау жүзеге асыратын жағдайларды қоспағанда. Балаларға құрылғымен ойнауға рұқсат етпеңіз.
4. Кір жуу алдында киімнің барлық қалталары бос екеніне көз жеткізіңіз.
5. Тиындар, әшекейлер, шегелер, бұрандар, тастар және т.б. сияқты үшкір және қатты заттар кір жуғыш машинаны ауыр зақымдауы мүмкін.
6. Егер аспап ұзақ уақыт пайдаланылмаса, кір жуғыш машинаны электр қуат беру желісінен ажыратып қойып, су жіберуді сөндіріңіз.
7. Пайдаланар алдында ішіне балалар және үй жануарлары кіріп кетпегенін тексеріңіз.
8. Құрылғының қақпағына сүйенбеңіз, өйткені ол жұмыс істеп тұрған кезде қатты қызуы мүмкін. Жұмыс істеп тұрған кезде балалар мен үй жануарларының құрылғымен тікелей жанасуына жол бермеңіз.
9. Кір жуғыш машинаны ылғалдылығы жоғары жерлерде, сондай-ақ жарылу қаупі бар немесе газ тәрізді жемір заттар бар үй-жайларда орнатпаңыз.
10. Құрылғыны пайдалануды бастамас бұрын бүкіл қаптама компоненттерін алып тастаңыз. Әйтпесе, кір жуғыш машина кір жуған кезде қатты зақымдалуы мүмкін.
11. Бүкіл қаптау материалдарын (пластик пакеттерді, көбік материалдардан жасалған төсемдерді және т.б.) балалардың қолы жетпейтін жерде сақтаңыз. Қаптау материалдары балалар үшін қауіпті болуы мүмкін.
12. Бұл кір жуғыш машина тек тұрмыстық пайдалануға және машинамен жууға болатын тоқыма бұйымдарын жууға ғана арналған.
13. Тез тұтанатын және жарылыс қаупі бар немесе уытты жуғыш құралдарды пайдалануға тыйым салынады.
14. Бензинді, спиртті және т.б. жуғыш құралдар ретінде пайдалануға тыйым салынады.
15. Тек машинамен жууға арналған жуғыш заттарды ғана пайдалануға рұқсат етіледі.
16. Кір жуғыш машинада кілемдерді жумаңыз.
17. Кір жуу аяқталғаннан кейін бірден суды және қуатты сөндіру қажеттілігін есте сақтаңыз.
18. Құрылғының жоғарғы бөлігіне аяқпен тұруға немесе оның үстінде отыруға тыйым салынады.

19. Қақпақты күш салып жаппаңыз. Егер қақпағы қиын жабылатын болса, кір жуғыш машинаның ішінде киімнің көп еместігін және оның бактың ішінде біркелкі жатқанын тексеріңіз.
20. Осы кір жуғыш машина кіріктірілген жабдық ретінде жұмыс істеуге арналмаған.
21. Бұл құрылғы коммерциялық мақсаттарда пайдалануға арналмаған.
22. Кір жуғыш машинаны +10-нан +35 °C-қа дейінгі қоршаған орта температурасында және 60 %-дан аз салыстырмалы ылғалдылықта пайдалану керек. 1 °C-тан аз және 40 °C-тан жоғары температуралар ауқымында, сондай-ақ ауаның салыстырмалы ылғалдылығы 80 %-дан көп болған кезде пайдаланған жағдайда құрылғы сынуы мүмкін.
23. Электр тоғымен зақымданудан қорғау түрі бойынша кір жуғыш машина I кластағы аспап ретінде жіктеледі, оның конструкциясы тоқ жүргізетін бөліктерге тікелей қол жеткізуді мүмкін етпейді және кернеудегі конструкция элементтерін судан қорғауды қамтамасыз етеді. Дегенмен кейбір ақаулықтар пайда болған кезде, пайдаланушыға қолжетімді корпус бөлшектеріне жуғыш ерітінді және ылғал қалдықтары арқылы электр потенциалы түсуі ықтимал. Бұл жағдайда құрылғыны электр желісінен дереу ажыратыңыз және сервис орталығына хабарласыңыз.
24. Құрылғыны өзіңіз жөндеуге тырыспаңыз. Авторландырылған сервис орталығына хабарласыңыз.
25. Киім-кешектің сапасыз жуылуын, қатпарлануын және құрылғының дұрыс жұмыс істемеуін болдырмау үшін кір жуғыш машинаны шамадан тыс киім-кешек мөлшерімен жүктемеңіз.
26. Қатарынан 4 циклдан астам кір жууға болмайды, мұндайда қозғалтқыш қызып кетпеуі үшін 30 минут үзіліс жасау қажет.
27. Кір жуу барысында құрылғы қақпағының астынан су шайқалып төгілуі мүмкін. Бұл бактағы су мөлшері машинаға жүктелген киім-кешек көлеміне сәйкес келмеген жағдайда орын алады. Мұндайда не кір жуу бағына бірнеше киім-кешек қосу қажет, не су құю деңгейін азайту қажет.
28. Сығуды пайдаланған кезде киім-кешек бекіткішін міндетті түрде орнатыңыз. Олай болмаған жағдайда, киім-кешек кір жуғыш машинаның ішкі кеңістігіне түсіп кетуі ықтимал, бұл ағызу сорғысының істен шығуына әкелуі мүмкін. Ағызу жүйесіне бөтен заттар түсіп, бұзылған құрылғыны жөндеу кепілді қызмет көрсетуге жатпайды.

Назар аударыңыз!

- Кір жуғыш машинаны жылдың суық мезгілінде орнын ауыстыру немесе сақтау алдында мынадай әрекеттерді орындаңыз:
 - ағызу шлангын дайын ыдысқа еден деңгейіне дейін төмен түсіріңіз;
 - машинаны электр қуат желісіне қосыңыз;
 - бактардан су қалдықтарын ағызып жіберу үшін машинаны 1 минутқа сығу режиміне қосыңыз;
 - машинаны электр қуат желісінен ажыратыңыз;
 - кір жууға және сығуға арналған бактарды құрғатып сүртіңіз.
- Кір жуғыш машинаны ақырын жылжытыңыз. Кір жуғыш машинаның қақпағы тасымалдау немесе орнын ауыстыру кезінде жабық болуы тиіс.

Құрылғының схемасы

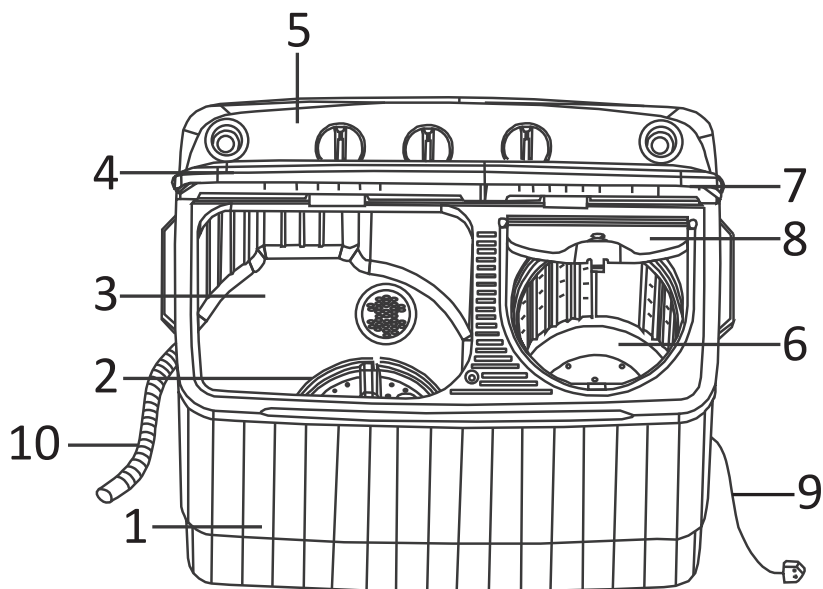

1. Корпус.
2. Белсендіргіш.
3. Кір жууға арналған бак.
4. Кір жууға арналған бактың қақпағы.
5. Басқару панелі.
6. Сығу бағы (центрифуга).
7. Центрифуганың сыртқы қақпағы.
8. Центрифуганың ішкі қақпағы.
9. Қуат сымы.
10. Ағызу шлангы.

Керек-жарақтар

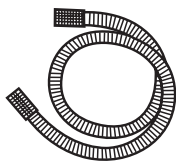

Адаптері бар
құю шлангы

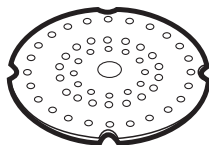

Киім-кешекті
бекіткіш

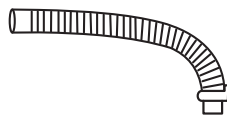

Ағызу шлангы
(корпуста)

Орнату

Кір жуғыш машинаны қаптамадан шығару

- Бүкіл қаптау материалын құрылғыдан алып тастаңыз.
- Кір жуғыш машинаны қаптамадан шығарған кезде тасымалдау барысында зақымданбағанын тексеріңіз. Сонымен қатар керек-жарақтар салынған пакетте барлық бөлшектердің бар екеніне көз жеткізіңіз.
- Кір жуғыш машина тасымалдау нәтижесінде кез келген түрде зақымдалған болса немесе қандай да бір керек-жарақтары болмаған кезде бұйым сатушысына дереу хабарласыңыз.

Назар аударыңыз!

Бұл машинаның қаптау материалдары балалар үшін қауіпті болуы мүмкін, балалардың оларға жанасуына жол бермеңіз. Қаптау материалдарын қолданыстағы заңнамаға сай кәдеге жаратыңыз.

Қаптау материалдарын басқа стандартты тұрмыстық қалдықтармен бірге тастамаңыз.

Орналасуы

Көлденең еден

Еденнің рұқсат етілген еңісі – 1°.

Электр розеткасы

Розетка кір жуғыш машинаның бүйір қабырғасынан 1 м-ден алыс орналаспауы тиіс. Бір розеткаға бірнеше электр аспабын бір мезгілде қоспаңыз.

Бос кеңістік

- Кір жуғыш машинаның бүйірі мен артқы жағынан (артынан 10 см және оң жағы мен сол жағынан 2 см) бос кеңістік қалдыру қажет.
- Кір жуғыш машинада шаруашылық керек-жарақтарын сақтамаңыз. Бұл жабынға және басқару панеліне зиян келтіруі мүмкін.
- Қақпағы еркін ашылатындай үстіңгі жағынан бос кеңістік бар екеніне көз жеткізіңіз.
- Тікелей күн сәулесі түсетін орындарда орнатуға болмайды.
- Кір жуғыш машинаны кілем төселген еденге орнатпаңыз.
- Орнату орны таза, құрғақ және тегіс болуы тиіс. Машинаның астына ағаштан, қатырмадан және ұқсас материалдардан жасалған төсемдер қою арқылы еденді тегістеуге тыйым салынады. Егер машина тегіс емес бетке орнатылған болса, ол айтарлықтай шуылдап немесе дірілдеп жұмыс істейтін болады.
- Кір жуғыш машина жылу көздерінен, мысалы, көмір немесе газ жылыту жабдықтарынан алыс орнатылуы тиіс.
Егер кір жуғыш машинаны жылу көзі жанына орнатпау мүмкін болмаса, арасына алюминий жұқалтыр жағын жылу көзіне қаратып оқшаулағыш арақабырға қойыңыз.
- Үй-жайдағы желдету жеткілікті болуы тиіс.
- Кір жуғыш машина қуат сымын басып тұрмағанына көз жеткізіңіз.
- Қысқа тұйықталмас немесе бөлшектер тоттанбас үшін машинаны ылғалдылығы жоғары жерлерге орнатпаңыз.
- Суықта болған машинаны электр қуатына қосқанға дейін кемінде 4 сағат жылы жерде ұстау қажет.

Ағаш едендерге орнату

- Ағаш едендер көбінесе дірілге ұшырайды.
- Артық дірілді болдырмау үшін машинаның әр аяғының астына қалыңдығы кемінде 15 мм болатын дірілдетпейтін төсемдер қою керек. Төсемдерді кемінде екі еден тақтайына бұран шегелермен бекітіп қойыңыз.
- Мүмкіндігінше, едені ең сенімді болатын бөлме бұрышын таңдаңыз.

Ескерту!

Бұл құрылғы жүзбелі құралдарда (кемелер, яхталар және т.б.) және жылжымалы объектілерде (жылжымалы үйлер, ұшақтар және т.б.) пайдалануға арналмаған.

Құю шлангын жалғау

Құю шлангын су құбыры кранына икемді әмбебап ауыстырғыш жағымен жалғаңыз.

Құю шлангының екінші ұшын машинаның басқару панелінде орналасқан су құюға арналған келте құбырға салыңыз.

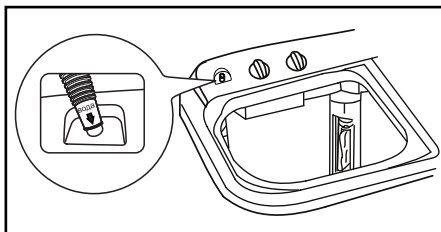
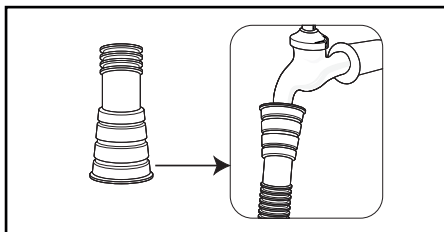

Ескертпе

- Құрылғының су құюға арналған екі келтеқұбыры бар. Сол жақтағы келтеқұбыр кір жуу бағына, оң келтеқұбыр – сығу бағына су құюға арналған.
- Құю шлангы крандардың кейбір түрлеріне жарамауы мүмкін. Бұл жағдайда басқа кранды пайдаланыңыз немесе кез келген қол астындағы ыдыспен суды тікелей кір жуу бағына немесе сығу бағына құйыңыз.

Ағызу шлангын жалғау

Су ағызу шлангын шлангты ванна шетіне немесе кәріз ағынын бұру құбырына орнатуға арналған қондырмамен жалғаңыз.

Ағызу шлангын ваннаның немесе шұңғылшаның шетіне майыстырмай орнатыңыз. Жоғарғы бөлік 60 см-ден жоғары болмауы тиіс.

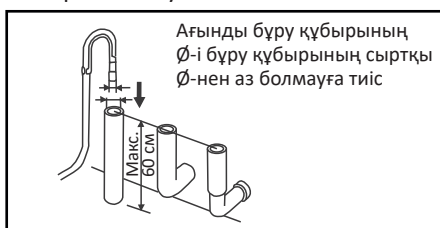
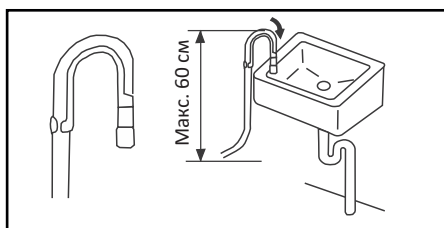

Ескертпе

Кез келген жуу, сығу немесе шаю операцияларын бастар алдында ағызу шлангын бір ұшымен кір жуғыш машинаның ағызу жүйесіне қосу қажет, ал екінші ұшымен – су ағызылатын ыдысқа бекітіп қою қажет.

Кір жуғыш машинаны пайдалану

Бастапқы тексеру және киімді жууға дайындау

- Киімді алғаш рет жуған кезде оның түссізденбейтініне көз жеткізіңіз. Киімнің түссізденетінін тексеру үшін, сұйық жуғыш құралмен сұланған ақ сүлгіні пайдаланып көріңіз.
- Әсіресе басқа киім-кешекпен бірге жуатын кезде, шарфтар мен нілі шығатын басқа да киімді кір жуар алдында бөлек жуыңыз.
- Жақсы нәтиже алу үшін машинамен жуу алдында жеңдердегі, жағалар мен қалталардағы дақтарды жуғыш сұйық құралмен щөткелеп ақырын кетіріңіз.
- Температураға сезімтал киім-кешекті фирмалық затбелгілерінде көрсетілгендей жуу керек. Олай болмаған жағдайда, бұйымның түсі немесе пішіні өзгеруі мүмкін.
- Ағартқыш сілті болып табылады және киімге зиян келтіруі мүмкін, сондықтан оны мүмкіндігінше сирек пайдаланыңыз.
- Ұнтақ жуғыш құралдар киімде дақтар мен иіс қалдыруы мүмкін, сондықтан киімді кір жуғаннан кейін мұқият шаю қажет.
- Жуғыш құралдың тым көп мөлшерін қолданған кезде немесе егер су температурасы жетерліктей жоғары болмаса, жуғыш құралдың қалдықтары кір жуғыш машинаның шлангтарында немесе компоненттерінде тұрып қалуып, киімді ластауы мүмкін.
- Кір жуар алдында киімнің салмағын өлшеп алу, оның ластану дәрежесін, судың кермектігін бағалау, жуғыш құралдардың өндірушілерінің ұсынымдарын білу қажет.
- Кір жуу кезінде белгілі бір талшық түрлерінен (мақта, синтетика, жұмсақ бұйымдар және жүн) жасалған бұйымдарды жууға арналған және белгілі бір түстерге, кір жуудың температуралық режимдеріне, киім-кешектің ластану дәрежесіне және материал түріне есептелген кір жуғыш ұнтақтарды немесе аз көбіктенетін жуғыш құралдарды пайдалану қажет. Жуғыш құралдың дұрыс мақсаты сақталмаған кезде, ол шамадан тыс көбіктеніп, жуғыш құралдарға арналған науадан асып төгілуі мүмкін, сөйтіп құрылғы бұзылуы мүмкін.
- Жуғыш құралдарды және арнайы қоспаларды құрғақ әрі балалардың қолы жетпейтін қауіпсіз жерде сақтаңыз.
- Кір жуар алдында киім қалталарын мұқият тексеріңіз, өйткені қатты заттар, мысалы, әшекейлер немесе сақиналар кір жуғыш машинаға зиян келтіруі мүмкін.



- Киімнің кейбір элементтері кір жуғыш машинаға зиян келтіруі мүмкін. Сыдырма ілгектер тығыз салынуы тиіс, түймелер немесе ілгектер киімді теріс айналдыра салынуы тиіс. Бос белбеулер немесе таспаларды бірге байлау қажет.



- Сыдырма ілгектері немесе түймелері салынған бюстгальтерлерді жастық тысына салу керек, өйткені киімнің болат элементтері барабанда жуған кезде бұйымды жыртуы және кір жуғыш машинаға зиян келтіруі мүмкін.



- Киімді жуар алдында киім өндірушісі тиісті затбелгілерде, жапсырмаларда және т.б. көрсететін мынадай сипаттамаларға сәйкес бұйымдардың жіктелуіне назар аударыңыз:

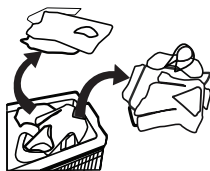

- Дайындау материалы: мақта, аралас талшық, синтетикалық мата, жібек, жүн.
- Түс: ақ және түрлі түсті киім-кешекті, әсіресе түсі қанық киім-кешекті бөлетін болыңыз.
- Өлшемі: кір жуу аса тиімді болуы үшін әр түрлі өлшемдегі киім-кешекті бірге жууға болады.
- Сезімталдық: жұмсақ киім-кешекті бөлек жуу керек. Табиғи жүннен және жібектен жасалған жаңа бұйымдар үшін, оның ішінде перделер үшін абайлап жуу режимін таңдау керек.
- Түрлі түсті барлық жаңа киім-кешекті бөлек жуу қажет.
- Кір жуғыш машинаға салар алдында киім-кешекті сұрыптау қажет. Егер перделердің ілгектері болса, кір жуар алдында оларды алып тастау керек.



- Абайлап жууды қажет ететін нәзік тоқыма бұйымдары, мысалы, шілтер өрнектері, ұсақ заттары бар тоқыма бұйымдарын (тығыз маталардан жасалған шұлықтар, қол орамалдары, галстуктар және т.б.) кір жууға арналған арнайы тор қапшықтарға салып жуу керек.
- Кір жуар алдында киімнен шаңды, ласты және үй жануарларының жүнін кетіріңіз.
- Кір жуу аса тиімді болу үшін, кір жуар алдында ақ түсті шұлықтар, жағалар мен манжеттер сияқты тез ластанатын және бастапқы түсін жоғалтатын киім-кешекті қолмен шаятын болыңыз.
- Арнайы кір жуғыш ұнтақты немесе сұйық жуғыш құралдарды ғана пайдаланыңыз. Сабын пайдаланылған кезде сабын қалдықтары киімнің тігістеріне бітеліп қалуы мүмкін.
- Жүктелген киімнің салмағы машина сипаттамаларына сәйкес келетініне көз жеткізіңіз, машинаны шамадан тыс жүктемеңіз, өйткені бұл кір жуу тиімділігіне теріс әсер етуі мүмкін.
- Су құю деңгейін дұрыс таңдап, кір жуғыш машинаны тиісті түрде жүктеңіз. Артық жүктеу және су құю деңгейін төмендетіп таңдау киім-кешектің сапасыз жуылуына, қатпарлануына, түгінің түсуіне, түгінің ұйысуы нәтижесінде киімнің тез тозуына әкелуі мүмкін.
- Үтіктеуді қажет етпейтін киімнің және синтетикалық тоқылған киім-кешектің қатпарлануын азайту үшін су құю деңгейін жоғарылатыңыз. Ауыр киім-кешекке (сүлгі, джинс және т.б.) қарағанда, бұл киім-кешектің суда қозғалуы үшін кеңістік бостау болуы тиіс.
- Қатты ластанған киім-кешекті жуу үшін белсенді жібіту режимін пайдаланыңыз.

Машинамен жууға арналмаған киім

- Галстуктер, жилеттер және т.б. машинамен жуу нәтижесінде отырып қалуы мүмкін.
- Машинамен жуу барысында пішіні бұзылуы мүмкін бүктесіндері мен бедерлері бар киім.
- Толығымен немесе ішінара теріден жасалған киім.
- Әшекейлері бар киім.
- Өндірушінің кір жуу шарттарына қойылатын талаптары көрсетілген жапсырмалары сақталмаған бұйымдарды жуудан аулақ болыңыз.
- Ешбір жағдайда бензинге, керосинге, дизель отынына, бояуға, еріткішке және спирттерге былғанған киімді жумаңыз.
- Кір жуғыш машинада су өткізбейтін материалдардан жасалған киім-кешекті жууға болмайды. Әйтпесе машинаның сумен толып кетуі және судың шайқалып төгілуі немесе шайылған кезде шамадан тыс діріл болуы мүмкін, бұл киім-кешекке (шаңғы костюмдері, жаңбыр жамылғылары, қолшатырлар, автомобиль қаптары, шатырлар, төсек қаптар және т.б. сияқты) зиян келтіруі мүмкін. Суды ағызған кезде су өткізбейтін бұйымдарда жиналатын су толығымен ағып кетпей, бір жерде жиналып қалуы мүмкін, бұл кір жуғыш машинаның тепе-теңдігін қатты бұзып, оның дірілдеуіне және орнынан жылжып кетуіне әкеледі.

Балалар киім-кешегін жуу

Балалар киім-кешегі (балалар киімі мен сүлгілері), оның ішінде жөргектер бөлек жуылуы тиіс. Ересектерге арналған киім-кешекпен бірге жуған кезде балалар киім-кешегіне балалар үшін зиянды микроағзалар түсуі мүмкін. Мұқият шайылып, жуғыш құралдар қалдықтарынан тазалануын қамтамасыз ету үшін балалар киімін шаю уақытын ұзарту қажет.

Оңай собалақтанып қалуы мүмкін киім-кешек

Оңай собалақтанып қалуы мүмкін киім-кешекті (мысалы, мамық) кір жуар алдында теріс айналдыру керек. Мұндай киім-кешекті бөлек жуған жөн, өйткені олар басқа киім-кешекті бүлдіріп, өздері де бүлінуі мүмкін. Тап осы себептен қара және түсті мақта киім-кешекті бөлек жуған жөн болады.

Құрылғымен жұмыс істеу

Басқару панелі

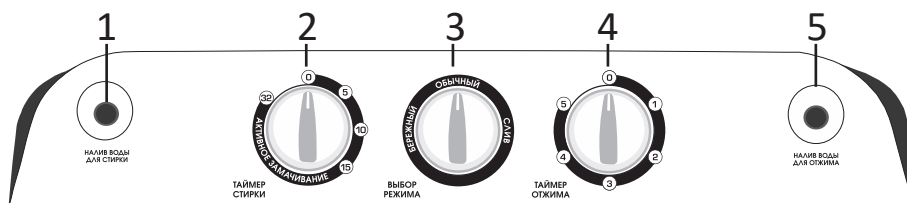

1. Кір жуу багына су құюға арналған келтеқұбыр.
2. Кір жуу таймері.
3. Кір жуу режимдерін ауыстырғыш.
4. Сығу таймері.
5. Сығу багына су құюға арналған келтеқұбыр.

Кір жуу таймері

Жібіту, жуу және шаю процестері үшін кір жуу таймерін пайдалануға болады. Процестердің мынадай комбинацияларын таңдай аласыз:

1. Жібіту және жуу.
Белсенді жібітуді іске қосу үшін ауыстырғышты 15 және 32 минут арасына белгілеп қойыңыз. Жібіту аяқталған кезде 15-минуттық жуу іске қосылатын болады.
2. Жуу және шаю.
Ауыстырғышты 15-минутқа дейінгі жерге белгілеп қойыңыз.
3. Суға жібіту.
«Жібіту» режимінде киім-кешекті және сабын ерітіндісін араластыру 1,5 минут және кейінгі 5-минуттық үзілістер ішінде кезектесіп тұрады.

Ескертпе

Киім-кешекті суға жібіту киімге сіңіп кеткен кірдің жақсы жуып кетірілуіне мүмкіндік береді. Киім-кешекті суға белсенді түрде жібіткен кезде жуғыш ерітінді мата талшықтарына терең еніп, кірді молекулалық деңгейде ажыратады.

Кір жуу режимдерін ауыстырғыш

Осы ауыстырғыштың көмегімен кір жуу режимін (әдеттегі немесе ұқыпты) таңдай аласыз, сондай-ақ суды кір жуу бағынан бұру үшін ағызуды іске қоса аласыз.

Сығу таймері

Осы таймер көмегімен центрифуга жұмыс уақыты белгіленеді. Оны іске қосқан кезде суды центрифуга бағынан ағызуға арналған помпа бір мезгілде іске қосылады.

Жуу

1. Құю шлангын бір ұшымен су құбыры кранына, екінші ұшымен - басқару панеліндегі сол жақтағы келтеқұбырға жалғаңыз.
2. Ағызу шлангын ваннаның немесе кәріз ағынының бұрма құбырының шетіне орнатыңыз.

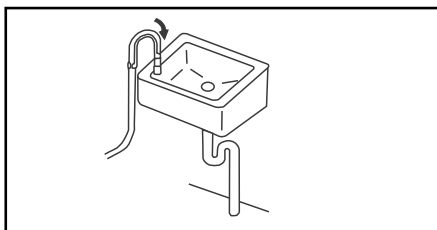
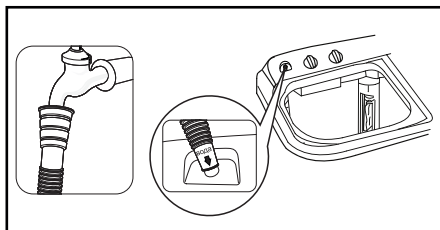

3. Матаның немесе ластанудың түріне қарай режим ауыстырғыш көмегімен қажетті кір жуу режимін орнатыңыз.



4. Су жіберіп, кір жууға арналған бакқа қажетті деңгейге дейін су толтырыңыз.

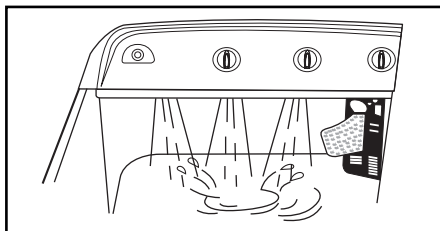

- Төгілетін тесіктен 3-5 см төмен болатын су деңгейін максималды деңгей деп қабылдау керек. Су құю кезінде осы деңгейдің машинаны кірмен бірге жүктеу үшін есептелгенін ескеріңіз. Киім-кешек үшін орын қалдырыңыз, әйтпесе су бақтан және ағызу шлангынан шайқалып төгілетін болады, сондай-ақ қозғалтқыш жүктемесі ұлғаятын болады.
- Бакқа құйылған судың температурасы 50 °C-тан аспауы тиіс.

5. Машинаны электр желісіне қосыңыз, қаптамадағы өндіруші ұсынғандарына сәйкес бакқа жуғыш құрал салып, кір жуу таймерін 1-2 минутқа бұраңыз.

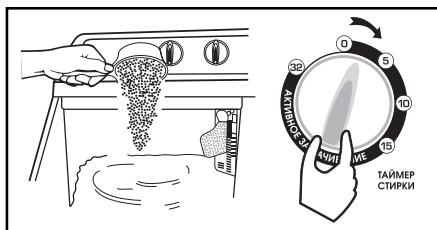

6. Алдын ала дайындалып сұрыпталған киім-кешекті кір жууға арналған бакқа жүктеп, бак қақпағын жабыңыз.

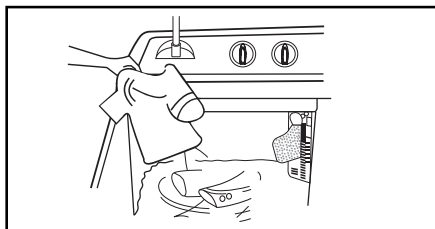

Ескертпе

Кір жуғыш машинаны киім-кешек салмай 1-2 минутқа іске қосу кір жуғыш ұнтақтың суда біркелкі еруіне мүмкіндік береді.

7. Кір жуу және жібіту уақытын таңдау үшін кір жуу таймерін ауыстырғышты сағат тілі бағытында бұраңыз.

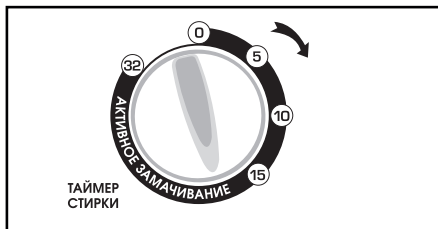

8. Кір жуып болғаннан кейін суды ағызу үшін режимдер ауыстырғышын «Ағызу» күйіне аударыңыз.

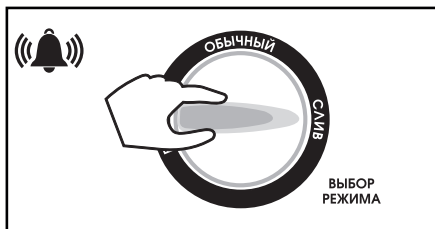

- Берілген жуу уақыты өткеннен кейін таймер электр қозғалтқышына қуат беруді автоматты түрде ажыратады. Кір жуу процесінің аяқталғанын хабарлайтын дыбыс сигналы шығады.
- Машинаны берілген уақыттан ерте сөндірген кезде кір жуу таймерін сағат тіліне қарсы бағытта нөл күйіне дейін және машинаның электр қозғалтқышы тоқтағанша бұраңыз.
- Қатарынан 4 циклдан астам кір жууға болмайды, мұндайда қозғалтқыш қызып кетпеуі үшін 30 минут үзіліс жасау қажет. Егер үй-жайда температура жоғары болса немесе ылғалдылығы жоғары болса, қозғалтқышқа түсетін жүктеме артады. Бұл жағдайда үздіксіз циклдар санын 2-3-ке дейін төмендетіп, кейіннен үзіліс жасау керек.
- Киім-кешек сапалы жуылуы үшін ол бакта үнемі айналып тұруы қажет. Егер олай болмаса – киім-кешек бакта тұрақты айналып тұратындай етіп, 1-2 киім-кешекті алып тастаңыз. Егер қандай да бір киім-кешек дұрыс жуылмаса – ластанған орынға жуғыш құрал жағып, қайта жуыңыз, бұл ретте кір жуу уақытын ұзартудың қажеті жоқ.
- «Ағызу» режиміне ауыстыру үшін, басқа жұмыс режимдеріне ауыстырарда қажет болатын күштен көбірек күш салу қажет болуы мүмкін. Бұл құрылғы үшін қауіп төндірмейді және ақаулық болып табылмайды.

Кір жуу режимдерінің кестесі

Кір жуу режимі	Ұқыпты	Әдеттегі	
Матаның түрі	Жібек, жүн	Мақта, зығыр	Қатты ластанған киім-кешек
Кір жуу уақыты	3-5 мин.	5-9 мин.	9-15 мин.

Шаю

Назар аударыңыз!

Кір шаюды кір жуу багына су жиналған кезде бастауға болады. Су деңгейінің максималды белгіден аспауын қадағалаңыз. Шаю алдында жуылған киім-кешекті центрифугада сабын ерітіндісінен алдын ала сығып алуға болады.

1. Кір жуу режимдерін ауыстырғышты «Әдеттегі» күйіне орнатыңыз.



2. Су жіберуді ашыңыз, кір жуу таймерін 6-8 минутқа орнатыңыз.

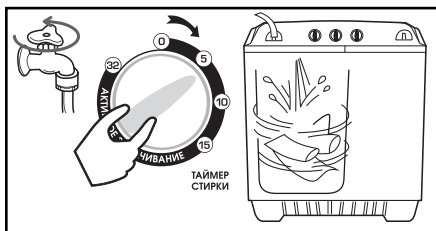

3. Су құюдың максималды деңгейіне жеткеннен кейін су жіберуді жабыңыз. Шаюды тағы 2-3 минут жалғастырыңыз.

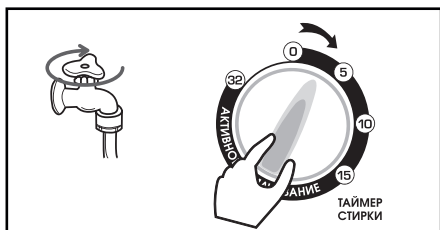

4. Кір шайылып болғаннан кейін суды ағызу үшін режимдер ауыстырғышын «Ағызу» күйіне аударыңыз.

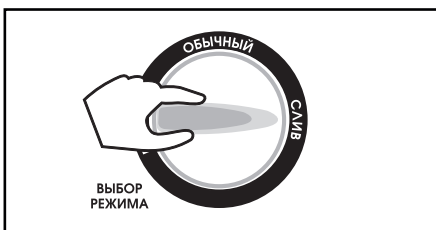

Центрифугада шаю

Назар аударыңыз!

Бұл қосымша функция болып табылады және киім-кешекті тиімдірек шаю үшін қолданылады. Жұмыс режимі судың үздіксіз құйылуы мен ағызылуына есептелген.

1. Киім-кешекті центрифугаға біркелкі жайып салыңыз. Киім-кешек бекіткішін еденге параллель орнатыңыз.
2. Центрифуганың ішкі және сыртқы қақпақтарын нық жабыңыз.

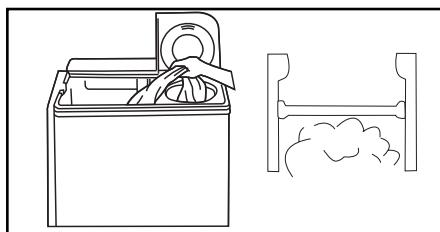

3. Құю шлангын басқару панеліндегі оң жақтағы келтеқұбырға қосып, центрифугаға су жіберуді ашыңыз.
4. Жұмыс режимдерін ауыстырғышты «Әдеттегі» немесе «Ұқыпты» күйіне орнатыңыз.

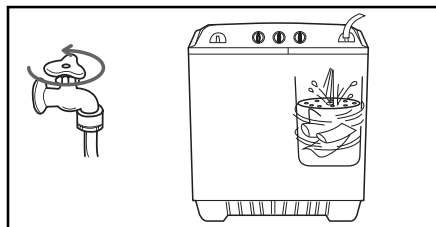

5. Сығу таймерін ауыстырғышты 3-4 минутқа орнатыңыз.
6. Таймердің жұмыс уақыты өткеннен кейін су жіберуді жабыңыз.

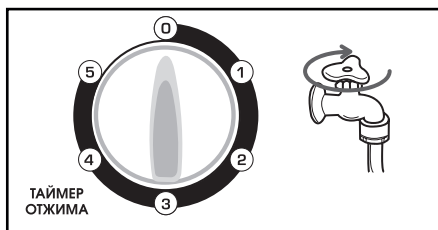
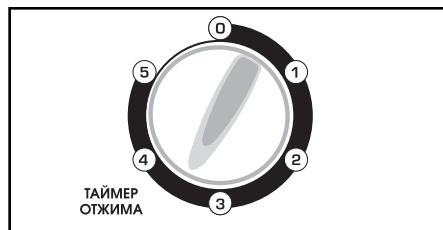

Назар аударыңыз!

Ауыстырғышты «Ағызу» күйіне ауыстыра аласыз, бірақ кір жуу бағынан суды қатар ағызғыңыз келсе ғана. Центрифугадан кірден сығылған суды ағызу режим ауыстырғыштың кез келген қалпында сығу таймерін іске қосқан кезде автоматты түрде іске қосылады.

Сығу

1. Киім-кешекті центрифугаға біркелкі жайып салыңыз. Киім-кешек бекіткішін еденге параллель орнатыңыз.
2. Центрифуганың ішкі және сыртқы қақпақтарын нық жабыңыз.

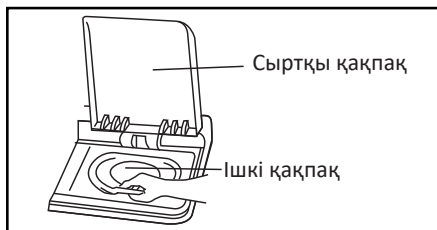
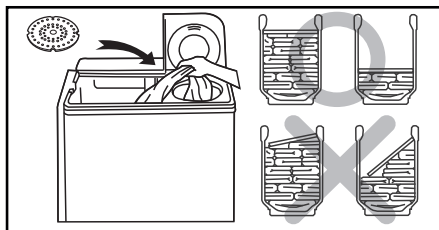

Ескертпе

Егер Сіз киім-кешекті центрифугаға әркелкі салсаңыз немесе киім-кешек бекіткішін дұрыс орнатпасаңыз, сығу режимінде бөтен шуыл пайда болуы мүмкін. Шуыл пайда болған жағдайда кір жуғыш машинаны сөндіріңіз, центрифуга толық тоқтағанша күтіңіз, содан кейін центрифуга қақпақтарын ашыңыз да киім-кешекті біркелкі салып, киім-кешек бекіткішін дұрыс орнатыңыз. Центрифуга қақпақтарын жабыңыз.

Бекіткішті орнату сығу режимінің жұмыс істеуінің міндетті шарты болып табылады. Бекіткіші жоқ болса, жуылатын киім-кешек машинаның ішкі кеңістігіне түсіп кетуі ықтимал, бұл ағызу сорғысының істен шығуына әкелуі мүмкін.

3. Егер сабын ерітіндісін қайтадан пайдалану жоспарланса, ағызу шлангын ағызуға немесе қайтадан кір жуу бағына бағыттаңыз.
4. Жұмыс режимдерін ауыстырғышты «Әдеттегі» немесе «Ұқыпты» күйіне орнатыңыз.

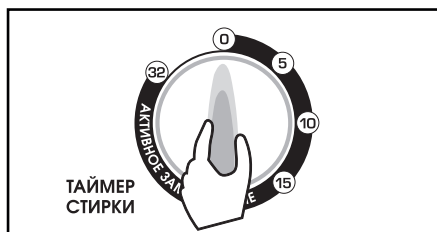
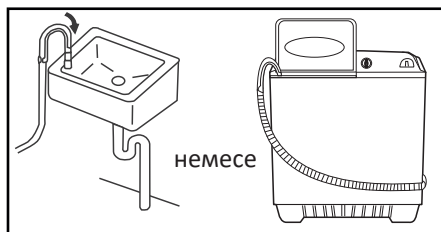

5. Сығу таймерін ауыстырғышты сағат тілі бағытында бұрып, центрифуганың керекті жұмыс уақытын орнатыңыз.

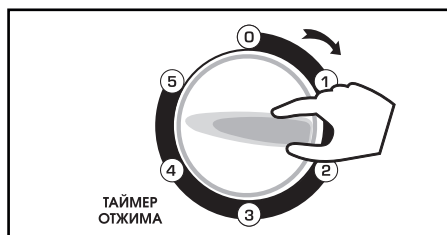

Назар аударыңыз!

- Егер центрифуга жұмыс істеп тұрған кезде сығу бағының қақпағын ашса, онда центрифуга автоматты түрде тоқтайды. Центрифуга толық тоқтамайынша оны қолмен ұстауға тыйым салынады.
- Кір жуғыш машинаның конструкциясы кір жуу мен сығу процесін бір мезгілде жүргізуге мүмкіндік береді. Сығу таймерін іске қосқан кезде центрифугадан су ағызу автоматты түрде іске қосылады.

Кір жуу процесін аяқтау

Кір жуу процесі аяқталғаннан кейін мынадай әрекеттерді орындаңыз:

1. Кір жуғыш машинаны электр қуат желісінен ажыратыңыз.
2. Шлангтардан, кір жуу бағынан және сығу бағынан су қалдықтарын кетіріңіз.
3. Корпусты және басқару панелін жұмсақ матамен сүртіңіз. Кір жууға арналған бак пен центрифуга кебу үшін, оларды біраз уақыт ашық қалдырыңыз.

Техникалық қызмет көрсету

Назар аударыңыз!

- Қызмет көрсету басталғанға дейін қуат сымын розеткадан суырып алыңыз немесе энергия қуатынан ажыратыңыз, және су жіберу қранын жабыңыз.
- Кір жуғыш машина зақымдалмауы және улы және/немесе жарылғыш газдар бөлінбеуі үшін, еріткіштерді пайдалануға тыйым салынады.
- Машинаның пластик беттері зақымдалмас үшін корпусты тазалау кезінде абразивті тазалау құралдарын, қатты шөткелерді, өткір заттарды пайдалануға тыйым салынады.
- Кір жуғыш машинаны жуу үшін суды пайдалануға тыйым салынады.
- Кір жуғыш машинаны тазалау кезінде құрамында хлорксиленол (РСМХ) антисептигі бар тазалау құралдарын пайдалануға тыйым салынады.

Кір жуғыш машинаның корпусын тазалау және оған қызмет көрсету

Кір жуғыш машинаға дұрыс қызмет көрсету оның қызмет мерзімін ұзартады. Жуғыш құралдан, ағартқыштан және басқа киім-кешектен түскен дақтарды олар пайда болғаннан кейін бірден тазалаңыз. Қажет болса, машинаның бетін жұмсақ ылғалды майлықпен немесе шүберекпен тазалап тұру керек. Қатты ластануларды жою үшін бейтарап жуғыш құралдарды пайдаланыңыз.

Ықтимал проблемалар және олардың шешімі

Проблема	Ықтимал себебі	Ықтимал шешімі
Машина бір де бір режимде жұмыс істемей тұр (жұмайды, сықпайды және суды ағызбайды)	Электр желісінде кернеу жоқ	Басқа розетканы пайдаланыңыз
Машина кір жуу режимінде істемей тұр, бірақ кірді сығады, суды ағызады	Тым көп кір жүктелген	Бактан киім-кешектің біреуін немесе бірнешеуін алып тастаңыз
Машина сығу режимінде жұмыс істемей тұр, бірақ кірді жуады, суды ағызады	Сығу багының қақпағы нық жабылмаған	Қақпақты тығыздау жабыңыз
	Тым көп кір жүктелген	Бактан киім-кешектің біреуін немесе бірнешеуін алып тастаңыз
Машина суды ағызбай тұр, бірақ кірді жуады, сығады	Ағызу тесігі киім-кешекпен жабылып қалған	Ағызу тесігінен бөтен заттарды алып тастаңыз
	Ағызу шлангы майысып немесе қысылып қалған	Ағызу шлангын түзетіңіз (босатыңыз)
	Ағызу шлангының ұшы тым жоғары орналасқан	Ағызу шлангының ұшын аласалау ыдысқа түсіріңіз
Кір жуу багында киім-кешек жеткілікті қарқынмен аударыспайды	Кір жуу багында су деңгейі жеткіліксіз	Кір жуу багын максималды деңгейге дейін толтырыңыз
	Тым көп кір жүктелген	Бактан киім-кешектің біреуін немесе бірнешеуін алып тастаңыз
Центрифуга багы айнала бастағанда қатты дірілдейді, бак баяу айналып тұр	Киім-кешек әркелкі жүктелген немесе шамдан тыс жүктелген	Киім-кешекті біркелкі салыңыз немесе бірнешеуін алып тастаңыз

Назар аударыңыз!

Егер жоғарыда аталған тәсілдерді орындағаннан кейін проблема жойылмаса, авторландырылған сервис орталығына хабарласыңыз.

Техникалық сипаттамалары

Үлгісі	WM-SA413NRA/WB
Электр тогынан зақымдаудан қорғаныш класы	I
Желінің кернеуі	220-240 В
Жиілік	50 Гц
Максималды тұтынылатын қуат	360 Вт
Жуылатын құрғақ киім-кешектің максималды салмағы	4 кг
Сығылатын киім-кешектің максималды салмағы	3,5 кг
Максималды сығу жылдамдығы	1350 айн/мин
Су өткізбеушілік класы	IP54
Түрі	Жартылай автоматты, активаторлық
Жүктеу	Тігінен
Кір жуу программаларының саны	2
Кір жуу таймері	15 минут
Сығу таймері	5 минут
Нетто салмағы	12,7 кг
Габариттері (ЕхТхБ)	60 x 36 x 69,5 см

Монтаждау, сақтау, тасу (тасымалдау), өткізу және кәдеге жарату ережелері мен шарттары

- Құрылғы қандай да бір монтаждауды немесе қосымша бекітіп қоюды қажет етпейді.
- Құрылғы дайындаушы мен тұтынушының жылытылатын үй-жайларында 5 °С-тан 40 °С-қа дейінгі ауа температурасында және 80 %-тен аспайтын салыстырмалы ауа ылғалдылығында қаптамада сақталуы тиіс. Үй-жайларда коррозияны тудыратын жемір қоспалар (қышқылдардың, сілтілердің булары) болмауы тиіс.
- Құрылғының дұрыс тасымалдануын қамтамасыз ету үшін мынадай талаптарды сақтау қажет:
 - ішкі керек-жарақтары болса, олардың барлығын құрылғыдан шығарып, бөлек қаптаңыз;
 - жұмыс қабілетінің және сыртқы түрінің сақталуы үшін құрылғының дұрыс қапталғанына көз жеткізіңіз (ірі габаритті техниканың қиындық туғызатын жерлерін гофрленген қатырмадан жасалған төсемдері бар полиэтилен немесе көпіршекті үлдірге орау қажет);
 - құрылғы көлік құралы ішінде орнынан жылжып кетпеуі үшін оны белдік-термен мықтап бекітіп қойыңыз;
 - сыртқы орта әсеріне мүлде ұшырамас үшін тек жабылған көлікті ғана пайдаланыңыз;
 - тиеу-түсіру жұмыстарын орындау кезінде қаптаманы абайлап жұмыс істеңіз.
- Құрылғы ұқыпты ұстауды қажет етеді, оны шаң, кір, соққы, ылғал, от және т.б. әсерінен сақтаңыз.
- Құрылғыны өткізу ҚР қолданыстағы заңнамасына сәйкес жүргізілуі тиіс.
- Бұйымның қызмет мерзімі аяқталғаннан кейін оны кәдімгі тұрмыстық қоқыспен бірге тастауға болмайды. Оның орнына ол федералдық немесе жергілікті заңнамаға сәйкес кейіннен қайта өңдеу және кәдеге жарату үшін тиісті электр және электрондық жабдықты қабылдау орнына кәдеге жаратуға тапсырылуға тиіс. Осы өнімнің кәдеге дұрыс жаратылуын қамтамасыз етіп, сіз табиғи ресурстарды сақтауға көмектесесіз және дұрыс қолданылмаған жағдайда қоршаған ортаға және адамдардың денсаулығына келтірілуі мүмкін залалдың алдын аласыз. Осы өнімді қабылдау және кәдеге жарату пункттері туралы толығырақ ақпаратты жергілікті муниципалдық органдардан немесе тұрмыстық қоқысты шығаратын кәсіпорыннан білуге болады.
- Құрылғының ақаулығы анықталған жағдайда, дереу авторландырылған сервис орталығына хабарласыңыз немесе құрылғыны кәдеге жаратыңыз.

Қосымша ақпарат

Өндіруші: «НОВАСИБ» ЖШҚ.

РФ, 665821, Иркутск облысы, Ангарск қ., 290 квартал, 1/2 құрылыс.
Ресейде жасалған.

Импортер / юр.лицо, принимающее претензии в Казахстане:

ТОО «DNS KAZAKHSTAN» г. Нур-Сұлтан, пр. Сарыарка, дом 12, офис 301С, Казахстан.

Импорттаушы / Қазақстан шағымдар қабылдайтын заңды тұлға:

«DNS KAZAKHSTAN» ЖШС, Нұр-Сұлтан қ., Сарыарқа даңғ., 12-үй, 301С-кеңсе,
Қазақстан.

Тауар Кеден одағының техникалық регламентінің талаптарына сәйкес келеді:

- КО ТР 004/2011 «Төмен вольтты жабдықтың қауіпсіздігі туралы»;
- КО ТР 020/2011 «Техникалық құралдардың электрмагниттік үйлесімділігі».

Тауар Еуразиялық экономикалық одақтың ЕАЭО ТР 037/2016 «Электр техникасы және радиоэлектроника бұйымдарында қауіпті заттардың қолданылуын шектеу туралы» техникалық регламентінің талаптарына сәйкес келеді.

Құрылғының сыртқы түрі, оның сипаттамалары және жиынтықталуы алдын ала мәлімдеусіз өзгерістерге ұшырауы мүмкін.



Өндіріс күні пайдаланушы нұсқаулығының орыс тіліндегі нұсқасында көрсетілген.

Ескертулер

Құрғақ киім-кешектің болжамды салмағы

Төсек орын жабдығы

Төсек орын жабдығының түрі	Болжамды салмағы (грамм)
Жастық тысы	180-220
Сүлгі	220-600
Ақ жайма	350-700
Сейсеп	500-800

Киім

Киім түрі	Болжамды салмағы (грамм)		
	Ерлер киімі	Әйелдер киімі	Балалар киімі
Футболка	230-300	80-150	40-80
Жейде, көйлек	130-180	100-300	50-120
Костюм	1 300-2 000	800-1 000	650-800
Матадан жасалған шалбар	500-700	300-450	130-250
Джинс шалбар	600-700	400-500	150-200
Халат	500-800	350-500	130-300
Шорты	200-350	150-350	70-150
Свитер, желбегей	800-1 100	400-650	300-500
Мамық күртеше, күртке	1 300-1 800	900-1 300	500-1 000

Киімде көрсетілген пиктограммалардың мәні

Символ	Сипаттамасы	Ұсынымдар
	Әдеттегі жуу.	
	95 °C температурада жуу.	Мақтадан немесе зығырдан жасалған ақ түсті киім-кешек. Жоғары температураға төзімді түсті киім-кешек.
	60 °C температурада жуу.	Жұқа мақта киім-кешек немесе полиэстер матадан жасалған киім
	40 °C температурада жуу.	Мақтадан, полиэстерден және басқа синтетикалық маталардан жасалған қара түсті, түрлі түсті киім-кешек.
	30 °C температурада жуу.	Кір жуғыш машинада жууға болатын жүн бұйымдар.
	Қолмен жуу.	Машинамен жууға арналмаған киім-кешек.
	Кір жууға тыйым салынған.	Химиялық тазалауды пайдаланыңыз.
	Ағарту.	
	Құрамында хлор бар жуғыш заттармен ағарту.	
	Ағартуға болмайды.	
	Үтіктеу.	
	Жоғары температурада үтіктеу (макс. 200 °C).	Ылғалды мақта, зығыр, тоқыма бұйымдары.
	Орташа температурада үтіктеу (макс. 150 °C).	Сәл ылғалдандырылған мата (мақта, жібек, синтетикалық маталар).
	Төмен температурада үтіктеу (макс. 110 °C).	Әр түрлі синтетикалық маталар.
	Үтіктеуге болмайды.	

Киімде көрсетілген өзге пиктограммалардың мәні

Символ	Сипаттамасы
	Химиялық және құрғақ тазалау.
	Тазалаудың барлық ықтимал әдістеріне рұқсат берілген.
	Перхлорэтилен негізінде тазалау.
	Арнайы еріткіштер негізінде тазалау.
	Символдың астындағы сызық бұйымды абайлап тазалап алу қажеттілігін көрсетеді.
	Химиялық тазалауға болмауға.
	Электрмен кептіруге болады.
	Қалыпты температурада кептіру қажет.
	Төмен температурада кептіру (абайлап кептіру) қажет.
	Электрмен кептіруге тыйым салынған.
	Тігінен кептіру.
	Көлденең бетте кептіру.
	Сықпай кептіру.
	Құрамында хлор жоқ жуғыш заттармен ағарту.

Дақтарды кетіру бойынша ұсынымдар

Дақтың түрі	Дақтарды кетіру бойынша ұсынымдар
Таңқурай, бүлдірген	Бір шай қасық сірке су мен лимон шырынынан ерітінді дайындаңыз, осы ерітіндіге малып алынған матамен дақты сүртіңіз.
Қаражидек, қарақат	Дақты суық суда жуыңыз, содан кейін лимон шырынында екі минут ұстаңыз.
Балмұздақ	Дағы бар мата бөлігін 1 шай қасық бұра мен 1 шай қасық су қосып дайындалған ерітіндіде жібітіңіз, содан кейін шайып жіберіп, кәдімгі тәсілмен жуыңыз.
Кофе	Глицерин, мүсәтір спирті мен судың бірдей мөлшерінен ерітінді дайындаңыз. Осы құраммен дақты мұқият жібітіп, 5 сағатқа қалдырыңыз, содан кейін сумен жуып шайыңыз.
Шоколад	Ыдысқа су құйыңыз, 1 литр суға 1 ас қасық есебімен тұз қосыңыз, дақ түскен киімді осы суда жуыңыз.
Қызыл шарап	Қызыл шараптан пайда болған даққа тұз себіңіз, содан кейін шарап пен тұз қаныққан қоспаны қатты шөткемен қырып алыңыз да даққа таза сіңіргіш мата басып сорғытыңыз. Даққа суық су жағып қойыңыз (дақ жайылып кетпес үшін, әрқашан дақтың шетінен ортасына қарай жағыңыз). Қайтадан сорғытып алыңыз да, кәдімгі тәсілмен тазалаңыз.
Жемістер және шырын	1/2 стақан суға 1 шай қасық сүтегі асқын тотығын қосып ерітінді дайындаңыз, дақты сонымен сүртіңіз де суық сумен жуыңыз.
Шөп	Техникалық спиртпен (ацетат және триацетат маталар үшін пайдалануға болмайды!) абайлап сүртіңіз, содан кейін сумен шайыңыз да жуыңыз.
Шашқа арналған бояу	Сүтегі асқын тотығы мен мүсәтір ерітіндісінен ерітінді дайындап, дақты матамен сорғытыңыз.
Қан	Қан дақтары түскен киім-кешекті ыстық суға салып жумаңыз. Дақты суық суда жібітіп, содан кейін шаруашылық сабынмен жуыңыз.
Йод	Дақты мүсәтір спиртімен сүртіңіз.
Кеңсе желімі	Мақтаға лак кетіруге арналған сұйықтықты (ацетонсыз) жағып, дақты сүртіңіз.
Сағыз	Затты мұздатқышқа салыңыз. Сағыз қатқаннан кейін, оны заттан абайлап алып тастаңыз.

Кепілдік талоны

SN/IMEI: _____

Кепілдікке қойылған күні: _____

Өндіруші бүкіл кепілдік мерзімі ішінде құрылғының үздіксіз жұмыс істейтініне, сондай-ақ материалдар мен құрастырымда ақаулар болмайтынына кепілдік береді. Кепілдік мерзімі бұйымды сатып алған сәттен бастап есептеледі және тек жаңа өнімдерге ғана қолданылады.

Кепілді қызмет көрсетуге пайдаланушы нұсқаулығының шарттарына сәйкес пайдаланылған бұйымның кепілдік мерзімі ішінде тұтынушының кінәсінен тыс істен шыққан элементтерін уәкілетті сервис орталықтарының аумағында тегін жөндеу немесе ауыстыру кіреді. Элементтерді жөндеу немесе ауыстыру уәкілетті сервис орталықтарының аумағында жүргізіледі.

Кепілдік мерзімі: 12 ай.

Пайдалану мерзімі: 36 ай.

Сервис орталықтарының өзекті тізімі мына адрес бойынша:
<https://www.dns-shop.ru/service-center/>

Егер тауардың жиынтықтылығына кіретін төменде атап өтілген керек-жарақтарды ауыстыру үшін бұйымды бөлшектеу қажет болмаса, кепілдікті міндеттемелер және тегін сервистік қызмет көрсету мыналарға қолданылмайды:

- ҚБП (Қашықтан басқару пультіне) арналған қуат элементтері (батареялар).
- Біріктіру кабельдері, антенналар және оларға ауыстырғыштар, құлаққаптар, микрофондар, «HANDS-FREE» құрылғылары; әр түрлі ақпарат тасығыштары, жиынтықта жеткізілетін программалық қамтым (ПҚ) және драйверлер (соның ішінде, бірақ аталғанмен шектелмей, бұйымның қатты магниттік дискілерінде жинақтағышқа алдын ала орнатылған ПҚ), сыртқы енгізу/шығару құрылғылары және манипуляторлар.
- Қаптар, сөмкелер, белдіктер, тасуға арналған баусымдар, монтаждау айла-бұйымдары, саймандар, бұйымға қоса берілген құжаттама.
- Шығыс материалдар және табиғи тозуға ұшырайтын бөлшектер.



Өндірушіге мынадай жағдайларда кепілдікті міндеттемелер жүктелмейді:

- Кепілдік мерзімі өтіп кетсе.
- Егер жеке (тұрмыстық, отбасылық) қажеттіліктерге арналған бұйым кәсіпкерлік қызметті жүзеге асыру үшін, сондай-ақ оның тікелей арналуына сәйкес келмейтін өзге мақсаттарда пайдаланылса.
- Өндіруші бұйым иесі және/немесе үшінші тұлғалар бұйымды пайдалану кезінде пайдаланушы нұсқаулығының талаптарын бұзу салдарынан, бұйымды орнату және оған қызмет көрсету бойынша ұсынымдарды, бұйымды қосу (тиісті емес желілік кернеу бұйымның өзіне де, онымен түйіндес бұйымдарға әсер етуінің нәтижесінде де пайда болған қысқа тұйықталулар), сақтау және тасымалдау ережелерін сақтамау салдарынан шектен ықтимал материалдық, моральдық және өзге зиян үшін жауапкершілік көтермейді.
- Механикалық зақымданудың барлық жағдайлары: сынықтар, жарықтар, деформациялар, соққы іздері, майысқан жерлер және бұйымды пайдалану барысында болған т.б. зақымданулар болған кезде.
- Түрлендірулерді, рұқсат етілмеген жөндеулерді осындай жұмыстарды жүргізуге уәкілетті емес адамдар жүргізген жағдайларда. Егер ақаулық конструкцияны немесе бұйымның схемасын өзгерту, Өндіруші қарастырмаған сыртқы құрылғыларды қосу, Қазақстан Республикасының заңнамасына сай сәйкестік сертификаты жоқ құрылғыны пайдалану салдарынан туындаған болса.
- Егер ақаулық тежеусіз күш әсерінен (табиғи апаттардан, өрттерден, су тасқындарынан, жер сілкіністерінен, тұрмыстық факторлардан және Өндірушіге байланысты емес өзге жағдайлардан), немесе Өндіруші болжай алмаған үшінші тұлғалардың әсерінен туындаған болса. Ақаулық бұйымның толық немесе ішінара істен шығуына әкелген бұйымның ішіне бөтен заттар, бөгде денелер, заттар, сұйықтықтар, жәндіктер немесе жануарлар түсуінен, жемір орталардың, жоғары ылғалдылықтың, жоғары температуралардың әсерінен туындаған болса.
- Бұйымды сәйкестендіру (сериялық нөмірі) болмаса немесе сәйкес келмесе. Егер зақымданулар (кемшіліктер) зиянды программалық қамтымның әсерінен; бұйымның программалық ресурстарына қатынай алмауға әкеп соққан құпиясөздерді (кодтарды) орнатудан, ауыстырудан немесе жоюдан, ПҚ жеткізушісі оларды арылту/қалпына келтіру қызметін көрсетпейтіндіктен, ондай мүмкіндіктің болмауынан туындаған болса.
- Егер жұмыс ақаулықтары қуат бергіш, кабель желілерінің, телекоммуникациялық желілердің стандарттарына немесе техникалық регламенттеріне, радиосигнал қуатына сәйкес келмеуінен, оның ішінде жер бедерінің ерекшеліктерінен және басқа ұқсас сыртқы факторлардан, бұйымды желінің қамту шекарасында немесе аймағынан тыс пайдаланудан туындаған болса.
- Егер зақымданулар стандартты емес (түпнұсқа емес) және/немесе сапалы емес (зақымдалған) шығыс материалдарды, керек-жарақтарды, қосалқы бөлшектерді, қуат элементтерін, әртүрлі ақпарат тасығыштарын (оның ішінде CD, DVD дискілерін, жад карталарын, SIM карталарын, картридждерді) пайдаланудан туындаған болса.
- Егер кемшіліктер үйлесімді емес контентті (әуендер, графика, видео және басқа файлдар, Java қосымшалары және оларға ұқсас программалар) алу-дан, орнатудан және пайдаланудан туындаған болса.
- Осы бұйыммен түйіндес жұмыс істеп тұрған басқа жабдыққа келтірілген залалға.



