



Надежно! Выгодно! Доступно!
Safe! Reliable! Affordable!



СТИРАЛЬНАЯ МАШИНА АВТОМАТ AUTOMATIC WASHING MACHINE

Модель: KF-EN5101W
KF-EN6101W

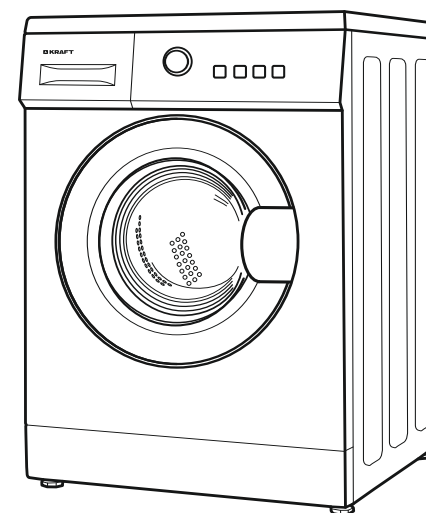

WWW.KRAFTLTD.COM

Телефон службы поддержки клиентов
Phone customer service
8-800-200-79-97



ИНСТРУКЦИЯ ПО ЭКСПЛУАТАЦИИ USER GUIDE



УВАЖАЕМЫЙ ПОКУПАТЕЛЬ!

Поздравляем Вас с приобретением изделия торговой марки TM KRAFT. Уверены, что наши изделия будут верными и надежными помощниками в Вашем домашнем хозяйстве.

Не подвергайте устройство резким перепадам температур. Резкая смена температуры (например, внесение устройства с мороза в теплое помещение) может вызвать конденсацию влаги внутри устройства и нарушить его работоспособность при включении. Устройство должно отстояться в обогреваемом помещении не менее 8 часов.

Прежде чем включить стиральную машину, внимательно ознакомьтесь с настоящей инструкцией по ее эксплуатации!

Содержание

1. МЕРЫ БЕЗОПАСНОСТИ И ОПИСАНИЕ СТИРАЛЬНОЙ МАШИНЫ	3
1.1. Меры безопасности	3
1.2. Описание стиральной машины	6
2. УСТАНОВКА СТИРАЛЬНОЙ МАШИНЫ	7
2.1. Удаление транспортировочных болтов	7
2.2. Выравнивание стиральной машины при установке	7
2.3. Подключение шланга для залива воды	8
2.4. Подключение сливного шланга	8
2.5. Подключение к сети энергоснабжения	9
3. ТЕХНИКА БЕЗОПАСНОСТИ	9
3.1. Общая информация	9
3.2. Чистка и обслуживание	9
3.3. Плановое техническое обслуживание	10
4. УКАЗАНИЯ ПО ИСПОЛЬЗОВАНИЮ	11
4.1. Перед стиркой	11
4.2. Загрузка моющих средств	11
4.3. Пуск стиральной машины	12
5. ОПИСАНИЕ ПАНЕЛИ УПРАВЛЕНИЯ	12
5.1. Описание программ стирки	13
6. РЕШЕНИЕ ПРОБЛЕМ, ВОЗНИКШИХ В ХОДЕ ЭКСПЛУАТАЦИИ СТИРАЛЬНОЙ МАШИНЫ	16
6.1. Проблемы и способы устранения	16
6.2. Самодиагностика	17
7. УТИЛИЗАЦИЯ	17
8. Технические характеристики и комплектация	19
10. ГАРАНТИЙНЫЕ ОБЯЗАТЕЛЬСТВА	25
11. СВИДЕТЕЛЬСТВО О ПРИЕМКЕ И ПРОДАЖЕ	26

1. Меры безопасности и описание стиральной машины

1.1. Меры безопасности

Пожалуйста, следуйте требованиям инструкции по безопасности. Для того, чтобы предотвратить повреждение техники, обеспечить безопасную эксплуатацию без причинения вреда и ущерба, необходимо соблюдать меры безопасности.



Внимание!

Во избежание серьезных травм соблюдайте требования мер безопасности. В случае несоблюдения перечисленных мер возможно повреждение техники и получение травм.

Использование детьми и недееспособными людьми

- Данный бытовой прибор может быть использован детьми старше 8 лет и людьми с физическими или умственными недостатками, с недостатком опыта и знаний, если они были проинструктированы надлежащим образом о работе и эксплуатации прибора и понимают опасность, связанную с эксплуатацией автоматической стиральной машины.
- Дети должны быть под присмотром и не играть с прибором.
- Убирайте от детей упаковку прибора.
- Если Вы выбрасываете устройство, выньте вилку из розетки, отрежьте электрошнур настолько близко к стенке устройства, насколько это возможно, а также снимите дверцу, чтобы дети, играя, не заперли себя или не получили удар током.

УДАР ЭЛЕКТРИЧЕСКИМ ТОКОМ

- Не вставляйте / вынимайте вилку из розетки мокрыми руками.
- Держите вилку шнура питания в чистоте, и не удаляйте пыль влажной тканью.
- Не используйте стиральную машину, если она повреждена или какие-либо детали потеряны.
- Не подключайте стиральную машину через повышающий трансформатор.
- Пожалуйста, не ремонтируйте технику самостоятельно, обращайтесь в сервисный центр.
- Замена электропроводки и электрошнуров стиральной машины производится только специалистами сервисных центров.
- Не дергайте и не вырывайте с силой шнур электропитания.
- Не используйте стиральную машину, если шнур электропитания поврежден и соединения проводов ненадежны.
- Используйте сеть питания с напряжением 220 В и рассчитанной на ток не менее 10 А, не используйте удлинители.
- Розетка должна быть надежно заземлена.

Нарушения вышеперечисленных правил ведут к удару электрическим током и пожару.

⚠️ ПОЖАРООПАСНОСТЬ

- Не устанавливайте стиральную машину на ковер, место для установки должно быть ровным и с твердым покрытием.
- Используйте стиральные средства с низким образованием пены, не содержащие фосфатов, это улучшает качество полоскания и способствует сохранению окружающей среды.
- Если у Вас есть домашний питомец, внимательно следите за целостностью водяных шлангов и шнуров электропитания.
- Не используйте стиральную машину при температуре окружающей среды ниже 0°C, на улице и в помещениях с повышенной влажностью воздуха.
- После пользования стиральной машиной тщательно удаляйте остатки воды для предотвращения её замерзания.
- Не устанавливайте стиральную машину рядом с источниками тепла, избегайте контакта с другими электроприборами и нагревающимися предметами, открытыми источниками огня (свечи, сигареты и т.д.).
- Если Вы почувствовали запах загоревшейся проводки или услышали необычный шум при работе машины, немедленно прекратите её использование и обратитесь в сервисный центр.



⚠️ Нарушения вышеперечисленных правил могут привести к возгоранию.

- Не распыляйте и не проливайте воду на поверхность стиральной машины в процессе стирки.
- Отключайте машину после стирки от сети электропитания, а также во время технического обслуживания и чистки.
- Запрещается пользоваться машиной, если она подверглась затоплению.
- Убедитесь в том, что сливной шланг правильно подсоединен перед началом стирки. Не приближайтесь к машине во время работы, если Вы обнаружили утечку воды.
- Избегайте контакта влажного белья с панелью управления.

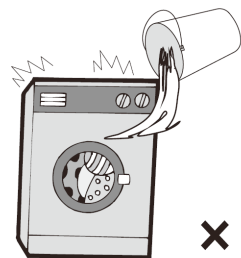

⚠️ Нарушения вышеперечисленных правил могут привести к удару электрическим током, короткому замыканию или утечке тока.

⚠️ ВЗРЫВООПАСНОСТЬ

- Не стирайте одежду с использованием легковоспламеняющихся растворителей, бензина и прочих чистящих веществ.
- Пятна от нефтепродуктов могут полностью не отстирываться, а их химическое взаимодействие с моющими средствами может привести к возгоранию.



- Не помещайте легковоспламеняющиеся, взрывоопасные и летучие вещества в стиральную машину.
- Не смешивайте хлорный отбеливатель с аммиаком или кислотами (уксус, средства для удаления ржавчины), при этом могут образовываться ядовитые газы, представляющие угрозу жизни.
- Не пользуйтесь стиральной машиной при утечке газа.
- Не используйте машину в среде метана или прочих взрывоопасных газов.

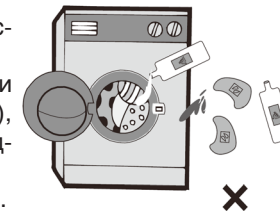

⚠️ Нарушения вышеперечисленных правил могут привести к возгоранию или взрыву.

ОПАСНОСТЬ ОЖОГА

- Стекло дверцы может сильно нагреваться при стирке, не прикасайтесь к дверце во время стирки.
- Температура воды, сливаемой после стирки при высокой температуре очень высока, будьте осторожны, избегайте контакта со шлангом слива воды.
- Если необходимо открыть дверцу во время стирки при высоких температурах, сделайте это после того, как вода сольется.
- Не открывайте дверь и не прикасайтесь к барабану, пока он полностью не остынет.
- Не подставляйте руки под стиральную машину во время её использования.
- Не извлекайте бельё из машины, пока барабан полностью не остановится.
- Использование машины детьми возможно только под наблюдением взрослых.
- Не разрешайте детям приближаться к машине без присмотра взрослых.
- Не устанавливайте на стиральную машину тяжелые вещи или предметы.
- Когда машина не используется, следите за тем, чтобы дети не забрались вовнутрь и не захлопнули дверцу.

⚠️ Нарушения вышеперечисленных правил могут привести к ожогам или травмам.

ОПАСНОСТЬ ПОВРЕЖДЕНИЯ

- Машина должна использоваться только в бытовых целях для стирки одежды.
- Перемещать стиральную машину должны не менее 2-х человек.
- Перед стиркой убедитесь, что все предметы из карманов одежды удалены (например, монеты, булавки, крючки и прочее).
- Не рекомендуется использовать машину на речных и морских судах.
- Не стирайте занавески или водонепроницаемую одежду (например, плащи, душевые занавески, спальные мешки и т. д.).
- Стирать можно только одежду, предназначенную для машинной стирки.
- Не стирайте скатерти или изделия без обработанных краев и т. д. Если они требуют стирки, поместите их в сетчатый мешок для стирки.

⚠️ Нарушения вышеперечисленных правил могут привести к травмам, к повреждению машины или белья.

1.2. Описание стиральной машины

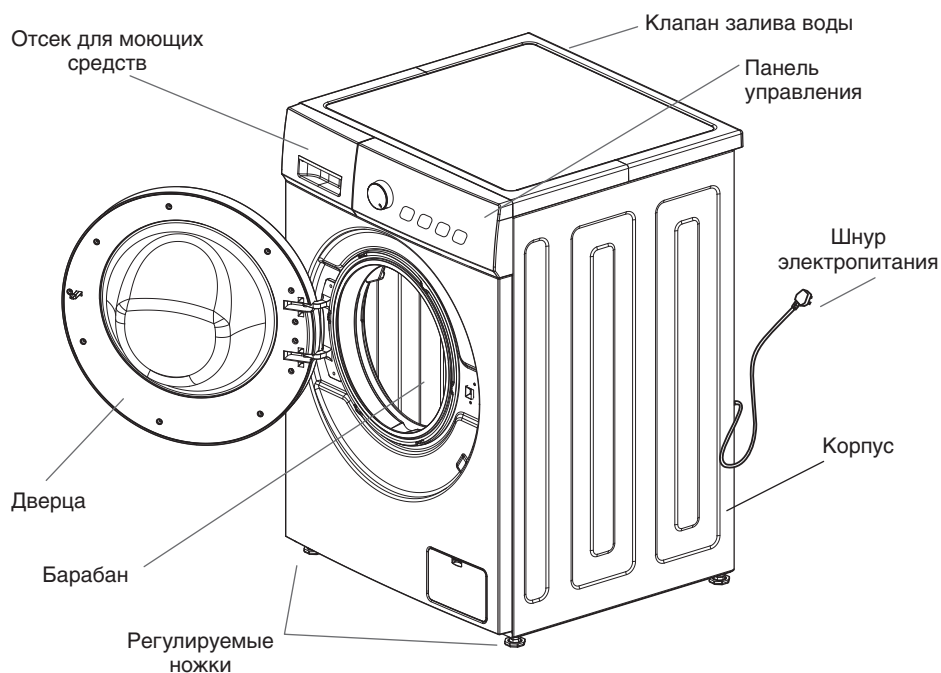

Прибор, представленный на рисунке, носит ознакомительный характер и может отличаться от вашей модели.

Распаковка стиральной машины

- Распакуйте стиральную машину и проверьте, нет ли повреждений, полученных во время транспортировки.
- Также убедитесь, что все комплектующие находятся в упаковке.
- Если у стиральной машины только один клапан залива воды, заливной шланг для горячей воды в комплект не входит.



Инструкция



Шланг для подключения воды

Внимание:

1. При первом использовании возможно откачивание небольшого количества воды. Это является нормальным явлением для данной модели и не является производственным браком. Это остаточная вода после ряда тестов выполнен-

ных производителем.

2. После каждого использования рекомендуется отключать автоматическую стиральную машинку от электрической сети, во избежания случайного удара током или возгорания.

2. УСТАНОВКА СТИРАЛЬНОЙ МАШИНЫ

2.1. Удаление транспортировочных болтов

! Перед использованием стиральной машины, транспортировочные болты должны быть удалены. Выполните следующие шаги, чтобы удалить болты:

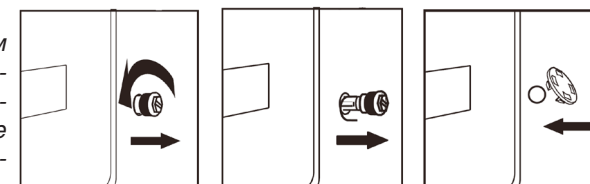

1. Ослабьте четыре транспортировочных болта с помощью гаечного ключа.
2. Возьмитесь за головку болта и вытяните его через отверстие. Повторите это действие для каждого болта.
3. Закройте отверстия с помощью прилагаемых пластмассовых заглушек.
4. Сохраните транспортировочные болты для использования при возможных перевозках машины.

2.2. Выравнивание стиральной машины при установке. Регулировка уровня

Не устанавливайте стиральную машину на открытом воздухе или в местах с температурой ниже 0 °С.

Шаг 1. Проверьте наличие ножек на стиральной машине. Установите машину по уровню строго горизонтально на ровном и прочном полу.

Шаг 2. Нажмите на противоположные углы стиральной машины сверху, – удостоверьтесь, что стиральная машина устойчиво стоит на поверхности.

Шаг 3. Отрегулируйте положение машины путем отвинчивания/завинчивания ножек.

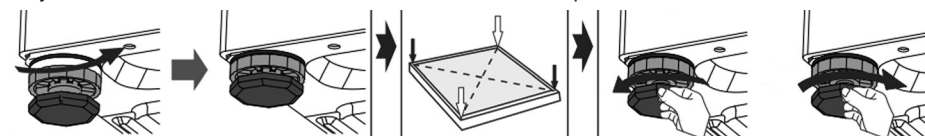

Внимание!

- Внешний вид и конструкция ножек может отличаться от представленного в инструкции.
- Ножки должны находиться в наиболее низком положении из возможных (не рекомендуется выкручивать на максимальную высоту).
- Стиральная машина должна устойчиво стоять на ровном твердом полу, чтобы свести к минимуму вибрацию, шум и возможное движение машины при работе.
- При установке убедитесь в наличии достаточного пространства (со всех сторон)

для вентиляции стиральной машины.

2.3. Подключение шланга для залива воды

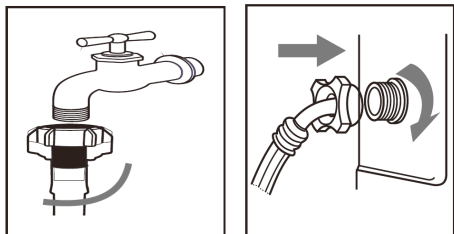

1. Подсоедините шланг к водопроводу и закрепите его, накрутив его на кран (вывод) холодного водоснабжения.
2. Подключите другой конец шланга подачи воды к впускному клапану на задней стороне стиральной машины и закрепите шланг, закручивая его по часовой стрелке.

Внимание!

Не перегибайте шланг.

Проверяйте подсоединение шланга залива воды каждый раз перед использованием стиральной машины.

2.4. Подключение сливного шланга

- Сливной шланг должен быть расположен на высоте 65-100 см над уровнем пола, в противном случае это может привести к плохому сливу.
- Используйте для крепления кронштейн для сливного шланга (не входит в комплектацию).
- Позаботьтесь, чтобы все соединения шлангов были герметичны.

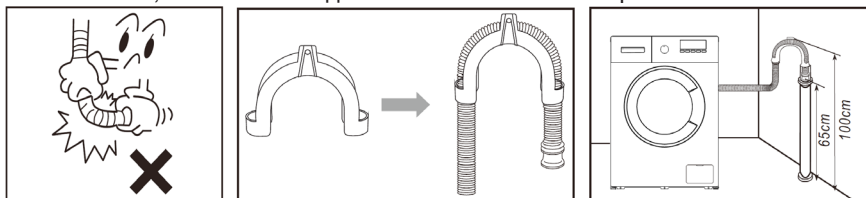

Внимание!

Конец сливного шланга не должен быть погружен в воду, чтобы работать должным образом.

2.5. Подключение к сети энергоснабжения

Максимальная сила тока при использовании стиральной машины составляет 10 А, убедитесь, что система электропитания (ток, напряжение и проводка) в Вашем доме может удовлетворить требованиям работающей стиральной машины.

- Подключите питание к розетке, которая правильно установлена и правильно заземлена.
- Убедитесь, что напряжение питания в сети соответствует номинальному напряжению машины (220 В).
- Вилка питания должна соответствовать розетке подключения.
- Не подключайте и не вытаскивайте вилку влажными руками.
- При вытаскивании вилки, всегда придерживайте ее, аккуратно доставая из розетки. Не тяните за шнур питания.
- Если кабель питания поврежден, он должен быть заменен в сервисном центре.

Внимание!

1. Машина должна быть заземлена надлежащим образом. В случае короткого замыкания, заземление может уменьшить опасность поражения электрическим током.
2. Стиральная машина должна быть подключена по отдельной линии. В противном случае может сработать защитное устройство или перегореть предохранитель.

3. ТЕХНИКА БЕЗОПАСНОСТИ

3.1. Общая информация

- Стиральная машина предназначена только для бытового использования.
- В стиральной машине можно стирать только ткани, пригодные для машинной стирки.
- Ваша стиральная машина может быть подключена только к холодной воде. Выбирайте бытовой стиральный порошок с низкой степенью образования пены, пригодный только для машинной стирки.
- Подача воды и электропитания должна быть прекращена после окончания стирки.
- Условия окружающей среды для эксплуатации стиральной машины следующие: Температура окружающего воздуха 0–40°C. Относительная влажность воздуха менее 95% (при 25°C).
- Держите домашних животных подальше от стиральной машины.
- Машина должна устанавливаться и использоваться в помещениях с твердым полом.
- Стиральная машина не предназначена для стирки ковров.

3.2. Чистка и обслуживание

Примечание: Остерегайтесь поражения электрическим током!

1. Выньте вилку шнура питания или отключите питание перед началом технического обслуживания.
2. Не используйте химические растворители для предотвращения взрыва.

Очистка внешних панелей

- Протрите влажной мягкой тряпкой.
- Удалите оставшееся после стирки моющее средство.
- Не распыляйте воду над машиной при чистке.

Очистка барабана

- Откройте дверцу стиральной машины, чтобы высушить барабан.
- Ржавчина: удалите ее своевременно средством без содержания хлора.

Очистка контейнера для моющего средства

- Вытащите контейнер для моющего средства.
- Извлеките крышку отсека для ополаскивателя.
- Промойте контейнер для моющего средства и ополаскивателя водой или протрите влажной тканью.
- После окончания процедуры вставьте контейнер на место.

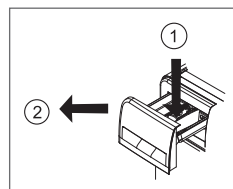

ВАЖНО!

- Оставьте контейнер для моющего средства открытым для естественной сушки после очистки.
- Не промывайте не извлеченный контейнер для моющего средства водой.
- Перед запуском стиральной машины, убедитесь, что контейнер для моющего средства правильно закрыт.

3.3. Плановое техническое обслуживание

Примечание: Остерегайтесь ожогов!

После стирки в машине остается горячая вода, дождитесь, пока вода остынет во избежание получения ожогов.

Кран подачи воды должен быть перекрыт!

Очистка фильтра слива воды (один раз в шесть месяцев)

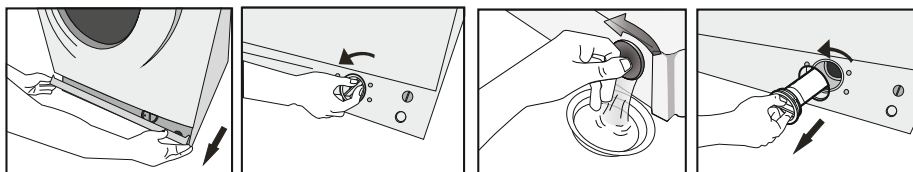

- Откройте крышку фильтра.
- Выкрутите фильтр, слейте оставшуюся воду, выньте все посторонние предметы из фильтра сливного насоса.
- Установите фильтр обратно.

Очистка фильтров залива воды (один раз в шесть месяцев)

- Перекройте кран, отсоедините шланг от крана и прочистите сетку фильтра с помощью маленькой кисточки.
- Отсоедините заливной шланг от стиральной машины, вытащите сетку фильтра плоскогубцами и установите обратно после очистки.
- Подключите заливной шланг, откройте кран и убедитесь в отсутствии утечки воды.

4. УКАЗАНИЯ ПО ИСПОЛЬЗОВАНИЮ

4.1. Перед стиркой

- Не превышайте норму загрузки белья для выбранной программы.
- Выньте все посторонние предметы из одежды, такие как монеты и т.д., чтобы предотвратить повреждение одежды и машины.
- Небольшие изделия (носовые платки, перчатки, носки и т.д.) поместите в сетчатый мешок для стирки.
- Большие и маленькие вещи загружайте в надлежащей пропорции.
- Закрывая дверцу, не кладите одежду между ней и уплотнительным кольцом.
- Рассортируйте одежду в соответствии с информацией, предоставленной изготовителем, такие как тип ткани, температура стирки и т.п., указанной на этикетке одежды.

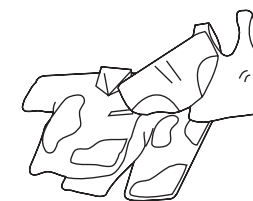

4.2. Загрузка моющих средств

- Перед стиркой добавьте необходимое количество моющего средства (в виде порошка, жидкости и т. д.) в контейнер для моющего средства и закройте его.
- При использовании жидких моющих средств убедитесь, что их количество достаточно для стирки.



4.3. Пуск стиральной машины

1 Подсоедините заливной шланг и откройте кран

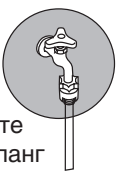

2 Вставьте вилку в розетку

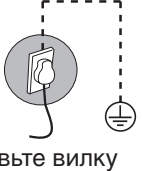

3 Сливной шланг подсоедините к системе канализации



4 Откройте дверцу, загрузите белье в барабан и закройте дверцу. Откройте отсек для моющих средств и поместите в него средство для стирки. Закройте отсек.

5 Поворотом ручки выберите нужную программу стирки

6 Нажмите кнопку Пуск/Пауза

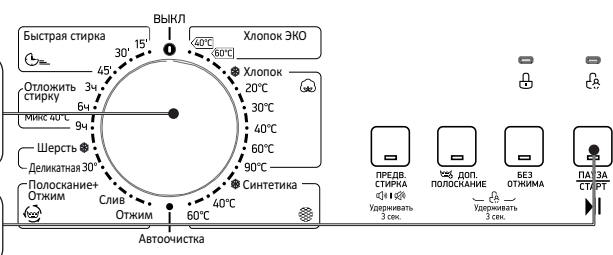

5. ОПИСАНИЕ ПАНЕЛИ УПРАВЛЕНИЯ

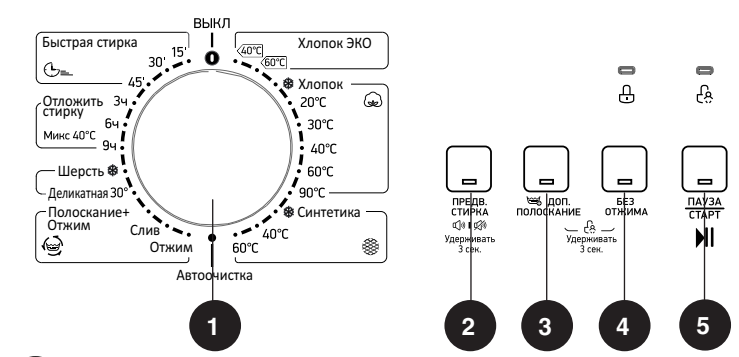

1 Программатор — позволяет пользователям выбрать программу стирки в зависимости от степени загрязнения, типа тканей и количества загруженных вещей, что обеспечивает высокое качество стирки и более эффективную работу устройства. После включения параметры выбранной программы нельзя изменить посредством переключения рукоятки программатора в другое положение.

2 Кнопка «Предварительная стирка» — дополнительный цикл перед запуском основной программы. Рекомендуется использовать эту функцию при стирке сильнозагрязненного белья.

3 Кнопка «Дополнительное полоскание» — дополнительный цикл полоскания для вымывания остатков моющих средств.

4 Кнопка «Без отжима» — применяется при стирке деликатного белья. Исключая из цикла фазу отжима, позволяет избежать его повреждение. Удаление излишков воды из выстиранных вещей производится вручную.

5 Кнопка «Пауза/Старт» — нажатием кнопки запускается или приостанавливается выполнение программы. Нажатие данной кнопки во время стирки дает пользователю возможность временно остановить выполнение программы в любой момент. Функция Пауза может использоваться для замачивания стирки.

После запуска выбранной программы необходимо подождать около 10 минут, а затем нажать на кнопку «Пауза/Старт». По истечении требуемого времени замачивания необходимо снова нажать на кнопку «Пауза/Старт» и стиральная машина продолжит выполнение программы. Замачивание позволяет улучшить качество стирки в случае сильно загрязненных вещей.

Внимание! Одновременное нажатие и удержание в течении 3 сек кнопок «Дополнительное полоскание» и «Без отжима» активирует функцию «Защита от детей».

Внимание! Длительное нажатие на кнопку «Предварительная стирка» включает/выключает звуковой сигнал.

Внимание! После запуска программы загорается индикатор «Блокировка», что свидетельствует о блокировке дверцы.

ПРИМЕЧАНИЕ: На Вашей стиральной машине установлен дверной замок PTG (электрический замок с блоком закрытия), подождите 2~3 минуты, дождитесь разблокировки замка и только после этого открывайте дверцу! Строго запрещено отрывать дверцу с применением силы!

5.1. Описание программ стирки

• **Быстрая стирка (15'; 30'; 45')** — программы позволяют быстро (от 15 до 45 минут) простирать не сильно загрязненные вещи из повседневной одежды. При этом можно не полностью загружать барабан и не обращать внимание на цвет загружаемых вещей (температура воды в этих режимах от 0°c до 30°c)

- **Отложить стирку (3ч; 6ч; 9ч)** — программы для стирки смешанных вещей обычной загрязненности при 40°С. дает возможность выбрать несколько вариантов времени окончания стирки. Продолжительность собственно цикла стирки составляет 1ч 13мин.
- **Хлопок ЭКО** – стирка при температурах 40°С или 60°С. для стирки вещей из белого и нелиняющего цветного хлопка обычной загрязненности. энергопотребление при этом уменьшается, а продолжительность программы стирки увеличивается.
- **Хлопок** — стирка при температурах от 0°С до 90°С. Наиболее качественная стирка за счет использования различных режимов движения барабана. Для стирки белых и цветных хлопчатобумажных и хлопковых тканей (постельное белье, пижамы, рубашки, нижнее белье и др.). Температурный режим следует выбирать в зависимости от степени загрязненности белья. Чем сильнее загрязнение, тем более высокий температурный режим следует выбирать.
- **Синтетика** — стирка при температурах от 0°С до 60°С. Для стирки изделий из синтетических тканей обычной загрязненности.
- **Шерсть** — стирка вещей из трикотажа и шерсти в холодной воде. используйте специальные порошки для стирки шерсти.
- **Деликатная стирка 30°С** — Бережный режим стирки для деликатных тканей. Рекомендуется для стирки блузок, тюля и других вещей из тонких или деликатных тканей.
- **Автоочистка** — программа специально создана для очистки барабана и труб. Применяется нагрев до 90°С для стерилизации, чтобы последующая стирка белья была более эффективной. Программа не допускает загрузки белья и моющих средств!
- **Отжим** — отдельная программа для отжима. Запускается слив воду из бака стиральной машины с последующим отжимом.
- **Слив** — программа используется для слива воды после остановки белья с водой в машине.
- **Полоскание + Отжим** — программа используется, если вы хотите отдельно прополоскать белье с последующим отжимом на рекомендованных оборотах, заданных по умолчанию.

Внимание!

Если после активации функции «Защита от детей», вы решили выбрать другую программу, отключите функцию «Защита от детей», установите рукоятку Программатора в положение Выкл, после этого выберите нужную программу.

ТАБЛИЦА ПРОГРАММ СТИРКИ

Программа	Макс. загрузка, кг		Отсек для моющих средств			Температура стирки, (°С)	Стандартное время стирки (ч)	Обороты отжима (об/мин)
	5	6	I	II	Ополаскиватель			
Хлопок ЭКО 40°С	5,0	6,0	X	•	0	40	3:35	1000
Хлопок ЭКО 60°С	5,0	6,0	X	•	0	60	3:52	1000
Хлопок	5,0	6,0	0	•	0	0	1:35	1000
Хлопок 20°С	5,0	6,0	0	•	0	20	1:19	1000
Хлопок 30°С	5,0	6,0	0	•	0	30	1:20	1000
Хлопок 40°С	5,0	6,0	0	•	0	40	1:40	1000
Хлопок 60°С	5,0	6,0	0	•	0	60	1:45	1000
Хлопок 90°С	5,0	6,0	0	•	0	90	2:40	1000
Синтетика	2,5	3,0	0	•	0	0	1:18	1000
Синтетика 40°С	2,5	3,0	0	•	0	40	1:33	1000
Синтетика 60°С	2,5	3,0	0	•	0	60	1:43	1000
Автоочистка	—	—	X	X	X	90	1:21	400
Отжим	5,0	6,0	X	X	X	—	0:12	1000
Слив	x	x	X	X	X	—	0:01	0
Полоскание+Отжим	5,0	6,0	X	X	0	—	0:31	1000
Деликатная 30°С	2,5	2,5	X	•	0	30	1:00	600
Шерсть	2,5	2,5	X	•	0	0	0:55	600
Отложить стирку 9ч	5,0	6,0	X	•	0	40	9ч (1:13)	1000
Отложить стирку 6ч	5,0	6,0	X	•	0	40	6ч (1:13)	1000
Отложить стирку 3ч	5,0	6,0	X	•	0	40	3ч (1:13)	1000
Быстрая стирка 45'	2,0	2,0	X	•	0	30	0:45	800
Быстрая стирка 30'	2,0	2,0	X	•	0	20	0:30	800
Быстрая стирка 15'	2,0	2,0	X	•	0	0	0:15	800

- Обязательно использовать моющее средство, без которого стирка будет неэффективной.
- 0 Использовать стиральный порошок или ополаскиватель, если это необходимо.
- X Нет необходимости использовать детергент или ополаскиватель.

6. РЕШЕНИЕ ПРОБЛЕМ, ВОЗНИКШИХ В ХОДЕ ЭКСПЛУАТАЦИИ СТИРАЛЬНОЙ МАШИНЫ

6.1. Проблемы и способы устранения

Проблема	Предполагаемая причина / Способ устранения
Стиральная машина не работает	Открыть кран до упора
	Прочистить фильтр на шланге подвода воды
	Закрыть дверцу стиральной машины
	Нажать на кнопку «Пауза/Старт»
Не открывается загрузочный люк после окончания стирки	Включена система блокировки замка люка. Отключите стиральную машину от электропитания
Вода не нагревается	Убедитесь, что не выбран режим стирки в холодной воде
	Поврежден нагревательный элемент. Обратитесь в сервисный центр
Вода под стиральной машиной	Проверьте подсоединение заливного шланга подачи воды
Не загораются индикаторы	Нарушено электроснабжение. Проверьте подключение к электросети
	Повреждена плата управления. Обратитесь в сервисный центр
Стиральная машина не отжимает	Вынуть и еще раз загрузить вещи в барабан, очистить фильтр насоса
Плохой отжим	Необходимо правильно дозировать моющее средство в зависимости от степени загрязнения вещей и жесткости воды (см. рекомендации на упаковке моющего средства)
	Прочистить фильтр насоса
Стиральная машина не набирает воду	Открыть водопроводный кран
	Проверить напор воды
	Еще раз подсоединить шланг подвода воды
	Закрыть дверцу стиральной машины
Стиральная машина набирает и сливает воду одновременно	Проверить и убедиться, что шланг не пережат
	Проверить и убедиться, что конец сливного шланга располагается выше уровня воды в стиральной машине
Стиральная машина вибрирует	Проверить и убедиться, что сняты все транспортировочные блокировки
	Отрегулировать положение стиральной машины по уровню в разных плоскостях
Появляется большое количество пены через отсеки для стирального порошка	Уменьшить дозу моющего средства
	Проверить жесткость воды, а также количество и тип применяемого моющего средства

Прерывание процесса стирки до окончания программы	Проверить напряжение питания, подачу и слив воды
Временные приостановки в выполнении программы стирки	Стиральная машина оснащена системой автоматического долива воды
	Приостановка вызвана удалением излишка пены

6.2. Самодиагностика

Стиральная машина имеет систему внутренней диагностики, которая в случае возникновения мелких неисправностей, связанных с неправильной эксплуатацией, помогает определить их причины.

Таблица неисправностей по статусу индикаторов программных режимов

Статус соответствующего индикатора							Описание неисправности	Причина	Устранение
		Пауза/Старт	Без отжима	Дополнит. полоскание	Предварит. стирка				
●	X	●	X	X	X	Проблема с замком дверцы	Дверца не закрыта	Закройте дверцу и заново запустите программу	
Если проблема не устранена, обратитесь в сервисную службу									
X	X	X	●	X	X	Проблема с подачей воды (вода не поступает в машинку более 7 мин)	Перекрыт кран, напор воды слишком низкий, засорился фильтр грубой очистки на входе в машинку, пережат шланг подачи воды	Проверьте кран, напор воды, прочистите фильтр, осмотрите и расправьте в случае необходимости шланг подачи воды	
Если проблема не устранена, обратитесь в сервисную службу									
X	X	●	●	X	X	Проблема со сливом воды (слив продолжается более 3 мин)	Засорился или пережат сливной шланг, засорился фильтр насоса	Проверьте сливной шланг, при необходимости расправьте или промойте. Извлеките и промойте фильтр насоса	
Если проблема не устранена, обратитесь в сервисную службу									
В случае возникновения иных проблем обратитесь в сервисную службу									

○ — индикатор программы горит; ● — индикатор не горит.

7. УТИЛИЗАЦИЯ

Перед утилизацией стиральную машину для безопасности следует привести в полную негодность. Предварительно следует вынуть штекер из гнезда электросети, а затем отрезать кабель питания. В дальнейшем следует действовать в соответствии с местными предписаниями, касающимися утилизации отходов и мусора.

8. Технические характеристики и комплектация

Модель	KF-EN5101W	KF-EN6101W
Цвет	белый	
Напряжение питания/частота тока, В/Гц	220-240/50	
Максимальная загрузка сухого белья, кг	5	6
Номинальная потребляемая мощность, Вт	1950	
Максимальное число оборотов при отжиге, об/мин	1000	
Индикация	LED	
Цвет индикации	красный	
Длина шнура электропитания, м	1,5	
Длина шланга для залива воды, м	1	
Длина шланга для слива воды, м	1,6	
Класс энергоэффективности	A+	
Класс стирки	A	
Класс отжима	C	
Остаточная влажность белья, %	61	
Годовое энергопотребление, кВт*ч/год	169	
Годовой расход воды, л/год	8250	
Максимальный расход воды за цикл стирки, л/цикл	46	48
Уровень шума при стирке/отжиге, Дб	59/74	
Объем барабана, не менее, л	38	
Диаметр загрузочного отверстия, мм	300	
Внешний диаметр люка, мм	420	
Габариты (ШхГхВ), мм	595x470x850	
Габариты в упаковке (ШхГхВ), мм	650x555x885	
Вес нетто/брутто, кг	52/55	
Основные программы стирки		
Число программ	23	
Хлопок ECO 40°C	да	
Хлопок ECO 60°C	да	
Хлопок	да	
Хлопок 20°C	да	
Хлопок 30°C	да	
Хлопок 40°C	да	
Хлопок 60°C	да	

Модель	KF-EN5101W	KF-EN6101W
Хлопок 90°C		да
Синтетика		да
Синтетика 40°C		да
Синтетика 60°C		да
Быстрая стирка 15'		да
Быстрая стирка 30'		да
Быстрая стирка 45'		да
Отложить стирку 3 ч		да
Отложить стирку 6 ч		да
Отложить стирку 9 ч		да
Шерсть		да
Деликатная 30°C		да
Полоскание+Отжим		да
Слив		да
Отжим		да
Автоочистка		да
Опции		
Дополнительное полоскание		да
Предварительная стирка		да
Без отжима		да
Пауза в работе		да
Особенности		
Возможность отключения звукового сигнала		да
Защита от детей		да
Автобаланс		да
Антипена		да
Контроль перегрева		да
Контроль перелива		да
Комплектация		
Стиральная машина		1 шт.
Шланг заливной		1 шт.
Заглушки		1 комплект
Кронштейн (опция)		1 шт.
Инструкция по эксплуатации с гарантийным талоном		1 шт.
Упаковка		1 шт.

<p>КОРЕШОК ТАЛОНА №1 НА ГАРАНТИЙНЫЙ РЕМОНТ автоматической стиральной машины KRAFT</p> <p>модель _____ серийный № _____</p> <p>Изъят « _____ » _____ 20 _____ г.</p> <p>Исполнитель _____ Ф.И.О. _____ подпись _____</p> <p>Вид и содержание выполненных работ _____</p> <p>Наименование сервисной службы _____</p> <p style="text-align: right;">Линия отреза</p>	<p>ТАЛОН №1 на гарантийный ремонт автоматической стиральной машины KRAFT</p> <p>модель _____ серийный № _____</p> <p>Продана _____ (наименование и адрес торгового предприятия)</p> <p>_____</p> <p>_____ тел: _____</p> <p>Дата продажи « _____ » _____ г.</p> <p>Штамп магазина _____ (личная подпись продавца)</p> <p>Наименование и адрес сервисной службы* _____ (* заполняется торговым предприятием)</p> <p>_____</p> <p>_____</p>
<p>КОРЕШОК ТАЛОНА №2 НА ГАРАНТИЙНЫЙ РЕМОНТ автоматической стиральной машины KRAFT</p> <p>модель _____ серийный № _____</p> <p>Изъят « _____ » _____ 20 _____ г.</p> <p>Исполнитель _____ Ф.И.О. _____ подпись _____</p> <p>Вид и содержание выполненных работ _____</p> <p>Наименование сервисной службы _____</p> <p style="text-align: right;">Линия отреза</p>	<p>ТАЛОН №2 на гарантийный ремонт автоматической стиральной машины KRAFT</p> <p>модель _____ серийный № _____</p> <p>Продана _____ (наименование и адрес торгового предприятия)</p> <p>_____</p> <p>_____ тел: _____</p> <p>Дата продажи « _____ » _____ г.</p> <p>Штамп магазина _____ (личная подпись продавца)</p> <p>Наименование и адрес сервисной службы* _____ (* заполняется торговым предприятием)</p> <p>_____</p> <p>_____</p>

10. СВИДЕТЕЛЬСТВО О ПРИЕМКЕ И ПРОДАЖЕ

Стиральная машина автомат KRAFT модель _____

Серийный № _____

Дата производства « _____ » _____ г.

Штамп ОТК

Продана _____
наименование и номер магазина

Дата продажи « _____ » _____ г.

Штамп магазина _____
подпись продавца

Адрес сервисной службы _____
заполняется организацией, продавшей стиральную машину

Претензий к внешнему виду, комплектации и работе стиральной машины не имею. С гарантийными условиями ознакомлен.

Ф.И.О., подпись покупателя

DEAR BUYER!

We congratulate you on having bought the device under trade name TMKRAFT.
We are sure that our devices will become faithful and reliable assistance
in your housekeeping.

Avoid extreme temperature changes. Rapid temperature
change (e.g. when the unit is moved from freezing temperature to a warm room) may
cause condensation inside the unit and a malfunction when it is switched on. In this
case leave the unit at room temperature for at least 8 hours before switching it on.

Before turning on the washing machine, carefully read
with this instruction on its use!

Contents

Safety Precautions (please be sure to follow) 29

Component Name and Accessories of Washing Machine..... 33

Install Washing Machine..... 34

Precautions for use..... 36

Cleaning and Maintenance..... 37

Routine Maintenance..... 38

Instructions for Washing Machines..... 38

The Usage Method of the detergent box 39

Function Introduction of Operating panel..... 39

Troubleshooting guide 43

List of Specification Parameters 44

Notes on Disposal 46

Safety Precautions (please be sure to follow)

- The machine has excellent quality and performance, and is your good household helper! Every washing machine is, before leaving the factory, carefully and thoroughly detected to ensure their functions are complete and they are in the best operational state;
- Please read the Manual carefully before using the product and keep it for future needs;
- The graphics in the description are schematic diagrams of products, which may be inconsistent with the model you buy.

To prevent our products from harming or damaging the safety and property of the users or other people, the description of safety precautions that must be followed.



Caution:
serious injury or death may happen if you do against the identification.



Notice:
slight injury or product damage may take place if you do against the identification.

CHILDREN AND SEVERAL PEOPLE USE

- This appliance is not intended for use by persons (including children) with reduced physical, sensory or mental capabilities, or lack of experience and knowledge, unless they have been given supervisions or instruction concerning use of the appliance by a person responsible for their safety.
- Children should be supervised to ensure that they do not play with appliance.
- The appliance can be used by children aged from 8 years and above and persons with reduced physical, sensory or mental capabilities, or lack of experience and knowledge, if they given supervisions or instruction concerning use of the appliance in a safe way and understand the hazard involved.
- Children shall not play with the appliance.
- Cleaning and user maintenance shall not made by children without supervision.
- Children of less than 3 years should be kept away unless continuously supervised.

ELECTRIC SHOCK HAZARD

- Don't insert/pull out power plug with wet hands;
- Keep power plug clean, and don't remove dust with wet cloth;
- Don't use the equipment when it is damaged and when its components are scattered or lost;
- Don't connect step-up transformer to power plug;
- Please don't randomly dismantle or transform the equipment except the repair technicians.
- The power lines are connected by Y and must be changed by the professionals if damaged or contact with the after-sales service hotline of our company;
- Please don't drag the power lines strongly when the plug is detached;
- Don't use the equipment when the power plug connection is excessively loose;
- Please use 220 V~, over 10 A three-core power socket alone, and don't use a wiring board to electrify;
- The socket must be earthed reliably;
- Make sure that the power plug is inserted into the bottom.

 The above misoperation behaviors are likely to incur electric shock or fire.

FIRE DANGER

- Don't use the machine on a carpet, and the ground shall be flat and secure;

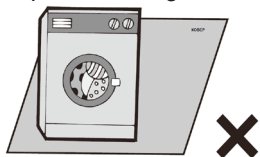

- Please use low foam non-phosphate detergent in favor of rinsing cleaner and good for environment;
- For the places with many pets or injurious insects, please note the safe state of machine to prevent the damages of the power lines and water pipes.
- Please don't put the machine at below 0°C, don't be exposed outdoors or used in the place with heavy moisture;

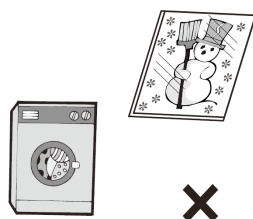

- After using, please drain the water inside clean in order not to freeze.

 The above misoperation behaviors are likely to incur electric shock, short circuit or electric leakage.

Fire Danger

- Don't let washing machines contact with or approach heat source and open fire (such as mosquito-repellent incense, candle, cigarette, electric hair drier etc);
- When a washing machine gives abnormal noise and scorched flavor is sent out, please immediately stop using, cut the supply of water and electricity and contact with our company's after-sales maintenance department.



The above misoperation behaviors are likely to incur fire or electric leakage.

Explosion Danger

- Don't wash or dehydrate the clothes stained with flammable diluent, benzene, gasoline, dry cleaning detergent solution, edible oil and fats etc;
- The oil spots in the clothes stained with oil composition cannot be completely eliminated after washing, which may react chemically leading to fire.



The above misoperation behaviors are likely to incur fire or explosion.

Explosion Danger

- Don't put the inflammable, explosive and volatile substances or the clothes stained with the above substances in the washing machine or approach it;
- Don't mix the chlorine bleach with ammoniac or acidic materials (such as vinegar or rust remover), as different chemical substances can generate poisonous gas endangering life;
- Don't operate the washing machine when gas leaks;
- Don't use the machine near a biogas digester or in explosive gas or liquid environments.

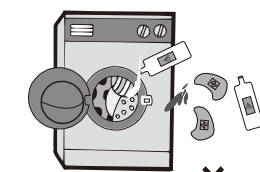

The above misoperation behaviors are likely to incur explosion.

Fire Danger

- Don't spray water on the washing machine during washing;
- Please pull out the power plug after use, maintenance and cleaning;
- It is prohibited to use after the washing machine is soaked in flood;
- Please fasten the drainage pipe before use, and confirm that the sewer is not blocked by foreign matters. Don't approach if there is water under the washing machine;
- Don't put wet clothes on the control panel.

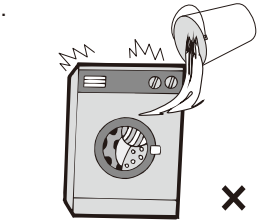

The above misoperation behaviors are likely to incur fire, short circuit or electric leakage.

Component Name and Accessories of Washing Machine

■ **Component**

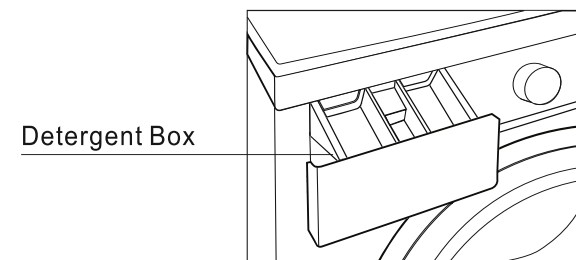
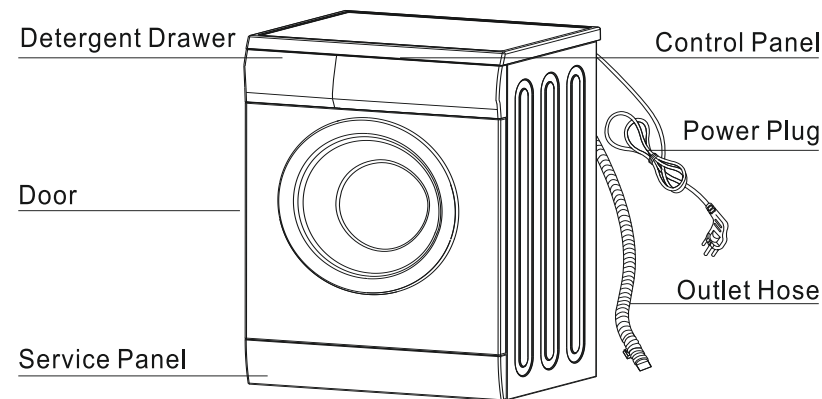

■ **Accessories**

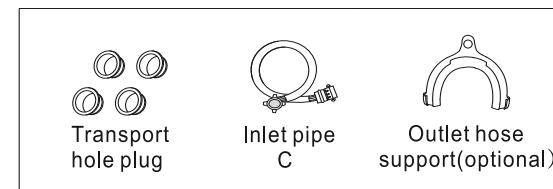

UNPACKING THE WASHING MACHINE

- Unpacking your washing machine and check if is there any damage during the transportation. Also make sure that all the items in the attached bag are received. If there is any damage to the washing machine during the transportation, or any item is missing or damaged, please contact the local dealer immediately.
- If your washing machine is not double inlet, you do not have the hot inlet hose.

⚠ High Temperature Danger

- The glass door will be very hot when washing at a high temperature, so please don't touch the door during the use, particularly the elderly and children;
- The temperature of the sewage discharged from high temperature washing is very high, don't approach or contact;
- If it is needed to open the door during the high temperature washing, do it after the hot water is discharged;
- Don't approach the machine (drying model applicable) during and after drying;
- Don't stretch your hand under the machine during the operation for the purpose of avoiding injury in vibration;
- Don't touch the clothes inside with hands before the dewatering drum doesn't completely stop rotating;
- The children and the mentally handicapped use the machine with the collaboration of their guardians.

The above misoperation behaviors are likely to incur scald or harm.

⚠ Caution

- Don't let children contact or approach washing machines;
- Don't climb or lay heavy objects on the washing machine;
- The dismantled wrappages shall be scrapped timely so that children will not contact or eat mistakenly;
- When the washing machine is not used, please close the door to prevent children from hiding inside;
- Make sure that the laying of water pipes and electric wires has no danger to stumble people;
- The handling method of scrap machines:
 - Pull out the power plug ;
 - Cut off the power lines and drop them with power plug;
 - Damage the door lock of the washing machine to avoid the asphyxia of children owing to being locked in the machine.

The above misoperation behaviors are likely to incur fire or explosion.

⚠ NOTE

⚠ Damage Danger

- The washing machine is mainly used for washing clothes rather than for other purposes;
- Moving or carrying the machine needs at least 2 people;
- Don't forcibly buckle, bind or put heavy objects on the power lines;
- Don't heat or wash the ductile and easily shrinking clothes such as cotton ramie, delicate textiles etc at 90°C;
- Please make sure that all articles (such as coins, pins, hooks and other hard objects) in the pockets of clothes are emptied before washing;
- Don't use the machine in the plane or on the ship.

The above misoperation behaviors are likely to incur personnel injuries or clothes damages.

⚠ Damage Danger

- Don't wash curtain or waterproof clothes (such as raincoat, shower curtain and sleeping bag etc);
- Only the machine washable clothes can be washed. If you have doubts, please follow the washing guide identification on the clothes;
- Don't wash the tablecloth or washings without edges etc. If they require washing, please put them in the net bag to wash.

The above misoperation behaviors are likely to incur clothes damages.

Install Washing Machine

Remove transit bolts

Before using this washing machine, transit bolts must be removed from the backside of this machine. Please take the following steps to remove the bolts:

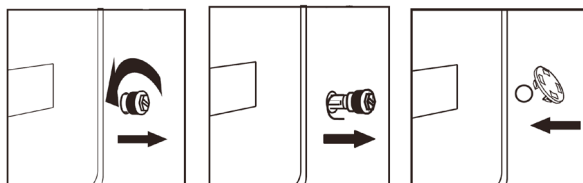

1. Loosen the four transit bolts with a spanner
2. Take each bolt head and pull it through the wide part of the hole. Repeat for each bolt.
3. Fill the holes with the supplied plastic covers.
4. Keep the transit bolts properly for further use.

Levelness adjustment

Do not place the washing machine outdoors or in a place below 0 °C, otherwise the program controller tends to be damaged.

- Check whether the feet are in their states as delivered (the rubber pad fits bottom of the inner tub box closely; the lock nut is securely locked on the rubber pad) or not and, if not, restore them to their states as delivered.
- Press opposite angles of the top cover plate, press the top cover plate vertically to shake the washing machine to check whether its feet are in close contact with the floor or not.
- Rotate the feet leftward or rightward to adjust the levelness till they are in close contact with the floor and the washing machine does not shake.

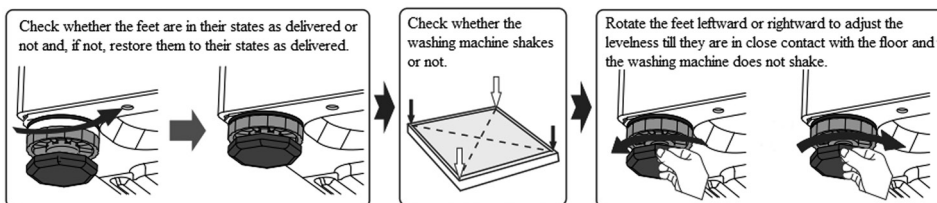

WARNING

- When the four feet are in close contact with the floor, the washing machine must be completely level and secure. When the washing machine is level, make the feet as low as possible.
- Improper levelness adjustment will result in the washing machine's big noise, vibration, displacement, etc.
- There is a vent at bottom of the washing machine (do not block it). Place the washing machine on a solid, flat and skidproof floor. To avoid injuries, do not place the washing machine on soft blanket, wooden floor, platform or rack.

Connect the inlet hose

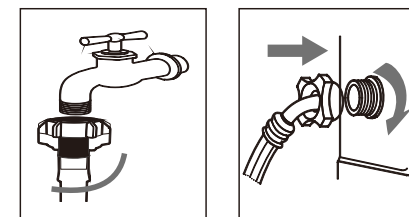

1. Connect the inlet hose to tap and fasten it anticlockwise.
2. Connect the other end of the inlet hose to the inlet valve at the backside of the washing machine and fasten the hose tightly clockwise. when there is an inlet at the back of the machine, it must be connected to a cold water supply. If there are two inlet valves, one is connected to a cold water supply and the other is connected to a hot water supply. Follow the indication of the picture below to complete the connection.

NOTE

- If there is any leakage with hose after the connection, then repeat the steps to connect inlet hose.
- Do not bend the hose.
- Check for inlet hose connection carefully before using the washer each time.

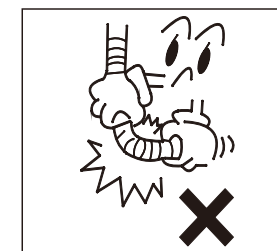

Connect the drain hose

- The drain hose shall be placed at a height of 65-100 cm above the floor, otherwise, it can cause poor drainage.
- You can use the supplied drain hose support bracket to loop the drain hose down into the wall, standpipe or laundry tub.
- Take care to ensure all hose connections are tight.

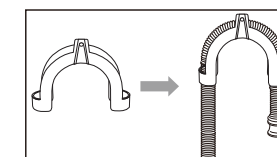

NOTE

- The end of the drain hose cannot be immersed in water for the washer to work properly.

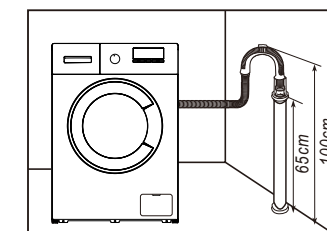

■ **Connect the power**

- As the maximum current through the unit is 10A when you are using its heating function, please make sure the power supply system (current, power voltage and wire) at your home can meet the normal loading requirements of the electrical appliances.
- Please connect the power to a socket which is correctly installed and properly earthed.
- Make sure the power voltage at your plate is same to that in the machine's rated voltage.
- Power plug must match the socket.
- Do not use multi-purpose plug or socket as extension cord.
- Do not connect and pull out plug with wet hands.
- When pulling out the plug, hold the plug tightly and then pull it out. Do not pull power cord forcibly.
- If power cord is damaged or has any sign of being broken, special power cord must be selected or purchased from its manufacturer or service center for replacement.

⚠ WARNING

1. This machine must be earthed properly. If there is any short circuit, earthing can reduce the danger of electrical shock.
2. Washing machine shall be operated in a circuit separate from other electrical appliances. Otherwise, power protector may be tripped or fuse may be burned out.

PRECAUTIONS FOR USE

Range

- Your washing machine is household;
- Your washing machine only can wash the fabrics suitable for machine wash;
- Your washing machine only can be connected with cold tap water. Please choose the commercially available household low foam detergent and clothes tendering agent only suitable for machine wash;
- For the clothes with steel wire, the wire will pop up during washing. To protect your washing machine and clothes, please don't wash that kind of clothes in the washing machine;
- The supply of water and electricity shall be interrupted after the washing;
- The operating environment conditions of the washing machines are as follows:
 - The ambient air temperature is 0 - 40°C;
 - The relative humidity of air is below 95% (at 25°C);
 - Keep your pets away from the washing machine;
 - Don't let children or the elderly use the machine if nobody looks after them;
 - The machine must be installed and used in the rooms with floor drains;

- Don't wash your carpets;
- The power line of the machine is Y connection mode. The plug of the power line must be inserted into the three-core socket with grounding wire, making sure that your three-core socket is grounded in a correct and reliable way.

Cleaning and Maintenance

Notice: be cautious of electric shock hazard!

- Please be sure to pull out the power plug or cut off power before you start maintenance;
- Don't use chemical solvent to prevent explosion.

Clean the box and control panel

- Wipe with a wet soft towel;
- Don't use detergents with lapping compounds;
- Please immediately eliminate the residual detergent after washing;
- Don't spray or rinse the machine with water.

Clean the drum

- Open the door of the washing machine to keep it dry;
- Rust: please remove it timely with chloride-free detergents. Don't use a steel wire ball to remove.

Cleaning of the detergent container

- Draw the detergent container out.
- Take out the siphon top cover.
- Flush the detergent container and the siphon with running water or wet soft towel.
- Put the siphon top cover and the detergent container back.

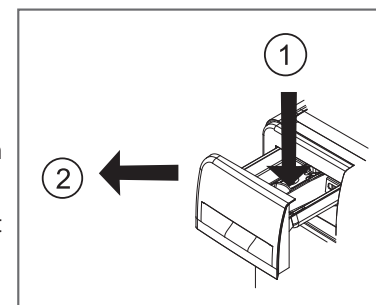

⚠ Caution!

- *Make the detergent container open for natural drying after cleaning.*
- *Do not flush the detergent container with water directly, otherwise it may result in water leakage, electric part or floor damage, etc.*
- *When the washing machine is operating, make sure the detergent container is correctly closed.*

Routine Maintenance



Notice: Beware of scalding danger!

- Proceed after the hot water in the machine cools for the avoidance of scald;
- The tap shall be turned off!

Clean draining pump (once every six months suggested)

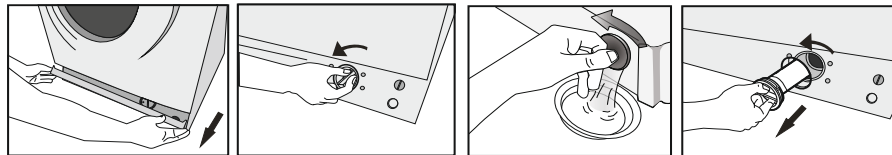

Unscrew the filter and pay attention to the remaining water, taking out any foreign material from the drain pump filter;

Open the filter cover with tools such as coins according to the direction of the graphic;

Reinstall the filter.

Clean the filter screen in the inlet (once every six months suggested)

- Turn off the tap, remove the inlet hose from the tap, and scrub the filter screen with a small brush;
- Screw off the inlet hose from the back of the machine, pull out the filter screen with nipper pliers, and mount again after cleaning;
- Connect the inlet hose again, turn on the tap and check to make sure no water leakage.

Instructions for Washing Machines

Preparations before Washing

Sort clothes

- Don't exceed the rated washing capacity of the selected program;
- Take out all foreign matters in the clothes such as clips, coins etc to prevent damaging the clothes and the machine;
- Tie a knot, close the fasteners, zip and sew the opening. For the small articles (handkerchiefs, gloves and socks etc), easily wrapped and worn clothes, please put them in the filter screen for washing. The weight of the clothes in the filter screen cannot be more than 400g, and they shall be washed together with those that are not put in the filter screen.
- Don't wash them independently; The big and small clothes are put in proper proportion;
- When the door is closed, don't place the clothes between the door and the sealing ring.

Put clothes in classification

Classify the clothes according to the washing information provided by the manufacturer such as washing label, type, color and stipulated washing temperature etc..

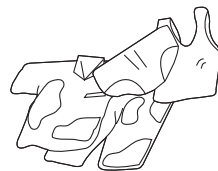

The Usage Method of the detergent box

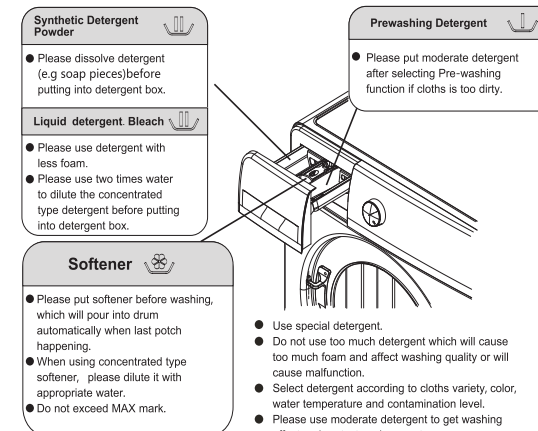

Function Introduction of Operating panel

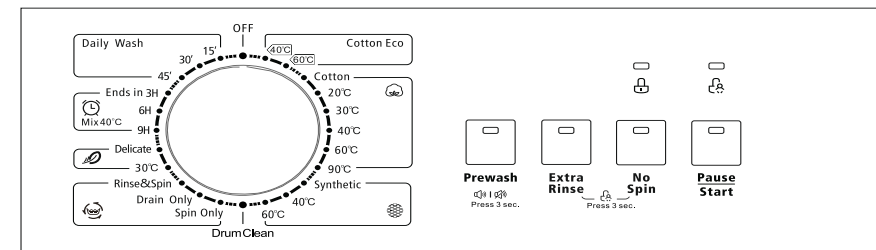

Rotary Switch Function

There are 10 types of washing selection functions in display. For example:

Cotton: With the corresponding temperature selections: 20, 30, 40, 60, 90°C, Cold

Daily Wash: 15', 30', 45'

Synthetic: 40, 60°C, Cold

Cotton ECO: 40, 60°C

Rinse&Spin

Drain Only

Spin Only

Delicate: 30°C, Cold

Ends in: 3h, 6h, 9h

Drum Clean: 90°C

Notes:

- The Control panel line chart is for reference only, Please refer to real product as standard.
- The Control panel could be changed without written notice. Please visit the website of Washing Machine or call up the service line for consultation.

■ Start up washing machine

Connect the power. Check if water pipes are connected properly. Open the tap completely.

Put in the clothes to be washed and fill in the detergent and tackifier.

Select the proper procedures and functions and press the button "Start/Pause".

PLEASE NOTE:

The main washing procedures depend on the types of the clothes to be washed. The main washing programmes can be selected as follows:

- Cotton

You can select this procedure to wash the daily washable clothes. The washing period is quite long with quite strong washing intensions. It is recommended to wash the daily cotton articles, for example: bed sheets, quilt covers, pillowcases, gowns, underwear etc.

- Synthetic

You can select this procedure to wash the quite delicate clothes. The procedure is shorter compared with that for cottons and the washing intension is quite gentle. It is recommended to wash synthetic articles, for example: shirts, coats, blending. As for curtains and laced textiles, the procedure "Synthetic" shall be selected. While washing the knitting textiles, detergent quantity shall be reduced due to its loose string construction and easily forming bubbles.

- Daily Wash

This procedure is suitable for washing few and not very dirty clothes quickly.

- Cotton ECO

To increase the washing effects, main additional washing time is increased.

It is recommended to wash the clothes for babies or worn by the persons with allergic skin.

- Spin Only

Separate Spin Procedure. Soap water or rinse water shall be drained out before spinning.

- Rinse&Spin

Separate Rinse&Spin Procedure.

- Drain Only

Separate Drain only Procedure.

- Delicate

You can select this procedure to wash your delicate clothes. Its washing intension is gentler and spin speed is lower compared with the procedure "Synthetic". It is recommended for the articles to be washed softly.

- Drum Clean

This cycle is specially set in this machine to clean the drum and tube. It applies 90 C high temperature sterilization to make the clothes washing more green. When this procedure is performed, the clothes or other washing cannot be added. When proper amount of chlorine bleaching agent is put in, the barrel cleaning effect will be better.

The customer can use this procedure regularly according to the need.

- Ends in

The Function can be set with this procedure, all the time including washing time and delaying time are 3h, 6h or 9h.

Notes:

If you want to change the program on child lock condition, you should unlock the child lock first, then rotate the knob to OFF position, finally choose the program you want.

The main function can be selected as follows:

- Prewash

The Prewash function can get an extra wash before main wash.

- Extra Rinse

The laundry will undergo extra rinse once after you select it.

- No Spin

The machine will not spin if you choose this function.

- Child Lock

To avoid that the washing procedure cannot operate normally due to the mis operation by kids during the washing procedure, you can select this function. In this case, the other buttons except Off button can not work, at this state, the machine power off when press the key on/off. The machine remembers the program child lock and the program during powered off when press the key on/off again.

Press "Extra Rinse" and "No Spin" together 3 seconds during the running procedure, the buzzer will beep, Start/Pause button as well as the rotary switch are locked. Press the two buttons for 3 seconds together and buzzer will beep to release to locking. But cut off the power supply, the kid's protection is also release to locking. The kid's protection will not be cancelled after all procedures are completed.

- Suppression of the acoustic signals

This is an additional buzzer function on your appliance. After deactivating the buzzer function, the buzzer will be closed.

After starting the machine, press the "Prewash" button for 3 seconds and you will hear a beep, then the buzzer will be closed. To restart the buzzer function, press the "Temp.&Spin" button again for 3 seconds. The setting will be kept until the next reset.

Warning: After deactivating the buzzer function, the sounds will not be activated any more.

- Bubble Removal Function

Bubble Check Function: Redundant bubbles will occur when there is excessive detergent, which will affect wash and rinse effects. The procedure will check automatically and one bubble removal procedure will be added automatically to remove bubbles when excessive bubbles are checked.

TABLE OF WASHING PROCEDURES

Procedure Description	Load (кг)			Detergent Box			Default Temp. (°C)	Default Time (H)	Default Speed (rpm)	
	5	6	7	Case I	Case II	Softener Case III	5/6/7	5/6/7	5/6	5/6/7
Cotton Eco 40°C	5,0	6,0	7,0	X	●	○	40	3:35	800	1000
Cotton Eco 60°C	5,0	6,0	7,0	X	●	○	60	3:52	800	1000
Cotton ❄️	5,0	6,0	7,0	○	●	○	0	1:35	800	1000
Cotton 20°C	5,0	6,0	7,0	○	●	○	20	1:19	800	1000
Cotton 30°C	5,0	6,0	7,0	○	●	○	30	1:20	800	1000
Cotton 40°C	5,0	6,0	7,0	○	●	○	40	1:40	800	1000
Cotton 60°C	5,0	6,0	7,0	○	●	○	60	1:45	800	1000
Cotton 90°C	5,0	6,0	7,0	○	●	○	90	2:40	800	1000
Synthetic ❄️	2,5	3,0	3,5	○	●	○	0	1:18	800	1000
Synthetic 40°C	2,5	3,0	3,5	○	●	○	40	1:33	800	1000
Synthetic 60°C	2,5	3,0	3,5	○	●	○	60	1:43	800	1000
Drum Clean	—	—	—	X	X	X	90	1:21	400	400
Spin Only	5,0	6,0	7,0	X	X	X	—	0:12	800	1000
Drain Only				X	X	X	—	0:01	0	0
Rinse & Spin	5,0	6,0	7,0	X	X	○	—	0:31	800	1000
Delicate 30°C	2,5	2,5	3,0	X	●	○	30	1:00	600	600
Wool ❄️	2,5	2,5	3,0	X	M	○	0	0:55	600	600
End in 9H	5,0	6,0	7,0	X	●	○	40	9H (1:13)	800	1000
End in 6H	5,0	6,0	7,0	X	●	○	40	6H (1:13)	800	1000
End in 3H	5,0	6,0	7,0	X	●	○	40	3H (1:13)	800	1000
Daily Wash 45'	2,0	2,0	3,0	X	●	○	30	0:45	800	800
Daily Wash 30'	2,0	2,0	3,0	X	●	○	20	0:30	800	800
Daily Wash 15'	2,0	2,0	3,0	X	●	○	0	0:15	800	800

● Means must. ○ Means optional. X Means not necessary

Notes: The parameters in this table are only for user's reference. The actual parameters maybe different with the parameters in above mentioned table.

Troubleshooting

Troubles	Reason	Solution
Washing machine cannot start up		Check if the door is closed tightly. Check if power plug is inserted well. Check if water supply tap is opened. Check if button "Start/Pause" is pressed. Check if button "Power" is pressed.
Door cannot be opened	Machine's safety protection design is working.	Disconnect the power.
Heating fault	NTC is damaged and heating pipe is aging.	Can normally wash the clothes. Only cannot wash with heating. Shall contact the service center promptly.
Water leakage	The connection between inlet pipe or outlet hose and tap or washing machine is not tight. Drain pipe in the room is blocked.	Check and fasten water pipes. Clean up outlet hose and ask a specialized person to repair it when necessary.
Water is overflowed from the bottom of the machine	The inlet pipe is not connected firmly. Outlet hose has water leakage.	Fix the inlet pipe. Replace the drain hose.
Indicator or display does not light.	Power is disconnected. PC board has problems. Harness has connection problem.	Check if the power is shut down and power plug is connected correctly. If not, please call up service line.
Detergent residues in the box	Washing powder is dampened and agglomerated.	Clean and wipe the box. Use liquid detergents or the detergents special for drum.
Washing effects are not good	The clothes are too dirty. Insufficient detergent quantity.	Select a proper procedure. Add the proper detergent quantity according to the instructions in detergent package.
Abnormal noise Great vibration		Check if the fixing (bolts) has been removed. If cabinet is installed on the solid and level floor. Check if there are any barrettes or metal articles inside. Check if the legs in the washing machine are adjusted level. See page 6.

Remove the problems

Status of Corresponding Indicators						Description	Reason	Solution
B	A	Pass/Seri	No Spin	End time	Prewash			
Flash	Off	Flash	Off	Off	Off	Door lock problem	Door is not closed properly.	Restart after the door is closed Please call up service line if there are still troubles.
Off	Off	Off	Flash	Off	Off	Water injecting problem when washing (water injecting time exceeds 7 minutes)	Tap is not opened or water flows too slowly. Inlet valve filter is blocked. Inlet pipe is twisted. If water is not supplied	Open the tap or wait till the water supply becomes normal. Check inlet valve filter. Straighten the water pipe Check the other taps in the room. Please call up service line if there are still troubles.
Off	Off	Flash	Flash	Off	Off	Drain problem while washing (drain time exceeds 3 minutes)	Outlet hose is blocked or twisted Drain pump is blocked	Wash and straighten outlet hose. Wash drain pump filter Please call up service line if there are still troubles.
Please call up the service line if there is any other problem.								

Product Specifications

Model	KF-EN5101W	KF-EN6101W
Color	white	
Power supply, V/Hz	220-240/50	
Washing capacity, kg	5	6
Rated power, W	1950	
Max spin speed, rpm	1000	
Display type	LED	
Display color	red	
Power cord length, m	1,5	
Water inlet hose length, m	1	
Water outlet hose length, m	1,6	
Energy efficiency class	A+	
Washing performance class	A	
Spin-drying efficiency class	C	
Moisture ratio, %	61	
Annual energy consumption (AEC), kW*h/annum	169	
Weighted annual water consumption (AWC), L/annum	8250	
Water consumption (cotton 60°C full load), L/cycle	46	48
Airborne washing/spinning acoustical noise emissions, dB	59/74	
Volume of inner tub, L	38	
Door diameter, mm	300	
Door outer frame diameter, mm	420	
Net dimensions (WxDxH), mm	595x470x850	
Gross dimensions (WxDxH), mm	650x555x885	
Net weight/gross weight, kg	52/55	
Programmes		
Number of program	23	
Cotton ECO 40°C	yes	
Cotton ECO 60°C	yes	
Cotton	yes	
Cotton 20°C	yes	
Cotton 30°C	yes	
Cotton 40°C	yes	
Cotton 60°C	yes	

Model	KF-EN5101W	KF-EN6101W
Cotton 90°C	yes	
Synthetic	yes	
Synthetic 40°C	yes	
Synthetic 60°C	yes	
Daily wash 15'	yes	
Daily wash 30'	yes	
Daily wash 45'	yes	
In time 3 h	yes	
In time 6 h	yes	
In time 9 h	yes	
Wool	yes	
Delicate 30°C	yes	
Rinse & Spin	yes	
Drain only	yes	
Spin only	yes	
Self clean	yes	
Button function		
Extra rinse	yes	
Prewash	yes	
No spin	yes	
Pause	yes	
Functions		
Disable the alarm	yes	
Child lock	yes	
Autobalance	yes	
Antifoam	yes	
Overheating control	yes	
Overflow control	yes	
Equipment		
Washing machine	1 psc	
Manual with warranty card	1 psc	
Package	1 psc	

NOTES ON DISPOSAL



This marking indicates that this product should not be disposed with other household wastes throughout the EU. To prevent possible harm to the environment or human health from uncontrolled waste disposal, recycle it responsibly to promote the sustainable reuse of material resources. To return your used device, please use the collection systems or contact the retailer where the product was purchased. They return and can take this product for environmental safe recycling.

*Изготовитель оставляет за собой право вносить изменения конструкций, технических характеристик, внешнего вида, комплектации товара, не ухудшающие его потребительских качеств, без предварительного уведомления потребителя.

*The manufacturer reserves the right to change designs, specifications, appearance, configuration of the product without impairing its consumer qualities, without prior notice to the customer.