

**DEXP**

**ПАЙДАЛАНУШЫ НҰСҚАУЛЫҒЫ**

**Кептіру машинасы**  
**DEXP**  
**DM-F8HBDMA/WB**

# Мазмұны

<b>Сақтық шаралары</b> .....	4
<b>Құрылғы схемасы</b> .....	7
Аксессуарлар.....	7
<b>Тасымалдау</b> .....	8
<b>Орнату</b> .....	8
Аяқтарын реттеу .....	9
<b>Пайдалану</b> .....	9
Кептіруді бастау .....	9
Кептіруге дайындау.....	10
Құрғақ киімнің салмағы туралы ақпарат .....	11
Киімнің жапсырмаларындағы символдар .....	11
Кептіру процесі аяқталғаннан кейін .....	12
<b>Басқару тақтасы</b> .....	12
<b>Индикаторлар</b> .....	13
<b>Құрылғымен жұмыс істеу</b> .....	14
Бағдарламаны таңдау .....	14
Бағдарламаның аяқталуы .....	14
Опциялар.....	14
<b>Күтім жасау және қызмет көрсету</b> .....	16
Су жинау бөлігінен суды төгу .....	16
Түкті сүзгіні тазалау .....	16
Конденсаторды тазалау .....	17
Жылу алмастырғышты тазалау.....	17
Барабанды және есік бөлігіндегі тызыздауышты тазалау .....	17
<b>Ықтимал проблемалар және олардың шешімдері</b> .....	18
<b>Қателердің кодтары</b> .....	19
<b>Техникалық сипаттамасы</b> .....	20
<b>Кептіру режимдерінің кестесі</b> .....	21
<b>Энергиялық тиімділігі туралы ақпарат</b> .....	22
<b>Монтаждау, сақтау, тасымалдау, сату және утилизациялау ережелері мен шарттары</b> .....	23
<b>Қосымша ақпарат</b> .....	24

# Құрметті сатып алушы!

«DEXP» сауда маркасымен шығарылатын өнімді таңдағаныңыз үшін алғыс білдіреміз.

Сапасына, функционалдығы мен дизайнына қойылатын жоғары талаптарға сәйкес әзірленген және дайындалған бұйымдар мен құрылғыларды ұсынуға қуаныштымыз. Пайдалануды бастаудан бұрын қауіпсіздігіңізге қатысты маңызды ақпарат пен өнімді дұрыс пайдалану және оған күтім жасау жөніндегі ұсыныстар көрсетілген осы нұсқаулықты мұқият оқып шығыңыз. Осы Нұсқаулықты сақтап қойыңыз және бұйымды әрі қарай пайдаланған кезде оны анықтамалық материал ретінде пайдаланыңыз.

Кептіру машинасы машинамен кептіруге жарамды текстиль бұйымдары мен сыртқы киімді кептіру үшін үй шаруашылығында пайдалануға арналған.

## Сақтық шаралары

- Кептіру машинасы тек бөлме ішінде пайдалануға арналған.
- Бұл құрылғыны 8 жасқа толмаған балалар, физикалық, сенсорлық немесе ақыл-ой қабілеттері шектеулі тұлғалар және тәжірибесі немесе білімі жеткіліксіз адамдар пайдаланбауы тиіс. Мұндай адамдар бұл құрылғыны пайдалануы үшін олар қауіпсіздік үшін жауапты адамның бақылауында болуы тиіс немесе оларға электр құралын қауіпсіз пайдалануға мүмкіндік беретін және оны пайдалануға байланысты қауіп туралы ақпарат беретін тиісті нұсқауларды алған болуы тиіс.
- Кептіру машинасын жуу кезінде өндірістік мақсаттағы химиялық заттар пайдаланылған киім үшін пайдалануға болмайды.
- Кептіру машинасының әрбір немесе бірнеше жұмыс циклінен кейін сүзгіні тазалау қажет.
- Машинада ешқашан лас киімді кептірмеңіз.
- Кір жуғыш заттың жеткілікті мөлшерін пайдаланып алдын ала ыстық суда жуылмаған болса, жанғыш немесе тез тұтанатын материалдармен (өсімдік майы, ацетон, спирт, бензин, керосин, дақ кетіргіштер, скипидар, балауыз, бояу, балауызды кетіргіш заттар, шашқа арналған лак) тазаланған, жуылған, олар сіңген немесе олармен ластанған киімді машинада ешқашан кептірмеңіз. Текстиль бұйымдарын жеткіліксіз тазалау кептіру процесі аяқталғаннан кейін немесе киімді кептіру машинасынан шығарғаннан кейін де киімнің өздігінен тұтануына әкелуі мүмкін.
- Резина бұйымдарды немесе резина ұлтаны немесе астары бар бұйымдарды, поролонмен, латекспен толтырылған жастықтарды, пластмасса, полиэтилен және қағаз бұйымдарды, себезгіге арналған теппектерді, су жұқпайтын бұйымдарды, көп мәрте пайдаланылатын жөргектерді, қаптарды машинада кептірмеңіз.
- Киімге арналған кондиционерді және күтім жасауға арналған соған ұқсас құралдарды кондиционерді пайдалану жөніндегі нұсқауға сәйкес қана пайдалану керек.
- Кептіру машинасының соңғы циклі қыздырусыз орындалады (салқындату циклі).

- Барлық киім бірден шығарылып, салқындату үшін іліп қойылатын жағдайдан басқа кезде кептіру машинасын ешқашан кептіру циклі аяқталмай тұрып тоқтатпаңыз.
- Кептіру машинасын жабылып қалуы мүмкін есіктің артқы жағына, жылжымалы есіктің артқы жағына және ашылу бағыты құрылғы есігінің ашылу бағытына қарама-қарсы есіктің артқы жағына орнатуға болмайды. Кептіру машинасы орнатылатын бөлмеде машина есігінің ашылуына ешқандай кедергі болмауы керек.
- Құрылғыны пайдалану немесе оған қызмет көрсету кезінде оны ешқашан аудармаңыз.
- Жанғыш немесе тез тұтанатын заттардың булары сіңген ауа кептіру машинасына бармауы тиіс. Жану қаупі!
- Кептіру машинасына киімді салудан бұрын киімнің қалталарынан бөгде заттарды алып тастаңыз (мысалы, оттық, сіріңке).
- Егер түгінің биіктігі машинаның астындағы ауа айналымына кедергі жасаса, кептіру машинасын ковролинге орнатпаңыз.
- Қауіпті жағдайларды болдырмау үшін зақымдалған қуат кәбілін өндіруші, оның техникалық қызмет көрсету жөніндегі өкілі немесе тиісті біліктілігі бар маман ауыстыруы тиіс.
- Жасы үшке толмаған балалар кептіру машинасының жанында ересектердің бақылауында ғана бола алады.
- Құрылғыны орнату толығымен аяқталғаннан кейін ғана оны қуат көзіне қосыңыз.
- Тазалаудан немесе техникалық қызмет көрсетуден бұрын кептіру машинасын қуат желісінен ажырату керек.
- Құрылғы ұзақ уақыт бойы пайдаланылмаса, оны электр қуаты желісінен ажыратыңыз.
- Құрылғының есігіне сүйенбеңіз. Жұмыс істеп тұрғанда шыны есік қатты қызуы мүмкін. Құрылғы жұмыс істеп тұрғанда балалар мен үй жануарларының оған тікелей жанасуына жол бермеңіз.
- Электр желісінің кернеуі мен жиілігі құрылғының сипаттамаларына сәйкес болуы керек.
- Құрылғыны оның сипаттамаларында көрсетілген мәннен аз кернеуге ие электр желісіне қоспаңыз.
- Қуат кәбілінің ашасын ылғал қолмен ұстамаңыз. Қуат кәбілін ылғал қолмен тартпаңыз.
- Қауіпсіздігіңізді қорғау мақсатында, қуат кәбілінің жалғағышы жерге қосу контакті бар екі полюсті розеткаға қосылуы керек. Қуат желісі розеткасының дұрыс және сенімді түрде жерге қосылғанын тексеріңіз.
- Бұл кептіру машинасы тек тұрмыстық пайдалануға арналған.
- Қуат кәбілі тиісті түрде қорғалуы керек. Қуат кәбілін адамдарға және басқа заттарға тимейтіндей және зақымдалмайтындай етіп жақсылап бекіту қажет. Қуат желісіне аса назар аудару қажет. Аша розеткаға жеңіл салынуы керек. Сондай-ақ розетканың орналасқан жеріне және оған оңай қол жеткізу мүмкіндігіне ерекше назар аудару керек.
- Розеткаға шамадан артық жүктеме түсірмеңіз және кәбілді ұзартпаңыз. Кәбілді ұзарту өрттің шығуына және ток соғуға әкелуі мүмкін.
- Кептіру камерасын қатты зақымдалуға және кепілдіктің күшін жоюға әкелуі мүмкін минустық температураның, судың немесе басқа да ауа райы жағдайларының әсері болмайтын бөлмеде орнатыңыз және сақтаңыз.

- Кептіру машинасының айналасында жеткілікті желдету болуы керек. Желдету тесігінің аумағында қылшықтар, шаң және кір жиналмауы керек. Тесік бітелсе, ауа ағынының күші азаяды.
- Кептіру машинасына киімді салудан бұрын оны кір жуатын машинада мұқият сығыңыз. Осылай істеу арқылы кептіруге кететін уақытты және электр энергиясын тұтынуды азайта аласыз.
- Кептіру машинасын пайдаланудан бұрын жақын жерде тез тұтанатын заттар мен спрейлердің жоқтығына көз жеткізіңіз. Мұндай заттың кездейсоқ шығуы болған жағдайда ешқашан розетканы ұстамаңыз, «пауза» (іркіліс) түймесін басу арқылы машинаның жұмысын тоқтатыңыз.
- Кептіру машинасы зақымдалса, дұрыс жұмыс істемесе, жарым-жартылай бөлшектенсе, зақымдалған кәбіл мен құат көзі розеткасын қоса алғанда, кейбір бөлшектер болмаса немесе оларда ақау болса, кептіру машинасын пайдаланбаңыз.
- Бұл құрылғы коммерциялық мақсаттарда пайдалануға арналмаған.

## Құрылғы схемасы

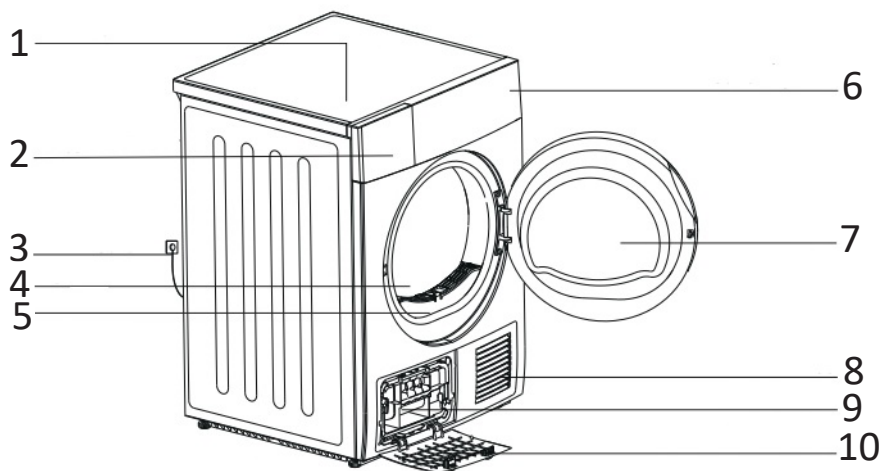

1. Жоғарғы қақпақ.
2. Су жинау бөлігі.
3. Желілік кәбіл.
4. Барабан.
5. Есік сүзгісі.
6. Басқару тақтасы.
7. Есік.
8. Ауа тартқыш.
9. Сүзгі.
10. Тексеру қақпағы.

## Аксессуарлар



*Бұл аксессуарлар қосымша болып табылады.*

## Тасымалдау

Құрылғыны дұрыс тасымалдауды қамтамасыз ету үшін мына талаптарды орындау қажет:

- Құрылғыны жылжитқанда абайлаңыз.
- Құрылғыны тек тік күйінде жылжытыңыз, ерекше жағдайларда 30° мәнінен асырмай еңкейтуге болады.
- Құрылғыны ашық есігінен немесе шығыңқы бөлшектерінен ұстап жылжытпаңыз.
- Құрылғыны жылжыту үшін кемінде 2 адам қажет, себебі ол ауыр.
- Құрылғыны жылжытудан бұрын еденде кедергілердің болмауына және апаратын жерге дейінгі барлық есіктердің ашық болуына көз жеткізіңіз.
- Құрылғыны пайдаланудан бұрын барлық қаптама материалдарын алып тастаңыз.
- Құрылғыны пайдалануды бастаудан бұрын онда көзге көрінетін зақымдалулардың болмауын тексеріңіз. Зақымдалулар болған жағдайда құрылғыны пайдаланбаңыз.
- Құрылғы қатып қалмауы үшін оны температурасы төмен бөлмелерде орнатпаңыз. Сорғы мен шлангіде су қатып қалса, құрылғы зақымдалуы мүмкін.

## Орнату

- Сізге ыңғайлы болуы үшін кептіру машинасын кір жуатын машинаның қасына орнатуды ұсынамыз.
- Егер кептіру машинасы кір жуатын машинаның үстіне орнатылса, міндетті түрде монтаждық жиынтықты пайдаланыңыз.
- Кептіру машинасын кір жиналмайтын таза жерде орнату керек. Құрылғының айналасында ауа еркін айналуы тиіс. Алдыңғы ауа тартқышты немесе машинаның артқы жағындағы ауа тартқыштың торларын жаппаңыз.
- Құрылғыны пайдалану кезінде діріл мен шуды барынша азайту үшін оны қатты және тегіс бетке орналастыру керек.
- Кептіру машинасының аяқтарын алып тастамаңыз. Құрылғының астында ауаның еркін айналуына кедергі жасауы мүмкін кілемдік төсенішке және басқа еден түрлеріне құрылғыны орнатпаңыз.

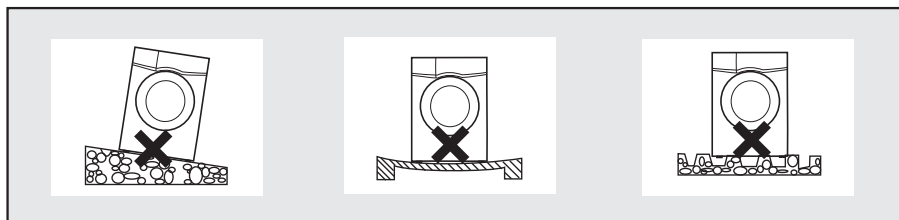



**Назар аударыңыз:** төгу шлангісін орнату міндетті емес. Үлгінің құрылымында су жинау бөлігі орнатылған.



Төгу шлангісін шлангінің бекіткішінен атауыздың көмегімен шығарыңыз.

Сыртқы дренаж шлангісін жалғаңыз.

Төгу шлангісін шұңғылшаға шығарыңыз. **Ескертпе:** төгу шлангісін 120 см биіктіктен жоғары орналастырмаңыз.

## Аяқтарын реттеу

Кептіру машинасын тегіс орналастыру үшін аяқтарын қолмен немесе сомын кілтпен реттеңіз. Кептіру машинасын орнатып болғаннан кейін оның корпусының төрт бұрышын біртіндеп басып көріңіз. Басқан кезде құрылғы тұрақсыз тұрса, тиісті аяғын қайта реттеу керек.

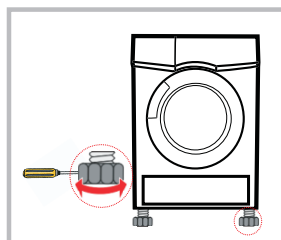

## Пайдалану

### Кептіруді бастау

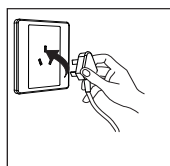

Қуат көзіне қосыңыз

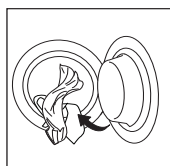

Киімді салыңыз

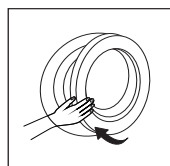

Есігін жабыңыз



Құрылғыны қосыңыз



Бағдарламаны таңдаңыз



Функцияны таңдаңыз (қажет болса)



«Старт» (Бастау) түймесін басыңыз

## Кептіруге дайындау

### Назар аударыңыз!

- Тасымалдағаннан кейін, қосудан бұрын құрылғыны 2 сағатқа қалдырыңыз.
  - Алғаш рет пайдаланудан бұрын барабанды жұмсақ матамен тазалаңыз.
    - Таза киімді барабанға салыңыз.
    - Қуат кәбілін электр желісіне қосып, «Вкл./Выкл.» (Қосу/Өшіру) түймесін басыңыз.
    - «Освежение» (Жаңарту) бағдарламасын таңдап, «Старт/Пауза» (Бастау/Іркіліс) түймесін басыңыз.
    - Бағдарлама аяқталғаннан кейін сүзгіні тазалаңыз («Түкті сүзгіні тазалау» бөлімін қараңыз).
  - Кептіру кезінде компрессордың жұмысына байланысты шу естілуі мүмкін. Бұл қалыпты құбылыс.
1. Кептіру машинасына киімді салудан бұрын оны кір жуатын машинада мұқият сығыңыз. Осылай істеу арқылы кептіруге кететін уақытты және электр энергиясын тұтынуды азайта аласыз.
  2. Қажетті нәтижеге жету үшін киімдерді мата түріне және кептіру бағдарламасына сәйкес сұрыптаңыз.
  3. Киімді кептіру машинасына салудан бұрын сыдырма ілгектерді, ілмектерді, түймелерді және т.б. бекітіңіз.
  4. Киімді шамадан тыс кептірмеңіз, өйткені матада қатпарлар пайда болуы мүмкін.
  5. Машинада резина бұйымдарды және эластик материалдардан жасалған басқа бұйымдарды кептірмеңіз.
  6. Құрылғыны пайдаланған кезде оның айналасындағы кеңістікті таза ұстаңыз. Көмір шаңы, ұн және т.б. жиналып қалса, жарылыс болуы мүмкін.
  7. Кептіру машинасының есігін оның жұмыс циклі толығымен аяқталғаннан кейін ғана ашыңыз. Жұмыс аяқталмай тұрғанда есігін ашсаңыз, ыстық будан немесе жұмыс кезінде қызатын машинаның өзінен күйіп қалуыңыз мүмкін.
  8. Циклдің ұзақтығына және электр энергиясын тұтынуға әсер етпеуі үшін әр циклден кейін сүзгіні тазалаңыз және суға арналған контейнерді босатыңыз.
  9. Кептіру машинасына химиялық тазалаудан өткен киімді салмаңыз.
  10. Бұйымдар мен жүнді кептіру үшін тиісті бағдарламаны таңдаңыз.

## Құрғақ киімнің салмағы туралы ақпарат

- Кептіру машинасына киімді тым көп салмаңыз.
- Машинаға су тамшылап тұрған ылғал киімді салмаңыз. Бұл кептіру машинасының зақымдалуына немесе тіпті өртенуіне әкелуі мүмкін.
- Машинаға жібек бұйымдарды салмаңыз.
- Машинаға киімді салудан бұрын жапсырмалардағы символдарға назар аударыңыз.

 Смешанные ткани (Аралас маталар) (шамамен 800 г)	 Кофта (шамамен 800 г мақта)	 Джинсы (шамамен 800 г)	 Сүлгі (шамамен 900 г мақта)
 Бір кісілік төсек-орын жабдығы (шамамен 600 г мақта)	 Жұмыс киімі (шамамен 1120 г мақта)	 Түнгі жейде (шамамен 200 г)	 Жеңі ұзын жейде (шамамен 300 г мақта)
 Жеңі қысқа жейде (шамамен 180 г мақта)	 Ішкі киім (шамамен 70 г мақта)	 Шулық (шамамен 50 г)	

## Киімнің жапсырмаларындағы символдар

 Кептіру	 Кептіру және сығу	 Кептіруге және сығуға тыйым салынған	 Кептіруге тыйым салынған
 Тігінен кептіру	 Сығусыз кептіру	 Көлденеңнен кептіру	 Көлеңкеде кептіру
 Химиялық тазалау	 Химиялық тазалауға тыйым салынған	 Еріткіштің кез келген түрімен химиялық тазалау	 Көмірсутектердің көмегімен химиялық тазалау
 Орташа температурада кептіру	 Төмен температурада кептіру		

## Кептіру процесі аяқталғаннан кейін



## Басқару тақтасы

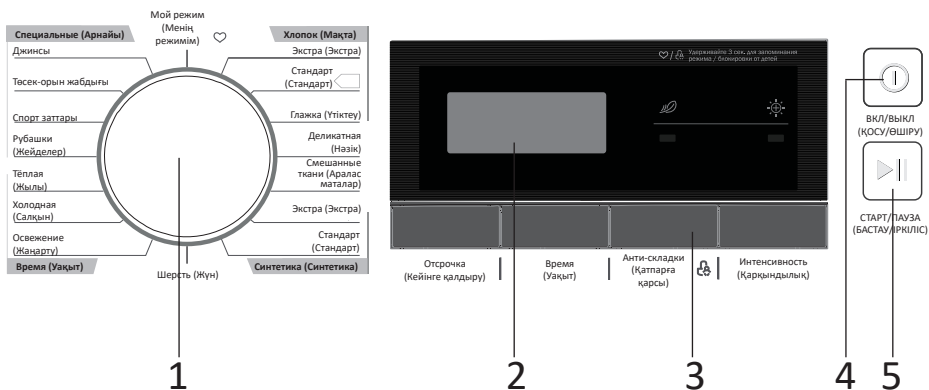

1. Бағдарламаларды таңдау бұрама реттегіші.
2. Дисплей.
3. Қосымша функциялар түймесі.
4. «Вкл./Выкл.» (Қосу/Өшіру) түймесі
5. «Старт/Пауза» (Бастау/Іркіліс) түймесі.

### «Вкл./Выкл.» (Қосу/Өшіру) түймесі

Құрылғыны қосу/өшіру үшін пайдаланылады.





### «Старт/Пауза» (Бастау/Іркіліс) түймесі

Кептіру бағдарламасын іске қосу/тоқтата тұру үшін пайдаланылады.

### Қосымша функциялар түймелері

Кептірудің қосымша функцияларын қосу үшін пайдаланылады.

## Индикаторлар

Индикатор	Мәні
	Кейінге қалдырылған бастау
	Балалардан блоктау
	Қалған уақыт / Қате коды
	Сүзгіні тазалау қажеттігі туралы ескерту
	Интенсивность (Қарқындылық)
	«Анти-складки» (Қатпарға қарсы) режимі
	«Мой режим» (Менің режимім)

# Құрылғымен жұмыс істеу

## Бағдарламаны таңдау

1. Құрылғыны қосу үшін «Вкл./Выкл.» (Қосу/Өшіру) түймесін басыңыз.
2. Қажетті кептіру бағдарламасын таңдау үшін бұрама реттегішті пайдаланыңыз.
3. Қажет болса, қосымша функцияны таңдаңыз.
4. «Старт/Пауза» (Бастау/Іркіліс) түймесін басыңыз.
5. Бағдарлама аяқталғаннан кейін құрылғыны өшіру үшін «Вкл./Выкл.» (Қосу/Өшіру) түймесін басыңыз.

Бағдарлама іске қосылғаннан кейін барабан айнала бастайды, бағдарламаның тиісті кезеңінің индикаторы жанады, дисплейде қалған кептіру уақыты көрінеді.

## Бағдарламаның аяқталуы

Кептіру бағдарламасы аяқталғаннан кейін барабанның айналуы тоқтайды, дисплейде «0:00» және «End» көрінеді. Егер заттар барабаннан шығарылмаса, құрылғы автоматты түрде «Анти-складки» (Қатпарға қарсы) функциясын іске қосады. Кептіру машинасынан заттар алынғаннан кейін, «Вкл./Выкл.» (Қосу/Өшіру) түймесін басу арқылы құрылғыны өшіріңіз, сонан соң оны желіден ажыратыңыз.

**Ескертпе:** жұмыста ақаулар пайда болса немесе дисплейде қателер көрінсе, «Ықтимал проблемалар және олардың шешімдері» бөлімін қараңыз.

## Опциялар

### Отсрочка (Кейінге қалдыру)

Бағдарламаның орындалуын бастауды 24 сағатқа кейінге қалдыру үшін пайдаланылады.

1. Кептіру машинасына киімді салып, есікті жабыңыз.
2. «Вкл./Выкл.» (Қосу/Өшіру) түймесін басыңыз және бұрама реттегіштің көмегімен қажетті бағдарламаны таңдаңыз.
3. Қосымша «Анти-складки» (Қатпарға қарсы) бағдарламасын немесе дыбыстық сигналды қоса аласыз.
4. «Отсрочка» (Кейінге қалдыру) түймесін басыңыз.
5. Қажетті уақытты таңдау үшін «Отсрочка» (Кейінге қалдыру) түймесін басыңыз.
6. Жұмысты бастау үшін «Старт/Пауза» (Бастау/Іркіліс) түймесін басыңыз. Уақытты кері санау таймері қосылады.
7. Бағдарламаны орындауды тоқтата тұру үшін «Старт/Пауза» (Бастау/Іркіліс) түймесін басыңыз.
8. Бастауды кейінге қалдыру бағдарламасынан бас тарту үшін «Вкл./Выкл.» (Қосу/Өшіру) түймесін басыңыз.

## **Время (Уақыт)**

Кептіру циклінің орындалу уақытын реттеу үшін пайдаланылады. Әрбір басу бағдарламаның орындалу ұзақтығын 10 минутқа арттырады.

## **Интенсивность (Қарқындылық)**

Кептіру деңгейін таңдау үшін «Интенсивность» (Қарқындылық) түймесін басыңыз. Жалпы 4 деңгей қолжетімді. Әрбір деңгей бағдарламаның орындалу ұзақтығын 10 минутқа арттырады.

Кептірудің қарқындылық деңгейін кептірудің негізгі бағдарламасын орындауды бастауға дейін ғана өзгертуге болады.

### **Ескертпе:**

«Глажка» (Үтіктеу), «Деликатная» (Нәзік), «Шерсть» (Жүн), «Время» (Уақыт) бағдарламаларынан басқа барлық бағдарламалар бұл режимге қолдау көрсетеді.

## **Анти-складки (Қатпарға қарсы)**

Бұл функция кептіруден кейін қатпарлардың пайда болуына жол бермейді. Әдепкіде операцияның орындалу уақыты 30 минут (120 минутқа дейін ұзартуға болады).

Бұл бағдарлама орындалып жатқанда заттарды шығарып алуға болады.

«Холодная» (Салқын), «Шерсть» (Жүн), «Освежение» (Жаңарту) бағдарламаларынан басқа барлық бағдарламалар бұл режимге қолдау көрсетеді.

## **Мой режим (Менің режимім)**

Ең жиі пайдаланылатын жұмыс режиміне жылдам қол жеткізу үшін пайдаланылады.

1. Қажетті бағдарламаны және қосымша функцияларды таңдаңыз.
2. «Время» (Уақыт) түймесін 3 секунд басып тұрыңыз. Бағдарламаның құрылғы жадына қосылғанын білдіретін дыбыстық сигнал беріледі.
3. Сақталған бағдарламаны іске қосу үшін бағдарламаларды реттегішті «Мой режим» (Менің режимім) күйіне бұраңыз.
4. Реттеулерді ауыстыру үшін алдыңғы қадамдарды қайталаңыз.

## **Балалардан блоктау**

1. Құрылғы жұмыс істеп тұрғанда блоктауды іске қосу үшін «Анти-складки» (Қатпарға қарсы) түймесін басып тұрыңыз.
2. Қосылған кезде «Вкл./Выкл.» (Қосу/Өшіру) түймесінен басқа барлық түймелер блокталады, дисплейде тиісті индикатор көрінеді.
3. Блоктауды ажырату үшін «Анти-складки» (Қатпарға қарсы) түймесін 3 секунд қайта басып тұрыңыз.

# Күтім жасау және қызмет көрсету

## Су жинау бөлігінен суды төгу

Кептіру процесінде киімнен ылғал жойылады және конденсацияланады және осының нәтижесінде пайда болған су су жинағышқа жиналады. Әрбір кептіру циклінен кейін су жинағыштан суды төгіңіз.

Су конденсаты бағын босату үшін:

1. Жәшікті ашып, суға арналған бакты абайлап шығарып алыңыз.
2. Бактағы суды төгіңіз.
3. Бакты орнына орналастырыңыз.

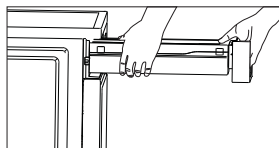

**Назар аударыңыз!**

- Су конденсатын ішуге болмайды!
- Су жинағышты ешқашан бағдарлама орындалып жатқан кезде шығарып алмаңыз!

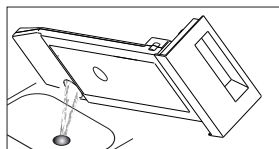

Су жинау бөлігі толығымен толып кетсе, құрылғы кептірудің келесі циклдері кезінде тоқтайды және басқару тақтасында «E» ескерту индикаторы жанады. Мұндай жағдайда конденсат бағын босатқаннан кейін бағдарламаны жалғастыру үшін «Старт/Пауза» (Бастау/Іркіліс) түймесін басыңыз.

## Түкті сүзгіні тазалау

Түкті сүзгіні әрбір циклден кейін тазалаңыз:

1. Машинаның есігін ашыңыз.
2. Жоғары тарту арқылы сүзгіні шығарыңыз.
3. Сүзгіні түктен тазалаңыз, оны сумен шайыңыз.
4. Сүзгіні орнына орналастырыңыз.

Егер сүзгі ылғал сүрткішпен немесе сумен тазаланса, оны толық кепкеннен кейін орнына орнатыңыз.

**Ескертпе:** сүзгіні дұрыс бағытта орнатыңыз.

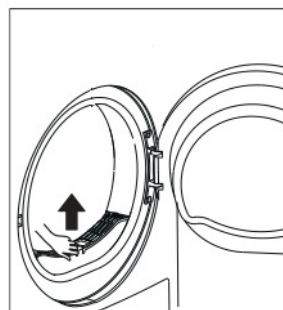



## Конденсаторды тазалау

1. Тазалаудан бұрын құрылғыны электр желісінен ажыратыңыз.
2. Конденсатор бөлігінің қақпағын ашыңыз.
3. Тетіктерін ашып, тұтқасынан тарту арқылы конденсаторды шығарыңыз.
4. Сүзгіні шығарып, оны тазалаңыз. Сүзгіде түк тым көп болса, оны ағын судың астында жуыңыз. Орнатудан бұрын сүзгіні мұқият кептіріңіз.
5. Сүзгідегі және тұтқадағы резина тығыздауыштарды тазалаңыз.
6. Конденсаторды орнына орналастырыңыз. Тоқтатқыш тетіктерді жабыңыз және олардың сенімді түрде жабылғанын тексеріңіз.
7. Бөліктің қақпағын сырт еткенше жабыңыз.

### Ескертпелер:

- Сүзгіде түктің жиналуы ауа айналымын қиындатып, циклдің ұзақтығына және электр энергиясының шығынына әсер етуі мүмкін. Сүзгіні әрбір циклден кейін тазалаңыз.
- Сүзгісіз құрылғыны пайдаланбаңыз.

## Жылу алмастырғышты тазалау

### Назар аударыңыз!

Жылу алмастырғышты қолмен ұстамаңыз, жарақат алуыңыз мүмкін.

Жылу алмастырғышты шаңды кетіретін саптамасы бар шаңсорғышпен 6 ай сайын тазалаңыз. Жылу алмастырғышты тазалау кезінде оны зақымдап алмау үшін оған шамадан тыс күш түсірмеңіз.

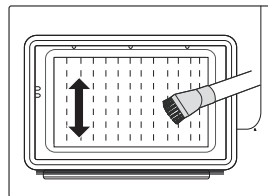

## Барабанды және есік бөлігіндегі тыыздауышты тазалау

### Назар аударыңыз!

- Тазалаудан бұрын құрылғыны электр желісінен ажыратыңыз.
- Тазалау үшін таза сумен суланған ылғал матаны пайдаланыңыз.
- Құрылғының пластик беттерін және бөлшектерін зақымдап алмау үшін химиялық тазалау құралдарын пайдаланбаңыз.
- Тазалау кезінде қолғап киіңіз.

1. Есікті ішкі жағынан және барабанның тығыздауышын тазалаңыз.
2. Барабанның бүйірінде орналасқан ылғалдық сенсорын тазалаңыз.
3. Барлық сүзгілерді шығарыңыз, тығыздауыштарды және ауа тартқышты тазалаңыз.
4. Құрылғыны қайта пайдаланудан бұрын барлық бөлшектерді құрғақ матамен сүртіңіз.

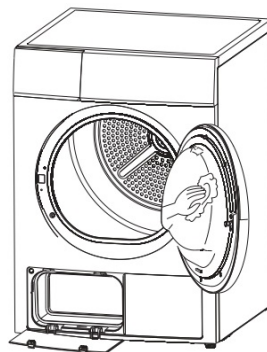

## Ықтимал проблемалар және олардың шешімдері

Проблема	Себебі	Шешімі
Кептіру машинасы қосылмайды	Аша розеткаға дұрыс салынбаған	Ашаны розеткаға салыңыз
	Құрылғы қосылмаған	Құрылғыны қосыңыз
	Машинаның есігі ашық	Машинаның есігін жабыңыз
	Кептіру бағдарламасы таңдалмаған	Кептіру бағдарламасын таңдаңыз
	«Старт/Пауза» (Бастау/Іркіліс) түймесі басылмаған	«Старт/Пауза» (Бастау/Іркіліс) түймесін басыңыз
Киім жеткілікті деңгейде құрғақ емес немесе кептіру циклі тым ұзақ	Түкті сүзгі мен жылу алмастырғыш бітелген	Түкті сүзгі мен жылу алмастырғышты тазалаңыз
	Су жинағыш толған	Су жинағышты босатыңыз
	Төгу шлангісінде ақау бар	Төгу шлангісін тексеріңіз
	Құрылғының айналасында бос кеңістік жеткіліксіз	Құрылғының айналасында кеңістікті қамтамасыз етіңіз
	Ауа тартқыш тесік ластанған	Ауа тартқышты тазалаңыз
	Бағдарламаның төмен қырқындылығы орнатылған немесе кептіру уақыты жеткіліксіз	Жоғарырақ қарқындылық деңгейін орнатыңыз немесе кептіру уақытын арттырыңыз
Жұмыс кезінде гүлдеген дыбыстың шығуы	Компрессордың жұмыс істеуі	Бұл қалыпты құбылыс
Бағдарлама аяқталғаннан кейін құрылғы өшеді	Энергияны үнемдеу мақсатында құрылғы автоматты түрде өшеді	Бұл қалыпты құбылыс
Дисплей жұмыс істемейді	Электр қуат көзінің проблемасы	Электр қуат көзінің жұмысын тексеріңіз
	Аша розеткаға дұрыс салынбаған	Ашаны розеткаға салыңыз
	Кептіру бағдарламасы таңдалмаған	Бағдарламаны таңдаңыз
	Қуат көзі түймесі басылмаған	«Вкл./Выкл.» (Қосу/Өшіру) қуат көзі түймесін басыңыз

Проблема	Себебі	Шешімі
Дисплейде «Full» индикаторы көрінеді	Су жинау бөлігі толған	Су жинау бөлігі толған болса, одан суды төгіп, құрылғыны қайта іске қосыңыз
		Су жинау бөлігі толмаған болса, құрылғыны қайта іске қосыңыз
		Қайта іске қосқаннан кейін индикатор жойылмаса, қызмет көрсету орталығына хабарласыңыз
Дисплейде  индикаторы көрінеді	Түкті сүзгі бітелген	Түкті сүзгіні тазалаңыз

## Қателердің кодтары

Дисплейдегі қате коды	Себебі	Шешімі
E32	Ылғалдық сенсорының қатесі	Ресми қызмет көрсету орталығына хабарласыңыз
E33	Температура сенсорының қатесі	

### Назар аударыңыз:

Жоғарыда көрсетілген әдістерді орындағаннан кейін проблема жойылмаса немесе дисплейде басқа қателер көрінсе, құрылғыны өшіріңіз, оны электр желісінен ажыратыңыз және ресми қызмет көрсету орталығына хабарласыңыз.

## Техникалық сипаттамасы

Үлгісі	DM-F8HBDMA/WB
Номинал кернеу	220–240 В
Номинал жиілік	50 Гц
Номинал ток күші	4,5 А
Номинал қуат	850 Вт
Салынатын киімнің максимал салмағы	8 кг
Жұмыс кезінде тұтынылатын қуат (P1)	0,80 Вт
Өшірілген күйде тұтынылатын қуат (P0)	0,01 Вт
Қозғалтқыш қуаты	120 Вт
Дисплей түрі	LED
Дисплей түсі	Ақ
Кептіру түрі	Конденсация
Кептіруді бақылау	Электрондық
Ішкі жарық	Бар
Қуат кәбілінің ұзындығы	1,5 м
Мөлдір терезе	Бар
Дыбыстық сигнал	Бар
Жарамдылықты тексеру индикаторы	Бар
Балалардан қорғау	Бар
Реверсив айналу	Бар
Энергияны тұтыну класы	A++
Бір жылда энергияны тұтынуы	235,3 кВт-сағ/жыл
Энергияны тұтыну (толық жүктеу)	1,98 кВт-сағ/цикл
Энергияны тұтыну (толық емес жүктеу)	1,08 кВт-сағ/цикл
Жартылай жүктелгендегі жұмыс уақыты	110 минут
Жұмыс уақыты («Хлопок» (Мақта) бағдарламасы)	142 минут
Толық жүктелгендегі жұмыс уақыты	185 минут
Шу деңгейі	69 дБ
Барабан көлемі	109 л
Есіктің ашылу бұрышы	180 градус
Өлшемдері (ені x тереңдігі x биіктігі)	622 x 595 x 845
Құрылғының салмағы	51 кг

# Кептіру режимдерінің кестесі

Бағдарлама	Макс. жүктеме (Макс. жүктеу) (кг)	Сипаттамасы	Отсрочка (Кейінге қалдыру)	Время (Уақыт)
Хлопок (Мақта)	8.0	Экстра (Экстра)	Иә	Жоқ
		Стандарт (Стандарт)		
		Гладка (Үтіктеу)		
Деликатная (Нәзік)	1.0	Нәзік маталардан жасалған заттарды және төмен температураларда қолмен жууға арналған заттарды кептіру үшін	Иә	Жоқ
Смешанные ткани (Аралас маталар)	3.5	Әртүрлі маталардан жасалған заттарды кептіру үшін	Иә	Жоқ
Синтетика (Синтетика)	3.5	Экстра (Экстра)	Иә	Жоқ
		Стандарт (Стандарт)		
Шерсть (Жүн)	1.0	Жаңа және жұмсақ ету үшін жүннен жасалған бұйымдарды кептіру	Иә	Жоқ
Специальные (Арнайы)	4.0	Джинсы	Иә	Жоқ
		Постельное белье (Төсек-орын жабығы)		
		Спортивные (Спорттық заттар)		
		Рубашки (Жейделер)		
		Мой режим (Менің режимім)		
Время (Уақыт)	1.0	Теплая (Жылы)	Иә	Иә
		Холодная (Салқын)		
		Освежение (Жаңарту)		

## Энергиялық тиімділігі туралы ақпарат

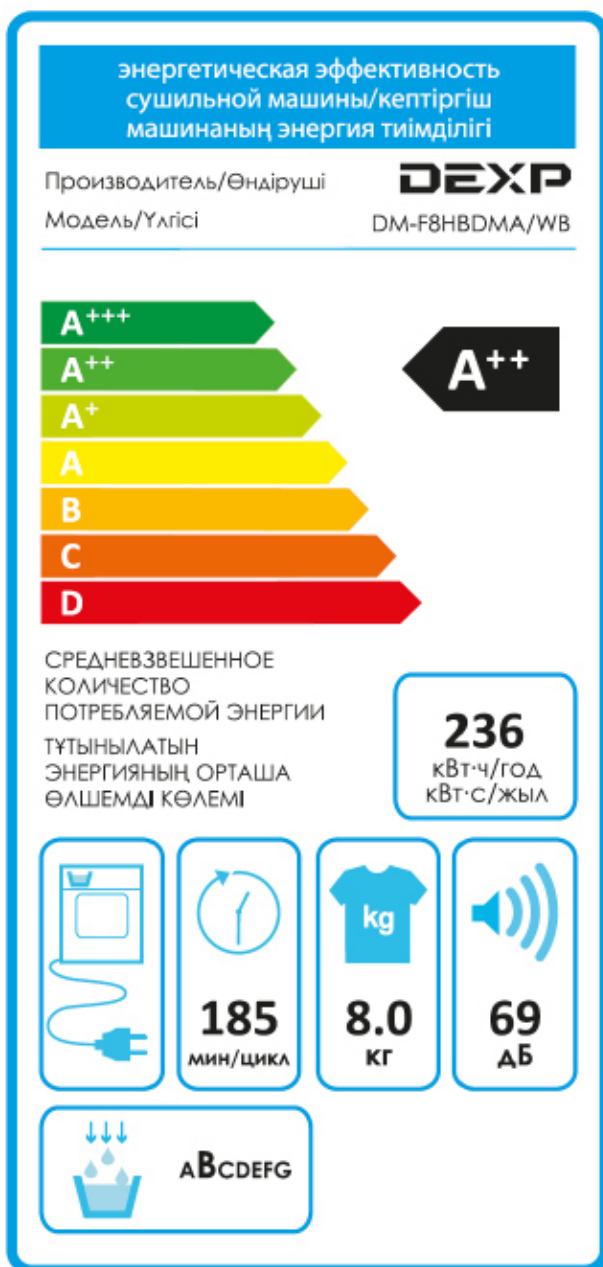

## Монтаждау, сақтау, тасымалдау, сату және утилизациялау ережелері мен шарттары

- Құрылғы қандай да бір монтаждауды немесе тұрақты бекітуді талап етпейді.
- Құрылғы өндірушінің және тұтынушының жылытылатын үй-жайларында ауа температурасы 5°C және 40°C аралығында және ауаның салыстырмалы ылғалдылығы 80%-дан аспайтын жерде қаптамада сақталуы керек. Үй-жайларда коррозияны туғызатын агрессивті қоспалар (қышқылдардың, сілтілердің булары) болмауы тиіс.
- Құрылғыны дұрыс тасымалдауды қамтамасыз ету үшін мына талаптарды орындау қажет:
  - құрылғыдан барлық ішкі жабдықтарын шығарыңыз (бар болса) және оларды бөлек қаптаңыз;
  - құрылғының жұмысқа қабілеттілігі мен сыртқы көрінісін сақтау үшін оны дұрыс қаптаңыз (өлшемдері үлкен техниканы маңызды жерлерінде гофрленген картон қабаттары бар полиэтилен немесе ауалы-көпіршікті үлдірмен орау керек);
  - көлік құралында жылжып кетуді болдырмау үшін құрылғыны белдіктермен мықтап бекітіңіз;
  - сыртқы ортаның әсерін толығымен жою үшін тек жабық көлік құралын пайдаланыңыз;
  - тиеу-түсіру жұмыстарын орындағанда қаптаманы аса абайлап ұстаңыз.
- Құрылғы ұқыпты пайдалануды талап етеді, оны шаңның, ластанудың, соққылардың, ылғалдың, оттың және т.б. әсер етуінен қорғаңыз.
- Құрылғы жергілікті заңнамаға сәйкес сатылуы тиіс.
- Бұйымның қызмет ету мерзімі аяқталғаннан кейін оны кәдімгі тұрмыстық қоқыспен бірге тастауға болмайды. Ұлттық немесе жергілікті заңнамаға сәйкес қайта өңдеу және утилизациялау үшін оны тиісті электр және электрондық жабдықты қабылдау орнына тапсыру керек. Бұл өнімді дұрыс утилизациялауды қамтамасыз ету арқылы, табиғи ресурстарды үнемдеп жұмсауға көмектесесіз және дұрыс пайдаланбаған жағдайда болуы мүмкін қоршаған ортаға және адамдардың денсаулығына зиянды болдырмайсыз. Осы өнімді қабылдау және утилизациялау орындары туралы толығырақ ақпаратты жергілікті муниципалдық органдардан немесе тұрмыстық қоқысты шығаратын кәсіпорыннан алуға болады.
- Құрылғының ақаулығы анықталған кезде дереу ресми қызмет көрсету орталығына хабарласу немесе құрылғыны утилизациялау керек.

## Қосымша ақпарат

**Өндіруші:** Уси Литтл Суон Электрик Компани Лимитед.  
№18 Оңтүстік Чанцзян тас жолы, Уси, Цзянсу, Қытай.

Қытайда жасалған.

**Импортер / юр.лицо, принимающее претензии в Казахстане:**

ТОО «ДНС КАЗАХСТАН», г. Нур-Сұлтан, р-н Сарыарқа, пр-т Сарыарқа, зд. 12, Казахстан.

**Импорттаушы / Қазақстан шағымдар қабылдайтын заңды тұлға:**

«DNS QAZAQSTAN (ДНС КАЗАХСТАН)» ЖШС, Нұр-Сұлтан қаласы, Сарыарқа ауданы, Даңғылы Сарыарқа, ғимарат 12, Қазақстан.

Тауар Кедендік одақтың техникалық регламентінің талаптарына сәйкес келеді:

- «Төменвольттық жабдықтың қауіпсіздігі туралы» 004/2011 КО ТР;
- «Техникалық құралдардың электромагниттік үйлесімділігі» 020/2011 КО ТР.

Тауар Еуразиялық экономикалық одақтың «Электротехника және радиоэлектроника бұйымдарында қауіпті заттарды қолдануды шектеу туралы» ЕАЭО ТР 037/2016 техникалық регламентінің талаптарына сәйкес келеді.

Бұйымның сыртқы көрінісі мен оның сипаттамалары алдын ала ескертусіз өзгертілуі мүмкін.

Құрылғының нақты интерфейсі осы нұсқаулықта келтірілгеннен өзгеше болуы мүмкін.

**Интернеттегі мекенжайы: [www.dexp.club](http://www.dexp.club)**



Өндіріс күні пайдаланушы нұсқаулығының орыс тіліндегі нұсқасында көрсетілген.

V.1



# Кепілдік талоны

SN/IMEI: \_\_\_\_\_

Кепілдікке қойылған күні: \_\_\_\_\_

Өндіруші бүкіл кепілдік мерзімі ішінде құрылғының үздіксіз жұмыс істеуіне, сондай-ақ материалдары мен құрастырылуында ақаулардың болмауына кепілдік береді. Кепілдік кезеңі бұйымды сатып алу сәтінен бастап есептеледі және тек жаңа өнімдерге қолданылады.

Кепілдікті қызмет көрсетуге бұйымды пайдаланушы нұсқаулығына сәйкес пайдалану жағдайында кепілдік мерзімі ішінде тұтынушының кінәсінен емес істен шыққан элементтерді тегін жөндеу немесе ауыстыру кіреді. Элементтерді жөндеу немесе ауыстыру уәкілетті қызмет көрсету орталықтарының аумағында жүргізіледі.

Кепілдік мерзімі: 12 ай.

Пайдалану мерзімі: 24 ай.

Қызмет көрсету орталықтарының соңғы тізімі мына мекенжай бойынша:

<https://www.dns-shop.ru/service-center/>

**Кепілдік міндеттемелер және тегін сервистік қызмет көрсету, егер оларды ауыстыру бұйымды бөлшектеуге байланысты болмаса, тауардың жиынтықтылығына кіретін, төменде көрсетілген керек-жарақтарға қолданылмайды:**

- ҚБП (Қашықтан басқару пультіне) арналған қуат көзі элементтері (батареялар).
- Жалғағыш кәбілдер, антенналар және оларға арналған адаптерлер, құлаққаптар, микрофондар, «HANDS-FREE» құрылғылары; жиынтықта жеткізілетін әртүрлі типтегі ақпарат тасығыштар, бағдарламалық қамтамасыз ету (БҚ) және драйверлер (бұйымның қатты магниттік дискілеріндегі жинақтағышқа алдын ала орнатылған БҚ қоса алғанда, бірақ онымен шектелмей), сыртқы енгізу-шығару құрылғылары және манипуляторлар.
- Қаптамалар, сөмкелер, белдіктер, тасымалдауға арналған баулар, монтаждауға арналған керек-жарақтар, бұйымға қоса берілетін құжаттама.
- Табиғи тозуға ұшырайтын шығыс материалдары мен бөлшектері.



## **Өндіруші келесі жағдайларда кепілдік міндеттемелерін орындамайды:**

- Кепілдік мерзімі өтіп кеткен.
- Егер жеке (тұрмыстық, отбасылық) қажеттіліктерге арналған бұйым кәсіпкерлік қызметті жүзеге асыру үшін, сондай-ақ оның тікелей тағайындалуына сәйкес келмейтін өзге де мақсаттарда пайдаланылса.
- Өндіруші бұйымды пайдалану кезінде пайдаланушы басшылығының талаптарын, бұйымды орнату және оған қызмет көрсету жөніндегі ұсынымдарды бұзу, қосу (бұйымның өзіне де, онымен байланысты бұйымдарға да сәйкес келмейтін желілік кернеудің әсері нәтижесінде туындаған қысқа тұйықталулар), бұйымды сақтау және тасымалдау қағидаларын сақтамау салдарынан өнім иесі және/немесе үшінші тұлғалар шектен ықтимал материалдық, моральдық және өзге де зиян үшін жауапты болмайды.
- Механикалық зақымданудың барлық жағдайлары: өнімді пайдалану кезінде алынған зақымданулар, жарықтар, деформациялар, соққы іздері, жапырылу және т.б.
- Мұндай жұмыстарды жүргізуге уәкілетті жоқ адамдардың бөгде модификациясының, рұқсатсыз жөндеудің іздері бар. Егер ақау өнімнің дизайнының немесе схемасының өзгеруіне, Өндіруші көздемеген сыртқы құрылғылардың қосылуына, Қазақстан Республикасының заңнамасына сәйкес сәйкестік сертификаты жоқ құрылғыны пайдалануға байланысты болса.
- Егер өнімнің ақауы еңсерілмейтін күштің әсерінен (табиғат апаттары, өрт, су тасқыны, жер сілкінісі, тұрмыстық факторлар және Өндірушіге тәуелді емес басқа жағдайлар) немесе Өндіруші болжай алмайтын үшінші тұлғалардың әрекеттерінен туындаса. Өнімнің ішіне бөгде заттардың, бөтен дененің, заттардың, сұйықтықтардың, жәндіктердің немесе жануарлардың енуінен, агрессивті ортаның әсерінен, жоғары ылғалдылықтан, жоғары температурадан пайда болған ақау өнімнің толық немесе ішінара істен шығуына әкелді.
- Бұйымды сәйкестендіру (сериялық нөмірі) жоқ немесе сәйкес келмейді. Егер зақымданулар (кемшіліктер) зиянды бағдарламалық құралдың әсерінен; БҚ жеткізушінің осы қызметті ұсынуының болмауына байланысты олардан арылту/қалпына келтіру мүмкіндігінсіз бұйымның бағдарламалық ресурстарына қолжетімділіктің болмауына әкеп соққан құпиясөздерді (кодтарды) орнату, ауыстыру немесе жоюдан туындаса.
- Егер жұмыстың ақаулары қуат беретін, кәбілдік, телекоммуникациялық желілердің, радиосигнал қуатының стандарттарға немесе техникалық регламенттерге сәйкес келмеуінен, оның ішінде рельеф ерекшеліктерінен және басқа да осыған ұқсас сыртқы факторлардан, бұйымның желі әрекет ететін шекарада немесе аймақтан тыс жерде пайдаланылуынан туындаған болса.
- Егер зақымданулар стандартты емес (түпнұсқалық емес) және/немесе сапасыз (зақымдалған) шығыс материалдарын, керек-жарақтарды, қосалқы бөлшектерді, қуат көзі элементтерін, әртүрлі үлгідегі ақпарат тасымалдағыштарды (CD, DVD дискілерді, жад карталарын, SIM карталарын, картридждерді қоса алғанда) пайдаланудан туындаса.
- Егер кемшіліктер сәйкес келмейтін контентті (әуендер, графика, видео және басқа файлдар, Java қосымшалары және соларға ұқсас бағдарламалар) алуға, орнатуға және пайдалануға байланысты болса.
- Осы бұйыммен түйіндесіп жұмыс істейтін басқа жабдыққа келтірілген залалға.





[www.dexp.club](http://www.dexp.club)