

PHILIPS

HD2635



EN User manual

КК Қолданушының нұсқасы

RU Руководство пользователя

ZH-S 用户手册

## PHILIPS

产品 : 飞利浦面包片烘烤器  
 型号 : HD2635  
 额定电压 : 220V ~  
 额定频率 : 50Hz  
 额定输入功率 : 860 W  
 生产日期 : 请见产品本体  
 产地 : 中国广东广州

飞利浦(中国)投资有限公司  
 上海市天目西路 218 号 1602 - 1605  
 全国顾客服务热线 : 4008 800 008

本产品根据国标 GB4706.1-2005  
 GB4706.14-2008 制造

©2016 Koninklijke Philips N.V.  
 All rights reserved.

4240 002 02601

发布日期: 2016-09-01  
 保留备用



1

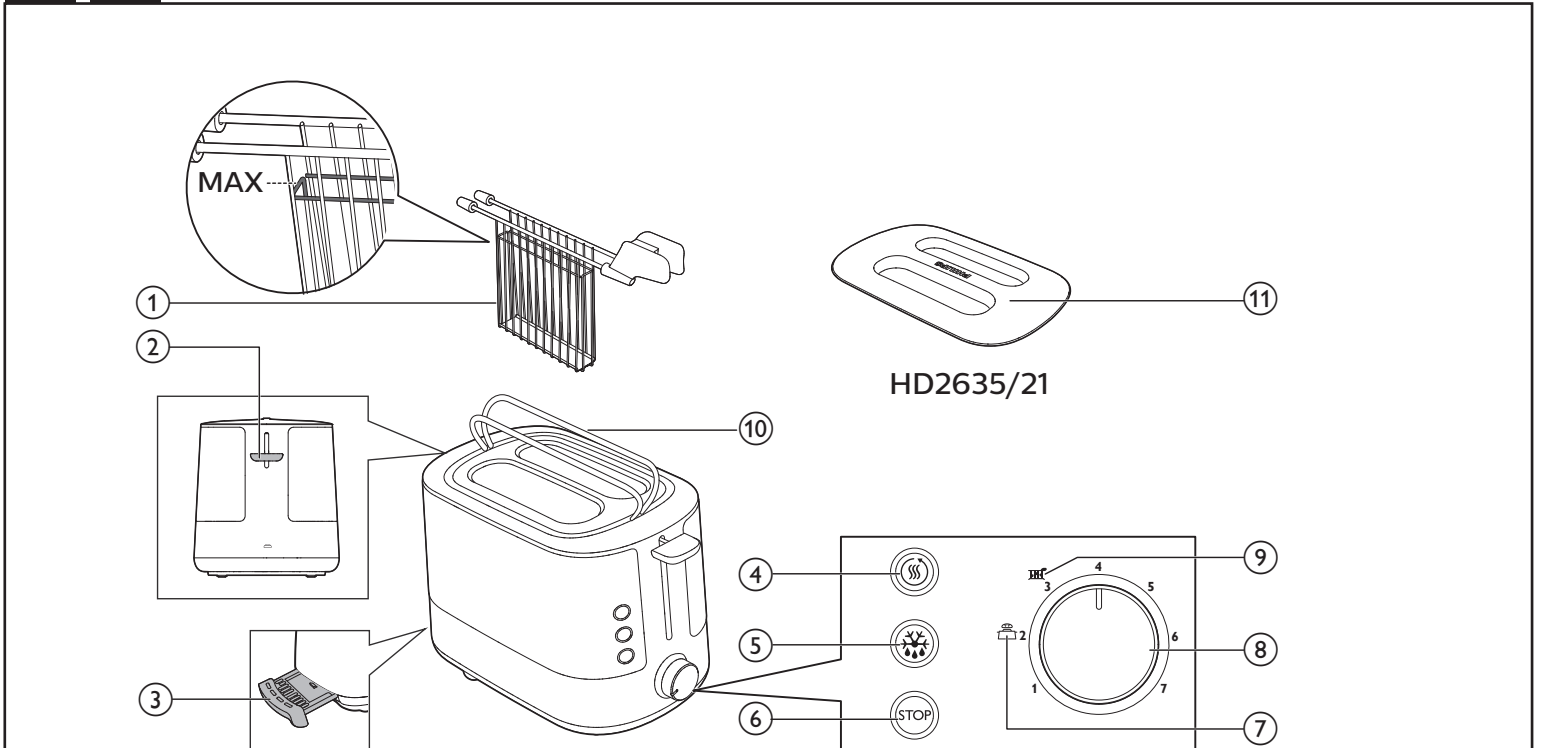

### English

- ① Crouton cage  
· Never exceed the maximum capacity as indicated.
- ② Warming rack lever
- ③ Crumb tray
- ④ Reheat button
- ⑤ Defrost button
- ⑥ Stop button
- ⑦ Bun warming setting
- ⑧ Browning control
- ⑨ Crouton setting
- ⑩ Warming rack
- ⑪ Dust cover (for HD2635/21 China version only)

### Қазақша

- ① Крутон торы  
· Көрсетілген ең жоғарғы сыйымдылықтан асырмаңыз.
- ② Қыздыратын сөре тұтқасы
- ③ Қоқым науасы
- ④ Қайта қыздыру түймесі
- ⑤ Еріту түймесі
- ⑥ Тоқтататын түйме
- ⑦ Тоқашты жылыту бағдарламасы
- ⑧ Қызартуды басқару тетігі
- ⑨ Крутон параметрі
- ⑩ Қыздыратын сөре
- ⑪ Шаңнан қорғайтын қақпақ (Қытайға арналған HD2635/21 нұсқасында ғана)

### Русский

- ① Решетка для гренков  
· Не превышайте максимальный уровень, указанный на рисунке.
- ② Ручка подставки для подогрева
- ③ Поддон для крошек
- ④ Кнопка подогрева
- ⑤ Кнопка разморозки
- ⑥ Кнопка СТОП
- ⑦ Режим подогрева булочек
- ⑧ Регулятор степени обжаривания
- ⑨ Режим приготовления гренков
- ⑩ Подставка для подогрева
- ⑪ Крышка против пыли (только для модели HD2635/21 в Китае)

### 简体中文

- ① 面包丁烤笼  
· 切勿超出指示的最大容量。
- ② 加热架升起杆
- ③ 面包屑底盘
- ④ 翻热按钮
- ⑤ 解冻按钮
- ⑥ 停止按钮
- ⑦ 面包烘烤设置
- ⑧ 焦黄度控制
- ⑨ 烤面包丁设置
- ⑩ 烘烤架
- ⑪ 防尘盖 (仅限于 HD2635/21 中国版本)

## 产品中有害物质的名称及含量

部件名称	有害物质					
	铅(Pb)	汞(Hg)	镉(Cd)	六价铬(Cr(VI))	多溴联苯(PBB)	多溴二苯醚(PBDE)
线路板	×	○	○	○	○	○
电源线	×	○	○	○	○	○

本表格依据SJ/T11364的规定编制。

○ 表示该有害物质在该部件所有均质材料中的含量均在GB/T26572规定的限量要求以下。

× 表示该有害物质至少在该部件的某一均质材料中的含量超出GB/T26572规定的限量要求。

## 故障种类和处理方法

如果出现问题并且您无法用下面的信息解决, 请与贵国的飞利浦客户服务中心联系(见“保修和服务”一章)。

问题	解决方法
不能启动 烤面包机。	确保插头已正确插入电源插座。
	如果烤面包机仍然无法启动, 请联系飞利浦授权的维修服务中心进行检查。
面包卡在产品中。	首先从电源插座中拔出插头, 让产品冷却, 然后从产品中小心地取出面包。在取出面包时, 小心不要损坏加热元件。切勿使用金属物件取出面包。
烘烤的面包颜色太深或太浅。	您选择了过高或过低的烘烤程度设置。如果面包颜色太深, 下次请选择较低的设置; 如果面包颜色太浅, 下次请选择较高的设置。
烤面包机有冒烟现象。	依据您放进去烘烤的面包类型, 您选择了过高的烘烤程度设置。请按取消按钮停止烘烤程序。
电源线损坏。	如果电源软线损坏, 为了避免危险, 必须由制造商、其维修部或类似部门的专业人员更换。
使用加热功能时, 无法改变烘烤程度设置。	这是正常的。烤面包机在加热小圆面包或羊角面包时, 为了取得最佳效果, 温度设定是固定的。
使用重新加热功能时, 无法改变烘烤程度设置。	这是正常的, 烤面包机有一个自动重新加热功能, 可以翻热面包而不会加重其烘烤程度。但是, 如果在已加热的面包弹出后立即将其重新加热, 面包将变得稍许焦黄。
面包将在几乎未烘烤的情况下立即弹出。	确保将烘烤杆完全推下。如果面包不能保持在下方, 则请将产品送到飞利浦授权的客户服务中心进行检查。



Тостер  
 HD2635/00 HD2635/90  
 220-240V~ 50-60Hz 950W

Импортер на территорию России и Таможенного Союза: ООО "ФИЛИПС", Российская Федерация, 123022 г. Москва, ул. Сергея Макеева, д.13, тел. +7 495 961-1111

Изготовитель:

"Филипс Консьюмер Лайфстайл Б.В.", Туссендиелен 4, 9206 АД, Драхтен, Нидерланды

Для бытовых нужд

Сделано в Китае

Ресей және Кедендік Одақ территориясына импорттаушы: "ФИЛИПС" ЖШҚ, Ресей Федерациясы, 123022 Мәскеу қаласы, Сергей Макеев көшесі, 13-үй, тел. +7 495 961-1111

Өндіруші:

"Филипс Консьюмер Лайфстайл Б.В.", Туссендиелен 4, 9206 АД, Драхтен, Нидерланды

Тұрмыстық қажеттіліктерге арналған

Қытайда жасалған

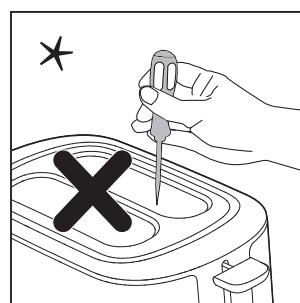

### English

Do not use any tool to clean the slot.

### Қазақша

Саньлауды тазалау үшін ешқандай құрал қолданбаңыз.

### Русский

При очистке отделения для тостов запрещается использовать любые инструменты.

### 简体中文

请勿使用任何工具清洁槽口。

## 2

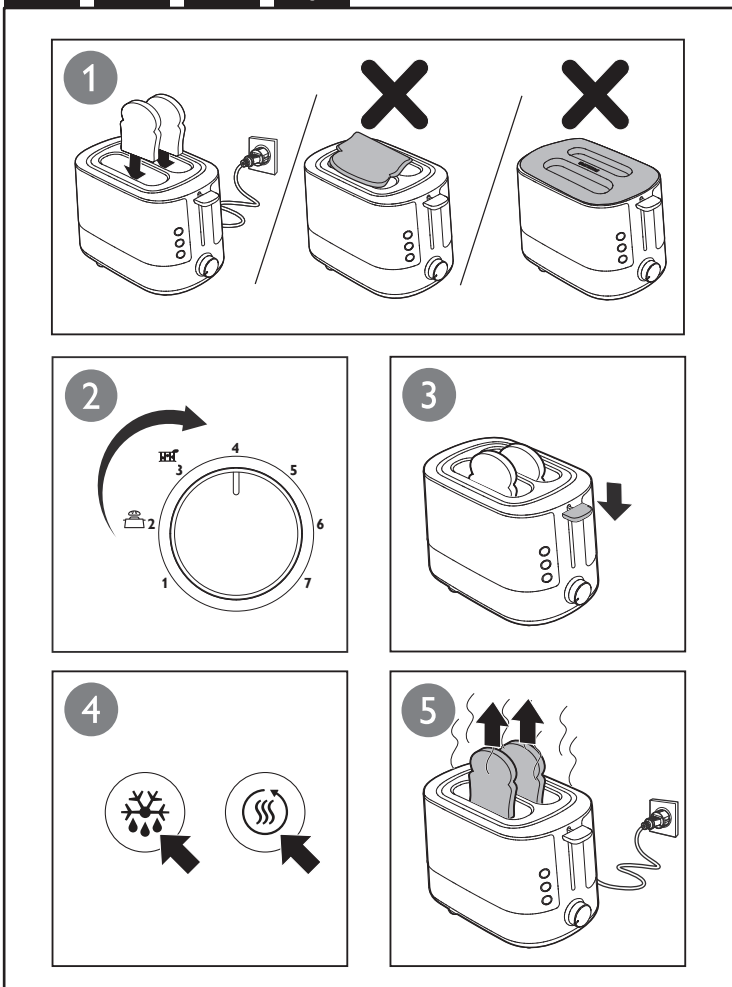

## 5

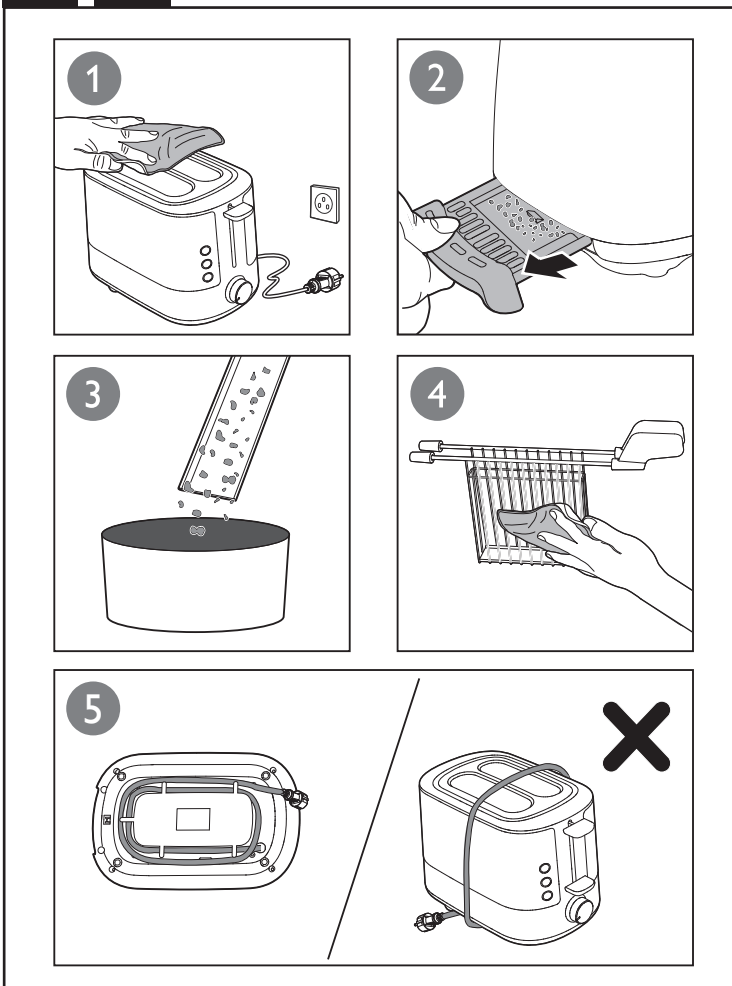

## English

### Before first use

Put the toaster in a properly ventilated room and select the highest browning setting. Let the toaster complete a few toasting cycles without bread in it. This burns off any dust and prevents unpleasant smells.

### Toast, reheat, or defrost bread (fig.2)

**Note:**

- Do not operate the appliance without the crumb tray.

To toast bread, follow the steps 1, 2, 3, 5.

- Select a low setting (1-2) for lightly toasted bread.
- Select a high setting (5-7) for darkly toasted bread.

To reheat bread, press the reheat button (⊕) after step 3.

To defrost bread, press the defrost button (⊖) after step 3.

- Note:**
- You can stop the toasting process at any time by pressing the stop button (STOP) on the toaster.
  - The reheat function has a preset duration. The toasting time does not change when you turn the browning control to another setting.

### Bun warming (fig.3)

To warm buns, follow the steps below

- Push down the warming rack lever to unfold the warming rack.
- Turn the browning control to the bun warming setting (⬆).

- Note:**
- Never put the rolls to be warmed up directly on top of the toaster. Always use the warming rack to avoid damage to the toaster.

### Bake croutons (fig.4)

**Note:**

Do not bake croutons without the crouton cage

To ensure the best results, use the bread cubes (croutons) that are around 15 mm x 15 mm x 15 mm and slices of bread that are 12 mm thick.

To bake croutons:

- Place the bread cubes into the cage. Do not to exceed the maximum line
- Insert the crouton cage into the toaster slot.
- Turn the browning control to the crouton setting (⊖).
- Lower the lever until it locks and the toasting will commence.

- Note:**
- You may notice a variation in toast color from one side to the other. This is normal.
  - In order to achieve more uniform browning, it is recommended to brush the croutons with 1 tablespoon oil before toasting.
  - Do not brush too much oil and the oil could drip into the toaster.
  - Do not toast bread in the other slot while toasting croutons.

### Cleaning (fig.5)

- Warning:**
- Never use scouring pads, abrasive cleaning agents or aggressive liquids to clean the appliance.
  - The crouton cage is not dishwasher. Wipe the crouton cage with a dry cloth.

## 3

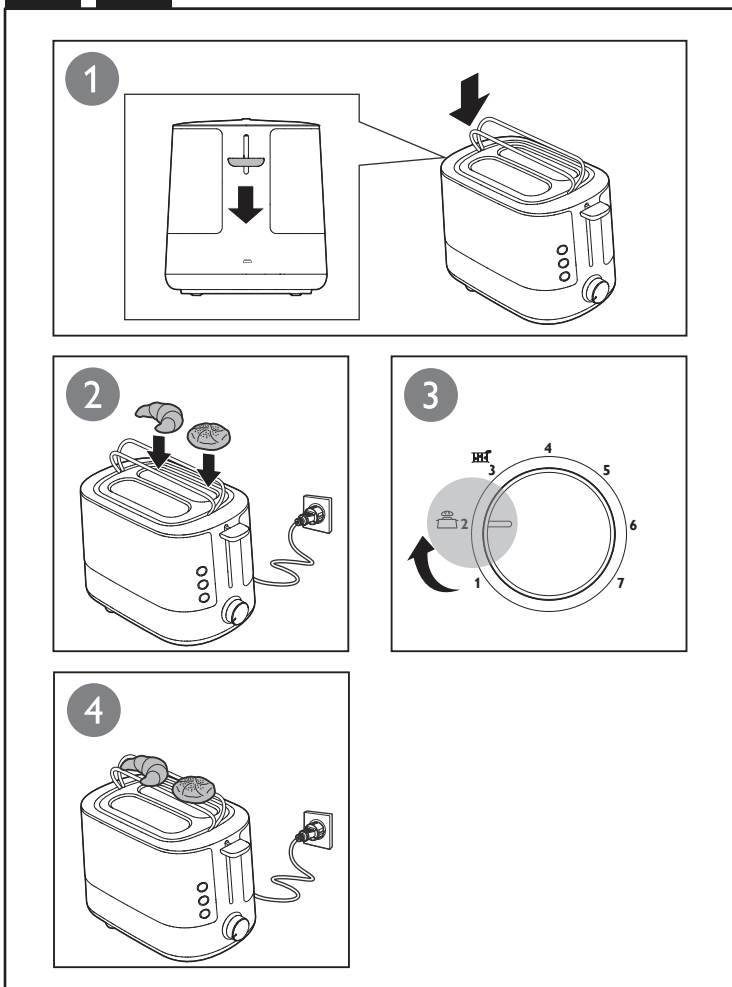

## Қазақша

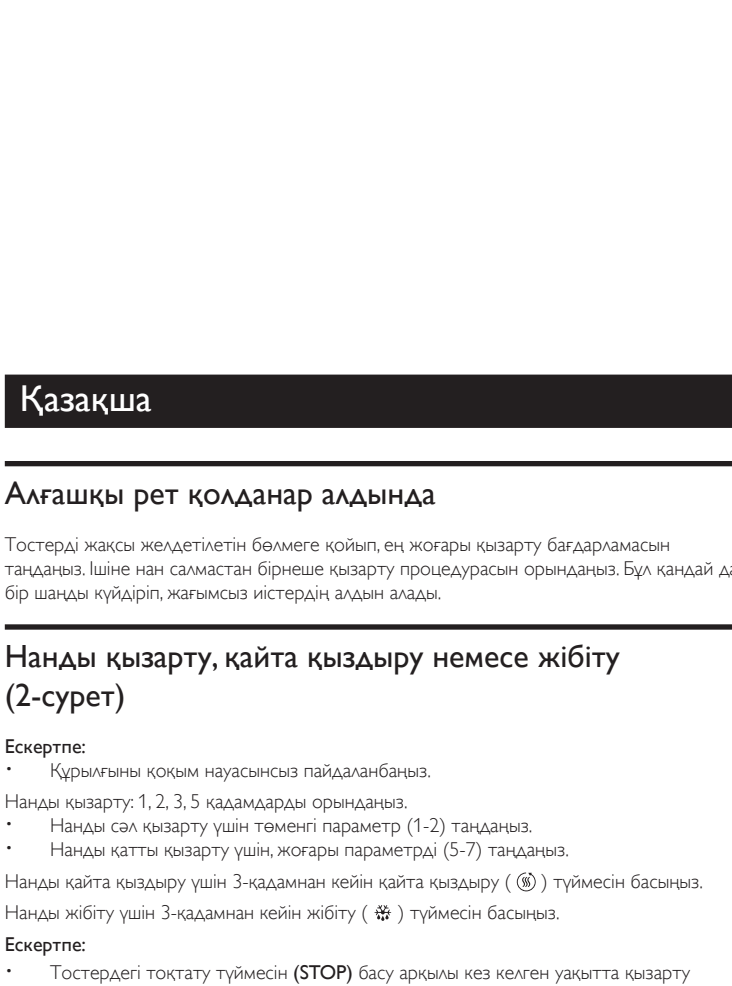

## Русский

### Перед первым использованием

- Установите тостер в хорошо проветриваемом помещении и включите его, установив самую высокую степень обжаривания. Выполните несколько циклов обжаривания, не помещая хлеб в прибор. Это необходимо для сжигания возможной пыли в приборе и удаления нежелательных запахов.

### Обжаривание, подогрев или разморозка хлеба (рис. 2)

**Примечание.**

Для обжаривания хлеба выполните шаги 1, 2, 3, 5.

- Для легкой обжарки хлеба выберите низкую степень обжаривания (1-2).
- Для более сильной обжарки хлеба выберите высокую степень обжаривания (5-7).

- Подогрев хлеба: после выполнения шага 3 нажмите кнопку подогрева (⊕).
- Разморозка хлеба: после выполнения шага 3 нажмите кнопку разморозки (⊖).

- Примечание.**
- Остановить приготовление тостов можно в любой момент. Для этого нажмите кнопку остановки (STOP) на тостере.
  - Для режима подогрева предусмотрена определенная длительность. Время обжаривания не меняется при перемещении регулятора степени обжаривания в другое положение.

### Подогрев булочек (рис. 3)

Для подогрева булочек выполните указанные ниже действия.

- Чтобы разложить подставку для подогрева, надавите на соответствующую ручку.
- Установите регулятор степени поджаривания в режим подогрева булочек (⬆).

- Примечание.**
- Запрещается помещать булочки для подогрева непосредственно на тостер. Чтобы не повредить тостер, всегда используйте подставку для подогрева.

Для приготовления гренков выполните следующие действия.

- Поместите кубики хлеба в решетку. Не превышайте отметку максимального уровня.
- Установите решетку для гренков в отверстие тостера.
- Установите регулятор степени поджаривания в режим приготовления гренков (⊖).
- Опустите и заблокируйте фиксатор, чтобы начать приготовление.

- Примечание.**
- Степень поджаривания может отличаться с разных сторон. Это нормально.
  - Для более равномерного поджаривания перед началом приготовления рекомендуется смазать гренки 1 столовой ложкой растительного масла.
  - Не смазывайте гренки маслом слишком сильно, чтобы оно не попало в тостер.
  - Во время приготовления гренков не поджаривайте хлеб в других отверстиях.

Для очистки прибора выполните следующие действия.

- Не используйте для очистки прибора губки с абразивным покрытием, абразивные или агрессивные чистящие средства.
- Решетку для гренков нельзя мыть в посудомоечной машине. Протрите решетку для гренков сухой тканью.

## 4

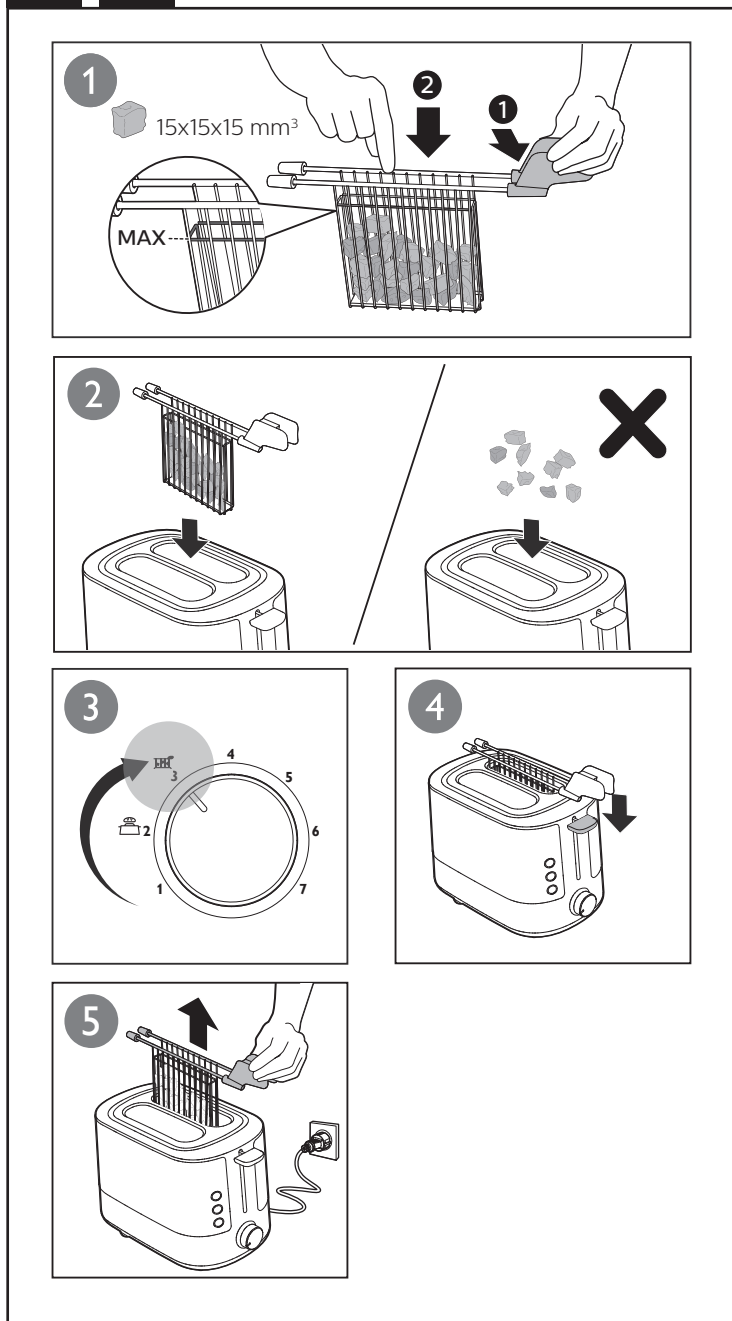

### Приготовление гренков (рис. 4)

**Примечание.**

Готовьте гренки только в специальной решетке.

Для оптимального результата нарежьте хлеб ломтиками толщиной 12 мм и кубиками примерно 15 x 15 x 15 мм.

- Приготовление гренков
- Поместите кубики хлеба в решетку. Не превышайте отметку максимального уровня.
  - Установите решетку для гренков в отверстие тостера.
  - Установите регулятор степени поджаривания в режим приготовления гренков (⊖).
  - Опустите и заблокируйте фиксатор, чтобы начать приготовление.

- Примечание.**
- Степень поджаривания может отличаться с разных сторон. Это нормально.
  - Для более равномерного поджаривания перед началом приготовления рекомендуется смазать гренки 1 столовой ложкой растительного масла.
  - Не смазывайте гренки маслом слишком сильно, чтобы оно не попало в тостер.
  - Во время приготовления гренков не поджаривайте хлеб в других отверстиях.

### Очистка (рис. 5)

- Предупреждение**
- Не используйте для очистки прибора губки с абразивным покрытием, абразивные или агрессивные чистящие средства.
  - Решетку для гренков нельзя мыть в посудомоечной машине. Протрите решетку для гренков сухой тканью.

## 简体中文

### 首次使用之前

将烤面包机放在通风良好的房间里，并选择最高烘烤设置。在不放入面包的情况下，让烤面包机完成数次烘烤过程。这样可将灰尘烧掉，以免产生难闻的气味。

### 烘烤、重新加热或解冻面包 (图 2)

**注意:**

- 请勿在未安装面包屑底盘的情况下使用产品。

要烘烤面包，按照以下步骤 1、2、3、5。

- 选择较低的烘烤程度设置 (1-2) 可对面包进行轻度烘烤。
- 选择较高的烘烤程度设置 (5-7) 可将面包烘烤成褐黄色。

要再加热面包，请在步骤 3 后按再加热按钮 (⊕)。

要解冻面包，请在步骤 3 后按解冻按钮 (⊖)。

- 注意:**
- 可以随时按下烤面包机上的停止按钮 (STOP)，停止烘烤流程。
  - 重新加热功能具有预设时间。当您将烘烤程度控制钮转动至其它设置时，烘烤时间不会改变。

### 面包烘烤 (图 3)

- 要烘烤面包，请按以下步骤操作
- 按下烘烤架烘烤杆，将烘烤架展开。
  - 将烘烤程度控制钮转至面包烘烤档 (⬆)。

- 注意:**
- 切勿将圆面包直接置于烤面包机的顶部加热。请始终使用烘烤架，以免损坏烤面包机。

### 烘烤面包丁 (图 4)

**注意:**

在面包丁烤笼无法使用的情况下，切勿烘烤面包丁

为确保获得最佳效果，请使用大小约为 15 毫米 x 15 毫米 x 15 毫米的面包方块 (面包丁)，面包片则需 12 毫米厚。

- 要烘烤面包丁:
- 将面包方块放入烤笼。切勿超过最大(MAX)容量线
  - 将面包丁烤笼插入烤面包机的插槽中。
  - 将烘烤程度控制钮转至面包丁烘烤档 (⊖)。
  - 将控制杆放低，直到其锁定到位，烘烤便会开始。

- 注意:**
- 您可能会注意到，面包丁两面的烘烤色泽不同。这是正常的。
  - 为获得更均匀的烘烤程度，建议您为面包丁刷上 1 茶匙油再进行烘烤。
  - 切勿刷过多油，油可能会滴入烤面包机。
  - 在烘烤面包丁的同时，切勿在其他插槽内烘烤面包。

### 清洁 (图 5)

- 警告:**
- 切勿使用钢丝绒、研磨性清洁剂或腐蚀性液体清洁产品。
  - 切勿使用洗碗机清洗面包丁烤笼。用干布擦拭面包丁烤笼。



## English

# 1 Important

Read this important information leaflet carefully before you use the appliance and save it for future reference.

### Danger

- Never immerse the appliance in water.
- Do not insert oversized foods and metal foil packages into the toaster, as this may cause fire or electric shock.

### Warning

- If the power cord is damaged, you must have it replaced by Philips, a service centre authorized by Philips or similarly qualified persons in order to avoid a hazard.
- This appliance can be used by children aged from 8 years and above and persons with reduced physical, sensory or mental capabilities or lack of experience and knowledge if they have been given supervision or instruction concerning use of the appliance in a safe way and understand the hazards involved. Children shall not play with the appliance. Cleaning and user maintenance shall not be made by children unless they are older than 8 and supervised.
- Keep the appliance and its cord out of reach of children less than 8 years.
- To avoid the risk of fire, frequently remove crumbs from the crumb tray (see User Manual Chapter "Cleaning").
- Do not operate the appliance under or near curtains or other flammable materials or under wall cabinets, as this may cause fire.
- Check if the voltage indicated on the bottom of the appliance corresponds to the local power voltage before you connect the appliance.
- Do not let the appliance operate unattended.
- Do not place the dust cover or any other object on top of the toaster when the appliance is switched on or when it is still hot, as this can cause damage or fire.
- Immediately unplug the toaster if fire or smoke is observed.
- Keep the power cord away from hot surfaces.
- This appliance is only intended for toasting bread and croutons. Do not put any other ingredients in the appliance.
- The appliance is not intended to be operated by means of an external timer or a separate remote control system.

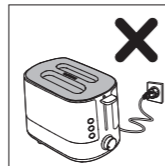

©2016 Koninklijke Philips N.V. All rights reserved.

4240 002 02611

发布日期: 2016-09-01

保留备用



- After usage or during storage, wind the power cord set around cord storage at the base in order not to damage the cord set.

### Caution

- The toaster is intended for household use only and may only be used indoors. It is not intended for commercial or industrial use.
- Only connect the appliance to an earthed wall socket.
- Do not let the power cord hang over the edge of the table or worktop on which the appliance stands.
- Always unplug the appliance after use.
- Do not place the toaster on a hot surface.
- The warming rack is only intended for warming up rolls or croissants. Do not put any other ingredients on the warming rack, as this may lead to a hazardous situation.
- The crouton cage is only intended for toasting croutons. Do not put any other ingredients in the crouton cage, as this may lead to a hazardous situation.
- Do not hold the appliance upside down and do not shake it to remove the crumbs.

### Electromagnetic fields (EMF)

This Philips appliance complies with all standards regarding electromagnetic fields (EMF). If handled properly and according to the instructions in this user manual, the appliance is safe to use based on scientific evidence available today.

 This symbol on a product means that the product is covered by European Directive 2012/19/EU. Inform yourself about the local separate collection system for electrical and electronic products. Follow local rules and never dispose of the product with normal household waste. Correct disposal of old products helps prevent negative consequences for the environment and human health.

## 2 Guarantee & service

If you need service or information or if you have a problem, please visit the Philips website at [www.philips.com](http://www.philips.com) or contact the Philips Consumer Care Centre in your country (you can find its phone number in the worldwide guarantee leaflet). If there is no Consumer Care Centre in your country, go to your local Philips dealer.

## Қазақша

# 1 Маңызды ақпарат

Құрылғыны қолданбастан бұрын осы маңызды ақпарат парақшасын мұқият оқып шығып, оны келешекте қарау үшін сақтап қойыңыз.

### Қауіпті

- Құралды еш уақытта суға батырмаңыз.
- Кесек азық-түліктерді және темір фольгадан жасалған пакеттерді тостерге салмаңыз, себебі бұл өрт шығуына немесе электр тогы соғуына себеп болуы мүмкін.

### Ескерту

- Егер қуат сымы зақымдалған болса, қауіп-қатердің алдын алу үшін, оны тек Philips компаниясына, Philips рұқсат берген қызмет көрсету орталығына немесе соған ұқсас біліктілігі бар мамандарға алмастыртыңыз.

- Бұл құрылғыны 8 және одан жоғары жастағы балалар мен физикалық, сезу немесе ойлау қабілеттері шектеулі не болмаса тәжірибесі және білімі аз адамдар қадағалаумен немесе құрылғыны қауіпсіз пайдалануға қатысты нұсқаулар алған және байланысты қауіптерді түсінген жағдайда пайдалана алады. Балалар құрылғымен ойнамауы керек. 8 жасқа толмаған балалар ересектің қадағалауынсыз тазалау және техникалық қызмет көрсету жұмыстарын жүргізбеуі тиіс.
- Құрылғы мен оның сымын 8 жасқа толмаған балалардың қолы жетпейтін жерде сақтаңыз.
- Өрт шығу қаупін болдырмау үшін, қиқым науасынан қиқымдарды жиі алып тұрыңыз (Пайдаланушы нұсқаулығының «Тазалау» тарауын қараңыз).
- Құралды перделер мен басқа тез жанатын материалдардың жанында немесе астында, сондай-ақ қабырғаға ілулі тұрған сөрелердің астында қолдануға болмайды. Өрт шығуы мүмкін.
- Құрылғыны қосар алдында, құрылғыда көрсетілген кернеу жергілікті қуат кернеуіне сәйкес келетіндігін тексеріп алыңыз.
- Істеп тұрғанда, құралды қадағалаусыз қалдыруға болмайды.
- Құрылғы қосулы тұрғанда немесе әлі ыстық болып тұрғанда, тостердің үстіне шаңнан қорғайтын қақпақты немесе басқа затты қоюға болмайды, себебі бұл зақым келтіруі немесе өртке себеп болуы мүмкін.
- Егер тостерден от немесе түтін шыға бастаса, оны дереу тоқтан суырып тастаңыз.
- Қуат сымын ыстық жерлерден аулақ ұстаңыз.
- Бұл құрылғы тек нан мен крутондарды қызартуға арналған. Құрылғыға кез келген басқа азық-түліктерді салмаңыз.
- Құрылғы сыртқы таймермен немесе бөлек қашықтан басқару құралымен басқарылмайды.
- Пайдаланғаннан кейін немесе сақтау кезінде сым жинағын зақымдап алмау үшін қуат сымы жинағын негіздегі сым сақтағышқа ораңыз.

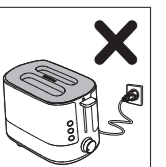

### Абайлаңыз

- Тостер тек үйде қолдануға жасалған және оны тек үйдің ішінде ғана қолдануға болады. Құрылғы коммерциялық немесе өнеркәсіптік мақсатта қолдануға арналмаған.
- Құралды тек жерге тұйықталған қабырға розеткасына ғана қосуға болады.
- Қуат сымы үстелдің немесе құрылғы қойылған беттің шетінен салбырап тұрмауы керек.
- Қолданып болған соң, құрылғыны міндетті түрде розеткадан ажыратыңыз.
- Тостерді ыстық бетке қоюға болмайды.
- Жылыту сөресі (белгілі бір үлгілерде) тек тоқаштарды немесе круассандарды жылытуға арналған. Жылыту сөресіне қандай да бір басқа азық-түліктерді салмаңыз, себебі бұл қауіпті жағдайға әкелуі мүмкін.

- Крутон торы тек крутондарды қызартуға арналған. Крутон торына қандай да бір басқа азық-түліктерді салмаңыз, себебі бұл қауіпті жағдайға әкелуі мүмкін.
- Құралды төңкермеңіз және сілкіп қоқымдарды түсірмеңіз.

### Электромагниттік өрістер (ЭМӨ)

Бұл Philips Avent құралы электромагниттік өрістерге (ЭМӨ) қатысты барлық стандарттарға сәйкес келеді. Нұсқаулықта көрсетілгендей және ұқыпты қолданылған жағдайда, құралды пайдалану қазіргі ғылыми дәлелдер негізінде қауіпсіз болып табылады.

** Өнімдегі бұл таңба өнімнің 2012/19/EU еуропалық директивасы арқылы қамтылатынын білдіреді. Электр және электрондық бұйымдардың қалдықтарын жинау жөніндегі жергілікті ережелерімен танысып алыңыз. Жергілікті ережелерді орындаңыз және бұйымдарды әдеттегі тұрмыстық қалдықтармен бірге тастамаңыз. Ескі бұйымдарды қоқысқа дұрыс тастау қоршаған ортаға және адам денсаулығына тиетін зиянды әсерлердің алдын алуға көмектеседі.**

## 2 Кепілдік және қызмет көрсету

Егер сізге қызмет немесе ақпарат қажет болса немесе шешілмеген бір мәселе болса, www.philips.com мекенжайындағы Philips веб-сайтына кіріңіз немесе еліңіздегі Philips Тұтынушыларды қолдау орталығына хабарласыңыз (телефон нөмірін дүниежүзілік кепілдік кітапшасынан таба аласыз). Егер еліңізде тұтынушыларға қолдау көрсету орталығы болмаса, онда жергілікті Philips компаниясының дилеріне барыңыз.

### Русский

## 1 Внимание

Перед началом эксплуатации прибора внимательно ознакомьтесь с настоящим буклетом и сохраните его для дальнейшего использования в качестве справочного материала.

**Опасно!**

- Запрещается погружать прибор в воду.
- Запрещается помещать в тостер продукты, не подходящие по размеру, и продукты в металлической фольге, так как это может стать причиной возгорания или поражения электрическим током.

**Предупреждение**

- В случае повреждения шнура питания его необходимо заменить. Чтобы обеспечить безопасную эксплуатацию прибора, заменяйте шнур только в авторизованном сервисном центре Philips или в сервисном центре с персоналом аналогичной квалификации.
- Дети старше 8 лет и лица с ограниченными возможностями сенсорной системы или ограниченными умственными или физическими способностями, а также лица с недостаточным опытом и знаниями могут пользоваться этим прибором под присмотром или после получения инструкций о безопасном использовании прибора и потенциальных опасностях. Не позволяйте детям играть с прибором. Дети могут осуществлять очистку и уход за прибором, только если они старше 8 лет и только под присмотром взрослых.

- Храните прибор и шнур в месте, недоступном для детей младше 8 лет.
- Во избежание возгорания регулярно очищайте поддон от крошек (см. главу “Очистка” в инструкции по эксплуатации).
- Не размещайте работающий прибор под или рядом с занавесками или иными легковоспламеняющимися материалами, а также под навесными шкафами, поскольку это может привести к пожару.
- Перед подключением прибора убедитесь, что напряжение, указанное на нижней панели прибора, соответствует напряжению местной электросети.
- Не оставляйте работающее устройство без присмотра.
- Не накрывайте тостер крышкой или чем-либо еще, когда прибор включен или еще не остыл, поскольку это может привести к его повреждению или возгоранию.
- При появлении пламени или дыма немедленно отключите прибор от розетки электросети.
- Не помещайте шнур питания рядом с горячими поверхностями.
- Данный прибор предназначен только для обжаривания хлеба и приготовления гренок. Запрещается помещать в прибор любые другие продукты.
- Данное устройство нельзя подключать к внешнему таймеру или системам дистанционного управления.
- Во избежание повреждений после использования или во время хранения уберите сетевой шнур в специальное отделение в основании прибора.

**Внимание!**

- Тостер предназначен только для домашнего использования в закрытых помещениях. Прибор не предназначен для коммерческого или промышленного использования.
- Подключайте прибор только к заземленной розетке.
- Не допускайте свисания шнура питания с края стола или места установки прибора.
- После завершения работы отключите прибор от розетки электросети.
- Запрещается ставить тостер на горячую поверхность.
- Подставка для подогрева (только для некоторых моделей) предназначена только для подогрева булочек или круассанов. Запрещается помещать на подставку любые другие продукты, так как это может привести к опасной ситуации.
- Решетка для гренок предназначена только для приготовления гренок. Запрещается помещать в решетку для гренок любые другие продукты, так как это может привести к опасной ситуации.
- Для извлечения хлебных крошек нельзя переворачивать и трясти прибор.

### Электромагнитные поля (ЭМП)

Данный прибор Philips соответствует стандартам по воздействию электромагнитных полей (ЭМП). При правильном обращении в соответствии с рекомендациями в данной инструкции по эксплуатации прибор безопасен в использовании, что подтверждается имеющимися на сегодня научными данными.

** Этот символ на изделии означает, что оно подпадает под действие Директивы Европейского парламента и Совета 2012/19/ЕС. Узнайте о правилах местного законодательства по раздельной утилизации электротехнических и электронных изделий. Действуйте в соответствии с местным законодательством и не выбрасывайте изделие вместе с бытовым мусором. Правильная утилизация отслуживших изделий поможет предотвратить негативное воздействие на окружающую среду и здоровье человека.**

## 2 Гарантия и обслуживание

При возникновении проблемы или при необходимости получения сервисного обслуживания или информации посетите веб-сайт www.philips.com или обратитесь в центр поддержки покупателей Philips в вашей стране (номер телефона центра указан на гарантийном талоне). Если в вашей стране нет центра поддержки потребителей Philips, обратитесь по месту приобретения изделия.

### 简体中文

## 1 重要事项

使用产品之前，请仔细阅读本重要信息单页，并妥善保管以供日后参考。

**危险**

- 切勿将产品浸入水中。
- 请勿将过大的食物和金属箔纸包装的食物放入烤面包机中，否则可能会导致火灾或电击。

**警告**

- 如果电源软线损坏，为避免危险，必须由飞利浦或其授权的服务中心，或类似的专职人员来更换。
- 本产品适合由 8 岁或以上年龄的儿童以及肢体不健全、感觉或精神上有障碍或缺乏相关经验和知识的人士使用，但前提是有人对他们使用本产品进行监督或指导，以确保他们安全使用，并且让他们明白相关的危害。不得让儿童玩耍本产品。不要让儿童进行清洁和保养，除非儿童已年满 8 周岁且在有人监督的情况下。
- 应将产品及其线缆置于 8 周岁以下儿童触及不到的地方。
- 为避免火灾危险，请经常清除面包屑底盘中的面包屑（请参阅用户手册中的“清洁”一章）
- 不得在窗帘及其它可燃材料下方或附近（或壁橱下方）使用本产品，否则可能引起火灾。
- 在将产品接通电源以前，首先确认产品底部所标示的电压是否与当地的电源电压相符。
- 产品使用时必须有人看管。
- 当产品已接通电源或仍处于高温状态时，请勿将防尘盖或任何其他物体置于烤面包机顶部，以免造成损坏或火灾。

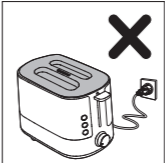

- 如果发现火焰或冒烟，请立即切断烤面包机电源。
- 不要让电源线接触到高温的表面。
- 本产品仅限于烘烤面包和面包丁。切勿将任何其他原料放入产品中。
- 本产品不能利用外部定时器或独立的遥控器系统操作。
- 在使用后或存放期间，将电源线缠绕在底部的电源线存储装置上，以免损坏电源线。

**警告**

- 本烤面包机仅限于家庭使用，而且只能于室内使用本产品。不得将其用于商业或工业用途。
- 产品只能使用带接地线的插座。
- 不要将电源线悬挂在放置产品支架的桌子或工作台的边缘上。
- 使用后务必拔下产品的插头。
- 请勿将本烤面包机置于高温的表面上。
- 烘烤架仅限于加热圆面包或羊角面包。切勿将任何其它原料放在烘烤架上，否则可能会导致危险情况。
- 面包丁烤笼仅限于烘烤面包丁。切勿将任何其他原料放入面包丁烤笼中，否则可能会导致危险情况。
- 请勿将产品倒置或摇动产品以倒出面包屑。

### 电磁场 (EMF)

本飞利浦产品符合与电磁场 (EMF) 相关的所有标准。目前的科学依据证明，如果正确使用并根据本用户手册中的说明进行操作，则本产品是安全的。

** 产品上的该符号表示产品符合欧盟指令 2012/19/EU。请熟悉当地针对电子和电器产品制订的分门别类的收集机制。遵循当地规章制度，不要将产品与一般的生活垃圾一同弃置。正确弃置旧产品有助于避免对环境和人类健康造成负面影响。**

## 2 保修与服务

如果您需要服务或信息，或者有任何疑问，请访问飞利浦网站：www.philips.com。您也可与您所在国家/地区的飞利浦客户服务中心联系（可从全球保修卡中找到其电话号码）。如果您所在的国家/地区没有飞利浦客户服务中心，请向当地的飞利浦经销商求助。