

FinePower

ПАЙДАЛАНУШЫНЫҢ НҰСҚАУЛЫҒЫ

**Finerpower OneBase
CGTBL350
аккумуляторлы триммер**

Мазмұны

Сақтық шаралары	5
Аккумуляторлы батареямен жұмыс істеу бойынша ұсыныстар (Li-pol/Li-ion) ..	7
Құрылғы схемасы	8
Аккумуляторды зарядта	9
Аккумуляторлы триммерді жинау	11
Тұтқаны бекіту	11
Жұмыс биіктігін реттеу	12
Пышақты орнату	13
Қармақ бауы бар шарықты орнату	15
Қармақ бауын шарыққа орау	16
Иық белдігін бекіту және ажырату	17
Триммер штангасын қосу	17
Аккумулятор триммерін қосу/сөндіру	18
Техникалық сипаттамалары	18
Толымдалуы	18
Техникалық қызмет көрсету	19
Монтаждау, сақтау, тасымалдау (тасу), өткізу және кәдеге жарату қағидалары мен шарттары	19
Қосымша ақпарат	20

Құрметті сатып алушы!

"FinePower" сауда маркасымен шығарылатын өнімді таңдағаныңыз үшін алғысымызды білдіреміз.

Біз сізге сапа, функционалдылық және дизайнға қойылатын жоғары талаптарға сәйкес жасалған және дайындалған бұйымдар мен құрылғыларды ұсынуға қуаныштымыз. Пайдаланудан бұрын, қауіпсіздік туралы маңызды ақпаратты, сондай-ақ өнімді дұрыс пайдалану және оған күтім көрсету туралы ұсыныстарды қамтитын осы нұсқаулықты мұқият оқып шығыңыз. Осы нұсқаулықтың сақтығына назар аударыңыз, бұйымды одан әрі пайдалану кезінде анықтамалық материал ретінде пайдаланыңыз.

Триммер бақша учаскелері, көгалдар, гүлзарлар, қоршаулар және басқа да дөңгелекті көгал шөбін оратын жерлерде шөп шабуға және кесуге арналған.

Сақтық шаралары

- Бұл құрылғы коммерциялық мақсатта пайдалануға арналмаған.
- Құрылғыны пайдаланудан бұрын, осы нұсқаулықты мұқият оқып шығыңыз.
- Осы пайдаланушы нұсқаулығын одан әрі пайдалану үшін сақтаңыз.
- Триммермен жұмыс жасағанда абай болыңыз.
Егер алкоголь, дәрі-дәрмектер қабылдасаңыз немесе шаршасаңыз, триммерді пайдаланбаңыз. Триммермен жұмыс жасау кезінде шоғырланудың бір секундқа жоғалуы ауыр жарақатқа әкелуі мүмкін.
- Бұл ұсынымдар желіден қуат алатын триммерлерге және кіріктірілген аккумуляторы бар құрылғыларға жатады.
- Қорғағыш көзілдірік, шаңға қарсы бетперделер, табаны тайғанамайтын қауіпсіз жоғары аяқ киім, қорғағыш каска мен құлаққаптар сияқты жеке қорғаныс құралдарын қолданыңыз.
- Тиісті киімді қолданыңыз. Бос киім немесе зергерлік бұйымдарды киюге болмайды, шаш, киім немесе қолғапты триммердің айналмалы бөліктерінен қауіпсіз қашықтықта ұстаңыз.
- Белгіленген жүктемелерге сәйкес триммерді тағайындалуы бойынша пайдаланыңыз.
- Егер оны ауыстырып қосқышпен сөндіру және қосу мүмкін болмаса, триммерді пайдаланбаңыз.
- Аксессуарларды ауыстыру, бүктеу және т. б. жағдайда триммерді электр желісінен ажыратыңыз. Бұл сақтық шарасы құрылғының кенеттен қосылу қаупін азайтады.
- Триммерді балалардың қолы жетпейтін жерде сақтаңыз. Балаларға, нұсқаулықпен таныспаған тұлғаларға триммерді пайдалануға рұқсат етпеңіз.
- Үнемі триммердің жарамды күйін қадағалап отырыңыз, әйтпесе ол жарақаттауы мүмкін.
- Құрылғыны электрлі қуат беру желісіне қосудан бұрын айналатын элементтердің зақымдалмағанына, ал қармақ бауы бар шарықтың дұрыс киіліп бекітілгеніне көз жеткізіңіз.
- Кесу құрылғысы ақаулы триммерді пайдаланбаңыз.
- Триммерді қосудан бұрын, нейлон қармақ бауының тастарға немесе басқа қатты заттарға тимейтініне көз жеткізіңіз.
- Жұмыс істейтін триммердің кесу құрылғысын өзіңізден алшақ ұстаңыз.

- Егер триммер жұмыс күйінде болмаса, қоспаңыз (мысалы, кесу құрылғысы көтерілген кезде).
- Триммерді сөндіріңіз және оны мынадай жағдайларда электрлі қуат желісінен ажыратыңыз: жұмыс аяқталған кезде; триммерді қараусыз қалдырған кезде; триммер жұмыс істемей қалғанға тексеру кезінде; электр кабелі зақымданған кезде, қармақ бауы бар шарғыны шешу және ауыстыру кезінде; триммерді басқа жерге тасымалдау кезінде.
- Триммердің әсер ету аймағында бөгде тұлғалар мен балалар, сондай-ақ үй жануарларының жоқтығына көз жеткізу керек, себебі триммер кесетін шөпте тастар немесе басқа да қатты заттар болуы мүмкін.
- Сымдарды, тастарды және кез-келген басқа бөгде заттарды жұмыс аймағынан алдын-ала алып тастау керек.
- Жұмыс барысында триммердің кескіш құрылғысының қатты заттармен жанасуына жол бермеңіз. Бұл триммерді зақымдауы және оның бұзылуына әкелуі мүмкін.
- Ешқашан қорғағыш корпусы жоқ триммерді пайдаланбаңыз. Қорғағыш қаптама Сіздің қауіпсіздігіңіз бен басқа адамдардың қауіпсіздігі үшін, сондай-ақ триммердің істен шығусыз жұмысы үшін қажет. Триммерді тек қорғағыш қаптамамен пайдалану талаптарын сақтамау қауіпті ғана емес, сонымен қатар құрылғыға кепілдіктің әсерін тоқтатады.

НАЗАР АУДАРЫҢЫЗ: триммерді сөндіргеннен кейін қармақ бауы бірнеше секунд ішінде айналады. Кесу құрылғысының айналмалы қармақ бауын қолмен тоқтатуға тыйым салынады. Оның өзі тоқтағанша күтіңіз.

- Тек қимасы үйлесетін қармақ бауын ғана қолданыңыз, еш жағдайда нейлон қармақ бауының орнына металл сымды қолданбаңыз.
- Қабырғаларда немесе тастарда өсетін шөпті кесу үшін триммерді пайдаланбаңыз.
- Күндізгі уақытта немесе жеткілікті жасанды жарықпен жұмыс жасаңыз.
- Жаңбыр мен басқа да жауын-шашын кезінде триммерді пайдалануға тыйым салынады. Ылғал немесе дымқыл шөпті кеспеңіз.
- Тік беткейлерде шөп шабу құлау салдарынан жарақатқа әкелуі мүмкін. Шөпті жоғарыдан төмен емес, көлбеу шабыңыз.
- Кері бағытта шабу кезінде, артқа қарай жылжу кезінде ерекше сақ болыңыз.
- Жарақат алу қаупі көгалдар шетінің бойымен, қоршаулар мен тік үйінді жанында шөп шабу кезінде пайда болады. Қауіптілігі жоғары жерлерден қауіпсіз қашықтықты сақтаңыз.
- Триммерді бір аумақтан басқаға тасымалдау кезінде міндетті түрде қозғалтқышты сөндіріңіз және құрылғыны электрлі қуат желісінен ажыратыңыз.
- Жұмыс істеп тұрған триммердің кесу құрылғысын тігінен төмен қаратып ұстаңыз. Кез-келген басқа қалып қауіпті.
- Триммердің бұрандалы қосылыстарын үнемі тексеріп отырыңыз.
- Жұмыс аяқталғаннан кейін триммердің беттерін шөптен тазартуды ұмытпаңыз.
- Өндіруші осы нұсқаулықтың талаптарын қадағаламай, құрал-сайманды пайдаланудан туындаған зақым үшін жауапкершілік көтермейді.
- Қауіпсіздік техникасын, құрастыру және пайдалану нұсқауларын орындаңыз. Электрлі құрал-сайманды пайдаланатын тұлғалар осы нұсқаулықтармен танысуы тиіс.
- Құрал-сайманды бөлшектеуге тырыспаңыз және оған ешқандай өзгеріс енгізбеңіз. Өндіруші мұндай модификациялардан туындаған жарақаттар мен зақымдар үшін жауапкершілік көтермейді.

Аккумуляторлы батареямен жұмыс істеу бойынша ұсыныстар (Li-pol/Li-ion)

- Аккумуляторды өндіруші көрсеткен зарядтау құрылғысымен ғана зарядтаңыз. Аккумулятордың бір түріне сәйкес келетін зарядтау құрылғысы басқа аккумулятор блогымен бірге қолданылған кезде өртке әкеп соқтыруы мүмкін. Электрлі құрал-сайманды тек арнайы жасалған аккумулятормен пайдаланыңыз.
- Аккумулятор блогы пайдаланылмаған кезде, оны қағаз қыстырғыштар, монеталар, кілттер, шегелер, бұрандалар немесе басқа кішкентай металл заттар сияқты металл заттардан бөлек сақтаңыз, бұл аккумулятор блогының контактілерінің қысқа тұйықталуына әкеп соқтыруы мүмкін. Аккумулятор блогының контактілерінің қысқа тұйықталуы күйікке немесе өртке әкелуі мүмкін.
- Егер қажетті жағдайлар сақталмаса, аккумулятордан сұйықтық ағып кетуі мүмкін, оған тиіспеуге тырысыңыз. Кездейсоқ тиіп қалған кезде терінің бетін сумен жуып-шайыңыз. Егер сұйықтық көзге түссе, дереу медициналық көмекке жүгініңіз. Аккумулятор блогының ішіндегі құрам тітіркендіруі және күйікке әкелуі мүмкін.
- Зақымданған немесе кез-келген түрде өзгертілген аккумуляторды пайдаланбаңыз.
- Аккумулятор блоктарын немесе құрал-саймандарды отқа немесе шамадан тыс температураға шалдықтырмаңыз. Оттың немесе 130 °C-тан жоғары температураның әсері жарылысқа әкеп соқтыруы мүмкін.
- Аккумулятор блоктарын зарядтау бойынша барлық нұсқауларды орындаңыз. Нұсқаулықта көрсетілген, температураның мәні қолайсыз болғанда аккумуляторларды немесе құрал-саймандарды зарядтамаңыз.
- Келесі жағдайларда аккумуляторларды ажыратыңыз:
 - триммермен жұмыс істеуді тоқтатқан сайын;
 - кедергіні жоюдан бұрын;
 - триммерді тексеру немесе тазалаудан бұрын;
 - егер триммерді бөгде затпен соғып алғаннан кейін тексеру қажет болса;
 - триммер ерекше діріл шығара бастаған жағдайда.

Қызмет көрсету

Электрлі құрал-сайманға техникалық қызмет көрсетуді білікті маман жүргізуі, сондай-ақ ауыстыру үшін түпнұсқа бөлшектерді пайдалануы керек.

НАЗАР АУДАРЫҢЫЗ: еш жағдайда зақымданған аккумулятор блоктарын пайдаланбаңыз! Аккумуляторлық блоктарға тек өндіруші немесе авторизацияланған сервис орталығы қызмет көрсете алады.

Аккумуляторлық блоктарға арналған зарядтау құрылғыларын пайдалану бойынша нұсқаулық

- Зарядтау құрылғыларын жаңбырдан/ылғалдан алыс ұстаңыз. Зарядтау құрылғысына судың түсуі электр тогының соғу қаупін арттырады.
- Қолданудан бұрын әрдайым зарядтау құрылғысын, кабельді және айырды тексеріп отырыңыз. Ақаулар анықталған кезде зарядтау құрылғыларын пайдаланбаңыз.
- Балаларға, сондай-ақ өз әрекеттерін бақыламайтын және осы нұсқаулықпен таныспаған тұлғаларға зарядтау құрылғысын пайдалануға бермеңіз.

Құрылғы схемасы

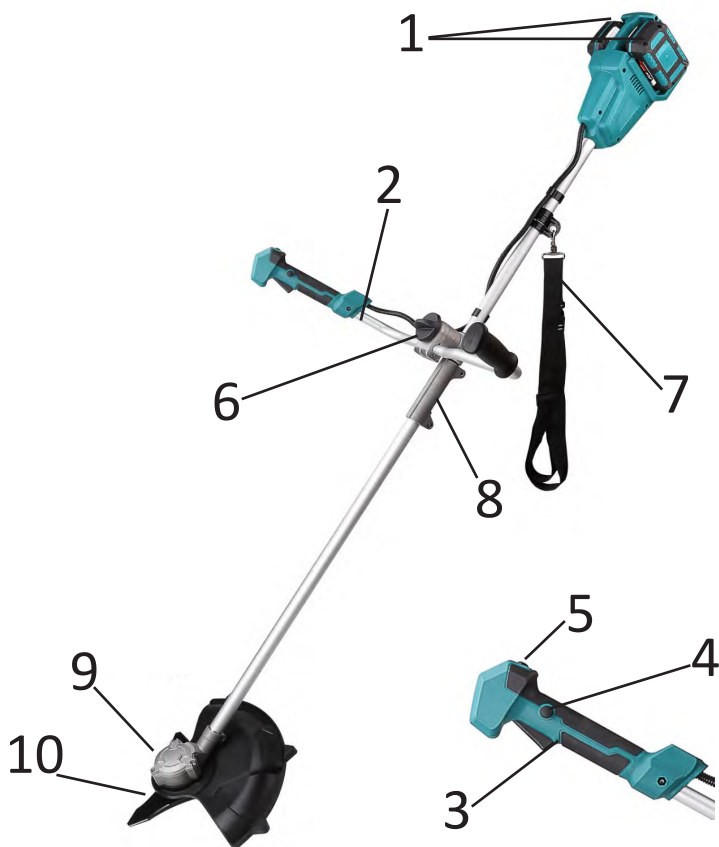

1. Аккумулятор (2 дана)*.
2. Тұтқа.
3. Іске қосу қосқышы.
4. Ауыстырып-қосқышты бұғаттағыш.
5. Реверс функциясының батырмасы.
6. Тұтқаның айналуын бекіткіш.
7. Иық белдігі.
8. Штанганың жалғағыш бекіткіші.
9. Бастиек.
10. Пышақ.

* Аккумуляторлар жеткізу жиынтығына кірмейді.

Аккумулятор мен зарядтау құрылғысын пайдалану

Ескертпе: осы электрлі құрал-сайманның жинақтамасына аккумулятор мен зарядтау құрылғысы кірмейді. Кестеде осы электрлі құрал-сайманмен үйлесетін аккумуляторлар мен зарядтау құрылғыларының модельдері ұсынылған.

НАЗАР АУДАРЫҢЫЗ: тек осы электрлі құрал-сайманға сәйкес келетін аксессуарларды қолданыңыз.

Li-ion аккумуляторы	Finepower OneBase B20 / Finepower OneBase B40 / Finepower OneBase B60
Зарядтау құрылғысы	Finepower OneBase C124 / Finepower OneBase C135 / Finepower OneBase C230

Аккумулятор заряды

1. Аккумуляторды электрлі құрал-сайманнан ажыратыңыз. Ол үшін аккумулятордағы бекіту батырмасын басып, аккумуляторды электрлі құрал-сайманнан абайлап шешіп алыңыз.

Бекіту батырмасы



2. Зарядтау құрылғысын электр желісіне қосыңыз. Индикатор жасыл түспен жанады.
3. Аккумуляторды зарядтау құрылғысына орнатып, қосылыстың дұрыстығына көз жеткізіңіз.
4. Индикатор зарядтың жүріп жатқанын көрсететін қызыл жарықпен жанады.
5. Зарядтау аяқталғаннан кейін индикатор жасыл жарықпен жанады. Зарядтау құрылғысын желіден ажыратып, аккумуляторды алып шығыңыз.

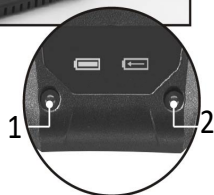

НАЗАР АУДАРЫҢЫЗ: зарядтау құрылғысын желіден ажыратқан кезде сымды тартпаңыз.

1. Зарядталған.
2. Зарядталу барысында.

Аккумуляторларды зарядтау мәртебесі

Аккумулятор блоктарының қалған зарядын көрсету үшін заряд деңгейінің индикаторы батырмасын басыңыз.



Заряд деңгейінің индикаторы	Зарядтың қалдығы (%)
 Жасыл Қызғылт сары Қызыл	75 - 100 %
 Қызғылт сары Қызыл	25 - 50 %
 Қызыл	10 - 25 %

Аккумуляторлық триммерді құрастыру

Тұтқаны бекіту

Тұтқаны шешіп алып (1 сур.), тұтқа бекіткішінің ортаңғы бөлігін тұтқаның астына орнатыңыз (2 сур.) тұтқа бекіткішінің үстіңгі бөлігін жауып, алынған конструкцияны штангаға орнатылған тұтқа бекіткішінің төменгі бөлігіне орнатыңыз (3 сур.), тұтқаның бұралуына жол бермеу үшін бекіткішті бұраңыз (4 сур.).



Тұтқаны бекіту схемасы



1 сурет



2 сурет



3 сурет



4 сурет

Жұмыс биіктігін реттеу

6 суретте көрсетілгендей, тұтқаны орнату бұрышын бойыңызға және ыңғайлы қалыбыңызға сәйкес реттеңіз. Жүздің жерге тимеуі үшін жер беті мен құрал-сайман арасында бос орын қалдыруды ұмытпаңыз.

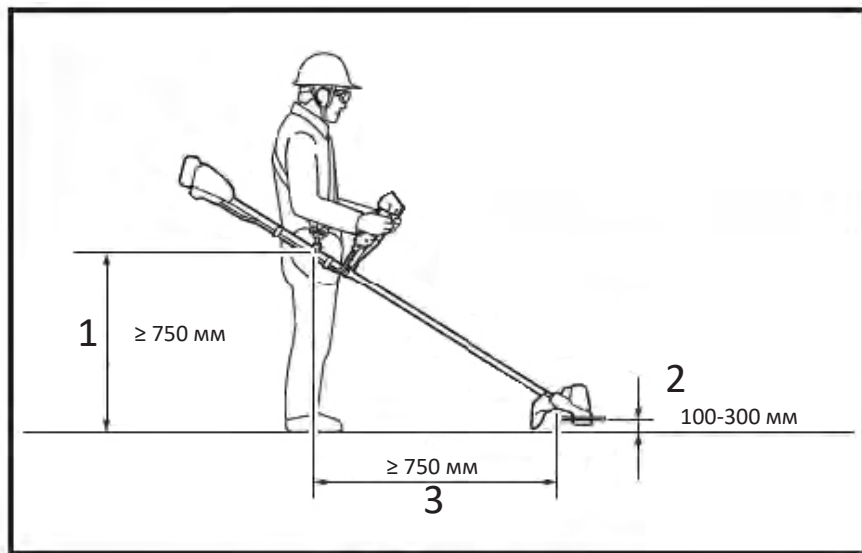

Пышақты орнату

Қорғағыш қаптаманы дұрыс қалыпқа орнатып, жиынтықтағы бұрандалармен бекітіңіз (1 қадам). Бекіткіш сақинаны (2 қадам), содан кейін шаңнан қорғайтын қақпақты орнатыңыз (3-4 қадамдар). Пышақ пен қысқыш тілімшені орнатыңыз (5-6 қадамдар). Айналдырықты штифтпен бекітіңіз, ернекті сомында орнатып, кілтпен сағат тіліне қарсы бағытта мықтап бекітіңіз (7-9 қадамдар).



1 қадам



2 қадам



3 қадам



4 қадам



5 қадам



6 қадам



7 қадам



8 қадам



9 қадам

Қармақ бауы бар шарықты орнату

Қорғағыш қаптаманы дұрыс қалыпқа орнатып, жиынтықтағы бұрандалармен бекітіңіз (1 қадам). Бекіткіш сақинаны орнатыңыз (2 қадам), содан кейін қорғағыш етегін қаптамаға бекітіп, бұрандаларды мықтап бекітіңіз, содан кейін шаңнан қорғайтын қақпағын орнатыңыз (3 қадам). Айналдырықты штифппен бекітіңіз, шарықты орнатып, сағат тіліне қарсы бағыта мықтап бекітіңіз (4-5 қадамдар). Триммер қармақ бауының ұзындығын автоматты реттеу жүйесі бар шарықпен жабдықталған. Дұрыс жұмыс істеу үшін қорғағыш етегі орнатылуы керек!



1 қадам



2 қадам



3 қадам



4 қадам



5 қадам

Кескіш қармақ бауын ауыстыру

- Шарғыны шешіп алып, шарықты алып шығыңыз және қармақ бауының, кірдің немесе шөптің қалдықтарын алып тастаңыз.
- 3 метр қармақ бауын өлшеп, оны жартысына бүктеңіз.
- Қармақ бауының түйінін технологиялық саңылауға шарықтың ортаңғы қырына іліңіз.
- Қармақ бауын шарықта көрсетілген бағытта ораңыз.
- Ұзындығы 10 см қармақ бауының ұштарын шарықтағы ойықтарға бекітіңіз.
- Серіппені орнатып, қармақ бауының ұштарын шарғы корпусындағы саңылауларға орнатыңыз.
- Шарықты қайта шарғының корпусына орнатыңыз.
- Шарғыны ұстап тұрып, қармақ бауының екі ұшын тартып, шарық ойықтарынан босатыңыз.
- Шарғыны триммерге орнатыңыз.

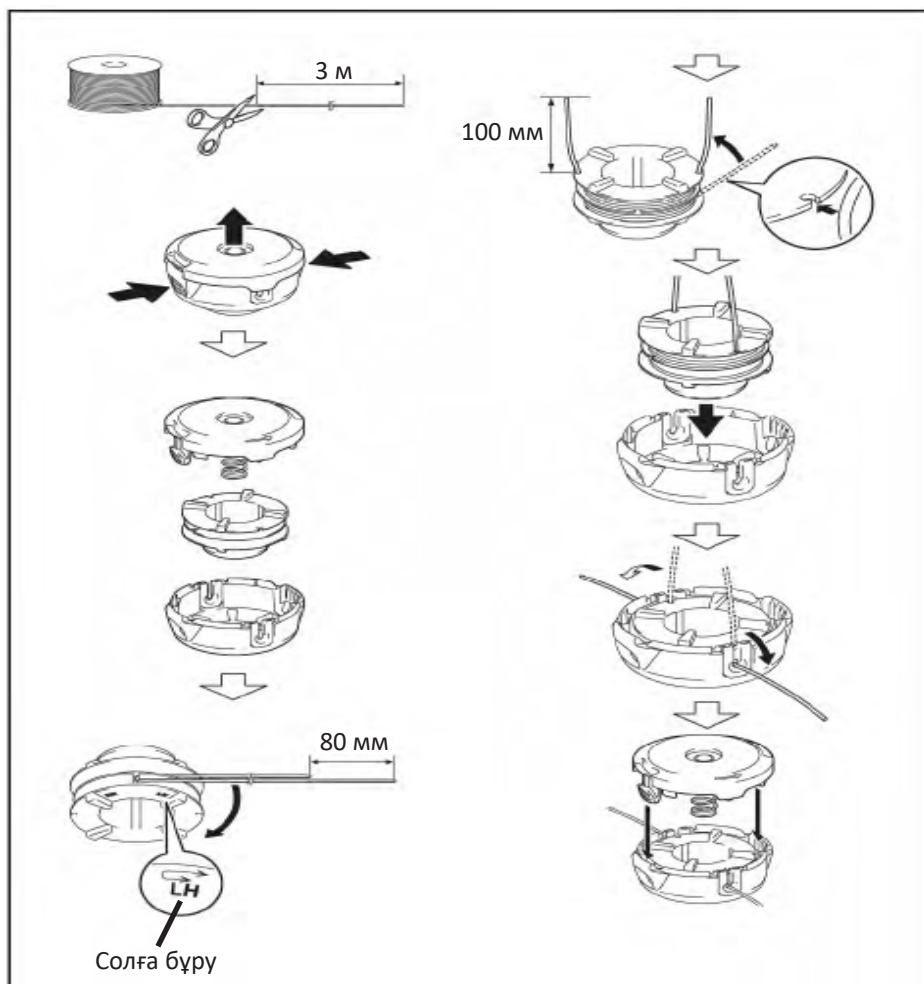

Иық белдігін бекіту және ажырату

Карабинді (1) штангадағы тиісті көзге (2) бекітіңіз. Белдікті қажеттіліктеріңізге сәйкес реттеңіз. Белдікті тез босату үшін айылбасты пайдаланыңыз (3). Белдікті босату үшін айылбасқа басыңыз.

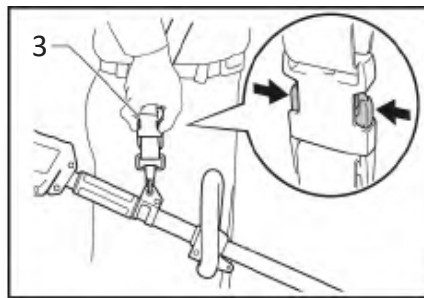
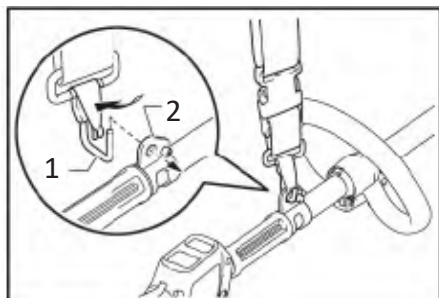

Триммер штангасын қосу

Құрастырмалы триммер штангасы екіге бөлінеді, оларды дұрыс қалыпта бекітіңіз (1-2 қадамдар) және жалғастырғыш құлағын қатайтыңыз (3 қадам).



1 қадам



2 қадам



3 қадам

Триммерді қосу/сөндіру

1. Құрал-сайманды қосу үшін алдымен ауыстырып қосқышты бұғаттау батырмасын, содан соң іске қосу ауыстырып қосқышын басыңыз.
2. Құрал-сайманның жұмысын тоқтату үшін ауыстырып қосқышты босатыңыз.
3. Электрлі құрал-сайманды шөп шабу кезінде білікке оралған шөпті жеңіл түсіру мүмкіндігін беретін реверс функциясымен жабдықталған. Осы батырманы басқан кезде сіз дыбыстық сигналды естисіз. Бұдан әрі құрал-сайман реверс режимінде жұмыс істей бастауы үшін 1 тармақта сипатталғандай іске қосу ауыстырғышты және ауыстырып қосқышты бұғаттау батырмасын түймесін басыңыз. Реверсті қозғалыс 2 секундтан кейін автоматты түрде сөнеді.
4. Шөпті одан әрі шабу үшін 1 тармақта сипатталғандай құрал-сайманды қайта іске қосыңыз.

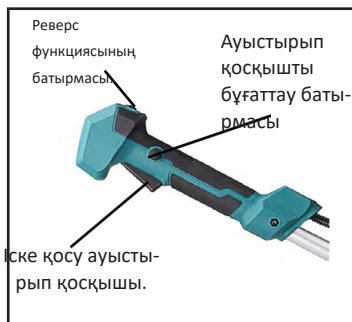

НАЗАР АУДАРЫҢЫЗ: абай болыңыз, кескіш элемент триммерді сөндіргеннен кейін бірнеше секунд ішінде айнала береді, оның толық тоқтағанын күтіңіз.

Техникалық сипаттамалары

- Үлгісі: CGTBL350.
- Кернеуі: 40 В.
- Қармақ бауын өңдеу ені: 350 мм.
- Айналымдар: 7000 айн/мин.
- Пышақпен өңдеу ені: 255 мм.
- Қармақ бауының қалыңдығы: 2,4 мм.
- Салмағы: 3,8 кг.

Батареяның номиналды жұмыс уақыты, мин:	
B20 2.0 А*сағ	7 мин
B40 4.0 А*сағ	15 мин
B60 6.0 А*сағ	29 мин

* Аккумулятор толық зарядталған жағдайда құрылғының шағын жүктеме режимінде шамамен жұмыс істеу уақыты.

Толымдалуы

- Триммердің негізгі бөлігі.
- Қорғағыш қаптама.
- Қорғағыш етегі.
- Қармақ бауы бар шарық.
- Шөп шабуға арналған пышақ.
- Бөлшектенетін штанга.
- Шаңнан қорғайтын қақпақ.
- Ернемекті сомын.
- Пышаққа арналған қысқыш тілімше.
- Иық белдігі.
- Құрастыру құрал-сайманы.
- Штифт.
- Қаптаманы бекітуге арналған бұранда.
- Бекіту сақинасы.
- Пайдаланушы нұсқаулығы.

Техникалық қызмет көрсету

- Осы құрылғы ең аз техникалық қызмет көрсету кезінде ұзақ уақыт жұмыс істеуге арналған. Құрал-сайманның қызмет ету мерзімі мен сенімділігі дұрыс күтім көрсету және үнемі тазалау кезінде артады.
- Жарақаттануға жол бермеу үшін, триммер элементтерін орнатудан және бөлшектеуден бұрын, құрал-сайманды сөндіріп, оны қуат көзінен ажыратыңыз. Құрал-сайманды байқаусызда іске қосу жарақат алуға әкелуі мүмкін.
- Еш жағдайда құрал-сайманды суға батырмаңыз және триммерге сұйықтықтың түсуіне жол бермеңіз.
- Бұл құрылғыда пайдаланушы қызмет көрсететін элементтер жоқ. Құрал-сайманның қауіпсіздігі мен сенімділігін қамтамасыз ету үшін жөндеу немесе реттеу жұмыстары мамандандырылған сервистік орталықтарда жүргізілуі керек.
- Жұмыс аяқталған сайын триммер корпусынан кір мен шөп қалдықтарын алып тастау ұсынылады.

HAZAR AУДАРЫҢЫЗ: қорғағыш қаптаманы тазалау кезінде сақ болыңыз. Қолды жарақаттан қорғау үшін қолыңызға қолғап киіңіз.

- Триммер электр қозғалтқышының корпусының желдету арналарын бақылап, уақтылы тазалаңыз.

Монтаждау, сақтау, тасымалдау (тасу), өткізу және кәдеге жарату қағидалары мен шарттары

- Құрылғы ешқандай монтаждауды немесе тұрақты бекітуді қажет етпейді.
- Құрылғы дайындаушының және тұтынушының жылытылатын орынжайларында 5 °C-тан 40 °C-қа дейінгі ауа температурасында және 80%-дан аспайтын ауаның салыстырмалы ылғалдылығы кезінде қаптамада сақталуы керек. Орынжайларда жегідені тудыратын агрессияшыл қоспалар (қышқыл булары, сілтілер) болмауы тиіс.
- Құрылғы құрғақ ортада тасымалдануы керек.
- Құрылғы мұқият пайдалануды қажет етеді, оны кірден, соққыдан, ылғалдан, оттан және т. б. әсерінен қорғаңыз.
- Құрылғыны өткізу жергілікті заңнамаға сәйкес жүргізілуі тиіс.
- Құрылғының ақаулығы анықталған жағдайда дереу авторизацияланған қызмет көрсету орталығына хабарласыңыз немесе құрылғыны кәдеге жаратыңыз.
- Бұйымның қызмет ету мерзімі аяқталғаннан кейін оны қарапайым тұрмыстық қоқыспен бірге тастауға болмайды. Оның орнына, федералды немесе жергілікті заңнамаға сәйкес қайта өңдеу және кәдеге жарату үшін электрлік және электронды жабдықты тиісті қабылдау пунктіне кәдеге жаратуға жіберіледі. Осы өнімнің дұрыс кәдеге жаратылуын қамтамасыз ете отырып, табиғи ресурстарды үнемдеуге көмектесесіз және тиісті түрде пайдаланбаған жағдайда, қоршаған ортаға және адамдардың денсаулығына зиян келтірілуіне жол бермейсіз. Бұл өнімді қабылдау және кәдеге жарату пункттері туралы қосымша ақпаратты жергілікті муниципалды органдардан немесе тұрмыстық қалдықтарды шығаратын кәсіпорыннан алуға болады.



Қосымша ақпарат

Өндіруші: Нинбо Лянъе Электрик Эпплайнсис Ко., Лтд.
Цяньхоучэнь ауылы, Юньлун, Иньчжоу ауданы, Нинбо қ., Чжэцзян пров., Қытай.
Қытайда жасалған.

Импортер / юр.лицо, принимающее претензии в Казахстане:

ТОО «ДНС КАЗАХСТАН», г. Нур-Сұлтан, р-н Сарыарқа, пр-т Сарыарқа, зд. 12, Казахстан.

Импорттаушы / Қазақстан шағымдар қабылдайтын заңды тұлға:

«DNS QAZAQSTAN (ДНС КАЗАХСТАН)» ЖШС, Нұр-Сұлтан қаласы, Сарыарқа ауданы, Даңғылы Сарыарқа, ғимарат 12, Қазақстан.

Бұйымның сыртқы түрі, оның сипаттамалары, толымдаушылары пайдаланушының алдын ала ескертусіз өзгерістерге ұшырауы мүмкін.

Тауар Кеден одағының техникалық регламенттерінің талаптарына сәйкес келеді:

- КО ТР 010/2011 "Машиналар мен жабдықтардың қауіпсіздігі туралы";
- КО ТР 020/2011 "Техникалық құралдардың электромагниттік үйлесімділігі".

Тауар Еуразиялық экономикалық одақтың "Электротехника және радиоэлектроника бұйымдарында қауіпті заттардың қолданылуын шектеу туралы" 037/2016 ЕАЭО ТР техникалық регламентінің талаптарына сәйкес келеді.



Кепілдік талоны

SN/IMEI: _____

Кепілдікке қойылған күні: _____

Өндіруші кепілді мерзім ішінде құрылғының үздіксіз жұмыс істеуіне, сондай-ақ материалдар мен жинақтарда ақаулардың болмауына кепілдік береді. Кепілді мерзім бұйымды сатып алған сәттен бастап есептеледі және тек жаңа өнімдерге қолданылады.

Өнімді пайдаланушы нұсқаулығына сәйкес пайдаланған жағдайда, кепілді қызмет көрсетуге кепілді мерзім ішінде тұтынушының кесірінен болмаған істен шыққан элементтерді тегін жөндеу немесе ауыстыру кіреді. Элементтерді жөндеу немесе ауыстыру уәкілетті сервис орталықтарының аумағында жүргізіледі.

Кепілді мерзім: 12 ай.

Пайдалану мерзімі: 24 ай.

Қызмет көрсету орталықтарының өзекті тізімі: <https://www.dns-shop.ru/service-center/>

Кепілдік міндеттемелер және тегін сервистік қызмет көрсету, егер оларды ауыстыру бұйымды бөлшектеуге байланысты болмаса, тауардың жиынтықтылығына кіретін, төменде аталған керек-жарақтарға қолданылмайды:

- ҚБП (қашықтықтан басқару пульті) үшін қуат элементтері (батареялары).
- Жалғағыш кабельдер, антенналар және оларға арналған ауыстырғыштар, құлаққаптар, микрофондар, "HANDS-FREE" құрылғылары; жиынтықта жеткізілетін әртүрлі типтегі ақпарат тасығыштар, бағдарламалық жабдықтау (БЖ) және драйверлер (бұйымның қатты магниттік дискілеріндегі жинақтағышқа алдын ала орнатылған БЖ қоса алғанда, бірақ онымен шектелмей), сыртқы енгізу-шығару құрылғылары және манипуляторлар.
- Қаптамалар, сөмкелер, белдіктер, тасымалдауға арналған баулар, монтаждық құрылғылар, құралдар, бұйымға қоса берілетін құжаттама.
- Табиғи тозуға ұшырайтын шығын материалдары мен бөлшектер.



Өндіруші келесі жағдайларда кепілдік міндеттемелерін көтермейді:

- Кепілдік мерзімі аяқталды.
- Егер жеке (тұрмыстық, отбасылық) қажеттіліктерге арналған бұйым кәсіпкерлік қызметті жүзеге асыру үшін, сондай-ақ оның тікелей мақсатына сәйкес келмейтін өзге де мақсаттарда пайдаланылса.
- Өндіруші бұйымды пайдалану кезінде пайдаланушы басшылығының талаптарын бұзу, бұйымды орнату және оған қызмет көрсету жөніндегі ұсынымдарды, қосу қағидаларын (бұйымның өзіне, оған байланысты бұйымдарға сәйкес келмейтін желілік кернеудің әсері нәтижесінде туындаған қысқа тұйықталулар), бұйымды сақтау және тасымалдау кезінде бұйым иесі және/немесе үшінші тұлғалар көтерген ықтимал материалдық, моральдық және өзге де зиян үшін жауапкершілік көтермейді.
- Механикалық зақымданудың барлық жағдайлары: бұйымды пайдалану кезінде алынған жарықшақтар, жарықтар, деформациялар, жаншылулар, жапырылулар және т.б.
- Мұндай жұмыстарды жүргізуге уәкілеттігі жоқ тұлғалардың бөгде модификация, рұқсатсыз жөндеу іздері болса. Егер ақау бұйым конструкциясы немесе схемасының өзгеруіне, өндіруші көздемеген сыртқы құрылғылардың қосылуына, Қазақстан Республикасының заңнамасына сәйкес сәйкестік сертификаты жоқ құрылғыны пайдалануға байланысты болса.
- Егер бұйымның ақауы еңсерілмейтін күштің әсерінен (табиғи апаттар, өрт, су тасқыны, жер сілкінісі, тұрмыстық факторлар және өндірушіге тәуелді емес басқа жағдайлар) немесе өндіруші болжай алмайтын үшінші тұлғалардың әрекеттерінен туындаса. Ақау бұйымның ішіне бөгде заттар, бөгде денелер, заттектер, сұйықтықтар, жәндіктер немесе жануарлардың енуінен, бұйымның толық немесе ішінара істен шығуына әкелген агрессияшыл ортаның әсерінен, жоғары ылғалдылықтан, жоғары температурадан туындаған болса.
- Бұйым (сериялық нөмірі) сәйкестендірілмеген немесе сәйкестендіруі болмаған жағдайда. Егер зақымданулар (кемшіліктер) зиянды бағдарламалық жасақтаманың әсерінен туындаса; БЖ жеткізушісі бұл қызметті ұсынбауына байланысты бұйымның бағдарламалық ресурстарына қолжетімділіктің болмауына әкеп соқтырған құпия сөздерді (кодтарды) орнату, ауыстыру немесе жоюдан пайда болса.
- Егер жұмыстың ақаулары қуат көзі, кабельдік, телекоммуникациялық желілердің, радиосигнал қуатының стандарттарға немесе техникалық регламенттерге сәйкес келмеуінен, оның ішінде жер бедері ерекшеліктерінен және өзге ұқсас сыртқы факторлардан, бұйымның желі әрекет ететін шекарада немесе аймақтан тыс жерде пайдаланылуынан туындаған болса.
- Егер зақымданулар стандартты емес (түпнұсқа емес) және/немесе сапасыз (зақымдалған) шығыс материалдарын, керек-жарақтарды, қосалқы бөлшектерді, қуат көзі элементтерін, әртүрлі үлгідегі ақпарат тасымалдағыштарды (CD, DVD дискілерді, жад карталарын, SIM карталарын, картридждерді қоса алғанда) пайдаланудан туындаса.
- Егер кемшіліктер сәйкес келмейтін мазмұнды алуға, орнатуға және пайдалануға байланысты болса (әуендер, графика, бейне және басқа файлдар, Java қосымшалары және ұқсас бағдарламалар).
- Осы бұйыммен байланыста жұмыс істейтін басқа жабдыққа келтірілген залал үшін.



