

DEXP

ПАЙДАЛАНУШЫ НҰСҚАУЛЫҒЫ

Үтік
DEXP CE2400KF

Құрметті сатып алушы!

«DEXP» сауда маркасымен шығарылатын өнімді таңдағаныңыз үшін алғыс білдіреміз.

Біз Сізге сапаға, функционалдыққа және дизайнға қойылатын жоғары талаптарға сәйкес әзірленіп, жасап шығарылған бұйымдар мен құрылғыларды ұсынуға қуаныштымыз. Пайдалануды бастар алдында осы нұсқаулықты мұқият оқып шығыңыз, онда Сіздің қауіпсіздігіңізге қатысты маңызды ақпарат, сондай-ақ өнімді дұрыс пайдалану мен оны күтіп ұстау бойынша ұсынымдар берілген. Осы Нұсқаулықты сақтап қойыңыз және оны бұйымды одан әрі пайдалану кезінде анықтамалық материал ретінде пайдаланыңыз.

Құрылғының арналуы

Үтік киімнің бүктелген және мыжылған жерлерін жазуға арналған.

Сақтық шаралары

- Үтікті тек арналуы бойынша ғана пайдаланыңыз.
- Аспапты қуат көзіне қосар алдында Сіздің үйіңіздің электр желісінің кернеуі техникалық сипаттамаларға сәйкес келетініне көз жеткізіңіз.
- Аспапты тек жерге тұйықталған розеткаларға ғана қосыңыз; сым мен айыр құрғақ болуы тиіс.
- Пайдаланар алдында қуат сымын толығымен жазыңыз.
- Үтікті розеткаға қосылған күйінде қараусыз қалдырмаңыз, айырды розеткадан суырып жүріңіз және аспапты тік күйде ұстаңыз.
- Өрт болдырмау үшін үтікті тез тұтанатын заттардың жанына қоймаңыз.
- Құрылғыны өзіңіз жөндеуге тырыспаңыз. Аспап жұмысында кез келген іркілістер анықталған кезде оны пайдалануды дереу тоқтатыңыз және авторландырылған сервистік орталыққа хабарласыңыз. Біліксіз тұлға жүргізген жөндеу пайдаланушы үшін аса қауіпті жағдайларға әкелуі мүмкін.
- Күйіп қалмау үшін ыстық беттерге, қыздыру элементіне, ыстық суға немесе бу өтіне қол тигізбеңіз, киімді денеге киіліп тұрған кезде үтіктемеңіз.
- Үтікке су толтыру алдында немесе үтіктегі қалған суды төгер алдында оны қуат желісінен ажыратыңыз.
- Үтікті суға немесе басқа сұйықтықтарға батырмаңыз.
- Желілік қуат сымы зақымдалған жағдайда авторландырылған сервис орталығына хабарласыңыз.
- Тазартылған суды пайдаланған жөн. Өртүрлі қоспаларды пайдалану бу шығатын тесіктердің бітелуіне әкелуі мүмкін.
- Қуат желісінің шамадан тыс жүктелуін болдырмау үшін үтікті энергия қуатты басқа құрылғылармен қатар пайдаланбаңыз.
- Құрылғыны қуат желісінен ажыратқан кезде айырынан ұстап тартыңыз, электр сымынан тартпаңыз.

- Құрылғы балалардың және дене, сенсорлық немесе ақыл-ой қабілеттері шектеулі адамдардың пайдалануына арналмаған, тек олардың қауіпсіздігіне жауапты басқа адамдар бақылайтын жағдайларды қоспағанда. Балалардың аспаппен ойнамауын қадағалаңыз.
- Үтікті тек тегіс және орнықты бетке қойыңыз.
- Құлағаннан кейін үтіктен зақымдар көрсеңіз немесе су ағып кететін болса, үтікті пайдаланбаңыз.
- Будың өтін адамдарға және жануарларға бағыттамаңыз.
- Қуат сымның ыстық беттермен жанаспауын қадағалаңыз.
- Пайдаланғаннан кейін үтікті толығымен суытыңыз.
- Үтікті балалардың жанында пайдаланған кезде мұқият болыңыз.

Техникалық сипаттамалары

- Модель: CE2400KF.
- Қуат параметрлері: 220-240 В, 50 Гц.
- Қуаты: 2400 Вт.
- Сымның ұзындығы: 1.9 м.
- Суға арналған резервуардың көлемі: 390 мл.
- Табан материалы: керамика.
- Қолдаулы функциялары: будың өті, өздігінен тазару, суқаққа қарсы, тамшы-стоп.
- Жиынтықта өлшеу стаканы бар.
- Қолдану аясы: тұрмыстық.

Құрылғының схемасы

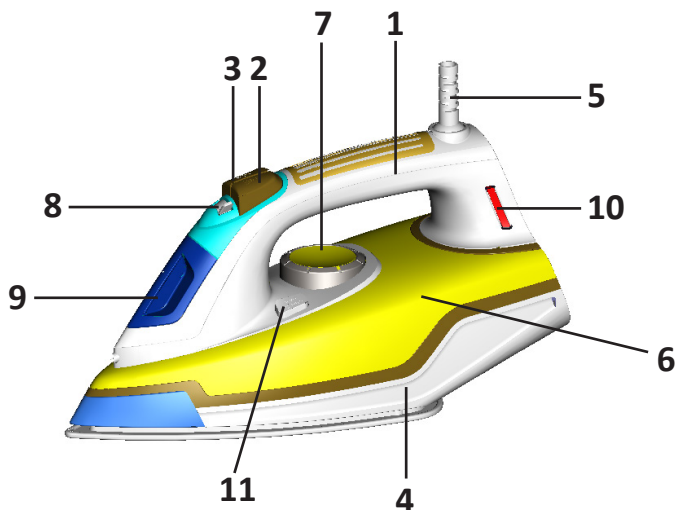

1. Тұтқа.
2. Суды тозаңдату батырмасы.
3. Бу өтінің батырмасы.
4. Үтіктің табаны.
5. Қуат көзі сымы.
6. Суға арналған резервуар.
7. Температураны реттегіш.
8. Бу жіберу реттегіші.
9. Су қосуға арналған саңылау.
10. Жарық индикаторы.
11. Өздігінен тазару батырмасы.

Алғаш рет пайдалану алдында

1. Алғаш рет пайдалану алдында үтіктің табанынан барлық жапсырмалар мен қорғаушы үлдірді алып тастаңыз. Табанын жұмсақ матамен сүртіңіз.
2. Табанның таза болғанын қадағалаңыз: металл заттармен (мысалы, киім ілгіш, батырма және сыдырма ілгек) қатқыл жанасуына жол бермеңіз.
3. Табиғи жүн маталары (100 % жүн) үтіктелгеннен кейін жылтырауы мүмкін. Бу жіберу реттегішін максималды күйіне орнатып, құрғақ мата арқылы үтіктеу ұсынылады.

Ескерту: үтікті алғаш рет пайдаланған кезде Сіз бір түрлі иіс сезуіңіз мүмкін - бұл қалған майлағыш иісі, бірнеше уақыттан кейін иіс кетеді.

Пайдалану жөніндегі нұсқаулық

Су толтыру

1. Құрылғыны желіден ажыратыңыз және температура реттегішін «0» (минималды) күйіне орнатыңыз.
2. Суға арналған резервуардың қақпағын ашыңыз.
3. Резервуарға көрінетін деңгейге дейін су толтырыңыз.

Ескерту: егер су кермек болса, тазартылған суды пайдаланған жөн. Суға арналған резервуарға химиялық қоспаларды қоспаңыз.

4. Үтіктен артылған суды сүртіңіз; пайдаланғаннан кейін қалған суды төгіңіз.

Құрғақ үтіктеу

1. Үтіктеуге кіріспес бұрын барлық бұйымдарды мата түрі бойынша сұрыптаңыз. Төмен температураларды қажет ететін маталардан (синтетикалық маталар, жібек және т.б.) бастап, кейін жоғары температураларды қажет ететін маталарға (жүн, мақта, зығыр және т.б.) көшкен жөн.
2. Үтікті тігінен қойып, температура реттегішін минималды позицияға орнатыңыз.
3. Үтікті қуат желісіне қосыңыз және қажетті қыздыру температурасын орнатыңыз. Қажетті температураға дейін қызған кезде индикатор өшеді.

Бумен үтіктеу

1. Суға арналған резервуарды толтырыңыз.
2. Үтікті тігінен қойып, оны қуат желісіне қосыңыз.
3. Температура реттегішін максималды белгіге орнатыңыз. Әйтпесе үтіктің табанынан су тамшылайтын болады.
4. Индикатордың өшуін күтіңіз.
5. Бу жіберу реттегішін қажетті күйіне орнатыңыз.

Ескерту: үтіктің табанын зақымдамау үшін бұл режимді синтетикалық маталарды, нейлонды, табиғи және жасанды жібекті үтіктеу үшін пайдаланбаған жөн.

Будың өті

Осы функцияның көмегімен Сіз киімнің бүктелген және нашар үтіктелетін басқа жерлерін жаза аласыз.

1. Температура реттегішін максималды белгіге орнатып, индикатордың өшуін күтіңіз.
2. Будың өті батырмасын басыңыз.
3. Пернені екінші рет баспас бұрын, бірнеше секунд күтіңіз, бұл көбірек бу алуға мүмкіндік береді.

Ескерту: батырманы қатарынан 3 реттен көп баспаңыз.

Тозаңдату

1. Резервуарға су толтырыңыз.
2. Су тозаңдату батырмасын басыңыз.
3. Тозаңдату функциясы құрғақ үтіктеу режимінде де, бумен үтіктеу режимінде де қолжетімді.

"Тамшы-стоп" функциясы

Осы үтік киім үтіктеу кезінде, бу түзілу жүйесінің температурасы бу түзілу мүмкін болмайтындай шамаға төмендеген жағдайда, үтік табанынан судың кездейсоқ ағуынан қорғау механизмімен жабдықталған.

"Суқаққа қарсы" функциясы

Осы үтіктің суды жұмсартатын, суқақтың пайда болу ықтималын азайтатын арнайы сүзгісі бар. Бұл функция үтіктің қызмет мерзімін ұзарта алады.

Өздігінен тазару функциясы

Тазартуды әр 6 ай сайын жүргізіп отыру ұсынылады.

1. Резервуарға су толтырып, электр желісіне қосыңыз.
2. Температура реттегішін максималды белгіге орнатып, индикатордың өшуін күтіңіз.
3. Өздігінен тазару батырмасын 1 минут басып ұстап тұрыңыз. Су толығымен қайнап кетпейінше күтіңіз.

Ескерту: судың шашырауын болдырмау үшін бұл әрекетті үтікті ыдыстың үстінен ұстап тұрып жасаған жөн.

Автосөндіру

Термостат істен шыққан жағдайда қызып кетпеу үшін құрылғы автоматты түрде сөндіріледі. Жөндеуді өзіңіз жасауға тырыспаңыз, авторландырылған сервис орталығына жүгініңіз.

Матаның түріне қарай қыздыру деңгейлері

Ескерту:  белгісі бұйымды үтіктеуге болмайды дегенді білдіреді.		
Заттаңбадағы символ	Матаның түрі	Қыздыру режимі
	Синтетикалық маталар, жібек	Мин.  Макс.
	Жүн	
	Мақта, зығыр	

Назар аударыңыз: егер мата әртүрлі талшықтардан тұратын болса, талшықтың осы түріне арналған ең төмен үтіктеу температурасын таңдаңыз.

Тазалау және күтім жасау

1. Тазалау алдында үтікті желіден ажыратыңыз.
2. Үтікті тігінен орнатыңыз, суытыңыз, суға арналған резервуардағы қалған суды төгіңіз, бу жіберу реттегішін минималды мәнге орнатыңыз.
3. Үтіктің табаны мен корпусын ылғалды матамен сүртіңіз, содан кейін құрғатып сүртіңіз. Абразивті тазартқыш құралдарды пайдаланбаңыз.
4. Табаннан күйген талшықтарды кетіру үшін сірке суына жібітілген матаны пайдаланыңыз.
5. Үтіктің табанын зақымдамау үшін, концентрацияланған қышқылдар мен сілтілерді пайдаланбаңыз.

Құрылғыны суқақтан тазарту

Суқақты кетіру үшін үтікті айына бір реттен сиретпей тазалап отыру керек.

1. Резервуарға жартылай су толтырыңыз.
2. Үтікті тігінен қойыңыз.
3. Үтікті электр желісіне қосыңыз. Температура реттегішін максималды күйіне орнатыңыз.
4. Үтік қажетті температураға дейін қызған соң, индикатор өшеді.
5. Үтікті желіден ажыратып, оны шұңғылшаның үстінен көлденең ұстаңыз.
6. Бу жіберу реттегішін максималды күйіне орнатыңыз. Қайнап тұрған су мен бу үтіктің табанындағы тесіктер арқылы шығатын болады. Суқақты кетіру үшін үтікті сәл сілкіңіз.
7. Резервуар бос болғанда, бу жіберу реттегішін "0" күйіне орнатыңыз.
8. Үтікті тігінен орнатыңыз да құрылғыны желіге қосыңыз, содан кейін үтікті қосыңыз.
9. Үтіктің табанын таза мақта-мата бетімен жүргізіп өтіңіз, резервуардың ішіндегі су қалдықтары үтіктің табанынан буланып шығып кетеді.

Ықтимал проблемалар және олардың шешімдері

Проблема	Ықтимал себебі	Шешімі
Үтік жетерліктей ыстық емес немесе тым ыстық.	Температураны реттегіш дұрыс күйіне орнатылмаған.	Температура реттегішін қажетті күйіне орнатыңыз
Бу жоқ	Температураны реттегіш дұрыс күйіне орнатылмаған.	Температура реттегішін қажетті күйіне орнатыңыз
	Бу жіберу реттегіші дұрыс күйіне орнатылмаған	Бу жіберу реттегішін қажетті күйіне орнатыңыз
	Резервуарда су тым аз немесе жоқ.	Резервуарға су толтырыңыз
Су үтік табаны арқылы ағып кетуде	Температураны реттегіш минималды күйіне орнатылған	Температура реттегішін максималды белгіге орнатыңыз
	Температура жетерліктей жоғары емес	Индикатор сөнгеннен кейін, бу жіберу батырмасын басыңыз
	Резервуардағы су деңгейі максималды рұқсат етілген мәннен асып кеткен	Артық суын төгіңіз
Бу жеткілікті емес	Бу жіберу реттегіші минималды күйіне орнатылған	Бу жіберу реттегішін максималды күйіне орнатыңыз
	Бу шығаратын тесік бітеліп қалған	Бу шығаратын тесікті тазартылған сумен жуыңыз
	Резервуарда су тым аз	Резервуарға су толтырыңыз
Тозаңдатқыш жұмыс істемейді	Қысым деңгейі жеткілікті емес	Тозаңдатқышты қысып, бірнеше рет тозаңдатқыш батырмасын басыңыз
	Резервуарда су тым аз немесе мүлдем жоқ	Резервуарға су толтырыңыз

Монтаждау, сақтау, тасу (тасымалдау), өткізу және кәдеге жаратудың ережелері мен шарттары

- Құрылғы қандай да бір монтаждауды немесе тұрақты бекітіп қоюды қажет етпейді.
- Құрылғы дайындаушы мен тұтынушының жылытылатын үй-жайларында 5 °С-тан 40 °С-қа дейінгі ауа температурасында және 80%-тен аспайтын салыстырмалы ауа ылғалдылығында қаптамада сақталуы тиіс. Үй-жайларда коррозияны тудыратын жемір қоспалар (қышқылдар, сілтілер бұлары) болмауға тиіс.
- Құрылғыны құрғақ ортада тасымалдау қажет.
- Құрылғы мұқият ұстауды қажет етеді, оны шаң, кір, соққы, ылғал, от және т.б. әсерінен қорғаңыз.
- Құрылғыны өткізу РҚ қолданыстағы заңнамасына сәйкес жүргізілуі тиіс.
- Осы бұйым қалдықтарды қайта өңдеу бойынша жергілікті нормалар мен қағидаларға сәйкес кәдеге жаратылуы тиіс. Осы бұйымның дұрыс кәдеге жаратылуын қамтамасыз ете отырып, Сіз қалдықтардың бақылаусыз шығарылуы нәтижесінде қоршаған орта мен адам денсаулығына келетін ықтимал зиянның алдын алуға және материалдық ресурстарды ұтымды пайдалануға көмектесесіз. Бұл өнімді қабылдау және кәдеге жарату пункттері туралы толығырақ ақпаратты жергілікті муниципалдық органдардан немесе тұрмыстық қоқысты шығаратын кәсіпорыннан алуға болады.
- Құрылғының ақаулығы анықталған жағдайда, дереу авторландырылған сервис орталығына хабарласыңыз немесе құрылғыны дереу кәдеге жаратыңыз.

Қосымша ақпарат

Өндіруші: Нинбо Цзюнчи Электрикал Эпплайнс Ко., Лтд.
Чжоуху тас жолы 588, Таньнань ауылы, Чжоусян, Цыси, Нинбо қ., Чжэцзян пров., Қытай.
Қытайда жасалған.

Импортер / юр.лицо, принимающее претензии в Казахстане:

ТОО «DNS KAZAKHSTAN», г. Нур-Сұлтан, пр. Сарыарка, дом 12, офис 301С, Казахстан.

Импорттаушы / Қазақстан шағымдар қабылдайтын заңды тұлға:

«DNS KAZAKHSTAN» ЖШС, Нұр-Сұлтан қ., Сарыарқа даңғ., 12-үй, 301С-кеңсе, Қазақстан.

Тауар Кеден одағының техникалық регламентінің талаптарына сәйкес келеді:

- КО ТР 020/2011 «Техникалық құралдардың электромагниттік үйлесімділігі»;
- КО ТР 004/2011 «Төмен вольтты жабдықтардың қауіпсіздігі туралы».

Тауар Еуразиялық экономикалық одақтың ЕАЭО ТР 037/2016 «Электротехника және радиоэлектроника бұйымдарында қауіпті заттарды қолдануды шектеу туралы» техникалық регламентінің талаптарына сәйкес келеді.

Бұйымның сыртқы түрі және оның сипаттамалары алдын ала ескертусіз өзгерістерге ұшырауы мүмкін.

Құрылғының жиынтықталымы алдын ала хабарлаусыз өзгертілуі мүмкін.

Интернеттегі адрес:

www.dexp.club

Өндіріс күні пайдаланушы нұсқаулығының орыс тіліндегі нұсқасында көрсетілген.



V.1

www.dexp.club