

DEXP

ПАЙДАЛАНУШЫ НҰСҚАУЛЫҒЫ

DEXP HM-450

ауа ылғалдандырғышы

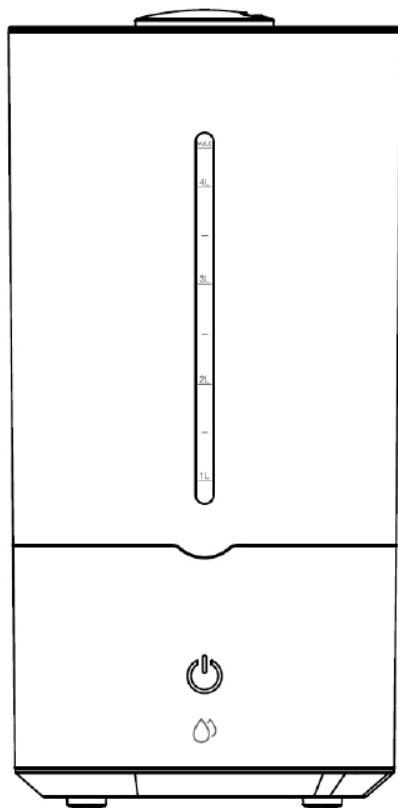

Құрметті сатып алушы!

«DEXP» сауда маркасымен шығарылатын өнімді таңдағаныңыз үшін алғыс білдіреміз. Біз Сізге сапаға, функционалдыққа және дизайнға қойылатын жоғары талаптарға сәйкес әзірленіп жасап шығарылған бұйымдар мен құрылғыларды ұсынуға қуаныштымыз. Пайдалануды бастар алдында осы нұсқаулықты мұқият оқып шығыңыз, онда Сіздің қауіпсіздігіңізге қатысты маңызды ақпарат, сондай-ақ өнімді дұрыс пайдалану мен күтіп ұстау бойынша ұсынымдар берілген. Осы Нұсқаулықты сақтап қойыңыз және оны бұйымды одан әрі пайдалану кезінде анықтамалық материал ретінде пайдаланыңыз.

Құрылғының арналуы

Ауа ылғалдандырғыш үй-жайдағы ылғалдылықтың ыңғайлы деңгейін ұстап тұруға арналған.

Сақтық шаралары

- Құрылғыны тек мақсатына сай пайдаланыңыз.
- Ылғалдандырғыш ү-жай ішінде пайдалануға арналған. Көшеде, гаражда және т.б. ылғалдандырғышты пайдаланбаңыз.
- Резервуарда судың болуын қадағалаңыз.
- Тек таза салқындатылған суды қолданыңыз. Егер құбыр суы тым кермек болса, тазартылған суды қолданыңыз.
- Қолданар алдында су резервуарының қақпағы мықтап жабылғанына көз жеткізіңіз.
- Құрылғы балалардың және дене, сенсорлық немесе ақыл-ой қабілеттері шектеулі адамдардың пайдалануына арналмаған, тек олардың қауіпсіздігіне жауапты басқа адамдар бақылайтын жағдайларды қоспағанда.
- Резервуарға су қосқан кезде бу шығатын тесікке су түспейтініне көз жеткізіңіз.
- Құрылғы жұмыс істеп тұрған кезде, бу шығатын шүмекті адамдарға, жануарларға, қабырғалар мен жиһаздарға бағыттамаңыз.
- Су резервуарына кез-келген дәрі-дәрмектерді немесе хош иісті қоспаларды қоспаңыз.
- Құрылғыдағы тесіктерді жаппаңыз.
- Жұмыс кезінде құрылғыны еңкейтпеңіз.
- Жұмыс істеп тұрған ылғалдандырғышты жабық үй-жайда қараусыз қалдырмаңыз, өйткені ылғалмен қаныққан ауа жиһаз бен қабырғаларда із қалдыруы мүмкін. Әрқашан есік/терезені ашық қалдырыңыз.
- Электр тогы соқпау үшін құрылғыны немесе оның электр айырын суға батырмаңыз.
- Қуат сымын қыздыру элементтерінен алыс ұстаңыз және оның өтпелерде орналаспағанына және қысылып қалмағанына көз жеткізіңіз.
- Құрылғыны үйлеспейтін электр желілерімен пайдаланбаңыз.
- Аспапты балалардың жанында қолданған кезде абай болыңыз.
- Ұзақ уақыт пайдаланылмаған кезде, сондай-ақ қызмет көрсетер алдында құрылғыны қуаттан ажыратыңыз.
- Ылғалдандырғышты жарылғыш және/немесе жанғыш газдар болған кезде пай-

даланбаңыз.

- Ылғалдылығы жоғары жерлерде (мысалы, ванна бөлмесі, кір жуатын бөлме және т.б.) ылғалдандырғышты пайдаланбаңыз.
- Құрылғыны ашық жалынға, сондай-ақ ас үй тақтасы мен жылыту аспаптарына жақын ұстамаңыз.
- Егер қуат кабелі немесе штепсель айыры ақаулы болса, құрылғыны пайдаланбаңыз.
- Құрылғымен бірге келген аксессуарлардан басқа аксессуарларды пайдаланбаңыз.
- Ылғалдандырғышты тікелей күн сәулесінен алыс, су өткізбейтін тегіс жерге орнатыңыз.
- Егер корпуста зақым болса, құрылғыны пайдаланбаңыз.
- Егер резервуарда су болмаса, құрылғыны іске қоспаңыз.
- Құрылғы жұмыс істеп тұрған кезде резервуардағы сумен ешқандай амал-шарғы жасамаңыз.
- Қуат кабелін ауыстыруды тек авторландырылған сервис орталығының маманы жүргізуі керек.
- Штепсель айырын қуат көзіне толығымен қосыңыз, құрылғыны басқа электр аспаптарымен қатар қосудан аулақ болыңыз.
- Найзағай кезінде құрылғыны желіден ажыратыңыз.
- Құрылғыны штепсель айырын қуат көзінен ажыратып, өшірмеңіз.
- Ұзақ уақыт жұмыс істемеген жағдайда, құрылғыны қуат көзінен ажыратыңыз, су резервуарын босатып тазалаңыз.
- Бактериялар көбеймеуі үшін резервуардағы суды ауыстырып отырыңыз.
- Қажет болған жағдайда құрылғыны орнынан жылжытып, қуат желісінен өшіріңіз және су резервуарынан су ағып кетпес үшін оның сенімді орнатылғанына көз жеткізіңіз.
- Құрылғы төңкеріліп қалған жағдайда оны дереу қуат желісінен ажыратып, тексеру үшін маманға хабарласыңыз.
- Кез келген ақаулықтар (мысалы, күйік иісі) анықталған жағдайда дереу авторландырылған сервис орталығына хабарласыңыз. Құрылғының дизайнын өзгертуге және өндіруші кепілдік жөндеуге уәкілеттік бермеген адамдардың араласуына тыйым салынады.
- Құрылғы ауаның салыстырмалы ылғалдылығы 80%-тен кем, 5 ° C-тан 40°C-қа дейінгі ауа температурасында пайдалануға арналған.

Техникалық сипаттамалары

- Модель: НМ-450.
- Желінің кернеуі: 220-240 В, 50 Гц.
- Қуаты: 22 Вт.
- Резервуардың сыйымдылығы: 4.5 л.
- Өнімділігі: 220 мл/сағ.
- Пайдалану аясы: тұрмыстық.

Құрылғының схемасы

1. Бу беру шүмегі.
2. Суға арналған резервуар.
3. Сенсорлық басқару панелі.
4. Қақпақ.
5. Суағар.
6. Корпус.

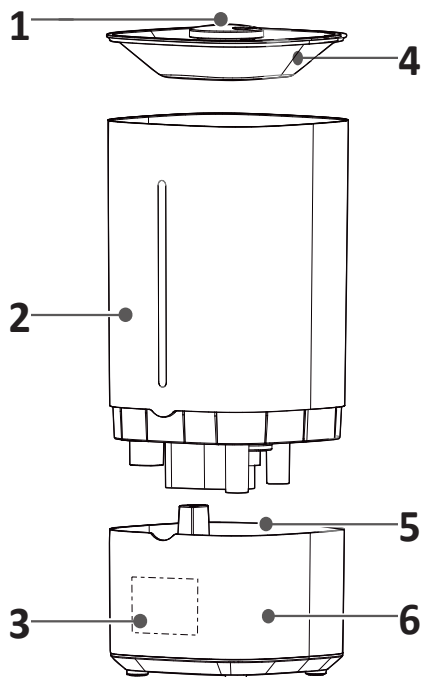

Пайдалану

Сенсорлық басқару панелінің функциялары

1. Құрылғыны үстелдің орнықты көлденең бетіне басқа заттардан, қабырғалардан немесе перделерден кемінде 2 м қашықтықта қойыңыз.
2. Қуат көзін қосыңыз. Барлық жарық индикаторлары қосылып, сөнеді, содан кейін құрылғы қосылып, күту режиміне өтеді.
3. Күту режимінен жұмыс режиміне өту үшін «☺» түймесін қайтадан басыңыз. Құрылғыны өшіру үшін «☺» түймесін қайтадан басыңыз.
4. Жұмыс режимінде «☺» батырмасын басу арқылы берілген бу мөлшерін мынадай ретпен реттеңіз:
 - сары түсті индикатор – будың аз мөлшері;
 - жасыл түсті индикатор – будың орташа мөлшері;
 - көк түсті индикатор – будың көп мөлшері.
5. Жұмыс режимінде жарық шамдарын қосу немесе өшіру үшін «☺» түймесін басып ұстап тұрыңыз.
6. Су резервуарын көтеріңіз, содан кейін құрылғы күту режиміне ауысады. Қызыл жарық шамы 10 секунд жыпылықтап тұрып, содан кейін сөнеді. Жарықтандыруды сөндіру үшін жыпылықтап тұрған «☺» батырмасын бауыңызға болады.

Егер резервуардағы су таусылса, қызыл жарық шамы жыпылықтай бастайды да құрылғы автоматты түрде өшеді.

Суға арналған резервуардың қақпағы.

Назар аударыңыз!

- Резервуарды толтыру үшін алдымен құрылғының қуат желісінен ажыратылғанына көз жеткізіңіз.
- Резервуарды толтырған кезде бу шығатын тесікке су түспейтініне көз жеткізіңіз.
- Резервуарды белгіленген белгіден жоғары толтырмаңыз.
- Суағарда су аз болған кезде, құрылғыға су толтырғаннан кейін бір минуттай күтіңіз.

Құрылғыға үш түрлі әдіспен су толтыруға болады. Құрылғыны алғашқы рет іске қосқан кезде резервуарды толтырудың бірінші әдісін қолдану ұсынылады.

Бірінші әдіс

1. Қақпақты шешіп алыңыз.
2. Суға арналған резервуарды шешіп алыңыз.
3. Қалқыманы бекітетін жөкені алып тастаңыз.
4. Резервуарға суретте көрсетілгендей су толтырыңыз.

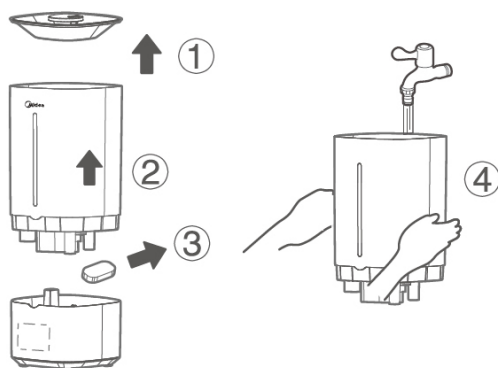

Екінші әдіс

Резервуарды тікелей қақпағы арқылы толтырыңыз.

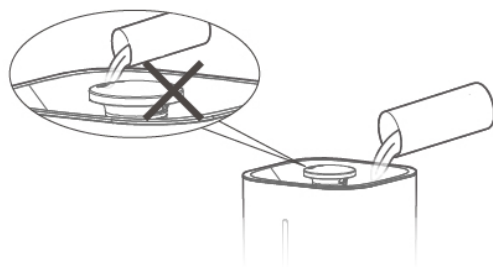

Бу беру шүмегіне су түспейтініне көз жеткізіңіз.

Үшінші әдіс

Қақпақты шешіп алып, резервуарға су толтырыңыз.
Бу беру шүмегіне су түспейтініне көз жеткізіңіз.

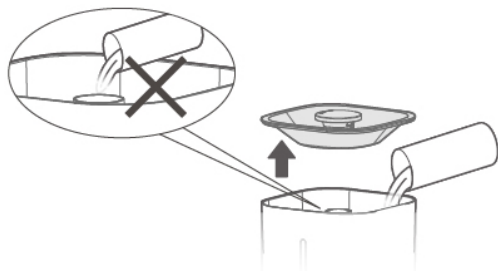

Суға арналған резервуарды орнату.

Су резервуарын орнатқан кезде логотип пен сенсорлық басқару панелі құрылғының бір жағында болатынына назар аударыңыз.

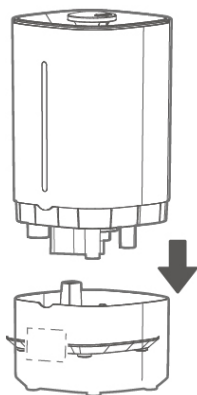

Бу жіберу бағытын теңшеу

Бу беру бағытын реттеу үшін шүмекті төмендегі суреттегідей қажетті бағытта бұраңыз.

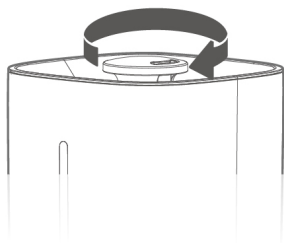

Қызмет көрсету және күтім жасау

- Құрылғыны тазаламас бұрын оның қуат желісінен ажыратылғанына көз жеткізіңіз.
- Су резервуарын күн сайын қақтан, және апта сайын — құрылғының суағары мен корпусын тазалап отыру ұсынылады.

Резервуарды сыртынан тазалау үшін оны таза, дымқыл шүберекпен сүртіп, содан кейін құрғатыңыз.

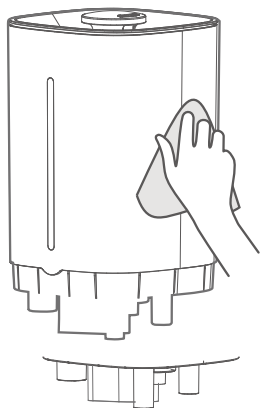

Резервуарды ішінен тазалау үшін оған аздап жұмсақ жуғыш зат қосылған қайнаған су құйып жуып құрғатыңыз.

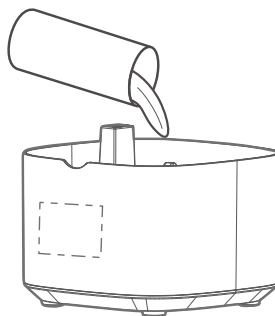

Мүмкін болатын ақаулар және оларды жою тәсілдері

Ақаулық	Ықтимал себебі	Жою әдісі
Құрылғы жұмыс істемейді.	Құрылғы қуат көзіне сенімді қосылмаған	Штепсель айыры розеткаға мықтап салынғанына көз жеткізіңіз
	Суға арналған резервуар бос.	Суға арналған резервуарды толтырыңыз.
	Суға арналған резервуар дұрыс орнатылмаған	Суға арналған резервуарды қайта орнатыңыз.
Шүмектен жағымсыз иіс шығады	Су тұрып қалған немесе ластанған	Резервуарды тазалағаннан кейін суды ауыстырыңыз
Ылғалдандырудың әлсіз әсері	Бу беру шүмегі бітеліп қалды	Бу қуатының ең жоғарғы көрсеткішін орнатыңыз
Қалыпты емес шуыл	Құрылғы көлбеу немесе орнықты емес бетке орна тылған	Құрылғыны тегіс, орнықты бетке орнатыңыз
Қызыл индикатор жыпылықтайды, бірақ резервуарда су бар	Су суағарға ағып тұр және жұмыс үшін қажетті деңгейге әлі жеткен жоқ	Шамамен бір минут күтіп, құрылғыны қайта қосыңыз
Қызыл индикатордың жыпылықтап тұр, құрылғы ұзақ уақыт қосылмай тұр, бірақ резервуарда су бар	Құрылғы бұрышпен орнатылған, сондықтан құрылғыдағы су оның жұмыс істеуіне қажетті деңгейге жетпейді	Құрылғыны тегіс, орнықты бетке орнатыңыз
Суға арналған резервуардан су ағып тұр.	Қалқыманы бекітетін жөке шешіп алынбаған	Қалқыманы бекітетін жөкені шешіп алыңыз

Монтаждау, сақтау, тасу (тасымалдау), өткізу және кәдеге жаратудың ережелері мен шарттары

- Құрылғы қандай да бір монтаждауды немесе тұрақты бекітіп қоюды қажет етпейді.
- Құрылғының сақталуы қаптамада өндіруші мен тұтынушының жылытылатын үй-жайларында ауаның 5 °С-ден 40 °С дейінгі температурасында және ауаның 80 %-дан аспайтын салыстырмалы ылғалдылығында жүргізілуі тиіс. Үй-жайларда коррозияны тудыратын жемір қоспалар (қышқылдар, сілтілер булары) болмауға тиіс.
- Құрылғыны құрғақ ортада тасымалдау қажет.
- Құрылғы мұқият ұстауды қажет етеді, оны шаң, кір, соққы, ылғал, от және т.б. әсерінен қорғаңыз.
- Құрылғыны өткізу ҚР қолданыстағы заңнамасына сәйкес жүргізілуі тиіс.
- Осы бұйым қалдықтарды қайта өңдеу бойынша жергілікті нормалар мен қағидаларға сәйкес кәдеге жаратылуы тиіс. Осы бұйымның дұрыс кәдеге жаратылуын қамтамасыз ете отырып, Сіз қалдықтардың бақылаусыз шығарылуы нәтижесінде қоршаған орта мен адам денсаулығына келетін ықтимал зиянның алдын алуға және материалдық ресурстарды ұтымды пайдалануға көмектесесіз. Осы өнімді қабылдау және кәдеге жарату пункттері туралы біршама толығырақ ақпаратты жергілікті муниципалдық органдарда немесе тұрмыстық қоқысты шығаратын кәсіпорыннан білуге болады.
- Құрылғының ақаулығы анықталған жағдайда, дереу авторландырылған сервис орталығына хабарласыңыз немесе құрылғыны кәдеге жаратыңыз.

Қосымша ақпарат

Өндіруші: ДжиДи Мидея Инвайронмент Эпплайнсиз ЭмЭфДжи Ко., Лтд.
Мидея өнеркәсіптік паркі, Дунфу тас жолы, Дунфэн қ., Чжоншань, Гуандун,
Қытай.

Қытайда жасалған.

Импортер / юр.лицо, принимающее претензии в Казахстане:

ТОО «DNS KAZAKHSTAN», г. Нур-Сұлтан, пр. Сарыарка, дом 12, офис 301С, Казахстан.

Импорттаушы / Қазақстан шағымдар қабылдайтын заңды тұлға:

«DNS KAZAKHSTAN» ЖШС, Нұр-Сұлтан қ., Сарыарқа даңғ., 12-үй, 301С-кеңсе,
Қазақстан.

Тауар Кедендік одақтың техникалық регламенттеріне сәйкестікті міндетті растаудан өтті.

- КО ТР 004/2011 «Төмен вольтты жабдықтардың қауіпсіздігі туралы».
- КО ТР 020/2011 «Техникалық құралдардың электромагниттік үйлесімділігі».

Тауар Еуразиялық экономикалық одақтың ЕАЭО ТР 037/2016 «Электротехника және радиоэлектроника бұйымдарында қауіпті заттарды қолдануды шектеу туралы» техникалық регламенттің талаптарына сәйкес келеді.

Бұйымның сыртқы түрі және оның сипаттамалары алдын ала ескертусіз өзгерістерге ұшырауы мүмкін.

Құрылғының жинақталымы алдын ала хабарлаусыз өзгертілуі мүмкін.

Интернеттегі адрес: www.dexp.club



Өндіріс күні пайдаланушы нұсқаулығының орыс тіліндегі нұсқасында көрсетілген.
V.1

www.dexp.club