

Перед использованием внимательно прочтите данное руководство пользователя и сохраните для будущего использования.

Меры предосторожности

- Данный прибор предназначен для использования в бытовых и аналогичных условиях, таких как:
 - кухонные зоны для персонала в магазинах, офисах и других рабочих помещениях;
 - фермерские дома;
 - клиентами в гостиницах, отелях и других жилых помещениях;
 - домашних гостиницах типа "ночлег и завтрак".
- Нельзя погружать прибор в воду.
- Прибор должен использоваться только с предоставленной подставкой.
- Не позволяйте людям с недостаточным уровнем физических, сенсорных или интеллектуальных способностей, опыта или здравого смысла использовать данный прибор без надзора или руководства.
- Никогда не позволяйте детям играть с чайником.
- Храните его в недоступном для детей месте.
- Чайник должен быть отключен от сети, когда он пуст, не используется, когда в него наливают воду, когда его перемещают или чистят, а также в случае, если с ним возникла проблема.
- Не используйте данный чайник на наклонной или неустойчивой поверхности и держите его на безопасном расстоянии от источников тепла, чтобы не повредились пластиковые детали. Не размещайте чайник рядом с электрическим прибором или сверху на нем.
- Чайник можно использовать только с заземленной розеткой с номинальным током 10 А или выше и номинальным напряжением 220–240 В~. Не включайте чайник в розетку вместе с другими электроприборами.
- Если шнур питания поврежден или сломан, он должен быть заменен производителем или службой гарантийного обслуживания, чтобы избежать опасности.
- Не открывайте крышку чайника, не выливайте из него и не доливайте в него воду, когда он работает.
- Если чайник переполнен, кипяток может выплескиваться.
- Данный чайник можно использовать только для кипячения воды. Не используйте его для нагрева других продуктов, таких как водоросли, яйца, соевое молоко, чайные листья, молоко и лапша. В противном случае, чайник может не работать должным образом. Не добавляйте воды больше отметки максимального уровня воды. В противном случае горячая вода будет переливаться или разбрызгиваться, что приведет к протечке чайника. При кипячении, уровень воды в чайнике должна быть выше минимальной отметки, чтобы предотвратить выкипание.
- Снимайте чайник с подставки электропитания при доливании воды. Если снизу на дне чайника окажется вода, вытрите ее, прежде чем снова ставить чайник на подставку электропитания.
- Не ставьте чайник рядом с источниками тепла, например, плитами или варочными поверхностями. Несоблюдение данного указания может привести к пожару.
- Чтобы исключить риск пожара, не используйте данный прибор с некачественным удлинителем.
- Не погружайте чайник в воду. Не наклоняйте, не трясите, не перемещайте и не накрывайте чайник во время его использования.
- Данным устройством могут пользоваться дети в возрасте от 8 лет и старше, если они находятся под присмотром или прошли инструктаж по безопасному использованию устройства и понимают связанные с ним опасности. Чистку и обслуживание устройства могут проводить дети старше 8 лет только в том случае, если она проводится под присмотром. Храните прибор и его шнур в недоступном для детей возрасте до 8 лет месте.

- Данными устройствами могут пользоваться лица с ограниченными физическими, сенсорными или умственными способностями или недостаточным опытом и знаниями, если они находятся под присмотром или прошли инструктаж по безопасному использованию устройства и понимают связанные с ним опасности.

Примечание. При первом использовании чайника вскипятите воду и слейте ее из чайника 3 раза, прежде чем пить из него.
Предупреждение. Не сдвигайте крышку чайника, пока кипит вода.

Описание изделия

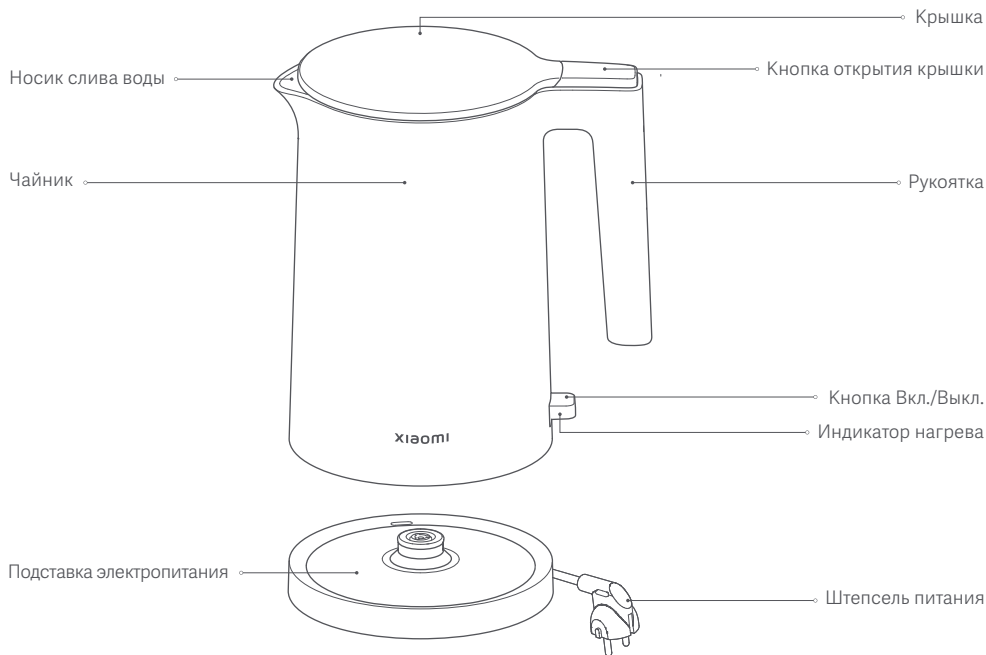

Примечание. Иллюстрации изделия, комплектующих и пользовательского интерфейса в руководстве пользователя представлены исключительно в ознакомительных целях. Фактические характеристики прибора и его функции могут отличаться в связи с улучшениями продукта.

Инструкция

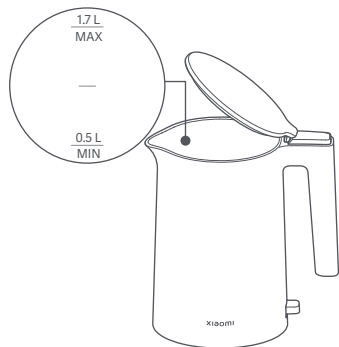

1. Нажмите кнопку открытия крышки, чтобы открыть крышку чайника и налить в него воду.

Предупреждение: Уровень воды должен достигать, как минимум, минимальной отметки и не должен превышать максимальную отметку.

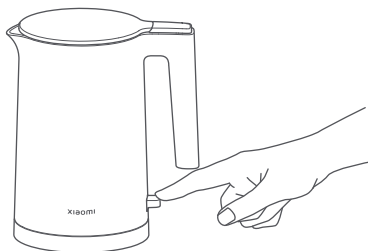

3. Нажмите кнопку включения/выключения. Далее загорится индикатор нагрева, и чайник начнет нагреваться.



2. Полностью закройте крышку и установите чайник на подставку электропитания.



4. Как только вода закипит, индикатор нагрева погаснет и нагрев прекратится автоматически.
Предупреждение: Не сдвигайте крышку во время работы чайника, чтобы не обжечься.

Чистка и техническое обслуживание

1. Налейте 0,5 л белого пищевого уксуса в чайник и оставьте минимум на 1 час.
2. После выливания белого уксуса вытрите оставшийся осадок влажной тканью.
3. Добавьте воду (выше минимальной отметки и ниже максимальной) и слейте после того, как она закипит, а затем промойте чайник чистой водой 4-5 раз.
4. Используйте сухую ткань для вытирания внешней поверхности чайника. Держите чайник в сухом, хорошо проветриваемом помещении и защитите его от влаги, пыли и насекомых.

Меры предосторожности:

1. Перед очисткой чайника убедитесь, что он отсоединен от источника электропитания и дайте ему остыть.
2. Регулярно удаляйте известковый налет и отложения внутри чайника, чтобы продлить срок его службы.
3. Если имеется серьезное отложение известкового налета, повторите шаги, указанные выше. Чайник нельзя чистить металлической мочалкой, химическими или абразивными моющими средствами.
4. Не погружайте чайник или подставку электропитания в воду, а также их внешние поверхности должны быть сухими.

Технические характеристики

Название	Чайник Xiaomi Electric Kettle 2
Модель	MJDSH04YM
Номинальное напряжение	220–240 В-
Номинальная частота	50/60 Гц
Номинальная мощность	1800 Вт
Емкость	1,7 л
Вес нетто	1,17 кг
Размеры изделия	227 × 158 × 262 мм

Устранение неполадок

Проблемы	Возможные причины	Решения
Индикатор нагрева не загорается.	Сетевая розетка повреждена или не имеет надлежащего контакта.	Замените розетку.
	Штепсель питания вставлен неправильно.	Правильно вставьте штепсель питания.
	Штепсель питания деформирован.	Свяжитесь с сервисной службой послепродажного обслуживания.
Кипяченая вода льется через край.	Подставка электропитания не оригинальная или не от этого чайника.	Используйте подставку электропитания, которая предоставляется в комплекте с чайником.
	Превышена максимальная отметка уровня воды.	Поддерживайте уровень воды в пределах необходимого диапазона.
Цвет меняется или внутри чайника образуется накипь.	Жесткость местной воды выше.	Своевременно очищайте его.
Чайник не нагревается.	Кнопка включения/выключения не нажимается или застревает.	Снова нажмите кнопку включения/выключения.
	Кабели внутренних клеммных колодок ослаблены или повреждены.	Свяжитесь с сервисной службой послепродажного обслуживания.
	Термостат неисправен.	Свяжитесь с сервисной службой послепродажного обслуживания.
Вода не закипает или не прекращает кипеть.	Термостат неисправен.	Свяжитесь с сервисной службой послепродажного обслуживания.
	Крышка чайника закрыта неправильно.	Плотно закройте крышку.
	Слишком мало воды при уровне воды ниже минимальной отметки.	Поддерживайте уровень воды в требуемом диапазоне.

Принципиальная электрическая схема

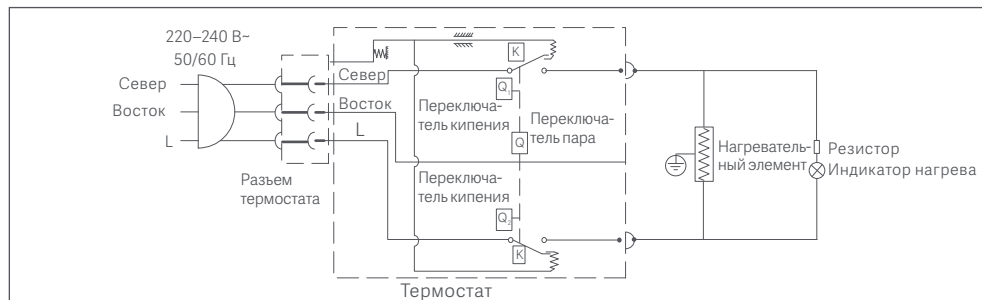

ГАРАНТИЙНОЕ УВЕДОМЛЕНИЕ

НАСТОЯЩАЯ ГАРАНТИЯ ДАЕТ ВАМ ОПРЕДЕЛЕННЫЕ ПРАВА, А В ЗАВИСИМОСТИ ОТ ЗАКОНОДАТЕЛЬСТВА ВАШЕЙ СТРАНЫ, ПРОВИНЦИИ ИЛИ ШТАТА ОНИ МОГУТ БЫТЬ БОЛЕЕ ШИРОКИМИ. В НЕКОТОРЫХ СТРАНАХ, ПРОВИНЦИЯХ И ШТАТАХ ЗАКОНОМ О ЗАЩИТЕ ПРАВ ПОТРЕБИТЕЛЕЙ ПРЕДУСМОТРЕН МИНИМАЛЬНЫЙ ГАРАНТИЙНЫЙ СРОК. КОМПАНИЯ XIAOMI НЕ ИСКЛЮЧАЕТ, НЕ ОГРАНИЧИВАЕТ И НЕ ПРИОСТАНАВЛИВАЕТ ОСУЩЕСТВЛЕНИЕ ДРУГИХ ВАШИХ ЗАКОННЫХ ПРАВ. РЕКОМЕНДУЕМ ОЗНАКОМИТЬСЯ С ЗАКОНАМИ ВАШЕЙ СТРАНЫ, ПРОВИНЦИИ ИЛИ ШТАТА ДЛЯ ПОЛНОГО ПОНИМАНИЯ СВОИХ ПРАВ.

1. ОГРАНИЧЕННАЯ ГАРАНТИЯ НА ПРОДУКТ

Компания Xiaomi гарантирует, что материалы и качество продуктов исключают возникновение дефектов при условии их нормального использования в соответствии с руководством по эксплуатации в течение гарантийного срока.

Продолжительность и условия правовых гарантий представлены в соответствующих местных законах. Дополнительные сведения о преимуществах гарантий для потребителей см. на официальном веб-сайте Xiaomi <https://www.mi.com/en/service/warranty/>.

Компания Xiaomi гарантирует первоначальному покупателю, что материалы и качество ее продуктов исключают возникновение дефектов при условии их нормального использования в течение вышеуказанного периода. Xiaomi не гарантирует, что работа продукта будет бесперебойной или безошибочной. Xiaomi не несет ответственности за убытки, понесенные в результате несоблюдения инструкций по использованию продукта.

2. СРЕДСТВА ПРАВОВОЙ ЗАЩИТЫ

Если обнаружен дефект оборудования и компания Xiaomi получила обоснованную претензию в течение гарантийного периода, Xiaomi обязуется (1) выполнить ремонт продукта бесплатно, (2) заменить изделие или (3) возместить стоимость продукта, исключая возможные расходы по доставке.

3. КАК ПОЛУЧИТЬ ГАРАНТИЙНОЕ ОБСЛУЖИВАНИЕ

Чтобы получить гарантийное обслуживание, вы должны доставить продукт в оригинальной или аналогичной упаковке, обеспечив равную степень защиты продукта, по адресу, указанному Xiaomi. Компания Xiaomi вправе потребовать предоставить доказательства или доказательства покупки и/или выполнить требования регистрации перед получением гарантийного обслуживания, если иное не предусмотрено законодательством.

4. ИСКЛЮЧЕНИЯ И ОГРАНИЧЕНИЯ

Настоящая ограниченная гарантия распространяется только на продукт, изготовленный компанией Xiaomi или для нее и содержащий ее товарные знаки, торговое наименование или логотип «Xiaomi» либо «Mi», если иное не предусмотрено компанией Xiaomi.

Ограниченная гарантия не распространяется на (а) повреждения в результате стихийных бедствий, например, удара молнии, смерча, наводнения, пожара, землетрясения или других экзогенных факторов; (б) следствия халатности; (в) коммерческое использование; (г) внесенные изменения или модификации любой части

продукта; (д) повреждения, вызванные использованием продуктов других производителей; (е) повреждения в результате несчастного случая, злоупотребления или неправильного использования; (ж) повреждения, вызванные применением продукта за пределами разрешенного или допускаемого использования, описанного Xiaomi, а также в результате несоответствующего напряжения или питания; (з) повреждения из-за обслуживания (включая обновления и расширения) лицом, не являющимся представителем компании Xiaomi.

Создание резервной копии данных, программного обеспечения и других материалов, которые вы можете хранить на продукте, является вашей ответственностью. Компания Xiaomi не несет ответственности за потерю или перематрирование данных, программного обеспечения и других материалов, содержащихся в оборудовании, в процессе эксплуатации.

Ни один реселлер, агент или сотрудник компании Xiaomi не уполномочен вносить изменения или дополнения в настоящую гарантию. Если какое-либо условие окажется незаконным или юридически недействительным, законность или исполнимость остальных положений не должна быть затронута или нарушена.

Послепродажное обслуживание осуществляется в стране или регионе покупки, за исключением случаев, запрещенных законом, или если иное предусмотрено компанией Xiaomi.

Настоящая гарантия не покрывает продукты, которые не были должным образом импортированы, были изготовлены не компанией Xiaomi и/или приобретены не у Xiaomi либо ее официального представителя. Согласно действующему законодательству, вы можете рассчитывать на гарантии от официального дистрибьютора, который продал продукт. Поэтому компания Xiaomi предлагает обращаться к продавцу, у которого вы приобрели продукт. Настоящая гарантия не распространяется на Гонконг и Тайвань.

5. ПОДРАЗУМЕВАЕМЫЕ ГАРАНТИИ

За исключением случаев, запрещенных законодательством, подразумеваемые гарантии (включая гарантии товарного состояния и пригодности для конкретной цели) имеют ограниченный срок действия, который не может превышать срок действия настоящей ограниченной гарантии. В некоторых юрисдикциях не допускается ограничение срока действия подразумеваемой гарантии. В таких случаях указанное ограничение не применяется.

6. ОГРАНИЧЕНИЕ ПОВРЕЖДЕНИЯ

За исключением случаев, запрещенных законодательством, компания Xiaomi не несет ответственности за повреждения в результате ДТП, косвенных, специальных или последующих повреждений, включая потерю прибыли, доходов или данных, убытки, возникшие в результате нарушения явных или подразумеваемых гарантий или условий, или по любой другой законной теории, даже если компания Xiaomi была предупреждена о возможности таких повреждений. В некоторых юрисдикциях не допускается исключение или ограничение ответственности за специальные, косвенные или последующие убытки. В таких случаях указанные выше ограничения не применяются.

7. КОНТАКТЫ КОМПАНИИ XIAOMI

Подробную информацию для клиентов см. на сайте <https://www.mi.com/en/service/warranty/>

Контактным лицом для послепродажного обслуживания может быть любое лицо из авторизованной сервисной сети Xiaomi, авторизованный дистрибьютор Xiaomi или продавец, у которого вы приобрели продукт. Если у вас возникли какие-либо вопросы, обратитесь к соответствующему лицу в компании Xiaomi.



Декларация о соответствии нормативным требованиям ЕС

Мы, компания Foshan Viomi Electrical Technology Co., Ltd. настоящим заявляем, что данное оборудование соответствует требованиям всех действующих директив ЕС и европейских стандартов с изменениями и дополнениями. Полный текст декларации о соответствии нормативным требованиям ЕС доступен по следующему адресу: <http://www.mi.com/global/service/support/declaration.html>



Информация об утилизации и переработке отходов электрического и электронного оборудования

Все изделия, обозначенные символом раздельного сбора отработанного электрического и электронного оборудования (WEEE, директива 2012/19/EU), следует утилизировать отдельно от несортируемых бытовых отходов. С целью охраны здоровья и защиты окружающей среды такое оборудование необходимо сдавать на переработку в специальные пункты приема электрического и электронного оборудования, определенные правительством или местными органами власти. Правильная утилизация и переработка помогут предотвратить возможные негативные последствия для окружающей среды и здоровья человека. Чтобы узнать, где находятся такие пункты сбора и как они работают, обратитесь в компанию, занимающуюся установкой оборудования, или в местные органы власти.

Срок службы продукции 5 лет.

Температура хранения: от -5 °C до 45 °C

Влажность при хранении: ≤90%

Пожалуйста, избегайте сильных столкновений во время транспортировки.



Изготовлено для: Xiaomi Communications Co., Ltd.

Изготовитель: Foshan Viomi Electrical Technology Co., Ltd.

Адрес: 2nd Floor, No. 1 Building And 4th Floor of No. 7 Building, North of Four Xinxu Street, Lunjiao, Shunde, Foshan, Guangdong, Китайская Народная Республика

Чтобы получить дополнительную информацию, посетите сайт www.mi.com

Сведения об импортере указаны на упаковке.

Дата изготовления: см. на упаковке

Сделано в Китае

Версия руководства пользователя: V1.1