

DEXP

РУКОВОДСТВО ПОЛЬЗОВАТЕЛЯ

Холодильник

DEXP TF050D

Уважаемый покупатель!

Благодарим Вас за выбор продукции, выпускаемой под торговой маркой DEXP.

Мы рады предложить Вам изделия, разработанные и изготовленные в соответствии с высокими требованиями к качеству, функциональности и дизайну. Перед началом эксплуатации прибора внимательно прочитайте данное руководство, в котором содержится важная информация, касающаяся Вашей безопасности, а также рекомендации по правильному использованию прибора и уходу за ним. Позаботьтесь о сохранности настоящего Руководства, используйте его в качестве справочного материала при дальнейшем использовании прибора.

Меры предосторожности

Внимание! Вентиляционные отверстия в корпусе прибора должны быть открытыми.

Внимание! Не используйте механические устройства или другие приспособления для ускорения процесса разморозки.

Внимание! Не повреждайте контур циркуляции хладагента.

Внимание! Не помещайте электрические приборы внутрь отделов для хранения продуктов в холодильнике.

- Не наклоняйте холодильник более чем на 45° при перемещении.
- Не устанавливайте холодильник в местах с высокой температурой и/или влажностью.
- Холодильник должен быть отключен от сети питания по завершению использования и перед началом проведения пользовательского обслуживания.
- Холодильник может использоваться детьми старше 8 лет, лицами с ограниченными физическими, сенсорными или умственными способностями, а также людьми с недостаточным опытом эксплуатации данной бытовой техники, если они были проинструктированы о правилах безопасной эксплуатации и осознают существующую опасность. Детям не разрешается играть с прибором. Дети не должны осуществлять очистку и пользовательское обслуживание холодильника без присмотра взрослых.
- Если кабель питания поврежден, он должен быть заменен авторизованным сервисным центром во избежание поломки оборудования.
- Утилизируйте холодильник согласно требованиям местного законодательства.
- Не храните в холодильнике взрывчатые вещества, например, аэрозольные баллончики.
- Данное оборудование предназначено для использования в бытовых и других похожих условиях, например, в отелях, офисах, студенческих общежитиях и жилых помещениях.
- Не размещайте в холодильнике чрезмерно много продуктов.
- Не открывайте слишком часто дверь холодильника, особенно в жаркую погоду, и не оставляйте дверь открытой слишком долго.
- Не проливайте воду и другие жидкости на холодильник.
- Не используйте абразивные и агрессивные вещества для чистки холодильника.

Установка

Место расположения

При выборе местоположения холодильника следует убедиться, что поверхность пола ровная и устойчивая, а помещение хорошо вентилируется. Избегайте размещения прибора рядом с источниками тепла, например, плитой, водонагревателем или батареей отопления. Также избегайте попадания прямых солнечных лучей, так как это может увеличить энергопотребление. Чрезвычайно низкая температура эксплуатации может привести к некорректной работе холодильника. Данный холодильник не предназначен для использования в гаражах или вне помещений. Не следует накрывать холодильник чем-либо.

Очистка холодильника перед началом использования

Протрите холодильник изнутри слабым раствором соды. Затем промойте теплой водой с помощью мягкой губки или ткани. Помойте полки и корзины для овощей и фруктов в теплой мыльной воде и тщательно высушите перед установкой в холодильник. Протрите холодильник снаружи влажной тканью.

Более подробная информация указана в разделе «Уход».

Перед началом использования

- Не повреждайте кабель питания и не используйте прибор, если кабель питания или сетевая вилка повреждены или изношены. Убедитесь, что сетевая розетка соответствует параметрам вилки холодильника, идущей в комплекте.
- Включайте холодильник не раньше, чем через два часа после его транспортировки.
- Не храните в холодильнике горючие, взрывчатые, летучие или коррозионные вещества во избежание порчи оборудования или возгорания.
- Во избежание возгорания не храните горючие вещества рядом с холодильником.
- Данный холодильник является бытовым прибором, предназначенным только для хранения продуктов. В соответствии с национальными стандартами бытовые холодильники не предназначены для хранения медикаментов, крови и других биологических материалов.
- Прежде чем начать хранение продуктов, включите холодильник на 24 часа, чтобы убедиться, что он работает корректно, а также, чтобы температура достигла необходимого уровня.

Аксессуары

В комплекте с холодильником поставляется полка для хранения.

Чтобы установить полку, вставьте её в специальные пазы на боковых стенках холодильника и задвиньте до упора. При необходимости извлечения полки, потяните её на себя.

Внешний вид

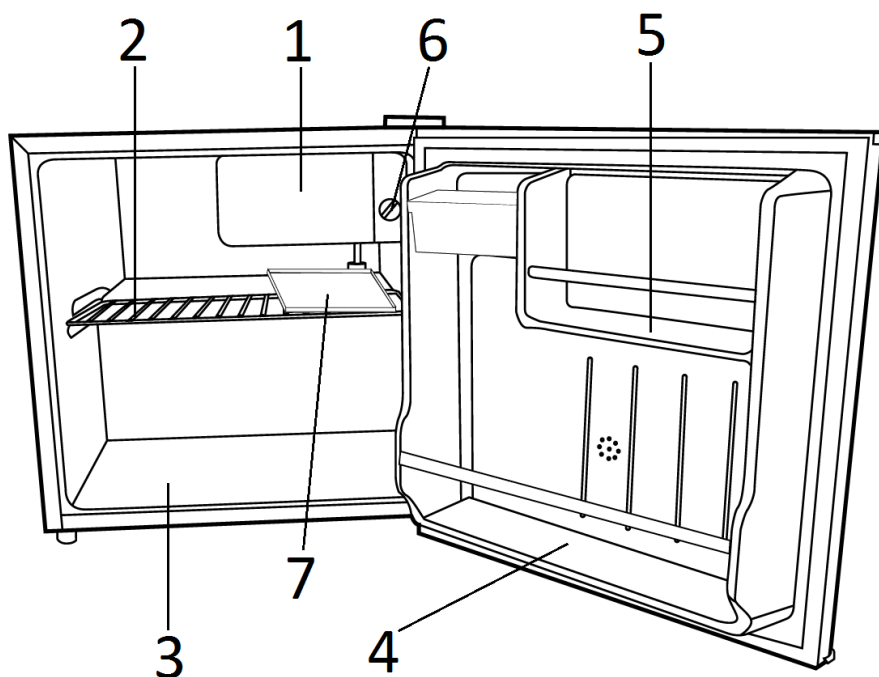

1. Отделение для быстрого охлаждения напитков и продуктов.
2. Полка для хлебобулочных изделий, охлажденных готовых продуктов, молочных продуктов, мяса, колбасы, мясной нарезки, консервов.
3. Отделение для фруктов, овощей, салатов.
4. Полка для напитков, бутылок.
5. Полка для мелких продуктов.
6. Регулятор температуры.
7. Съёмный поддон для талой воды.

Все изображения приведены для справки и могут отличаться от реального устройства.

Эксплуатация

Включение холодильника

При повышенной температуре окружающей среды, например, в жаркие летние дни, возможно, потребуется установить максимальную мощность охлаждения. В этом случае компрессор будет работать постоянно для поддержания низкой температуры в холодильнике.

При первом использовании холодильника, установите регулятор термостата на среднее значение. Прежде чем складывать продукты в холодильник, дождитесь, когда он охладится полностью. Лучше всего начать использование через 24 часа после включения. Используйте регулятор термостата для контроля температуры.

Шум внутри холодильника

Вы можете заметить некоторый шум во время работы холодильника. Большинство шумов являются нормальным рабочим явлением. Они вызваны циркуляцией жидкого хладагента в системе охлаждения. Использование газов, не содержащих хлорфторуглеродов (фреон), делает этот шум более выраженным. Это не является неисправностью и не влияет на производительность холодильника, а свидетельствует о работе компрессора, который нагнетает хладагент внутри системы.

Советы по хранению продуктов

1. Храните приготовленное мясо/рыбу на полке над сырым мясом/рыбой во избежание переноса бактерий. Сырое мясо/рыбу следует хранить в плотно закрытом контейнере, в котором достаточно места для сока. Ставьте контейнер на нижнюю полку.
2. Оставляйте пространство между продуктами для циркуляции воздуха внутри холодильника.
3. Во избежание распространения запахов и высыхания продуктов, упаковывайте или закрывайте их по отдельности. Фрукты и овощи можно хранить без упаковки.
4. Дождитесь пока готовая пища остынет прежде, чем поместить ее в холодильник. Это поможет поддерживать стабильную температуру в камере холодильника.
5. Для того, чтобы избежать выхода холодного воздуха из холодильника, постарайтесь ограничить количество открываний. Рекомендуется открывать холодильник только при необходимости положить или достать продукты.

Уход

Разморозка

Проводите разморозку всякий раз, когда слой инея на поверхности испарителя достигает 3 или 4 мм. Выньте все продукты из отсека перед началом разморозки, затем переведите регулятор температуры в положение «OFF».

Поместите под камеру ёмкость для сбора талой воды. После окончания разморозки выньте ёмкость и вылейте талую воду.

Внимание: не используйте никакие приспособления или нагревательные приборы для ускорения процесса разморозки. Это может повредить устройство.

Мытье холодильника внутри и снаружи

Протрите холодильник изнутри слабым раствором соды, а затем промойте теплой водой с помощью мягкой губки или ткани. Вытрите насухо холодильник прежде, чем установить полки и корзину для овощей на место.

Протрите холодильник снаружи влажной тряпочкой, затем протрите насухо мягкой тряпкой.

Решетку конденсатора с обратной стороны холодильника можно почистить пылесосом с помощью щетки-насадки.

Советы по уходу

На поверхности холодильника и дверных уплотнителях при высокой влажности окружающей среды может появляться конденсат, это нормальное явление. Вытрите конденсат сухой тканью.

Если проблема появляется постоянно, обратитесь в авторизованный сервисный центр.

Обслуживание

Перемещение

При перемещении холодильника держите его по бокам или за основание. Нельзя поднимать холодильник за верхние края.

Обслуживание

Холодильник должен обслуживаться специалистами авторизованного сервисного центра, для ремонта должны использоваться только оригинальные запчасти.

Не пытайтесь починить холодильник самостоятельно. Ремонт, производимый некомпетентным лицом, может привести к травмам или вызвать серьезную неисправность, а также лишит Вас права на бесплатное гарантийное обслуживание.

Выключение холодильника в случае длительного простоя

Если холодильник не используется в течение долго времени, отключите его от питания, уберите все продукты и помойте его. Оставьте дверь приоткрытой, чтобы избежать появления неприятного запаха.

Возможные проблемы и их решение

В случае возникновения неисправности проверьте следующие пункты.

Если неисправность не устранена, обратитесь в авторизованный сервисный центр.

Проблема	Решения
Холодильник не работает	<ul style="list-style-type: none">• Проверьте, подключена ли вилка холодильника к электропитанию.• Низкое напряжение.• Сбой питания или разрыв цепи.• Убедитесь, что регулятор термостата не находится в положении OFF.
Запах	<ul style="list-style-type: none">• Продукты с сильным запахом следует хранить плотно упакованными.• Проверьте, нет ли испорченных продуктов.• Возможно, требуется вымыть холодильник.
Длительная работа компрессора	<ul style="list-style-type: none">• Длительная работа компрессора в летнее время, когда температура окружающей среды выше, является нормальным явлением.• Не помещайте слишком много продуктов в морозильную камеру одновременно.• Не помещайте горячую еду в холодильник. Дайте ей остыть.• Такое возможно при частом открывании дверей холодильника.
В отсеке под морозильной камерой находится вода	<ul style="list-style-type: none">• Небольшое количество влаги допустимо при работе холодильника. Конденсат накапливается в этом отсеке и удаляется из холодильника через отверстие в нижней части отсека. Во избежание порчи продуктов, храните их в этом отсеке в упаковке, предотвращающей попадание влаги.
Дверь холодильника не закрывается плотно	<ul style="list-style-type: none">• Слишком много продуктов.• Холодильник наклонен.
Громкие шумы	<ul style="list-style-type: none">• Проверьте, отрегулирован ли холодильник по уровню, равномерно ли расположены продукты.• Проверьте, надежно ли закреплены детали холодильника (двери, полки).• Устройство может издавать небольшой шум, вызванный циркуляцией жидкого хладагента в системе охлаждения. Это нормальное явление, свидетельствующее о работе компрессора.

Советы по энергосбережению

1. Старайтесь не открывать холодильник слишком часто и надолго, особенно в жаркую или влажную погоду.
2. Проверяйте, чтобы холодильник достаточно вентилировался (обеспечьте циркуляцию воздуха за холодильником).
3. В обычных температурных условиях устанавливайте термостат на среднюю мощность.
4. Прежде чем поместить в холодильник новые продукты (особенно готовые блюда), убедитесь, что они охлаждены до температуры окружающей среды. Перегрузка холодильника может увеличить время работы компрессора. Продукты, которые охлаждаются медленно, могут потерять качество или испортиться.
5. Слой льда и изморози увеличивает энергопотребление. Рекомендуется следить, чтобы он не становился более 3-4 мм толщиной.
6. Холодильник должен размещаться в самой прохладной части комнаты вдали от источников тепла. Избегайте попадания прямых солнечных лучей.
7. Тщательно упаковывайте продукты и насухо вытирайте контейнеры прежде, чем поместить их в холодильник. Это предотвратит образование изморози внутри холодильника.
8. Не следует оборачивать корзины для хранения продуктов фольгой, вощеной бумагой или бумажными полотенцами, так как это может нарушать циркуляцию воздуха и снижать эффективность работы холодильника.
9. Аккуратно складывайте и маркируйте продукты, чтобы уменьшить время поиска и частоту открываний холодильника. Старайтесь доставать все необходимые продукты за один раз, не держите двери открытыми долгое время.

Технические характеристики

- **Климатический класс:** ST/N.
- **Класс защиты от поражения электрическим током:** I.
- **Номинальное напряжение/частота:** 220 В – 240 В/50 Гц.
- **Номинальная мощность:** 75 Вт.
- **Номинальная сила тока:** 0,5 А.
- **Энергопотребление:** 0.29 кВт.ч/24 ч.
- **Класс энергоэффективности:** A+.
- **Общий полезный объём:** 45 л.
- **Хладагент, объём:** R600a, 16 г.
- **Вес нетто:** 15 кг.
- **Уровень шума:** 42 дБ.
- **Габариты (ШхДхВ):** 47 см х 45 см х 49.2 см.

Информация об энергоэффективности

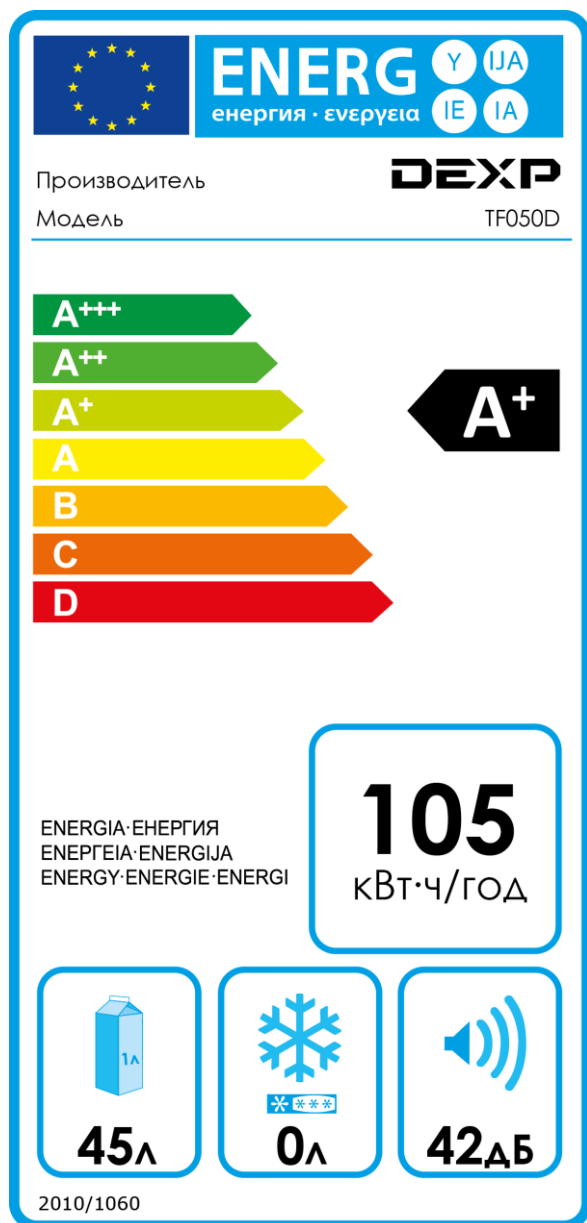

Дополнительная информация

Изготовитель: Хэфэй Хуалин Ко., Лтд.

Шоссе Цзиньсю 176, экономико-технологическая зона, Хэфэй, Китай.

Уполномоченное изготовителем лицо: ООО «Атлас»,

690068, Приморский край, г. Владивосток, пр-т 100 лет Владивостоку, 155, корп. №3.

Изделие имеет сертификат соответствия, выданный Государственным органом по Сертификации.

Спецификации, информация о продукте, его комплектация и функционал могут быть изменены без предварительного уведомления пользователя.

Фактический интерфейс устройства может отличаться от представленного в данном руководстве.

www.dexp.club