



Инструкция по
эксплуатации

Индукционная стеклокерамическая
варочная панель

EHD60100P

Electrolux. Thinking of you.

Обменяйтесь с нами своими мыслями на
www.electrolux.com

СОДЕРЖАНИЕ

Сведения по технике безопасности	2	Полезные советы и рекомендации	9
Установка	3	Уход и очистка	11
Описание прибора	5	Что делать, если...	11
Эксплуатация прибора	6	Охрана окружающей среды	12

Право на изменения сохраняется



СВЕДЕНИЯ ПО ТЕХНИКЕ БЕЗОПАСНОСТИ

i Для собственной безопасности и правильной эксплуатации машины перед ее установкой и использованием внимательно прочитайте настоящее руководство. Всегда храните настоящие инструкции вместе с машиной, даже если передаете или продаете ее. Пользователи должны хорошо знать, как работает машина, и правила безопасности при ее эксплуатации.

Общие правила техники безопасности

! **ВНИМАНИЕ!** Лица (включая детей) с нарушенными физическими, сенсорными или умственными способностями или с недостатком опыта или знаний не должны пользоваться данным прибором. Они должны находиться под присмотром или получать инструкции от лица, ответственного за их безопасность.

Безопасность детей

- Эксплуатировать этот прибор разрешается только взрослым. Необходимо следить за тем, чтобы дети не играли с прибором.
- Держите все упаковочные материалы в недоступном для детей месте. Существует опасность удушья.
- Не подпускайте детей к прибору, когда он включен.

! **ВНИМАНИЕ!** Включайте защиту от доступа детей, чтобы маленькие дети и домашние животные не могли случайно включить прибор.

Безопасность во время эксплуатации

- Перед началом эксплуатации прибора удалите с него все элементы упаковки, наклейки и пленку.
- После каждого использования прибора выключайте конфорки.
- Опасность ожога! Не кладите металлические предметы, например, приборы или крышки кастрюль, на варочную панель, так как они могут накалиться.
- Пользователи с имплантированными кардиостимуляторами должны держать верхнюю часть корпуса на расстоянии не менее 30 см от включенных индукционных конфорок.

! **ВНИМАНИЕ! Опасность возгорания!** Перегретые жиры и растительные масла очень быстро воспламеняются.

Правильная эксплуатация

- Никогда не оставляйте работающий прибор без присмотра.
- Используйте прибор только для приготовления пищи в домашних условиях!
- Не используйте прибор в качестве рабочего стола или подставки для каких-либо предметов.
- Не ставьте и не храните на приборе или возле него легковоспламеняемые жидкости и материалы или плавкие предметы (например, из пластмассы или алюминия).
- Соблюдайте осторожность при подключении прибора к ближайшим розеткам. Не допускайте контакта элек-

тропроводов с прибором или горячей посудой. Не допускайте спутывания электропроводов.

Как предотвратить повреждение прибора

- Стеклокерамическая панель может повредиться, если на нее упадут предметы или посуда.
- Стеклокерамику можно поцарапать, передвигая на ней чугунную или алюминиевую литую посуду, либо посуду с поврежденным дном.
- Не допускайте выкипания всей жидкости из посуды во избежание повреждения посуды и стеклокерамики.

- Не включайте конфорки без кухонной посуды на них или с пустой кухонной посудой.
- Не накрывайте какую-либо часть прибора алюминиевой фольгой.
- Не прикрывайте вентиляционный зазор высотой 5 мм между поверхностью стола и лицевой стороной расположенного ниже блока.





ВНИМАНИЕ! Если на поверхности образовалась трещина, отключите электропитание во избежание поражения электрическим током.

УСТАНОВКА



Перед установкой перепишите серийный номер (Ser. Nr.) с таблички с техническими данными. **Табличка с техническими данными прикреплена к нижней части корпуса прибора.**

Modell EHD 60100P	Prod.Nr. 949 592 676 01
Typ 58 GAD DA AU	220-240 V 50-60-Hz Induction 3,7 kW
Made in Germany	Ser.Nr. Ser.Nr. 6,6 kW
ELECTROLUX	  

Указания по технике безопасности



ВНИМАНИЕ! Обязательно прочтите это!

Убедитесь, что прибор не был поврежден во время транспортировки. Не подключайте поврежденный прибор. В случае необходимости обратитесь к поставщику.

Устанавливать, подключать или ремонтировать этот прибор разрешается только уполномоченному специалисту. Применяйте только оригинальные запасные части. Используйте только встроенные приборы после встраивания данного прибора в подходящую мебель и рабочие поверхности, соответствующие стандартам.

Запрещается вносить изменения в технические характеристики или конструкцию данного изделия. Это может привести к повреждению электроприбора или травмам.

Неукоснительно соблюдайте законы, распоряжения, предписания и нормы (требования техники безопасности, правила и порядок утилизации, правила техники электробезопасности и т.д.), действующие в стране, на территории которой устанавливается прибор!

Выдерживайте минимально допустимые расстояния до соседних приборов и мебели!

Обеспечьте защиту от поражения электрическим током, например, устанавливайте выдвижные ящики только при наличии защитного дна непосредственно под прибором.

Поверхности срезов в столешнице необходимо предохранять от влаги соответствующим герметиком.

Плотно без зазоров соедините прибор с рабочей поверхностью с помощью соответствующего герметика!

Защитите нижнюю сторону прибора от попадания пара и влаги, например, от посудомоечной машины или духового шкафа!

Не устанавливайте прибор возле дверей и под окнами! В противном случае посуда может опрокидываться с варочной панели при открывании дверей или окон.

⚠ ВНИМАНИЕ! Опасность поражения электрическим током. Внимательно соблюдайте инструкции по электрическим подключениям.

- Разъем для подключения электропитания находится под напряжением.
- Обесточьте его.
- Правильная установка включаемых в сеть устройств должна надежно предотвращать от соприкосновения с токопроводящими частями.
- Неплотные и неправильно установленные штекерные соединения могут вызвать перегрев разъема.
- Провода к клеммам должны присоединяться квалифицированным электриком.
- Кабель электропитания не должен быть туго натянут.
- В случае однофазного или двухфазного подключения следует использовать соответствующий кабель элек-

тропитания типа H05BB-F, рассчитанный на максимальную температуру 90°C (или более высокую).

- Поврежденный кабель электропитания следует заменить специальным кабелем (тип H05BB-F, рассчитанный на максимальную температуру 90°C, или более высокую). Обратитесь в авторизованный сервисный центр.

Прибор должен быть оборудован электрическим устройством, позволяющим отсоединить прибор от электросети с разрывом между всеми контактами не менее 3 мм.

Следует использовать подходящие размыкающие устройства: предохранительные автоматические выключатели, плавкие предохранители (резьбовые плавкие предохранители следует выкручивать из гнезда), автоматы защиты от тока утечки и пускатели.

Монтаж

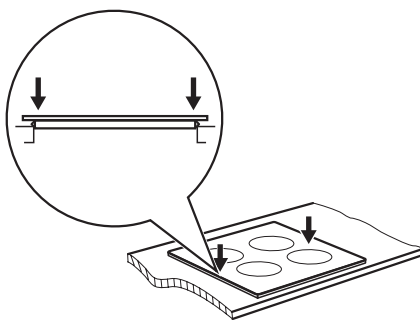
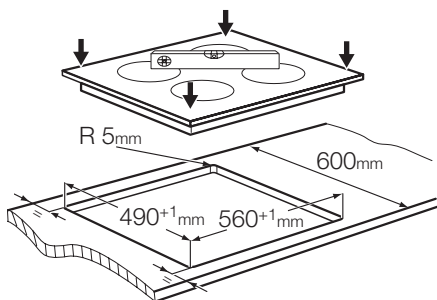
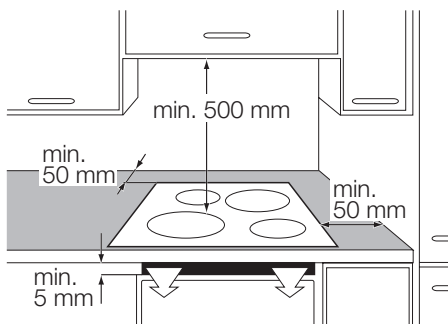
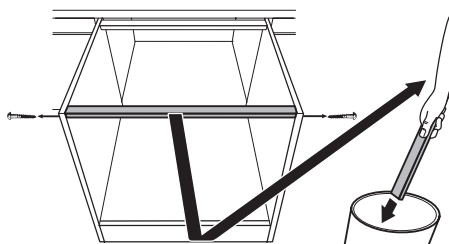

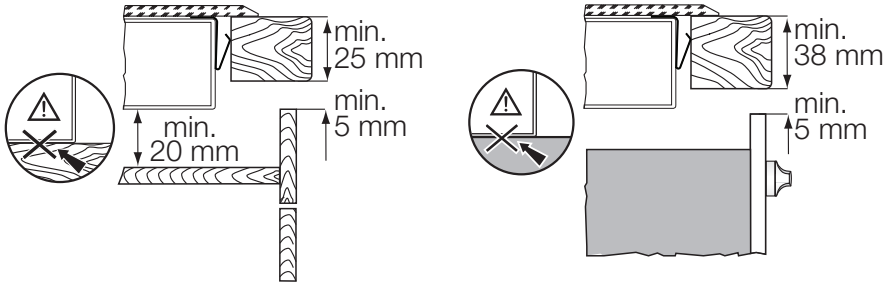

ОПИСАНИЕ ПРИБОРА

Функциональные элементы варочной панели

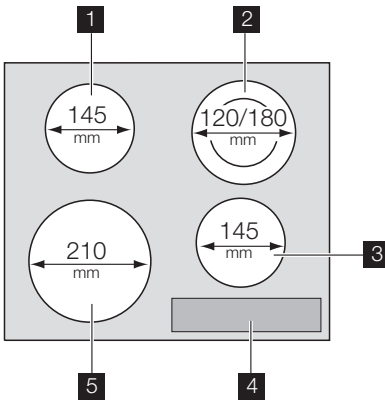

- 1** Одноконтурная конфорка 1200 Вт
- 2** Двухконтурная конфорка 700/1700 Вт
- 3** Индукционная конфорка 1400 Вт с функцией повышения мощности 2500 Вт
- 4** Панель управления
- 5** Индукционная конфорка 2300 Вт с функцией повышения мощности 3700 Вт

Функциональные элементы панели управления

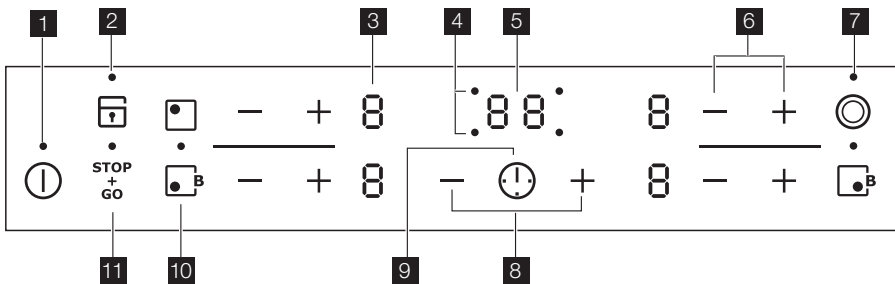

Управление прибором осуществляется с помощью сенсорных клавиш.

	сенсорная клавиша	функция
1	ⓘ	включение и выключение варочной панели
2	⏸ с индикатором	блокировка/разблокировка панели управления
3	индикация ступени нагрева	показывает степень нагрева
4	индикаторы конфорок для таймера	отображение конфорки, для которой установлен таймер
5	дисплей таймера	отображение времени в минутах
6	+ / —	увеличение или уменьшение ступени нагрева
7	⊙ с индикатором	включение и выключение внешнего контура
8	+ / —	увеличение или уменьшение времени
9	⊙	выбор конфорки
10	⏻	включает функцию повышения мощности
11	STOP + GO	включение и выключение функции STOP+GO

Индикаторы ступеней нагрева

Визуальная и звуковая индикация работы функций

Индикатор	Описание
⏻	Конфорка выключена
⏸	Включена Функция "Поддержание в теплом состоянии"/ STOP +GO
1 - 9 / 2 - 6	Конфорка работает
⏻	Автоматическая функция быстрого нагрева включена
F	Индукционная конфорка не распознала наличие посуды
E	Имеется неисправность
H	Конфорка еще не остыла (остаточное тепло)
L	Включена блокировка/защита от доступа детей
P	Функция повышения мощности включена
-	Включено автоматическое отключение

Индикатор остаточного тепла

! **ВНИМАНИЕ!** **H** Опасность ожога из-за остаточного тепла!

новленной на них посуды. Стеклокерамика нагревается только от остаточного тепла посуды.

Индукционные конфорки создают тепло непосредственно в днище уста-

ЭКСПЛУАТАЦИЯ ПРИБОРА

i Устанавливайте на конфорки только посуду, пригодную для использования с индукционными варочными панелями.

Включение и выключение

Прикоснитесь к ⓘ на 1 секунду, чтобы включить или выключить прибор.

Автоматическое отключение

Эта функция выключает варочную панель автоматически, если:

- выключены [0] все конфорки.
- не установлена ступень нагрева после включения варочной панели;
- сенсорная клавиша накрыта каким-либо предметом (посудой, тряпкой и т.п.) в течение более чем примерно 10 секунд. Сигнал будет звучать, пока Вы не уберете предмет.
- панель становится очень горячей (например, когда жидкость в посуде вы-

кипает досуха). Перед следующим использованием варочной панели конфорка должна остыть.

- Вы пользуетесь несоответствующей посудой загорается [F], и через 2 минуты конфорка автоматически выключается.
- Вы не выключили конфорку или изменили ступень нагрева. Через некоторое время загорается [C], и варочная панель выключается. Смотрите таблицу.

Время, через которое происходит автоматическое отключение

Ступень нагрева	[0] [1] - [2]	[3] - [4]	[5]	[6] - [9]
Выключение через	6 часов	5 часов	4 часов	1,5 часов

Ступень нагрева

Прикоснитесь к +, чтобы увеличить ступень нагрева. Прикоснитесь к —, чтобы уменьшить ступень нагрева. На дисплее отображается выбранная ступень нагрева. Прикоснитесь одновременно к + и —, чтобы выключить.

Включение и выключение внешнего контура нагрева

Можно подобрать эффективную поверхность нагрева под размер посуды.

Чтобы включить внешний контур, прикоснитесь к сенсорной клавише [C]. Загорается индикатор.

Чтобы выключить внешний контур, прикоснитесь к сенсорной клавише [C] еще раз. Индикатор гаснет.

Автоматический нагрев

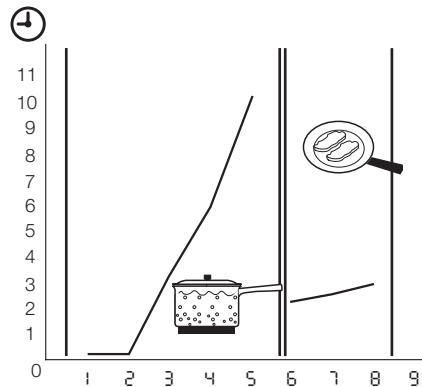

Необходимый уровень нагрева может быть достигнут быстрее, если активировать функцию автоматического нагрева. Эта функция устанавливает на некоторое время (см. график) максимальную ступень нагрева, а затем уменьшает ее до требуемого уровня. Чтобы включить функцию автоматического нагрева, выполните следующие действия:

1. Коснитесь клавиши —. На дисплее отобразится [9].
2. Нажимайте клавишу + до тех пор, пока на дисплее не появится [R].

3. Сразу же коснитесь клавиши **—** и нажимайте ее до тех пор, пока на дисплее не отобразится требуемый уровень нагрева. Через 3 секунды на дисплее отобразится **9**.

Чтобы выключить эту функцию, коснитесь клавиши **—**.

Включение и выключение функции повышения мощности

Функция быстрого разогрева выдает дополнительную мощность на индукционные конфорки. Функцию повышения мощности можно включить максимум на 10 минут. После этого индукционная нагревательная панель автоматически переключается обратно на установленную ступень нагрева. Чтобы включить ее, коснитесь **+** и загорится **P**. Чтобы выключить конфорку, коснитесь **+** или **—**.

Система управления мощностью

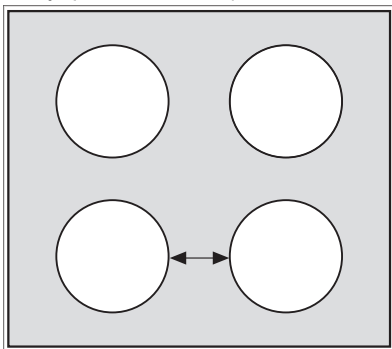

Система управления мощностью делит мощность между двумя конфорками, составляющими пару (см. иллюстрацию). Функция повышения мощности повышает мощность до максимального уровня для одной конфорки в паре и автоматически снижает мощность на второй конфорке. Информация на индикаторе конфорки, мощность на которой снижается, чередуется.

⌚ Использование таймера

Таймер используется для настройки времени работы конфорки на один цикл приготовления.

Таймер следует устанавливать после выбора конфорки.

Степень нагрева можно выбирать до или после установки таймера.

- **Выбор конфорки:** прикоснитесь к **⌚** несколько раз до тех пор, пока не загорится индикатор необходимой конфорки.
- **Включение или изменение времени таймера:** прикоснитесь к **+** или **—** таймера, чтобы настроить время (**00** - **99** минут). Когда замедляется мигание индикатора конфорки, начинается обратный отсчет времени.
- **Выключение таймера:** выберите конфорку с помощью **⌚** и прикоснитесь к **—**, чтобы выключить таймер. Оставшееся время отсчитывается обратно до **00**. Индикатор конфорки гаснет.
- **Просмотр оставшегося времени:** выберите конфорку с помощью **⌚**. Индикатор конфорки начинает мигать быстрее. На дисплее отображается оставшееся время.

По истечении заданного времени подается звуковой сигнал и мигает **00**. Конфорка выключается.

- **Выключение звукового сигнала:** прикоснитесь к **⌚**.

Таймер можно использовать для **отсчета времени**, когда конфорки не используются. Прикоснитесь к **⌚**. Прикоснитесь к **+** или **-**, чтобы выбрать время. По истечении заданного времени подается звуковой сигнал и мигает **00**.



STOP **GO** Включение функции STOP+GO

Функция **STOP**
GO переводит все работающие конфорки в режим поддержания тепла.

- **Коснитесь **STOP**
GO, чтобы включить** эту функцию. Загорается символ **⏸**.
 - **Коснитесь **STOP**
GO, чтобы выключить** эту функцию. Включается раннее выбранная ступень нагрева.
- STOP**
GO не останавливает работу таймера.
STOP
GO блокирует линейки управления.

Блокировка/разблокировка панели управления

Можно заблокировать панель управления за исключением **⌚**. Это предотвращает случайное изменение ступени нагрева во время приготовления.

Прикоснитесь к символу  . Символ  загорается на 4 секунды.

Таймер продолжает работать.



Прикоснитесь к символу , чтобы выключить эту функцию. Включается раннее выбранная ступень нагрева.

При выключении прибора выключается и эта функция.





Защита от детей

Эта функция предотвращает непреднамеренное включение варочной панели.





Включение защиты от детей

- Включите варочную панель с помощью  . **Не выбирайте никакой ступени нагрева** .
- Прикоснитесь к  и не снимайте палец, пока не прозвучит сигнал. . Загорается символ  . Выключите прибор.

Выключение функции замка от детей

- Включите варочную панель с помощью  . Загорается  . Прикоснитесь к  и не снимайте палец, пока не прозвучит сигнал. Загорается  .
- Выключите прибор.

Отмена защиты от детей на один цикл приготовления.

- Включите варочную панель с помощью  . Загорается символ  .
- Прикоснитесь к  и не снимайте палец, пока не прозвучит сигнал. Загорается символ  . **Выберите уровень мощности нагрева в течение 10 секунд**. Варочной панелью можно пользоваться. После выключения варочной панели с помощью  защита от детей включается снова.

ПОЛЕЗНЫЕ СОВЕТЫ И РЕКОМЕНДАЦИИ

Кухонная посуда

-  • Днище посуды должно быть как можно более толстым и плоским.
- Посуда, изготовленная из эмалированной стали, а также посуда с алюминиевым или медным днищем, может вызвать изменение цвета стеклокерамической поверхности.

Посуда для индукционных конфорок

ВАЖНО! На индукционных конфорках мощное электромагнитное поле практически мгновенно генерирует тепло внутри посуды.

Материал посуды

- **подходит:** чугун, сталь, эмалированная сталь, нержавеющая сталь, посуда с многослойным дном (маркированная ее изготовителем как подходящая).
- **не подходит:** алюминий, медь, латунь, стекло, керамика, фарфор.

Посуда подходит индукционной конфорке, если...

- ... некоторое количество воды очень быстро закипает на конфорке, на которой задана максимальная ступень нагрева..

- ... к дну посуды притягивается магнит.

-  **Дно посуды** должно быть как можно более толстым и плоским.
Размеры посуды : в определенных пределах индукционные конфорки приспособляются к размерам дна посуды. Однако, намагничивающаяся часть дна кастрюли должна иметь минимальный диаметр, около ? площади конфорки.

Шумы при работе

Если Вы услышали

- потрескивание: при использовании посуды, изготовленной из нескольких материалов (многослойное дно).
- свист: Вы пользуетесь одной или несколькими конфорками с заданными для них высокими степенями нагрева, а посуда изготовлена из нескольких материалов (многослойное дно).
- гул: Вы используете высокие уровни мощности.
- щелчки: происходят электрические переключения.
- шипение, жужжание: работает вентилятор.

Наличие шумов является нормальным явлением, и не означает наличие каких-либо дефектов.

Экономия электроэнергии



- По возможности всегда накрывайте кастрюли крышкой.
- Прежде чем включить конфорку, поставьте на нее посуду.
- Выключайте конфорки до завершения приготовления блюд, чтобы использовать остаточное тепло.

- Размеры дна посуды и конфорки должны совпадать.

Примеры использования варочной панели

Данные в следующих далее таблицах являются ориентировочными величинами.

Ступень нагрева	Назначение:	Время	Советы
1	Сохранение приготовленных блюд теплыми	при необходимости	Крышка
1-2	Голландский соус, растапливание: сливочного масла, шоколада, желатина	5-25 мин	Периодически помешивайте
1-2	Сгущение: взбитый омлет, яйца «в мешочек»	10-40 мин	Готовьте под крышкой
2-3	Приготовление риса и молочных блюд на медленном огне, разогревание готовых блюд	25-50 мин	Добавьте воды, как минимум, вдвое больше количества риса. Молочные блюда время от времени помешивайте
3-4	Приготовление на пару овощей, рыбы, мяса	20-45 мин	Добавьте несколько столовых ложек жидкости
4-5	Приготовление картофеля на пару	20-60 мин	Используйте не более 1/4 л воды на 750 г картофеля
4-5	Приготовление значительных объемов пищи, рагу и супов	60-150 мин	До 3 л жидкости плюс ингредиенты
6-7	Легкая обжарка: эскалопы, телятина «кордон блю», отбивные котлеты, фрикадельки, сосиски, печень, мучная подливка, яичница, блинчики, пончики	до нужной готовности	Переверните по истечении половины времени приготовления
7-8	Сильная обжарка, картофельные оладьи, стейки из филе говядины, стейки	5-15 мин	Переверните по истечении половины времени приготовления
9	Кипячение большого количества воды, отваривание макаронных изделий, обжаривание мяса (гуляш, жаркое в горшочках), жарка картофеля во фритюре		

Функция повышения мощности подходит для кипячения большого количества жидкости

Индукционные конфорки работают быстрее и более экономичны по сравнению с обычными.

Информация об использовании акриламида

ВАЖНО! Согласно новейшим научным исследованиям обжаривание пищевых

продуктов (в частности, крахмалосодержащих) может представлять опасность для здоровья из-за образования акриламида. Поэтому мы рекомендуем жарить продукты при минимально возможной температуре и не обжаривать их до образования корочки интенсивного коричневого цвета.

УХОД И ОЧИСТКА

Производите чистку прибора после каждого применения.
Всегда используйте посуду с чистым дном.

⚠ ВНИМАНИЕ! Острые предметы и абразивные чистящие средства могут повредить прибор.
Очистка прибора от загрязнений с помощью пароструйных или пневматических очистителей из соображений вашей безопасности **запрещена**.

i Царапины или темные пятна на стеклокерамике не влияют на работу прибора.

Удаление загрязнений:

1. – **Немедленно удалите** : расплавленную пластмассу, полиэтиленовую пленку и пищевые продукты, содержащие сахар. Иначе загряз-



нения могут привести к повреждению прибора. Используйте специальный скребок для стекла. Расположите скребок под острым углом к стеклянной поверхности и двигайте его по этой поверхности.

– **Удаление загрязнений производите только после того, как прибор полностью остынет**: известковые пятна, водяные разводы, капли жира, блестящие обесцвеченные пятна. Используйте специальные средства для чистки поверхностей из стеклокерамики или нержавеющей стали.

2. Прибор следует чистить влажной тканью с небольшим количеством мощного средства.
3. В самом конце **насухо вытрите прибор чистой тряпкой**.

ЧТО ДЕЛАТЬ, ЕСЛИ...

Неисправность	Возможная причина неисправности и способ ее устранения
Прибор не включается или не работает.	<ul style="list-style-type: none"> • Включена блокировка клавиш или защита от детей (L). Выключите эту функцию. Смотрите раздел "Блокировка/разблокировка панели управления" и "Защита от детей". • Работает STOP+GO (S). Выключите эту функцию. См. раздел "Функция Stop and go". • Вы прикоснулись одновременно к 2 или более сенсорным клавишам. Касайтесь только одной сенсорной клавиши. • На панель управления попала вода или брызги жира. Протрите панель управления • Включите устройство снова и в течение 10 секунд установите значение мощности нагрева.
Подается звуковой сигнал, когда прибор выключен.	Накрыта одна или несколько сенсорных клавиш. Уберите посторонний предмет с сенсорных клавиш.
Звуковой сигнал подается 6 раз, прибор выключается.	Накрыта одна или несколько сенсорных клавиш. Уберите посторонний предмет с сенсорных клавиш.
Не загорается индикатор остаточного тепла.	Конфорка не нагрелась, поскольку работала в течение короткого времени. Если конфорка должна уже быть горячей, обратитесь в сервисный центр.
Функция автоматического нагрева не включается.	<ul style="list-style-type: none"> • На конфорке еще имеется остаточное тепло (H). Дайте конфорке остыть • Установлена максимальная ступень нагрева. Максимальная ступень нагрева такая же, как при включении автоматической функции быстрого нагрева.

Неисправность	Возможная причина неисправности и способ ее устранения
Подается звуковой сигнал, прибор включается и снова выключается. Через 5 секунд подается еще один звуковой сигнал.	Вы накрыли  . Уберите посторонний предмет с сенсорной клавиши.
Сенсорные клавиши нагреваются.	Посуда слишком большая или вы поставили ее слишком близко к элементам управления. При использовании большой посуды, ставьте ее на задние конфорки.
На дисплее чередуются две разные ступени нагрева.	Система управления мощностью уменьшает мощность этой конфорки. Используйте конфорки на другой стороне.
Загорается  .	<ul style="list-style-type: none"> • Работает функция автоматического отключения. Выключите прибор и снова включите его. • Срабатывает система защиты конфорки от перегрева. Выключите конфорку и включите ее снова.
Загорается  .	<ul style="list-style-type: none"> • неподходящий тип посуды. Пользуйтесь подходящей посудой. • Отсутствие посуды на конфорке. Поставьте посуду на конфорку. • Диаметр дна посуды слишком маленький для этой конфорки. Пользуйтесь подходящей посудой.
Загорается  и цифра.	Произошла ошибка в работе прибора. Отключите прибор от сети электропитания на некоторое время. Отключите предохранитель домашней электросети. Подключите снова. Если  загорается снова, обратитесь в сервисный центр.
Загорается  и  .	Слишком сильные лучи света на панели управления, например, яркий солнечный свет. Затените панель управления на некоторое время, например, рукой. Подается звуковой сигнал, прибор выключается. Снова включите прибор.
Загорается  .	Произошла ошибка в приборе в результате выкипания воды, или вы воспользовались неподходящей посудой. Срабатывает система защиты конфорки от перегрева. Работает функция автоматического отключения. Выключите варочную панель. Снимите горячую посуду. Примерно через 30 секунд снова включите конфорку. Индикация  должна исчезнуть, а индикатор остаточного тепла остаться включенным. Дайте посуде остыть и обратитесь к разделу "Посуда для индукционных конфорок", чтобы проверить ее пригодность.

Если с помощью вышеуказанных способов не удалось устранить неисправность, обратитесь к продавцу или в сервисный центр. Сообщите сведения, указанные на табличке с техническими данными, код стеклокерамики, состоящий из трех цифр (он указан в углу варочной панели), и появляющееся сообщение об ошибке.

Если вы неправильно эксплуатировали прибор, техническое обслуживание, предоставляемое специалистами сервисного центра или продавца, будет платным, даже если срок гарантии еще не истек. Инструкции по техническому обслуживанию и условиям гарантии приведены в гарантийном буклете.

ОХРАНА ОКРУЖАЮЩЕЙ СРЕДЫ

Символ  на изделии или на его упаковке указывает, что оно не

подлежит утилизации в качестве бытовых отходов. Вместо этого его

следует сдать в соответствующий пункт приемки электронного и электрооборудования для последующей утилизации. Соблюдая правила утилизации изделия, Вы можете предотвратить причинение окружающей среде и здоровью людей потенциального ущерба, который возможен в противном случае, вследствие неподобающего обращения с подобными отходами. За более подробной информацией об утилизации этого изделия просьба обращаться к местным властям, в службу по вывозу и

утилизации отходов или в магазин, в котором Вы приобрели изделие.

Упаковочные материалы



Упаковка изготовлена из экологических материалов и может быть повторно переработана. На пластмассовых деталях указан материал, из которого они изготовлены: >PE< (полиэтилен), >PS< (полистирол) и т.п. Упаковочные материалы следует выбрасывать как бытовые отходы в соответствующие контейнеры местных служб по утилизации отходов.



www.electrolux.com/shop

