



Инструкция по
эксплуатации

Духовой шкаф

EOC68200

Electrolux. Thinking of you.

Обменяйтесь с нами своими мыслями на
www.electrolux.com

СОДЕРЖАНИЕ

Сведения по технике безопасности	Уход и очистка	17	
2	Что делать, если ...	20	
Описание изделия	5	Технические данные	21
Ежедневное использование	6	Охрана окружающей среды	21

Право на изменения сохраняется



СВЕДЕНИЯ ПО ТЕХНИКЕ БЕЗОПАСНОСТИ

Перед установкой и использованием внимательно прочитайте настоящее руководство, которое содержит следующие сведения:

- Обеспечение безопасности людей и имущества
- Защита окружающей среды
- Правильный порядок эксплуатации прибора.

Всегда храните настоящие инструкции вместе с прибором, даже если передаете или продаете его.

Изготовитель не несет ответственности за повреждение имущества в результате неправильной установки или эксплуатации прибора.

Безопасность детей и лиц с ограниченными возможностями

- Данный электроприбор может эксплуатироваться детьми старше 8 лет и лицами с ограниченными физическими или сенсорными способностями, с недостаточным опытом или знаниями только под присмотром лица, отвечающего за их безопасность, или после получения от него соответствующих инструкций, позволяющих им безопасно эксплуатировать электроприбор. Дети не должны играть с электроприбором.
- Храните все упаковочные материалы вне досягаемости детей. Неосторожное обращение с упаковочными материалами может стать причиной удушья или травмы.
- **ВНИМАНИЕ:** При работе прибор сильно нагревается. Не подпускайте детей и животных к прибору, когда открыта его дверца или когда он рабо-

тает. Существует опасность получения травм или иных стойких нарушений трудоспособности.

- Если прибор оснащен функцией защиты от детей или блокировки кнопок, то следует ее использовать. Это позволит предотвратить случайное включение прибора детьми или животными.

Общие правила техники безопасности

- Не изменяйте параметры данного прибора. Существует опасность получения травм и повреждения прибора.
- Не оставляйте прибор без присмотра во время его работы.
- Выключайте прибор после каждого использования.

Установка

- Установку и подключение должен выполнять только электрик с соответствующим допуском. Обратитесь в авторизованный сервисный центр. Это необходимо, чтобы предотвратить опасность повреждения конструкции электроприбора или получения травм.
- Убедитесь, что электроприбор не поврежден при транспортировке. Не подключайте поврежденный электроприбор. При необходимости обратитесь к поставщику.
- Перед первым использованием электроприбора удалите с него все элементы упаковки, наклейки и пленку. Не снимайте табличку с техническими данными. Это может привести к аннулированию гарантии.

- Перед установкой убедитесь, что электроприбор отключен от электросети.
 - Будьте осторожны при перемещении электроприбора. Он имеет большой вес. Всегда используйте защитные перчатки. При перемещении электроприбора не поднимайте его за ручку.
 - Электроприбор должен быть подключен к электросети через устройство, позволяющее отсоединять от сети все контакты. Устройство для изоляции должно обеспечивать расстояние между разомкнутыми контактами не менее 3 мм.
 - Следует использовать подходящие устройства для изоляции: предохранительные автоматические выключатели, плавкие предохранители (резьбовые плавкие предохранители следует выкручивать из гнезда), автоматы защиты от тока утечки и пускатели.
 - Перед установкой убедитесь, что размеры ниши соответствуют размерам устанавливаемого электроприбора.
 - Убедитесь, что мебель под и рядом с электроприбором надежно закреплена.
 - Выдерживайте минимально допустимые зазоры между соседними приборами.
 - Электроприбор нельзя устанавливать на подставке.
 - Встраиваемые духовые шкафы и варочные панели оборудуются специальными системами для подключения к электрической сети. Чтобы исключить повреждение электроприбора, следует объединять только приборы от одного и того же производителя.
- Включайте электроприбор только в правильно установленную электрическую розетку с контактом заземления.
 - Не используйте разветвители, соединители и удлинители. Существует опасность пожара.
 - Запрещается выполнять замену сетевого кабеля или использовать сетевой кабель другого типа. Обратитесь в сервисный центр.
 - Убедитесь, что сетевой кабель и (если имеется) вилка сетевого кабеля сзади электроприбора не пережаты и не имеют повреждений.
 - Для отключения электроприбора от электросети не тяните за сетевой кабель. Всегда беритесь за саму вилку, если она имеется.

Использование

Подключение к электросети

- Электроприбор должен быть заземлен.
- Убедитесь, что электрические данные на табличке с техническими данными соответствуют параметрам электрической сети.
- Данные по напряжению питания приведены на табличке с техническими данными.
- Всегда держитесь в стороне от электроприбора, когда открыта его дверца или когда он работает. Может произойти высвобождение горячего пара. Существует опасность получения ожогов кожи.
- Предотвращение повреждения или обесцвечивание эмали:

- не помещайте какие бы то ни было предметы непосредственно на дно электроприбора и не накрывайте его алюминиевой фольгой;
- не подвергайте электроприбор прямому воздействию горячей воды;
- не храните влажную посуду и продукты в электроприборе после окончания приготовления пищи.
- Изменение цвета эмали духового шкафа не влияет на эффективность работы прибора, поэтому оно не является дефектом с точки зрения закона о гарантийных обязательствах.
- Не надавливайте на открытую дверцу электроприбора.
- Всегда закрывайте дверцу электроприбора при приготовлении пищи, даже когда готовите на гриле.
- При использовании распылителя для чистки духовых шкафов соблюдайте указания изготовителя.
- Не следует чистить стеклянную дверцу абразивными чистящими средствами или металлическим скребком. Жаростойкая поверхность внутреннего стекла может повредиться и расколоться.
- Поврежденные стеклянные панели дверцы становятся хрупкими и могут разрушиться. Необходимо их заменить. Обратитесь в сервисный центр.
- Будьте осторожны при снятии дверцы с устройства. Дверца тяжелая!
- Не чистите каталитическую эмаль (если она имеется).

Уход и чистка

- Перед выполнением операций по чистке и уходу выключите прибор и извлеките вилку сетевого шнура из розетки.
- Убедитесь, что прибор остыл. Существует опасность получения ожогов. Существует опасность повреждения стеклянных панелей.
- Содержите прибор в чистоте. Скопление остатков жира или пищи может привести к возгоранию.
- Регулярная чистка способствует сохранности поверхности прибора.
- Для очень сочных пирогов используйте глубокий противень во избежание вытекания сока фруктов, который может вызвать образование неудаляемых пятен.
- Для обеспечения личной безопасности и безопасности имущества используйте для чистки электроприбора только воду с мылом. Не используйте легковоспламеняющиеся вещества или вещества, вызывающие коррозию.
- Не очищайте электроприбор с помощью чистящих средств, в которых используется пар или высокое давление, предметов с острыми краями, абразивных чистящих веществ, губок с абразивным покрытием и пятновыводителей.

Опасность возгорания

- Открывайте дверцу осторожно. При использовании спирта может образовываться смесь спирта с воздухом. Существует опасность пожара.
- Не подносите искры или открытое пламя к электроприбору при открывании дверцы.
- Не ставьте в электроприбор, на него или рядом с ним легковоспламеняющиеся материалы или пропитанные ими предметы, а также предметы из легкоплавких материалов (из пластмассы или алюминия).

Пиролитическая очистка

- Не оставляйте прибор без присмотра во время пиролитической очистки.
- Во время пиролитической очистки не следует пытаться открыть дверцу. Также не следует отключать питание.
- Не подпускайте детей к прибору во время пиролитической очистки. Прибор очень сильно нагревается. Существует опасность получения ожогов.
- При пиролитической очистке несмываемая грязь может изменить цвет эмали. Изменение цвета эмали не влияет на эффективность работы прибора.

Лампа освещения духового шкафа

- В приборе используются специальные лампы, предназначенные только для бытовых приборов. Их нельзя применять для полного или частичного освещения жилых комнат.

- При необходимости замены используйте только лампы такой же мощности, специально предназначенные для бытовых приборов.
- Перед заменой лампы освещения духового шкафа извлеките вилку сетевого кабеля из розетки. Существует опасность поражения электрическим током.

Сервисный центр

- Проводить работы по ремонту прибора разрешается только специалистам авторизованного сервисного центра. Обратитесь в авторизованный сервисный центр.
- Применяйте только оригинальные запасные части.

Утилизация прибора

- Для предотвращения риска получения травм или повреждения имущества выполните следующие действия:
 - Отключите питание прибора.
 - Обрежьте сетевой кабель и выбросьте его в мусорный контейнер.
 - Удалите защелку дверцы и выбросьте ее в мусорный контейнер. Тогда дети или мелкие животные не окажутся запертыми внутри прибора. Существует риск смерти от удушья.

ОПИСАНИЕ ИЗДЕЛИЯ

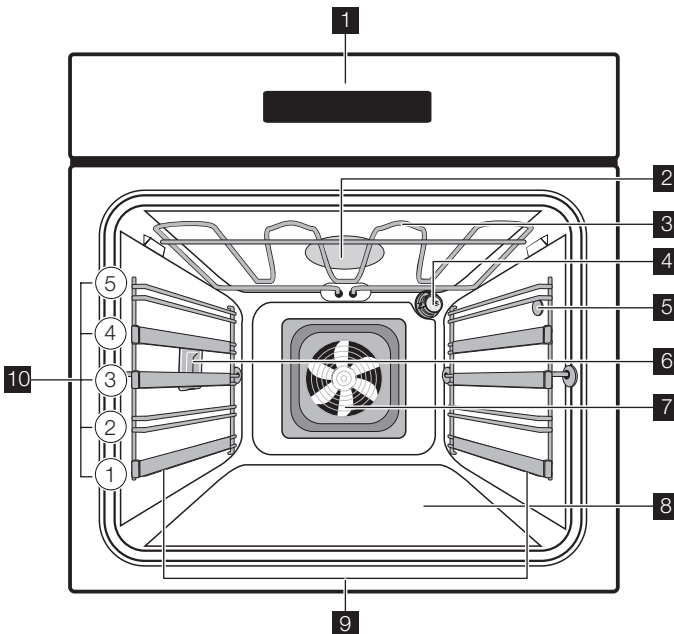

- 1** Электронный программатор
- 2** Запахопоглощающий фильтр
- 3** Нагревательный элемент
- 4** Лампа освещения духового шкафа
- 5** Гнездо термомуфта для мяса
- 6** Лампа бокового освещения

- 7** Вентилятор
- 8** Нижний нагрев
- 9** Съёмные направляющие полок духового шкафа
- 10** Положения полок

Принадлежности духового шкафа

- **Полка духового шкафа**
Для установки посуды, форм для выпечки, размещения мяса для жаркого.
- **Плоский противень для выпечки**
Для выпекания пирогов и печенья.
- **Сотейник**

Для выпекания кондитерских изделий, жарки мяса или для использования в качестве противня для сбора жира.

- **Термощуп для мяса**
Для определения степени готовности блюда.

ЕЖЕДНЕВНОЕ ИСПОЛЬЗОВАНИЕ

! **ВНИМАНИЕ!** См. «Сведения по технике безопасности».

Предварительная чистка духового шкафа

- Выньте из духового шкафа все съемные элементы.
- Перед первым использованием вымойте духовой шкаф.

! **ПРЕДУПРЕЖДЕНИЕ!** Не используйте для чистки абразивные моющие средства! Они могут

привести к повреждению поверхности. См. раздел "Уход и чистка".

Первое включение

При включении прибора в сеть или после отключения электропитания необходимо установить язык, контрастность дисплея, яркость дисплея и время суток. Нажмите **+** или **-**, чтобы установить значение. Нажмите **OK** для подтверждения.

Электронный программатор

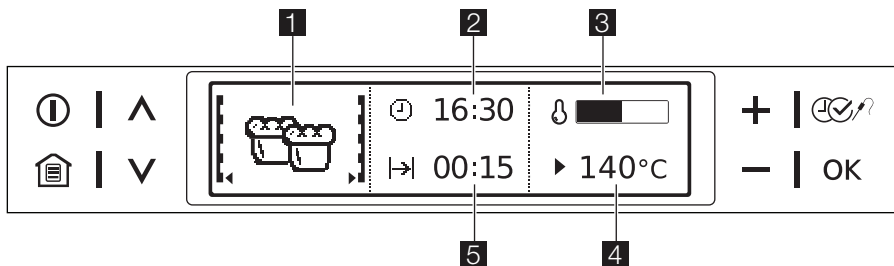

1 Символ пункта меню (с уровнем полки)

2 Часы



3 Индикатор нагрева

4 Температура / вес

5 Функции времени

Обзор клавиш сенсорной панели

Сенсорная клавиша	Функция	Комментарий
	Для включения и выключения духового шкафа.	
	Для отображения основного меню.	Выбранная функция отключается (за исключением таймера).





Сенсорная клавиша	Функция	Комментарий
	Для перемещения вверх и вниз по меню.	Когда функция включена: <ul style="list-style-type: none"> • Коснитесь сенсорной клавиши один раз: будет открыто верхнее меню (функция остается включенной). Через 5 секунд прибор переключится на начальный пункт меню • Коснитесь сенсорной клавиши два раза: станет возможным изменение верхнего меню и перемещение вверх и вниз (функция отключается)
	Для установки значений (например, температуры, времени, веса, степени готовности продукта).	Чтобы перейти к изменению значения: <ul style="list-style-type: none"> • Коснитесь сенсорной клавиши один раз: символ начнет мигать • Коснитесь сенсорной клавиши два раза: можно установить значение Чтобы установить значение: <ul style="list-style-type: none"> • Коснитесь сенсорной клавиши один раз: для медленного пошагового изменения значения • Удерживайте нажатой сенсорную клавишу: для быстрого пошагового изменения значения Чтобы установить на дисплее значение "0" при установке времени приготовления или времени суток <ul style="list-style-type: none"> • Нажмите + и - одновременно.
	Для установки функций времени, дополнительных функций и термощупа для мяса.	
OK	Для подтверждения	









i Управление прибором осуществляется с помощью сенсорных клавиш. Следует прикасаться только к одной сенсорной клавише. При положении пальца, достаточно близком к горизонтальному, случайно

можно коснуться нескольких сенсорных клавиш.

Символы дисплея

Во время работы прибора на дисплее отображаются различные символы.

Символ	Отображается на дисплее (примеры)	Функция	
	Таймер	4:30	Таймер включен.
	Время	10:00	На дисплее отображается заданное время.
	Продолжительность	1:00	Отображается время, необходимое для приготовления продукта.
	Окончание	14:50	На дисплее отображается время, когда цикл приготовления будет завершен.
			На дисплее отображается время окончания, рассчитанное поле установки термощупа для мяса.

Символ		Отображается на дисплее (примеры)	Функция
	Начало	0:45	На дисплее отображается время, когда будет начато приготовление продукта (если заданы продолжительность приготовления и время окончания).
	Температура	1.  2. 	<ol style="list-style-type: none"> 1. Отображается температура в камере духового шкафа. Температура также отображается после выключения духового шкафа, пока он не остыл. 2. Включен быстрый нагрев. Это сокращает время нагрева.
	Вес	1,5 кг	Указывает, что система автоматического взвешивания включена или что вес может быть изменен.
	Термошуп для мяса	75°C	<ul style="list-style-type: none"> • Установлен термошуп для мяса. • Функция Автоматич. Термошуп включена. • Температуру внутри продукта можно изменить.
	Сохранение Тепла	80°C	Указывает, что эта функция включена.
	Запахопоглощ. фильтр		Запахопоглощающий фильтр включен.

Обзор меню

Главное меню

Символ	Пункт меню	Применение
	Помощь в Приготовлении	Содержит список автоматических программ приготовления.
	Режимы Нагрева	Содержит список режимов нагрева духового шкафа.
	Меню Чистка	Содержит список режимов очистки духового шкафа.
	Мои Программы	Содержит созданный пользователем список наиболее востребованных программ приготовления.
	Основные Установки	Используется для установки других настроек духового шкафа.

Подменю

Подменю для: Помощь в приготовлении

Символ	Подменю
	Свинина/Телятина
	Говядина/Дичь/Телятина
	Птица
	Рыба
	Торт

Символ	Подменю
	Пицца/Пирог/Хлеб
	Запеканки
	Быстрое Приготовление
	Особые

Подменю для: **Режимы нагрева**

Режим духового шкафа	Применение
 Горячий воздух	Для одновременного выпекания максимум на трех уровнях духового шкафа. Задайте температуру выпекания на 20–40°C ниже, чем при использовании режима "Верхний + нижний нагрев".
 Верхний + нижний нагрев	Для выпекания и жарения на одном уровне духового шкафа.
 Пицца	Для выпекания на одном уровне духового шкафа блюд, которые требуют более интенсивного подрумянивания и хрустящей нижней корочки. Установите температуру духового шкафа на 20–40°C ниже, чем при использовании режима "Верхний + нижний нагрев".
 Турбо гриль	Для обжаривания крупных кусков мяса или птицы на одном уровне. Этот режим также может использоваться для обжаривания в сухарях и подрумянивания.
 Малый гриль	Для приготовления на гриле плоских кусков продуктов, размещенных в центре решетки, и для приготовления тостов.
 Большой гриль	Для приготовления на гриле большого количества плоских кусков продуктов, а также для приготовления тостов.
 Нижний нагрев	Для выпекания пирогов с хрустящей нижней корочкой.
 Низкие температуры	Для приготовления особенно нежных и сочных жареных кусков мяса.

Подменю для: **Меню Чистка**

Символ	Подменю	Применение
	Пиролиз	Запуск процедуры пиролитической очистки.
	Помощь при Чистке	Инструкции по выполнению процесса очистки.
	Напоминание о Чистке	Напоминание о времени очистки духового шкафа.

Подменю для: Мои Программы

Сим-вол	Подменю
-	1 - Мои Программы
-	2- Мои Программы
-	...
-	Изменить Имя Программы



Подменю для: Основные Установки

Символ	Подменю	Описание
	Установка Времени Суток	Используется для установки времени суток на часах.
	Индикация Времени	Во включенном состоянии на дисплее отображается текущее время до выключения устройства.
	Set + Go	Если устройство включено, то можно выбрать функцию Установить и включить в окне выбора параметров.
	Сохранение тепла	Если устройство включено, то можно выбрать функцию Сохранение Тепла в окне выбора параметров.
	коррекция времени	Используется для включения и выключения функции коррекция времени .
	Контрастность Дисплея	Используется для плавной настройки контрастности дисплея.
	Яркость Дисплея	Используется для плавной настройки яркости дисплея.
	Выбрать Язык	Используется для установки языка дисплея.
	Громкость Звук. Сигнала	Используется для плавной регулировки уровня громкости тонов и сигналов.
	Тоны Кнопок	Используется для включения и выключения звукового сигнала сенсорных полей.
	Сигналы Тревоги/Ошибки	Используется для включения и выключения сигналов тревоги.
	Запахопоглощ. Фильтр	Используется для включения и выключения запахопоглощающего фильтра.
	Сервис	Используется для отображения версии и конфигурации программного обеспечения.
	Заводские Установки	Используется для сброса всех настроек до заводских установок (включая Мои Программы).

Включение и выключение духового шкафа

Коснитесь клавиши  для включения или выключения духового шкафа.

Использование меню:

1. Включите духовой шкаф.
2. Коснитесь клавиши  или , чтобы выбрать нужный пункт меню.

3. Коснитесь клавиши **OK**, чтобы перейти к подменю или принять установленное значение.

В любой момент можно вернуться в главное меню, нажав кнопку .

Включение режима нагрева

1. Выберите меню Режимы Нагрева . Коснитесь клавиши **OK** для подтверждения.
2. Выберите режим нагрева. Коснитесь клавиши **OK** для подтверждения.
3. Установите температуру. Коснитесь клавиши **OK** для подтверждения.

Выключение режима нагрева

Коснитесь клавиши  , чтобы отменить процедуру.

На дисплее отобразится главное меню.

Задание температуры духового шкафа

Коснитесь клавиши + или -, чтобы задать температуру.

Начнется нагрев духового шкафа.

-  Когда будет достигнута заданная температура, раздастся звуковой сигнал.

Отображение температуры духового шкафа

Коснитесь клавиш + или - одновременно.

На дисплее высвечивается температура духового шкафа.

Установка принадлежностей духового шкафа

Установите плоский противень для выпечки или сотейник на телескопические направляющие. Зацепите отверстия по краям за удерживающие упоры на телескопических направляющих.

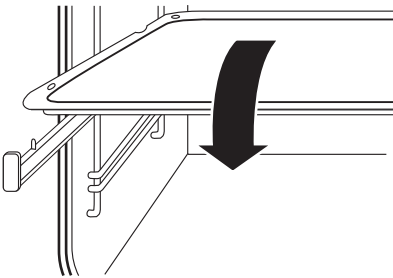

Установите решетку на телескопические направляющие так, чтобы ее основание было направлено вниз.

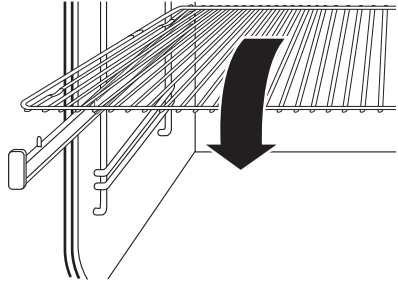

-  Благодаря ограждению решетки посуда дополнительно защищена от соскальзывания.

Установка решетки духового шкафа вместе с сотейником

Уложите решетку духового шкафа на сотейник. Установите решетку духового шкафа и сотейник на телескопические направляющие. Зацепите отверстия по краям за удерживающие упоры на телескопических направляющих.

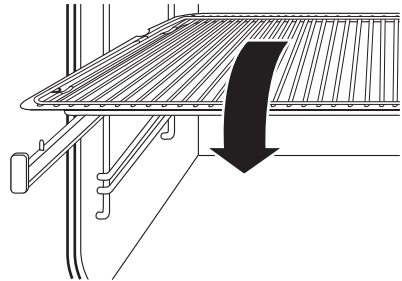

Автоматические программы

Эти три автоматические программы предоставляют оптимальные настройки для каждого типа мясных блюд и других рецептов:

- Программы приготовления мяса с использованием функции Вес, автоматич. (меню Помощь в Приготовлении)
- Программы приготовления мяса с функцией Автоматич. Термощуп (меню Помощь в Приготовлении)

- Запрограммир. Рецепты (меню Помощь в Приготовлении)

Функция Помощь в Приготовлении с программой Вес, автоматич.

Эта функция автоматически рассчитывает время жарки. Чтобы использовать эту функцию, необходимо ввести вес продукта.

Включение функции:

1. Включите духовой шкаф.
2. Выберите меню Помощь в Приготовлении . Коснитесь клавиши **OK** для подтверждения.
3. Выберите категорию и блюдо. Коснитесь клавиши **OK** для подтверждения.
4. Выберите Вес, автоматич. . Коснитесь клавиши **OK** для подтверждения.
5. Коснитесь клавиши + или -, чтобы задать вес продуктов. Коснитесь клавиши **OK** для подтверждения.

Начнется выполнение автоматической программы. Вес можно изменить в любое время: Коснитесь клавиши + или -, чтобы изменить вес. По истечении установленного времени раздастся звуковой сигнал Коснитесь сенсорной клавиши, чтобы выключить звуковой сигнал.

-  При приготовлении птицы после 30 минут приготовления продукты следует перевернуть. На дисплее отображается напоминание.

Функция Помощь в Приготовлении с программой Запрограммир. Рецепты

В памяти прибора записаны рецепты , которыми вы можете воспользоваться. Рецепты изменить нельзя.

Включение функции:

1. Включите духовой шкаф.
2. Выберите меню Помощь в Приготовлении . Коснитесь клавиши **OK** для подтверждения.
3. Выберите категорию и блюдо. Коснитесь клавиши **OK** для подтверждения.
4. Выберите Запрограммир. Рецепты . Коснитесь клавиши **OK** для подтверждения.

-  При выборе функции Ручной Режим на дисплее отображаются автоматические настройки, но их можно изменить.

Функция Помощь в Приготовлении с программой Автоматич. Термощуп

1. Включите духовой шкаф.
2. Коснитесь клавиши \wedge или \vee , чтобы выбрать функцию Помощь в Приготовлении , необходимую категорию и блюдо.
3. Коснитесь клавиши \wedge или \vee , чтобы выбрать функцию Автоматич. Термощуп .
4. Коснитесь клавиши **OK** для подтверждения.
На дисплее отображается " Термощуп для мяса ".
5. Установите термощуп для мяса.
По окончании программы раздастся звуковой сигнал.
Коснитесь сенсорной клавиши, чтобы выключить звуковой сигнал.
6. Извлеките термощуп для мяса.

Термощуп для мяса

Термощуп служит для измерения температуры в середине куска мяса. Когда измеряемая им температура достигает заданного значения, духовой шкаф автоматически выключается.

Следует установить следующие два значения температуры:

- температуру духового шкафа
- температуру внутри продукта

ВАЖНО! Используйте только термощуп, поставляемый в комплекте, или оригинальные запасные части.

1. Включите духовой шкаф.
2. Поместите кончик термощупа в центр куска мяса.
3. Вставьте разъем термощупа в гнездо на боковой стенке духового шкафа.
На дисплее отображается Термощуп для мяса .
4. Коснитесь клавиши + или - не позже чем через 5 секунд для задания температуры внутри продукта.

5. Задайте режим и, если необходимо, температуру духового шкафа. Прибор будет периодически пересчитывать время достижения установленной температуры. На дисплее будет постоянно выводиться новое предположительное время окончания.
 - i** Во время приготовления термощуп должен оставаться вставленным в кусок мяса и в гнездо для термощупа.
 6. Когда будет достигнута заданная температура внутри продукта, раздастся звуковой сигнал. Духовой шкаф отключится автоматически. Коснитесь сенсорной клавиши, чтобы выключить звуковой сигнал.
 7. Извлеките штекер термощупа из гнезда и выньте мясо из духового шкафа.
 - !** **ВНИМАНИЕ!** Термощуп для мяса сильно нагревается! Существует опасность получения ожогов. Будьте осторожны, вынимая наконечник и штекер термощупа.
 8. Выключите духовой шкаф.
 - i** Программы приготовления мяса с функцией Термощуп для мяса см. в меню *automatic programmes* .
2. Выберите нужную функцию духового шкафа или функцию Помощь в Приготовлении .
 3. Нажимайте клавишу  до тех пор, пока на дисплее не отобразится "СОХРАНИТЬ". Коснитесь клавиши **OK** для подтверждения.
 4. На дисплее отобразятся первые три ячейки памяти. Коснитесь клавиши **OK** для подтверждения.
 5. Начнет мигать первая буква. Коснитесь клавиши + или -, чтобы изменить букву. Коснитесь клавиши **OK** для подтверждения.
 6. Коснитесь клавиши \vee или \wedge для перемещения курсора вправо или влево по строке. Коснитесь клавиши "OK" для подтверждения. Буква начнет мигать.
 7. Повторите шаги 5 и 6, чтобы записать имя программы. Коснитесь и удерживайте клавишу **OK** для сохранения.
 - i** Ячейку памяти можно изменить. (См. раздел "Сохранение программы". На шаге 4 коснитесь клавиши \vee или \wedge , чтобы выбрать ячейку памяти, которую необходимо изменить.)
 - i** Можно изменить имя программы в меню "Изменить Имя Программы".

Меню Мои Программы

Вы можете сохранить избранные настройки, такие как продолжительность, температура или режим духового шкафа. Их можно выбирать в меню Мои Программы . Можно сохранить 20 программ.



Сохранение программы

1. Включите духовой шкаф.

Включение программы

1. Включите духовой шкаф.
2. Выберите меню Мои Программы . Коснитесь клавиши **OK** для подтверждения.
3. Выберите необходимое имя программы. Коснитесь клавиши **OK** для подтверждения.

Функции часов

Символ	Функция	Описание
	Таймер	Для установки обратного отсчета времени (макс. 2 часа 30 минут). Эта функция не влияет на работу прибора.
	Продолж.	Для установки времени работы прибора (макс. 23 часа 59 минут).
	Окончание	Для установки времени отключения духового шкафа (макс. 23 часа 59 минут).

- i** Функции Продолж. и Окончание можно использовать одновременно, если необходимо автоматически включить и позже выключить прибор.

Можно установить время для функции часов, обратный отсчет времени начнется через 5 секунд.

- 🔥** При использовании функций часов Продолж. и Окончание, нагревательные элементы отключаются по истечении 90 % заданного времени. Духовой шкаф использует остаточное тепло для продолжения процесса приготовления, пока время не закончится (3-20 минут).

Установка функций часов

1. Нажимайте сенсорную клавишу  до тех пор, пока на дисплее не появится необходимая функция часов и соответствующий символ.
2. Коснитесь клавиши + или - , чтобы установить необходимое время. Коснитесь клавиши **OK** для подтверждения. По истечении 90% заданного времени раздастся звуковой сигнал. Духовой шкаф отключится. На дисплее отображается сообщение.
3. Коснитесь сенсорной клавиши, чтобы выключить звуковой сигнал.

- i** При использовании функции Таймер следует включить прибор, чтобы установить функцию часов.

- i** При использовании функций Продолж. и Окончание духовой шкаф отключится автоматически.

- i** При использовании функций Продолж. и Окончание следует сначала установить режим нагрева и температуру. Затем можно устанавливать функцию часов.

- i** При использовании термощупа функции Продолж. и Окончание не работают.

Коррекция Времени

Функция Коррекция Времени продолжает действие режима духового шкафа

после окончания установленного для него времени.

- Применимо для всех режимов духового шкафа с функциями Продолж. или Вес, автоматич. .
- Неприменимо для режимов духового шкафа с функцией Термощуп для мяса .



Включение функции:

1. По истечении установленного времени приготовления раздастся звуковой сигнал. Коснитесь любой сенсорной клавиши.
2. На дисплее отображается сообщение для функции Коррекция Времени в течение пяти минут.
3. Коснитесь клавиши  для включения.
4. Установите период для функции Коррекция Времени . Коснитесь клавиши **OK** для подтверждения.

SET+GO

Функция SET+GO позволяет задать функцию (или программу) духового шкафа и включить ее позже одним касанием сенсорного поля.

Включение функции:

1. Включите духовой шкаф.
2. Установите режим духового шкафа.
3. Многократным нажатием кнопки  добейтесь отображения на дисплее Продолж. .
4. Установите время.
5. Многократным нажатием кнопки  добейтесь отображения на дисплее SET+GO .
6. Коснитесь клавиши **OK** для подтверждения.

Чтобы включить функцию SET+GO коснитесь любой сенсорной клавиши (за исключением ①). Будет включен установленный режим духового шкафа.

По окончании выполнения раздастся звуковой сигнал.

- i** Когда режим духового шкафа включен, функция БЛОКИР. КНОПОК включена.

- i** Включить и отключить функцию SET+GO можно в меню Основные Установки .

Сохранение Тепла

Функция Сохранение Тепла служит для поддержания температуры продуктов 80° в течение 30 минут. Она включает-ся после окончания выпекания или жарки.

i Условия для этой функции:

- Установлена температура больше 80°C.
- Установлена продолжительность для функции.

Включение функции

1. Включите духовой шкаф.
2. Выберите нужную функцию духового шкафа.
3. Установите температуру выше 80°C.
4. Нажимайте клавишу  пока на дисплее не отобразится Сохранение Тепла . Коснитесь клавиши **OK** для подтверждения.

По окончании действия функции раздается звуковой сигнал.

Функция Сохранение Тепла работает 30 минут.

Функция "Сохранение Тепла" остается включенной при смене режима духового шкафа.

i Включить и отключить эту функцию можно в меню Основные Установки .

Запахопоглот. Фильтр

Функция Запахопоглот. Фильтр служит для уменьшения запахов при приготовлении пищи. Включить и отключить эту функцию можно в меню Основные Установки .

После включения функции Запахопоглот. Фильтр , она автоматически начинает действовать, когда запускается программа выпечки или жарки (за исключением программы Особые). Энергопотребление при использовании функции " Запахопоглот. Фильтр возрастает.

Если отключить функцию Запахопоглот. Фильтр , она включится автоматически через 100 часов работы для самоочистки фильтра.

БЛОКИР. КНОПОК

Функция БЛОКИР. КНОПОК предотвращает случайное изменение режима духового шкафа.

Включение функции БЛОКИР. КНОПОК

1. Включите духовой шкаф.
2. Установите режим духового шкафа.
3. Нажимайте клавишу  пока на дисплее не отобразится БЛОКИР. КНОПОК
4. Коснитесь клавиши **OK** для подтверждения.

Функция БЛОКИР. КНОПОК включена.

Отключение функции БЛОКИР. КНОПОК

1. Коснитесь клавиши .
2. Коснитесь клавиши **OK** для подтверждения.



Функция БЛОКИР. КНОПОК отключена.

i При выключении духового шкафа функция БЛОКИР. КНОПОК отключается.

Функция "Защита от детей"

Функция защиты от детей предотвращает случайное включение духового шкафа.

Включение функции "Защита от детей"

1. Выключите прибор.
2. Одновременно нажмите кнопки  и  в момент, когда на дисплее отображается сообщение.

Отключение "Защиты от детей"

1. Выполните указанные выше действия.

Автоматическое выключение

Духовой шкаф отключается через определенное время:

- если вы не выключили его;
- если вы не изменили температуру духового шкафа.

Температура духового шкафа	Время отключения духового шкафа
30 °C - 120 °C	12 ч
120 °C - 200 °C	8,5 ч
200 °C - 245 °C	5,5 ч

Температура духового шкафа	Время отключения духового шкафа
250 °С - максимальная температура	3,0 ч

Для управления духовым шкафом после того, как он автоматически отключится, сначала полностью отключите его.

Индикатор нагрева

При включении режима духового шкафа полоски на дисплее загораются. Эти полоски показывают, что температура духового шкафа повышается.

Индикатор быстрого нагрева

Для некоторых режимов духового шкафа функция быстрого нагрева автоматически уменьшает время нагрева. Полоска индикатора перемещается справа налево, пока духовой шкаф не достигнет целевой температуры.

Индикация остаточного тепла

После выключения духового шкафа на дисплее отображается остаточное тепло. Это тепло можно использовать для поддержания продуктов нагретыми.

Вентилятор охлаждения

Этот вентилятор включается автоматически для охлаждения поверхностей прибора. После выключения духового шкафа вентилятор охлаждения продолжает работать до тех пор, пока прибор не остынет.

Механический предохранитель дверцы

Предохранитель дверцы по умолчанию отключен.

Включение предохранителя дверцы

1. Нажмите на кромку дверцы (В) с обеих сторон, чтобы освободить защелку.
2. Потяните кромку дверцы вверх и снимите ее.

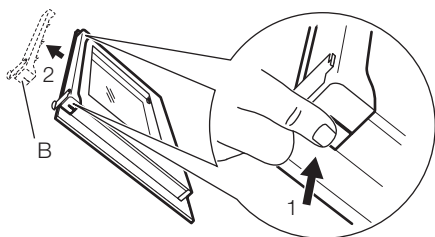

3. Выньте рычаг (1), переместите его на 4 мм влево (2) и снова вставьте (3).

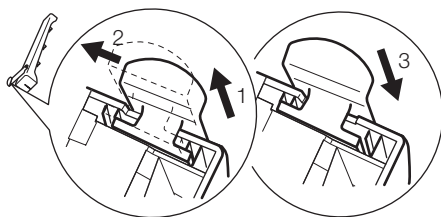

4. Взявшись за дверную кромку (В) с обеих сторон, установите ее на внутреннюю сторону дверцы. Установите кромку на верхний край дверцы.

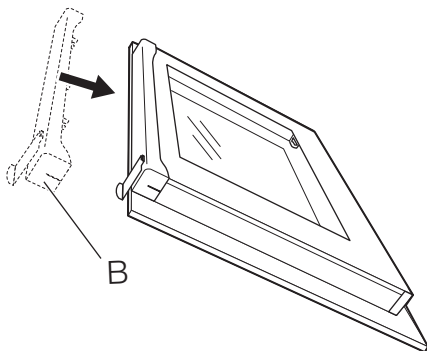

ВАЖНО! На открытой стороне кромки дверцы (B) имеется направляющая (C). Установите направляющую между внешней панелью дверцы и направляющим уголком (D). Убедитесь, что защелка (E) зафиксировалась.

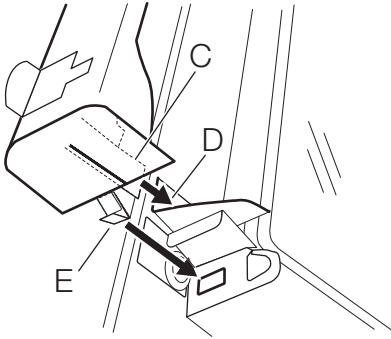

Открытие и закрытие дверцы

Чтобы открыть дверцу, нажмите и удерживайте рычаг.

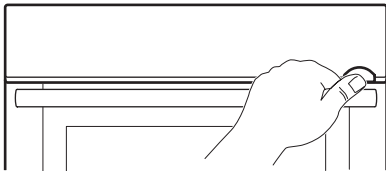

Закрывайте дверцу, не нажимая на рычаг.

Выключение предохранителя дверцы

Выполните описанные выше операции и переместите рычаг обратно вправо.

УХОД И ОЧИСТКА

! **ВНИМАНИЕ!** См. «Сведения по технике безопасности».

- Протирайте переднюю панель прибора мягкой тряпкой, смоченной в теплом растворе моющего средства.
- Для чистки металлических поверхностей используйте обычное чистящее средство.
- Чистите камеру духового шкафа после каждого применения. Это облегчает удаление загрязнений и предотвращает их пригорание.

Можно также полностью удалить предохранитель дверцы:

1. Снимите кромку дверцы. См. раздел "Выключение предохранителя дверцы".
2. Выньте рычаг (1).

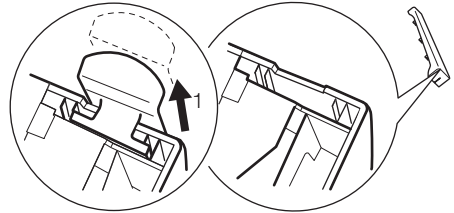

3. Выньте прокладку (2) из нижней части дверной кромки (B). Установите заглушку на место, где был рычаг (3).

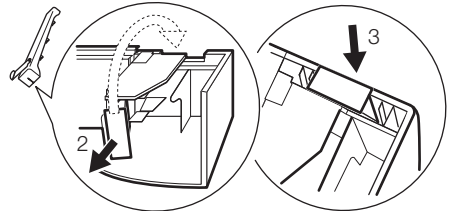

4. Установите дверную кромку обратно. См. раздел "Выключение предохранителя дверцы".

ВАЖНО! Выключение духового шкафа не отключает механический предохранитель дверцы.

- Стойкие загрязнения удаляйте специальными чистящими средствами для духовых шкафов.
- После каждого использования протирайте все принадлежности духового шкафа (мягкой тряпкой, смоченной в теплой воде с добавлением моющего средства) и затем давайте им высохнуть.
- При наличии принадлежностей с антипригарным покрытием не используйте для их чистки агрессивные средства, острые предметы и не мой-

те их в посудомоечной машине. В противном случае возможно повреждение антипригарного покрытия!

Пиролиз очистка

Функция Pyrolytic используется для очистки духового шкафа с помощью пиролиза. Выберите в меню функцию МЕНЮ ЧИСТКА .

⚠ ВНИМАНИЕ! Устройство очень сильно нагревается. Существует опасность получения ожогов.

ВАЖНО! Перед выполнением пиролитической очистки удалите все съемные детали (направляющие для противней, принадлежности и т.п.) из устройства.

1. Включите устройство.
2. С помощью кнопок \wedge или \vee выберите Меню Чистка . Нажмите **OK** для подтверждения.
3. С помощью кнопок \wedge или \vee выберите функцию Пиролиз . Нажмите **OK** для подтверждения.
4. С помощью кнопок " +"/" -" установите продолжительность работы функции Пиролиз .
 - **ЭКОНОМ** – для низкой степени загрязненности (2:15);
 - **NORMAL** – для средней степени загрязненности (2:45);
 - **ИНТЕНСИВНЫЙ** – для сильной степени загрязнения (3:15);

i Не открывайте дверцу во время нагрева. Открывание дверцы приводит к отмене функции Пиролиз .

Напоминание о Чистке

Данная функция напоминает пользователя о необходимости проведения пиролитической очистки.

Функция напоминания включается при установке в устройстве заводских настроек.

Включение и выключение функции напоминания производится в меню дополнительных функций с помощью Меню Чистка .

Помощь при Чистке

Помощь при Чистке содержит описание последовательности операций функции

Пиролиз , которые необходимо выполнить перед запуском функции Пиролиз Включение и выключение функции Помощь при Чистке производится в меню дополнительных функций с помощью Меню Чистка .

Телескопические направляющие

Телескопические направляющие можно вынуть для чистки боковых стенок.

Снятие телескопических направляющих

- 1.

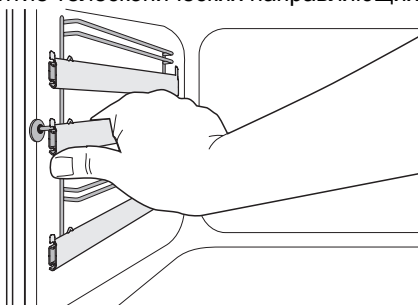

Вытяните переднюю часть телескопических направляющих из боковой стенки.

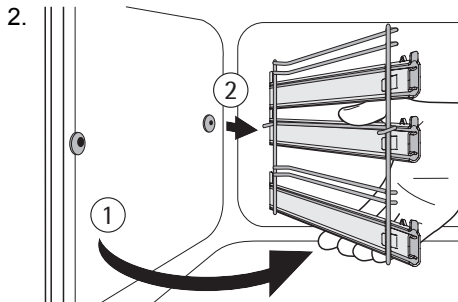

Вытяните телескопические направляющие из задней части боковой стенки и извлеките их.

Установка телескопических направляющих

Установите телескопические направляющие в обратной последовательности.

ВАЖНО! Удерживающие упоры на телескопических направляющих должны быть обращены вперед.

⚠ ПРЕДУПРЕЖДЕНИЕ!

Не мойте телескопические направляющие в посудомоечной машине. Не смазывайте телескопические направляющие.

Замена лампы освещения духового шкафа/чистка плафона

⚠ ВНИМАНИЕ! Будьте осторожны! Существует опасность поражения электрическим током!

1. Чтобы снять плафон, поверните его против часовой стрелки.
2. Почистите стеклянный плафон.
3. Замените лампу освещения духового шкафа аналогичной лампой с жаростойкостью 300 °С. Новая лампа должна иметь те же параметры, что и предыдущая.
4. Установите стеклянный плафон.

Замена лампочки освещения духового шкафа (левая сторона прибора). Чистка стеклянного плафона

1. Снимите левую направляющую.
2. Отвинтите стеклянный плафон с помощью крестовой отвёртки.

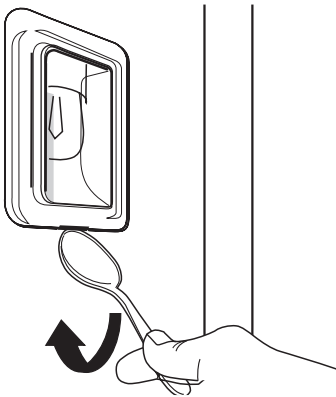

3. Снимите плафон при помощи узкого, тупого предмета (например, чайной ложки) и почистите его.
4. При необходимости: Замените лампочку освещения духового шкафа. Технические данные: 300 °С, жаростойкая.
5. Установите стеклянный плафон.
6. Установите левую направляющую.

Дверца духового шкафа и стеклянные панели

Чтобы почистить дверцу духового шкафа, снимите ее.

⚠ ПРЕДУПРЕЖДЕНИЕ! Будьте осторожны при снятии дверцы с прибора. Дверца тяжелая!

Снятие дверцы духового шкафа

1. Полностью откройте дверцу духового шкафа.
2. Поднимите стопорные рычаги (А) на двух петлях дверцы до упора.

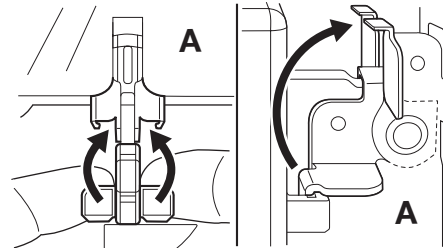

3. Прикройте дверцу до первого фиксируемого положения (угол приблизительно 45°).

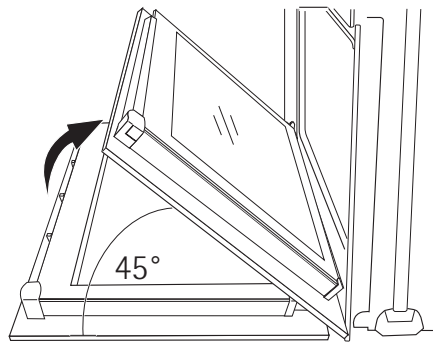

4. Возьмитесь за дверцу духового шкафа с обеих сторон и потяните ее под углом вверх от духового шкафа.

i Положите дверцу духового шкафа внешней стороной вниз на мягкую и ровную поверхность, чтобы не поцарапать ее.

5. Теперь можно снимать внутренние стеклянные панели и чистить их. Чтобы установить дверцу, выполните эту процедуру в обратном порядке.

! **ПРЕДУПРЕЖДЕНИЕ!** Осторожно обращайтесь со стеклом, оно может треснуть.

i Дверца духового шкафа имеет 2, 3 или 4 стеклянные панели (в зависимости от модели)

! **ПРЕДУПРЕЖДЕНИЕ!** При сильном надавливании на края переднего стекла оно может треснуть.

Снятие и чистка стекол дверцы

1. Возьмитесь за дверную планку (В) на верхней кромке дверцы с двух сторон и нажмите внутрь, чтобы освободить защелку.

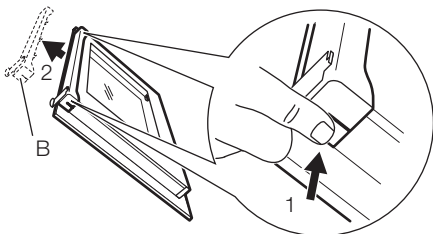

2. Потяните дверную планку вперед, чтобы снять ее.

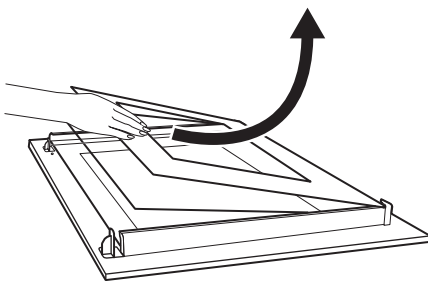

3. Возьмитесь за верхний край стеклянных панелей и вытащите их по одной по направлению вверх

4. Почистите стекла дверцы духового шкафа.

Чтобы установить панели, выполните эту процедуру в обратном порядке. Вставьте сначала меньшую панель, а затем большую.

ЧТО ДЕЛАТЬ, ЕСЛИ ...

! **ВНИМАНИЕ!** См. «Сведения по технике безопасности».

Неисправность	Возможная причина	Способ устранения
Духовой шкаф не нагревается	Духовой шкаф выключен	Включите духовой шкаф
	Не установлено время на часах	Установите время
	Не заданы необходимые настройки	Проверьте настройки
	Включена функция "Защита от детей"	См. раздел "Выключение "Защиты от детей"
	Сработал предохранитель на распределительном щите	Проверьте предохранитель Если предохранитель сработал еще раз, то обратитесь к квалифицированному электрику
На дисплее отображается F11	Штекер термощупа неправильно вставлен в гнездо термощупа	Вставьте штекер термощупа до упора

Неисправность	Возможная причина	Способ устранения
Пиролиз очистка не запускается	Не удалены боковые направляющие / направляющие для противней духового шкафа	Удалите боковые направляющие / направляющие для противней духового шкафа
Лампа освещения духового шкафа не работает	Лампа освещения духового шкафа перегорела	См. раздел "Замена лампы духового шкафа"

Если самостоятельно справиться с проблемой не удастся, обратитесь к продавцу или в сервисный центр. Данные для сервисных центров находятся на табличке с техническими дан-

ными. Табличка с техническими данными находится на передней рамке камеры духового шкафа.

Рекомендуем записать их здесь:

Название модели (MOD.)

Номер изделия (PNC)

Серийный номер (S.N.)

ТЕХНИЧЕСКИЕ ДАННЫЕ

Напряжение	230 В
Частота	50 Гц

ОХРАНА ОКРУЖАЮЩЕЙ СРЕДЫ

Символ  на изделии или на его упаковке указывает, что оно не подлежит утилизации в качестве бытовых отходов. Вместо этого его следует сдать в соответствующий пункт приемки электронного и электрооборудования для последующей утилизации. Соблюдая правила утилизации изделия, Вы сможете предотвратить причинение окружающей среде и здоровью людей потенциального ущерба, который возможен в противном случае, вследствие неподобающего обращения с подобными отходами. За более подробной информацией об утилизации

этого изделия просьба обращаться к местным властям, в службу по вывозу и утилизации отходов или в магазин, в котором Вы приобрели изделие.

 Упаковочные материалы
Упаковочные материалы безвредны для окружающей среды и пригодны для вторичной переработки. Пластмассовые детали обозначены международными аббревиатурами, такими как PE, PS (полистирол) и т.п. Упаковочные материалы следует складывать в соответствующие контейнеры местных служб по утилизации отходов.



ME10

Дата производства данного изделия указана в серийном номере (serial number), где первая цифра номера соответствует последней цифре года производства, вторая и третья цифры номера – порядковому номеру недели. Например, серийный номер 11012345 означает, что изделие произведено на десятой неделе 2011 года.



www.electrolux.com/shop

