

# Panasonic®

## Operating Instructions (Household) Rechargeable Shaver

Model No. ES-LV95

English.....	3
Русский .....	23
Українська .....	45
Қазақша.....	67





Operating Instructions  
(Household) Rechargeable Shaver  
Model No. ES-LV95

## Contents

---

<b>Safety precautions.....</b>	<b>4</b>	<b>Troubleshooting .....</b>	<b>18</b>
<b>Intended use .....</b>	<b>8</b>	<b>Battery life .....</b>	<b>22</b>
<b>Parts identification .....</b>	<b>9</b>	<b>Removing the built-in rechargeable battery.....</b>	<b>22</b>
<b>Charge .....</b>	<b>10</b>	<b>Specifications .....</b>	<b>22</b>
<b>Using the shaver.....</b>	<b>11</b>		
<b>Clean.....</b>	<b>13</b>		

Thank you for purchasing this Panasonic product.

**Before operating this unit, please read these instructions completely and save them for future use.**

## Safety precautions

To reduce the risk of injury, loss of life, electric shock, fire, malfunction, and damage to equipment or property, always observe the following safety precautions.

### Explanation of symbols

The following symbols are used to classify and describe the level of hazard, injury, and property damage caused when the denotation is disregarded and improper use is performed.



## DANGER

Denotes a potential hazard that will result in serious injury or death.



## WARNING

Denotes a potential hazard that could result in serious injury or death.



## CAUTION

Denotes a hazard that could result in minor injury.

The following symbols are used to classify and describe the type of instructions to be observed.



This symbol is used to alert users to a specific operating procedure that must not be performed.



This symbol is used to alert users to a specific operating procedure that must be followed in order to operate the unit safely.



## WARNING



**Always unplug the AC adaptor from a household outlet when cleaning.**

- Failure to do so may cause electric shock or injury.



**Always ensure the appliance is operated on an electric power source matched to the rated voltage indicated on the AC adaptor.**

**Fully insert the power plug.**

- Failure to do so may cause fire or electric shock.



**Regularly clean the power plug and the appliance plug to prevent dust from accumulating.**

- Failure to do so may cause fire due to insulation failure caused by humidity.

Disconnect the adaptor and wipe with a dry cloth.

**Immediately stop using and remove the adaptor if there is an abnormality or failure.**

- Using it in such conditions may cause fire, electric shock, or injury.

<Abnormality or failure cases>



• **The main unit, self-cleaning recharger, adaptor or cord is deformed or abnormally hot.**

• **The main unit, self-cleaning recharger, adaptor or cord smells of burning.**

• **There is abnormal sound during use or charging of the main unit, self-cleaning recharger, adaptor or cord.**

- Immediately request inspection or repair at an authorized service centre.



# WARNING

If detergent contacts skin, wash immediately and thoroughly with soap.



If you experience skin irritation anywhere on the body, stop using immediately and contact a physician.

- Failure to follow these instructions may result in physical injury or injury to the skin.

If detergent or oil is consumed accidentally, do not induce vomiting, drink a large amount of water and contact a physician.



If detergent or oil comes into contact with eyes, wash immediately and thoroughly with running water and contact a physician.

- Failure to follow these instructions may result in physical problems.

This appliance is not intended for use by persons (including children) with reduced physical, sensory or mental capabilities, or lack of experience and knowledge, unless they have been given supervision or instruction concerning use of the appliance by a person responsible for their safety. Children should be supervised to ensure that they do not play with the appliance.



- Failure to do so may cause an accident or injury.



The supply cord cannot be replaced. If the cord is damaged, the AC adaptor should be scrapped.

- Failure to do so may cause an accident or injury.



This shaver has a built-in rechargeable battery. Do not throw into fire, apply heat, or charge, use, or leave in a high temperature environment.

- Doing so may cause overheating, ignition, or explosion.



Do not connect or disconnect the adaptor to a household outlet with a wet hand.

- Doing so may cause electric shock or injury.



Do not immerse the AC adaptor and the self-cleaning recharger in water or wash with water.

- Doing so may cause electric shock or fire due to a short circuit.



Never use the AC adaptor and the self-cleaning recharger in the bathroom or shower room.

- Doing so may cause electric shock or fire due to a short circuit.



Never disassemble except when disposing of the product.

- Doing so may cause fire, electric shock, or injury.



Do not use anything other than the supplied AC adaptor and the self-cleaning recharger. Also, do not charge any other product with the supplied AC adaptor and the self-cleaning recharger.

- Doing so may cause burn or fire due to a short circuit.



Do not modify or repair.

- Doing so may cause fire, electric shock, or injury. Contact an authorized service centre for repair (battery change etc).



Persons using an implanted medical electronic device, such as a pacemaker, should not allow this unit to touch the skin where the medical electronic device is implanted.

- Doing so may cause an accident or illness.



## WARNING

**Do not store within reach of children or infants. Do not let them use it.**



- Putting the inner blades and/or the cleaning brush in the mouth or drinking the oil or detergent may cause accidents and injury.

**Never use the appliance if the AC adaptor is damaged or if the power plug fits loosely in a household outlet.**



- Doing so may cause electric shock or fire due to a short circuit.

**Do not damage, modify, or forcibly bend, pull, or twist the cord.**



**Also, do not place anything heavy on or pinch the cord.**

- Doing so may cause electric shock or fire due to a short circuit.

**Do not use in a way exceeding the rating of the household outlet or the wiring.**



- Exceeding the rating by connecting too many plugs to one household outlet may cause fire due to overheating.



## CAUTION

**Disconnect the adaptor from the household outlet when not charging.**



- Failure to do so may cause electric shock or fire due to electrical leakage resulting from insulation deterioration.



**Check the system outer foil for cracks or deformations before use.**

- Failure to do so may cause injury to the skin.



**Be sure to place the shaver in its protective cap when carrying around or storing.**

- Failure to do so may cause injury to skin or reduce the life of the system outer foil.



**Disconnect the adaptor or the appliance plug by holding onto the adaptor or the appliance plug instead of the cord.**

- Failure to do so may cause electric shock or injury.



**Use caution when opening detergent as spout is sharp.**

- Failure to do so may cause injury.



**Do not allow pins or trash to adhere to the power plug or the appliance plug.**

- Doing so may cause electric shock or fire due to a short circuit.



**Do not use excessive pressure to apply the system outer foil to your lip or other part of your face. Do not apply the system outer foil directly to blemishes or injured skin.**

- Doing so may cause injury to the skin.



**Do not forcefully press the system outer foil. Also, do not touch the system outer foil with fingers or nails when in use.**

- Doing so may cause injury to skin or reduce the life of the system outer foil.



**Do not touch the blade section (metallic section) of the inner blade.**

- Doing so may cause injury to your hands.



## CAUTION



**Do not use this product for hair on head or any other part of the body.**

- Doing so may cause injury to skin or reduce the life of the system outer foil.



**Do not share your shaver with your family or other people.**

- Doing so may result in infection or inflammation.



**Do not remove the shaver from the self-cleaning recharger while using the “Clean/Dry/Charge” mode or “Dry/Charge” mode.**

- Doing so may cause burn due to high temperatures around the blades.



**Do not drop or subject to shock.**

- Doing so may cause injury.



**Do not wrap the cord around the adaptor when storing.**

- Doing so may cause the wire in the cord to break with the load, and may cause fire due to a short circuit.



**Do not use detergent for any purpose other than washing the shaver blades.**

- Using it with other products may cause discoloration or cracking.

## ► Disposing of the rechargeable battery



## DANGER

The rechargeable battery is exclusively for use with this shaver. Do not use the battery with other products.

Do not charge the battery after it has been removed from the product.

- Do not throw into fire or apply heat.
- Do not hit, disassemble, modify, or puncture with a nail.



- Do not let the positive and negative terminals of the battery get in contact with each other through metallic objects.

- Do not carry or store the battery together with metallic jewelry such as necklaces and hairpins.

- Do not charge, use, or leave the battery where it will be exposed to high temperatures, such as under direct sunlight or near other sources of heat.

- **Never peel off the tube.**

- Doing so may cause overheating, ignition, or explosion.



## WARNING

**After removing the rechargeable battery, do not keep it within reach of children and infants.**



- The battery will harm the body if accidentally swallowed. If this happens, consult a physician immediately.



## WARNING

**If the battery fluid leaks out, take the following procedures. Do not touch the battery with your bare hands.**

- The battery fluid may cause blindness if it comes in contact with your eyes.  
Do not rub your eyes. Wash immediately with clean water and consult a physician.
- The battery fluid may cause inflammation or injury if it comes in contact with the skin or clothes.  
Wash it off thoroughly with clean water and consult a physician.



## Intended use

- This WET/DRY shaver can be used for wet shaving using shaving lather or for dry shaving. You can use this watertight shaver in the shower and clean with water. The following symbol means suitable for use in a bath or shower.





### ► Notes

- Treat yourself to wet lather shaves for at least three weeks and notice the difference. Your Panasonic WET/DRY shaver requires a little time to get used to because your skin and beard need about a month to adjust to any new shaving method.
- Keep both the inner blades inserted. If only one of the inner blades is inserted, the shaver may be damaged.
- If you clean the shaver with water, do not use salt water or hot water. Do not soak the shaver in water for a long period of time.

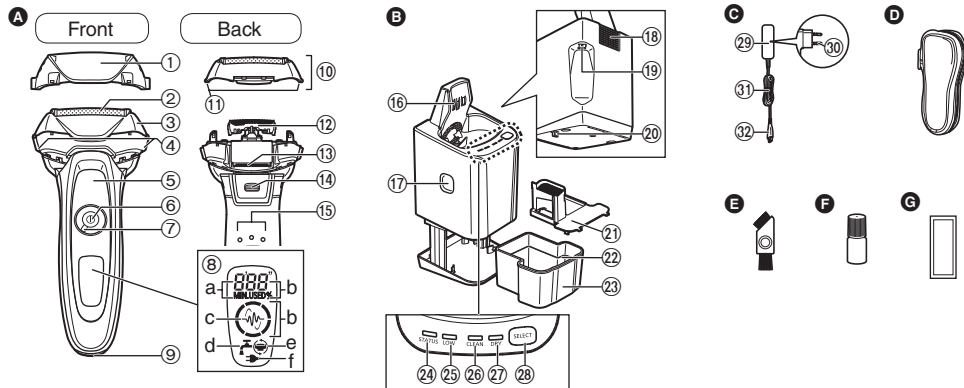
- Clean the housing only with a soft cloth slightly dampened with tap water or soapy tap water. Do not use thinner, benzene, alcohol or other chemicals.
- Store the shaver in a place with low humidity after use.
- Do not store the shaver or detergent where it will be exposed to direct sunlight or other heat sources.
- The self-cleaning recharger cleans the inner blades and the system outer foil. Brush or wash with water to remove beard trimmings in other areas.
- Depending on the environment, the shaver may not dry even if you select a mode that includes the “Dry” function. In this case, wipe off any drops of water with a dry cloth.



## A Main body

- ① Protective cap
- ② System outer foil
- ③ Foil frame
- ④ Foil frame release buttons
- ⑤ Finger rest
- ⑥ Power switch
- ⑦ Lock ring
- ⑧ Lamp display
  - a. Used time lamp
  - b. Battery capacity lamp
  - c. Shaving sensor lamp  
()
  - d. Clean lamp
  - e. Foil/blade check lamp
  - f. Charge status lamp ()

- ⑨ Appliance socket
- ⑩ Outer foil section
- ⑪ System outer foil release buttons
- ⑫ Inner blades
- ⑬ Trimmer
- ⑭ Trimmer handle
- ⑮ Main body rear terminals

## B Self-cleaning recharger

- ⑯ Charging terminals
- ⑰ Cleaning liquid unit removal button
- ⑱ Intake port
- ⑲ Self-cleaning recharger socket
- ⑳ Lock release lever

## C AC adaptor (RE7-59)

- ㉑ Cleaning liquid filter
- ㉒ Water maximum line
- ㉓ Cleaning liquid unit
- ㉔ STATUS lamp
- ㉕ LOW lamp
- ㉖ CLEAN lamp
- ㉗ DRY lamp
- ㉘ SELECT button
- ㉙ Adaptor
- ㉚ Power plug
- ㉛ Cord
- ㉜ Appliance plug

## Accessories

- ㉝ Travel case
- ㉞ Cleaning brush
- ㉟ Oil
- ㊱ Special detergent (Detergent)

**Using the lock ring**

Use the lock ring to lock or unlock the power switch.  
Rotate the lock ring until it clicks.



**Rotate the lock ring to “O” to unlock the power switch:**

Used when shaving, washing the shaver, lubricating the shaver.



**Rotate the lock ring to “” to lock the power switch:**

Used when carrying the shaver.

**Charge****Charging using the self-cleaning recharger**

Thoroughly wipe off any drops of water on or around the self-cleaning recharger so that it is dry before charging the shaver.

**1 Insert the appliance plug into the self-cleaning recharger.**

**2 Remove the protective cap and then attach the shaver.**

- Turn the shaver off before attaching.
- Wipe off any water droplets on the main body rear terminals.
- Check that the outer foil is not deformed or damaged when you are attaching the shaver.

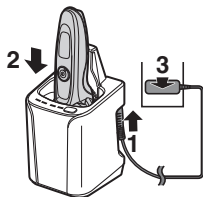

**3 Plug in the adaptor into a household outlet.**

- The “Charge” mode starts when attaching the shaver.
- Check that the charge status lamp (➡) glows.

- Charging is completed after approx. 1 hour.  
The charging time may decrease depending on the charging capacity.

**While charging**

The charge status lamp (➡) glows.

The number of the battery capacity lamp will increase as charging progresses.

**After charging is completed**

The battery capacity lamp and the charge status lamp will light up and then turn off after 5 seconds.

**Abnormal charging**

The charge status lamp (➡) will blink twice every second.

- After charging is completed, turning the power switch ON with the shaver plugged in will cause the battery capacity lamp and the charge status lamp to light up and then turn off after 5 seconds.  
This shows that the shaver is fully charged.
- Recommended ambient temperature for charging is 10 – 35 °C. It may take longer to charge or the battery may fail to charge properly in extremely high or low temperatures.  
Charge the shaver within the recommended ambient temperature range.
- When charging the shaver for the first time or when it has not been in use for more than 6 months, the charge status lamp (➡) may not glow. It will eventually glow if kept connected.

#### 4 Disconnect the adaptor after charging is completed.

- You can charge even with the STATUS lamp of the self-cleaning recharger glowing.
- The appliance can be charged even with the cleaning liquid unit removed.

### Charging without the self-cleaning recharger

You can also charge without the self-cleaning recharger.

#### 1 Insert the appliance plug into the shaver.

- Turn the shaver off before inserting.

#### 2 Plug in the adaptor into a household outlet.

- Wipe off any water droplets on the appliance socket.

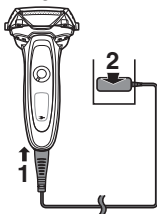

#### 3 Disconnect the adaptor after charging is completed.

##### Note

You cannot operate the shaver while charging.

## Using the shaver

#### 1 Rotate the lock ring to unlock the power switch. (See page 10.)

#### 2 Press the power switch to select the desired shaving mode.

- Each time you press the power switch, the shaving mode changes from “Shaving sensor mode” → “Normal mode” → “OFF”.

Shaving mode	Shaving sensor mode	Normal mode	OFF
Description	Beard thickness is automatically sensed and the power is automatically adjusted when shaving.	The power level is constantly maintained while shaving.	—
Operation			
Shaving sensor lamp	 The shaving sensor lamp blinks.	— The shaving sensor lamp turns off.	— The shaving sensor lamp turns off.

- The shaving sensor may not respond depending on the thickness of the beard or the type of the shaving gel and shaving foam, but this is normal.
- The shaving sensor may not respond when the remaining battery capacity is low. If this happens, recharge the shaver.

### 3 Hold the shaver as illustrated and shave.

- Start shaving by applying gentle pressure to your face. Stretch your skin with your free hand and move the shaver back and forth in the direction of your beard. You may gently increase the amount of pressure as your skin becomes accustomed to this shaver. Applying excessive pressure does not provide a closer shave.

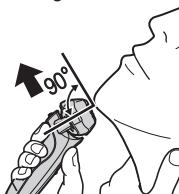

#### ► Switching the shaver head

You can change the pivot action.

##### FREE

You can move the shaver head.

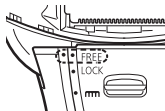

##### LOCK

You can lock the shaver head.



#### ► Using the trimmer

Slide the trimmer handle up to the “mm” position so that the trimmer stands upright.

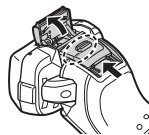

Press and hold the lock release button (a) and slide the trimmer handle down to lower the trimmer.

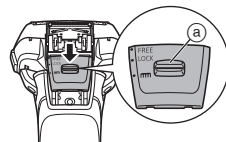

#### Trimming sideburns

Slide the trimmer handle up. Turn the shaver on and place at a right angle to your skin and move downwards to trim your sideburns.



#### Pre-shave

The trimmer can be used for a pre-shave of long beards.

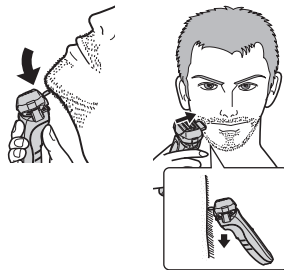

## ► Notes

- If you press the power switch for more than 2 seconds, the sonic vibration cleaning mode is activated. (See page 15.) You cannot shave in this mode.
- Do not place your fingers on the power switch while using the shaver. This may cause the shaver to switch the mode or turn off. Place your fingers on the finger rest while using the shaver.
- We recommend using the shaver in an ambient temperature range of 5 – 35 °C. If used outside this range, the appliance may stop operating.

## Reading lamps when using

During use



The used time and remaining battery capacity are shown and then turn off after 5 seconds.

- The shown time returns to [0'00"] after 10 minutes.

After use



The lamps will light up and then turn off after 8 seconds.

When the battery capacity is low

"10%" appears and "—" blinks.



- You can shave 1 to 2 times after "10%" appears. (This will differ depending on usage.)
- A full charge will supply enough power for approx. 14 shaves of 3 minutes each. (This will differ depending on usage.)

## Clean

### Cleaning using the self-cleaning recharger

#### ► Preparing the self-cleaning recharger

Remove the shaver and the appliance plug from the self-cleaning recharger.

#### 1 Place the self-cleaning recharger on a hard, flat surface.

- When the self-cleaning recharger is lifted, or on the soft surface such as carpets, the lock release lever will not fit in the recharger properly. In that case, the cleaning liquid unit cannot be removed.

#### 2 Press the cleaning liquid unit removal button and remove the cleaning liquid unit.

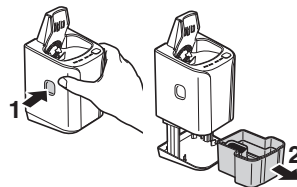

#### 3 Wash away the old cleaning liquid and beard trimmings and then rinse the cleaning liquid unit.

- After washing, be sure to attach the cleaning liquid filter.

#### 4 Pour tap water and detergent into the cleaning liquid unit.

- Do not let the water rise above the maximum water line. This may cause the cleaning liquid to spill.

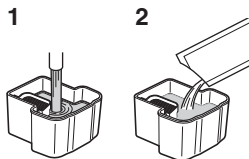

#### 5 Attach the cleaning liquid unit.

- Immediately wipe up any cleaning liquid that has been spilled. Be careful not to drop cleaning liquid onto leather products or wooden floors as it may cause discoloration.

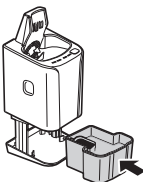

#### 6 Press the top of the self-cleaning recharger down and securely attach until it clicks.

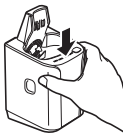

#### ► Notes

- The water and detergent will mix after cleaning begins, making cleaning liquid.
- When the cleaning liquid level has dropped, the LOW lamp will glow to indicate the cleaning liquid should be replaced.
- After the LOW lamp glows, you can clean the shaver with the self-cleaning recharger for approximately 7 days.
- Replace the cleaning liquid when the STATUS lamp glows.
- When replaced, the cleaning liquid will last for approximately 30 days if used once per day. (This will differ depending on beard thickness and the ambient temperature.)

- Use the detergent within approximately 6 months after opening the package. When 6 months have passed, discard the cleaning liquid, and then pour new water and detergent into the cleaning liquid unit.
- Replace the water and detergent at the same time. Otherwise the cleaning function may deteriorate.
- Only use self-cleaning recharger detergent for Panasonic shavers.

#### ► Cleaning the shaver

Remove any soap or water on the shaver if it has been washed with hand soap or any other detergent.

#### 1 Insert the appliance plug into the self-cleaning recharger.

#### 2 Remove the protective cap and then attach the shaver.



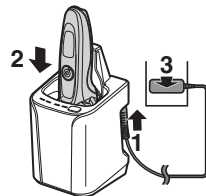





#### 3 Plug in the adaptor into a household outlet.

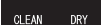

- Turn the shaver off before attaching.
- Wipe off any water droplets on the main body rear terminals.
- Check that the outer foil is not deformed or damaged when you are attaching the shaver.

#### 4 Press the SELECT button to select the mode.

- The “Charge” mode starts when attaching the shaver.
- Each time you press the SELECT button, the mode changes from “Clean/Dry/Charge” → “Dry/Charge” → “Charge”.
- The modes start approximately 6 seconds after they are selected.
- The mode will be aborted if the power is cut off. In this case, perform the mode again from the beginning.
- Do not press the cleaning liquid unit removal button as the cleaning liquid may spill causing a malfunction.

Mode	Time required (guide)		
<b>1 Charge</b> 	<b>Charge</b> 0 to 60 min 		
<b>2 Clean/Dry/Charge</b> 	<b>Clean</b> 10 min 	<b>Dry</b> 80 min (170 min*) 	<b>Charge</b> 0 to 60 min 
	<ul style="list-style-type: none"> <li>It is not possible to change the mode after the "Clean/Dry/Charge" mode has started.</li> </ul>		
<b>3 Dry/Charge</b> 	<b>Dry</b> 180 min 	<b>Charge</b> 0 to 60 min 	
	<ul style="list-style-type: none"> <li>It is possible to change to the "Clean/Dry/Charge" mode even after the "Dry/Charge" mode has started.</li> </ul>		

- \* When the ambient temperature of the self-cleaning recharger is low (approx. 15 °C or lower), the time it takes to dry the shaver increases.
- Use the self-cleaning recharger in temperatures between 15 °C and 35 °C.
  - The Clean or Dry function may stop under extreme low temperatures (approx. 0 °C or lower). In such a case, the STATUS lamp will glow for approximately 5 seconds and the mode will switch to the "Charge" mode without allowing you to select the "Clean/Dry/Charge" mode or the "Dry/Charge" mode.

## Cleaning the shaver without the self-cleaning recharger

We recommend that you clean your shaver with the self-cleaning recharger or the sonic vibration cleaning mode when the faucet symbol  appears on the lamp display.

- Disconnect the cord from the shaver.
- Apply some hand soap and some water to the system outer foil.
- Rotate the lock ring to unlock the power switch.
- Press the power switch for more than 2 seconds to activate the sonic vibration cleaning mode.
  - The battery capacity lamps blink in order.
  - After about 20 seconds, it will be automatically turned off, or you can turn it off by pressing the power switch.
- Remove the outer foil section and press the power switch for more than 2 seconds to activate the sonic vibration cleaning mode and clean it with running water.
- Wipe off any drops of water with a dry cloth.
- Dry the outer foil section and the shaver completely.
- Attach the outer foil section to the shaver.
- Lubricate the shaver.

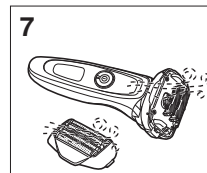
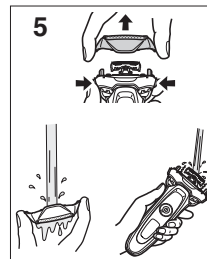
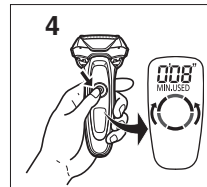

### ► Drying the shaver with the self-cleaning recharger

1. Attach the outer foil section to the shaver.
2. Dry the shaver with self-cleaning recharger using "Dry/Charge" mode.
3. Lubricate the shaver.

### Lubrication

To maintain shaving comfort for a long time, it is recommended that the oil provided with the shaver is used.

1. Switch off the shaver.
2. Apply one drop of oil to each of the outer foils.
3. Raise the trimmer and apply a drop of oil.
4. Switch the shaver on, and run it for approximately five seconds.
5. Switch off the shaver, and wipe off any excess oil from the outer foils with a soft cloth.

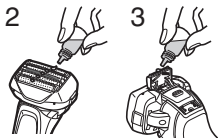

### Cleaning with the brush

#### ► Cleaning with the long brush

Clean the system outer foil (a), the shaver body (b) and the trimmer (c) using the long brush.

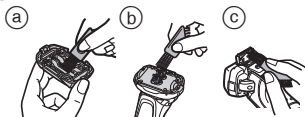

#### ► Cleaning with the short brush

Clean the inner blades using the short brush by moving it in direction (A).

- Do not move the short brush in direction (B) as it will damage the inner blades and affect their sharpness.
- Do not use the short brush to clean the outer foils.

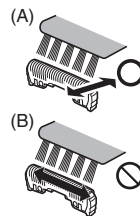

### Replacing the system outer foil and the inner blades

⌚ appears on the lamp display once a year. (This will differ depending on usage.) We recommend checking the system outer foil and the inner blades when it appears.

Press the power switch for more than 30 seconds to turn off ⌚.

system outer foil	once every year
inner blades	once every two years

#### ► Removing the outer foil section

Press the foil frame release buttons and lift the outer foil section upwards.

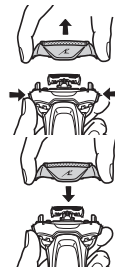

#### ► Attaching the outer foil section

After turning the foil frame mark (⚡) to the front, securely attach the outer foil section to the shaver until it clicks.

### ► Replacing the system outer foil

1. Press the system outer foil release buttons and pull down the system outer foil.
2. Align the foil frame mark (⚡) and the system outer foil mark (△) and securely attach together.
  - The system outer foil cannot be reversely attached.
  - Always insert the system outer foil to the foil frame when attaching to the shaver.

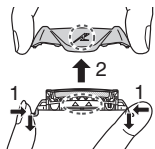

### ► Replacing the inner blades

1. Remove the inner blades one at a time.
  - Do not touch the edges (metal parts) of the inner blades to prevent injury to your hand.
2. Insert the inner blades one at a time until they click.

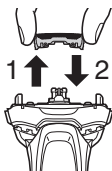

### ► Replacement parts

Replacement parts are available at your dealer or Service Centre.

Replacement parts for ES-LV95	System outer foil and inner blades	WES9032
	System outer foil	WES9173
	Inner blades	WES9170
Special Detergent for Shaver Cleaning & Charging System		WES4L03

### Cleaning the self-cleaning recharger

Beard trimmings may become attached to the cleaning tray of the self-cleaning recharger. Follow the steps below to remove them. We recommend doing this each time you change the cleaning liquid.

1. Be sure to remove the cleaning liquid unit and the appliance plug from the self-cleaning recharger.
  - Be careful not to spill the cleaning liquid.
  - Some cleaning liquid components and skin oil may separate and adhere to the cleaning liquid unit and cleaning liquid filter. This does not indicate a problem.
2. Pour water as illustrated while tilting the cleaning liquid unit and shaking it gently.
  - You can clean with the cleaning liquid filter removed.
  - After washing, be sure to attach the cleaning liquid filter.
3. Gently wipe off any beard trimmings attached to the inside of the cleaning tray with a cloth or tissue paper dampened with water.
  - Clean the corners and uneven parts of the cleaning tray with a cotton swab dampened with water.

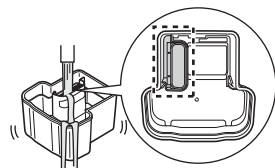
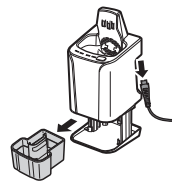

### ► When the water does not drain from the cleaning tray

Beard trimmings may clog the drain at the bottom of the cleaning tray. In this case, you cannot clean or dry the shaver. Push the beard trimmings down through the drain with a toothpick etc.

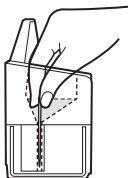

## Troubleshooting

### ► Self-cleaning recharger

Problem	Action
The blade has not been thoroughly washed.	► If the shaver is not cleaned for more than 2 weeks, first clean with the cleaning brush to remove beard trimmings. (See page 16.)
	► Do not add detergent and water except when replacing the cleaning liquid. Doing so may deteriorate the cleaning function. (See page 14.)
	► After cleaning, oil-like droplets may remain on the outside of the foil frame. This is the lubricating component of the cleaning liquid and does not indicate a problem. You may wipe it off with a soft cloth.
The STATUS lamp glows.	► See page 21.

Problem	Action
The mode does not start.	► Check that the AC adaptor is connected to the self-cleaning recharger, and that the recharger is plugged in to a household outlet. (See page 10.)
	► Confirm that the shaver is properly attached to the self-cleaning recharger. (See page 10.)
	► The Clean or Dry operation may not function under extreme low temperatures (approx. 0 °C or lower).
Cleaning liquid has accumulated in the cleaning tray.	► Check if the STATUS lamp glows. (See page 21.)
	► Remove any waste, etc. that has accumulated in the drain at the bottom of the cleaning tray. (See this page.)
	► If you use the self-cleaning recharger when the shaver is wet or when soap or shaving gel is on the shaver, cleaning liquid may accumulate in the cleaning tray.
The cleaning liquid unit cannot be removed.	► Place the self-cleaning recharger on a hard, flat surface. When the self-cleaning recharger is lifted, or on the soft surface such as carpets, the lock release lever will not fit in the recharger properly. In that case, the cleaning liquid unit cannot be removed.

Problem	Action
Makes a loud sound.	<p>▶ During cleaning: The self-cleaning recharger makes a loud sound due to the cleaning of the blades.</p> <p>▶ After cleaning: The self-cleaning recharger makes a loud sound due to the removal of water droplets in order to speed drying. The sound after cleaning is different from the sound during cleaning. The water level has dropped and it is removing water droplets from the blades after cleaning. This does not indicate a problem.</p>
The shaver cannot be charged.	<p>▶ Gently wipe the main body rear terminals and the charging terminals of the self-cleaning recharger with a cloth or tissue dampened with water.</p>
The blades are not dry or are sticky.	<p>▶ The blades may not dry quickly due to temperature conditions. Run the "Dry/Charge" mode again or wipe with a soft cloth before shaving.</p>
The blades crack or deform during cleaning.	<p>▶ Do not insert any foreign objects into the recharger.</p> <p>▶ Replace the system outer foil and/or inner blades. (See page 16.)</p>

Problem	Action
The cleaning liquid has foamed.	<p>▶ If you mix soapy water or hand soap with the detergent or use another detergent, the cleaning liquid will foam. Use the self-cleaning recharger after thoroughly washing and drying the shaver.</p> <p>▶ Replace the cleaning liquid.</p>
Cleaning liquid leaked from the cleaning liquid unit.	<p>▶ Do not press the cleaning liquid unit removal button during the mode.</p> <p>▶ Place the self-cleaning recharger horizontally.</p> <p>▶ If you use the self-cleaning recharger when the shaver is wet or when soap or shaving gel is on the shaver, cleaning liquid may leak.</p>

### ▶ Shaver

Problem	Action
Trimmed hairs fly all over.	<p>▶ This can be improved by cleaning every time after shaving.</p> <p>▶ Clean the inner blades with the brush.</p> <p>▶ Apply oil after cleaning with water and leaving to dry thoroughly.</p>

Problem	Action
System outer foil gets hot.	▶ Apply oil. (See page 16.)
	▶ Replace the system outer foil if it is damaged or deformed. (See page 17.)
The power switch cannot be pressed.	▶ Unlock the power switch.
Operating time is short even after charging.	▶ Apply oil.
	▶ When the number of operations per charge starts to decrease, the battery is nearing the end of its life.
Makes a loud sound.	▶ Apply oil.
	▶ Confirm that the blades are properly attached.
	▶ The shaver makes a high-pitched sound due to the linear motor drive. This does not indicate a problem.
	▶ Clean the system outer foil with the brush.
The odor is getting stronger.	▶ This can be improved by cleaning every time after shaving.

Problem	Action
You do not get as close a shave as before.	▶ This can be improved by cleaning every time after shaving.
	▶ Replace the system outer foil and/or inner blades. Expected life of system outer foil and inner blades: System outer foil: Approximately 1 year Inner blades: Approximately 2 years
The shaving sensor does not respond.	▶ Apply oil.
	▶ The shaving sensor may not respond when the remaining battery capacity is low. If this happens, recharge the shaver.
	▶ Depending on the beard thickness, the shaving sensor may not react and the driving sound may not change. This is not abnormal.
	▶ The shaving sensor may not respond depending on the thickness of the beard or the type of the shaving gel and shaving foam, but this is normal.
	▶ Apply oil. The shaving sensor may not respond when there is not enough oil on the blades.

Problem	Action
The shaving sensor responds even though the shaver is not in contact with the skin.	<ul style="list-style-type: none"> <li>▶ Clean the beard trimmings from the shaver.</li> <li>▶ When the shaver is extremely dirty, remove the foil frame and wash with water. (See page 15.)</li> <li>▶ Replace the system outer foil and/or inner blades. Expected life of system outer foil and inner blades: System outer foil:     Approximately 1 year Inner blades:     Approximately 2 years</li> </ul>
The shaver cannot be charged with the self-cleaning recharger.	<ul style="list-style-type: none"> <li>▶ Gently wipe the main body rear terminals and the charging terminals of the self-cleaning recharger with a cloth or tissue dampened with water.</li> </ul>
Shaver stopped functioning.	<ul style="list-style-type: none"> <li>▶ Recommended ambient temperature for operation is 5 – 35 °C. The shaver may stop functioning when out of recommended ambient temperature range.</li> <li>▶ The battery has reached the end of its life.</li> </ul>
The driving sound changes while shaving.	<ul style="list-style-type: none"> <li>▶ While the shaving sensor lamp glows, the shaving sensor is operating. The sound changes depending on the beard thickness.</li> </ul>

Problem	Action
The power will not switch to OFF.	▶ Press the power switch twice while using in the shaving sensor mode.

### ▶ When the STATUS lamp glows

Problem	Action
It is time to replace the cleaning liquid.	▶ Pour new water and detergent into the cleaning liquid unit.
The cleaning liquid unit is not properly attached.	▶ Properly attach the cleaning liquid unit.
The self-cleaning recharger is tilted.	▶ Place the self-cleaning recharger on a horizontal surface.
Use the self-cleaning recharger outside the range of the recommended usage temperature.	▶ Use within the recommended temperature range of 15 – 35 °C.

After performing the above operation, press the SELECT button and select a mode.

### ▶ When all self-cleaning recharger's lamps blink

Problem	Action
Device failure	▶ Contact an authorized service centre.

## Battery life

The life of the battery is 3 years if charged approximately once every two weeks. The battery in this shaver is not intended to be replaced by consumers. Have the battery replaced by an authorized service centre.

## Removing the built-in rechargeable battery

**Remove the built-in rechargeable battery before disposing the shaver.**

Please make sure that the battery is disposed of at an officially designated location if there is one.

This figure must only be used when disposing the shaver, and must not be used to repair it. If you dismantle the shaver yourself, it will no longer be waterproof, which may cause it to malfunction.

- Remove the shaver from the AC adaptor.
- Press the power switch to turn on the power and then keep the power on until the battery is completely discharged.
- Perform steps ① to ④ and lift the battery, and then remove it.
- Please take care not to short-circuit the battery.

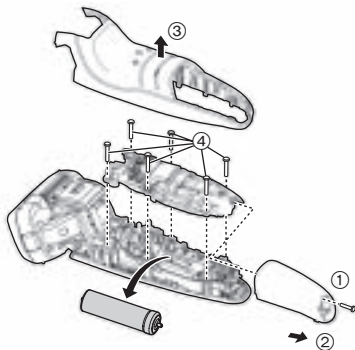

## For environmental protection and recycling of materials

This shaver contains a Lithium-ion battery.

Please make sure that the battery is disposed of at an officially assigned location, if there is one in your country.

## Specifications

Power source	See the name plate on the AC adaptor. (Automatic voltage conversion)
Motor voltage	3.6 V---
Charging time	Approx. 1 hour

This product is intended for household use only.

### Содержание

<b>Указания по технике безопасности.....</b>	<b>24</b>	Чистка .....	33
Использование по назначению.....	28	Устранение неисправностей.....	38
Детали электробритвы .....	29	Срок службы батареи .....	42
Зарядка .....	30	Извлечение встроенного аккумулятора.....	42
Как пользоваться бритвой.....	31	Технические характеристики .....	43

## Указания по технике безопасности

Чтобы уменьшить риск получения травм, гибели людей, поражения электрическим током, пожара, неисправности и повреждения оборудования или имущества, всегда соблюдайте следующие меры предосторожности.

### Пояснения к символам

Следующие символы используются для классификации и описания уровня опасности, травм и материального ущерба, которые возникнут при игнорировании указаний и ненадлежащем использовании продукта.



## ОПАСНОСТЬ

Обозначает потенциальную опасность, которая приведет к серьезным травмам или смерти.



## ПРЕДУПРЕЖДЕНИЕ

Обозначает потенциальную опасность, которая может привести к серьезным травмам или смерти.



## ВНИМАНИЕ

Обозначает опасность, которая может привести к незначительным травмам.

Для классификации и описания типов инструкций, которым необходимо следовать, используются следующие символы.



Этот символ используется для предупреждения пользователей о конкретном способе эксплуатации, который запрещено применять.



Этот символ используется для предупреждения пользователей о конкретной процедуре, которой необходимо следовать для безопасной эксплуатации прибора.



## ПРЕДУПРЕЖДЕНИЕ



**Всегда отключайте адаптер сети переменного тока от бытовой розетки при чистке.**

- Невыполнение этого требования может привести к поражению электрическим током или травмам.



**Всегда проверяйте, чтобы прибор работал от источника питания с соответствующим номинальным напряжением, которое указано на адаптере сети переменного тока.**

**Полностью вставьте сетевую вилку.**

- Невыполнение этого требования может привести к пожару или поражению электрическим током.



**Регулярно очищайте сетевую вилку и вилку прибора с целью предотвращения накопления пыли.**

- Невыполнение этого требования может привести к возгоранию из-за повреждения изоляции из-за влажности. Отключите адаптер и протрите сухой тряпкой.



**Немедленно прекратите использование и отключите адаптер, если возник сбой или какие-либо отклонения.**

- Использование его в таких условиях может привести к пожару, поражению электрическим током или травме.

**<Причины отклонений и сбоев>**

• Корпус электробритвы, зарядное устройство с самоочисткой, адаптер или шнур деформирован или необычно горячий.

• Корпус электробритвы, зарядное устройство с самоочисткой, адаптер или шнур пахнет гарью.

• Во время работы или зарядки возникает необычный звук, исходящий от электробритвы, зарядного устройства с самоочисткой, адаптера или шнура.

- Обратитесь за проверкой или ремонтом в авторизованный сервисный центр.



## ПРЕДУПРЕЖДЕНИЕ

В случае попадания моющего средства на кожу, немедленно тщательно промойте это место с мылом.



В случае возникновения болевых ощущений на коже или других участках тела, немедленно прекратите использование и обратитесь к врачу.

- Невыполнение этих требований может привести к повреждению или травмированию кожи.

При случайном проглатывании моющего средства или смазки не вызывайте рвоту, выпейте большое количество воды и обратитесь к врачу.



Если моющее средство или смазка попала в глаза, немедленно тщательно промойте проточной водой и обратитесь к врачу.

- Невыполнение этих требований может привести к травме.

Этот прибор не предназначен для использования людьми (включая детей) с ограниченными физическими, сенсорными или умственными способностями или лицами без соответствующих знаний и опыта. Использование прибора такими людьми допускается только под наблюдением лица, отвечающего за их безопасность, и при условии соблюдения четких инструкций по работе с прибором. Необходимо следить, чтобы дети не играли с прибором.



- Невыполнение этого требования может привести к повреждению или травмам.

Шнур питания не подлежит замене. В случае повреждения шнура адаптер сети переменного тока необходимо утилизировать.



- Невыполнение этого требования может привести к повреждению или травмам.



Данная электробритва оснащена встроенным аккумулятором. Не бросайте в огонь, не нагревайте, а также не заряжайте, не используйте и не оставляйте прибор в местах с высокой температурой.

- Это может привести к перегреву, воспламенению или взрыву.



Не подключайте и не отключайте адаптер от бытовой розетки мокрыми руками.

- Это может привести к поражению электрическим током или травме.



Не погружайте адаптер сети переменного тока и зарядное устройство с самоочисткой в воду и никогда не мойте их водой.

- Это может привести к поражению электрическим током или пожару вследствие короткого замыкания.



Ни в коем случае не используйте адаптер сети переменного тока и зарядное устройство с самоочисткой в ванной комнате или в душевой.

- Это может привести к поражению электрическим током или пожару вследствие короткого замыкания.



Никогда не разбирайте прибор, за исключением случаев, когда он подвергается утилизации.

- Это может привести к пожару, поражению электрическим током или травме.



Не используйте ничего, кроме прилагаемого адаптера сети переменного тока и зарядного устройства с самоочисткой. Кроме того, не заряжайте какие-либо другие приборы с помощью прилагаемого адаптера сети переменного тока и зарядного устройства с самоочисткой.

- Это может привести к ожогам или пожару вследствие короткого замыкания.



## ПРЕДУПРЕЖДЕНИЕ

**Не вносите изменений и не ремонтируйте.**



- Это может привести к пожару, поражению электрическим током или травме.

Обратитесь в авторизованный сервисный центр для ремонта (замены батареи и т.д.).

**Лица, пользующиеся имплантированными электронными медицинскими устройствами, такими как кардиостимулятор, не должны касаться бритвой участков кожи, около которых находится устройство.**



- Это может послужить причиной несчастного случая или болезни.

**Не хранить в местах, доступных для детей и младенцев. Не позволяйте им пользоваться прибором.**



- Помещение внутренних лезвий и/или чистящей щеточки в рот или проглатывание смазки или моющего средства может привести к несчастным случаям и травмам.

**Никогда не используйте прибор, если адаптер сети переменного тока поврежден или если сетевая вилка слишком свободно входит в бытовую розетку.**



- Это может привести к поражению электрическим током или пожару вследствие короткого замыкания.

**Нельзя повреждать, изменять, а также сгибать, тянуть или перекручивать с чрезмерным усилием шнур.**



**Кроме того не ставьте ничего тяжелого на шнур и не передавливайте его.**

- Это может привести к поражению электрическим током или пожару вследствие короткого замыкания.

**Не используйте в случае превышения номинальной нагрузки в бытовой розетке или электропроводке.**



- Превышение номинальной нагрузки при подключении слишком большого количества штепселей в одну бытовую розетку может привести к пожару из-за перегрева.



## ВНИМАНИЕ

**Отключите адаптер от бытовой розетки, когда прибор не заряжается.**



- Невыполнение этого требования может привести к поражению электрическим током или пожару из-за утечки тока в результате износа изоляции.

**Проверьте сеточную систему на наличие трещин и деформаций перед применением.**



- Невыполнение этого требования может привести к травмам кожи.

**Для переноски или хранения бритвы обязательно закрывайте ее защитной крышкой.**



- Невыполнение этого требования может привести к травмам кожи или сократить срок службы сеточной системы.

**При отключении адаптера или вилки прибора держитесь за адаптер или вилку прибора, а не за шнур.**



- Невыполнение этого требования может привести к поражению электрическим током или травмам.

**Будьте осторожны при открывании моющего средства, чтобы не порезать руки носиком.**



- В противном случае, возможно получение травмы.

**Не допускайте, чтобы мусор прилипал к сетевой вилке или вилке прибора.**



- Это может привести к поражению электрическим током или пожару вследствие короткого замыкания.



## ВНИМАНИЕ



Не оказывайте чрезмерного давления, прикладывая сеточную систему к губам или другим частям лица. Не прикладывайте сеточную систему непосредственно к дефектам или повреждениям кожи.

- Это может привести к травмированию кожи.



Не надавливайте с силой на сеточную систему. Кроме того, не прикасайтесь к сеточной системе пальцами или ногтями при работе прибора.

- Это может привести к травмам кожи или сократить срок службы сеточной системы.



Не прикасайтесь к лезвиям (металлической части) внутренних лезвий.

- Это может привести к травмам рук.



Не используйте этот продукт для стрижки волос на голове или бритья какой-либо другой части тела.

- Это может привести к травмам кожи или сократить срок службы сеточной системы.



Не давайте пользоваться электробритвой членам вашей семьи или другим людям.

- Это может привести к инфекции или воспалению.



Не вынимайте бритву из зарядного устройства с самоочисткой в процессе работы режимов «Очистка/Сушка/Зарядка» или «Сушка/Зарядка».

- Это может привести к ожогам из-за высокой температуры в области лезвий.



Не роняйте и не подвергайте ударам.

- Это может привести к травмам.



Не наматывайте шнур вокруг адаптера во время хранения.

- Это может привести к излому шнура под нагрузкой, и, как следствие, к пожару по причине короткого замыкания.



Не используйте моющее средство для других целей, кроме мытья лезвий электробритвы.

- Использование с другими продуктами может привести к изменению цвета поверхности или образованию на ней трещин.

### ► Утилизация аккумулятора



## ОПАСНОСТЬ

Аккумулятор предназначен исключительно для использования с этой бритвой. Не используйте аккумулятор с другими устройствами.

Не заряжайте аккумулятор после того, как он был вынут из устройства.

- Не бросайте в огонь и не нагревайте.
  - Не ударяйте, не разбирайте, не модифицируйте и не прокалывайте.
  - Не позволяйте положительным и отрицательным клеммам аккумулятора входить в контакт друг с другом через металлические предметы.
  - Не переносите и не храните аккумулятор вместе с металлическими украшениями, такими как цепочки, заколки.
  - Не заряжайте, не используйте и не оставляйте аккумулятор там, где он будет подвергаться воздействию высоких температур, например, под прямыми солнечными лучами или вблизи других источников тепла.
  - Никогда не нарушайте изоляцию аккумулятора.
- Это может привести к перегреву, воспламенению или взрыву.



## ПРЕДУПРЕЖДЕНИЕ

**После снятия аккумулятора держите его в месте, недоступном для детей.**



- Аккумулятор может нанести вред организму при случайном проглатывании.

Если это произошло, немедленно обратитесь к врачу.

**При протечке аккумуляторной жидкости соблюдайте следующие процедуры. Не прикасайтесь к аккумулятору голыми руками.**



- Аккумуляторная жидкость может привести к слепоте при попадании в глаза.

Не трите глаза. Немедленно промойте чистой водой и обратитесь к врачу.

- При попадании на кожу или одежду аккумуляторная жидкость может вызвать воспаления или травмы.

Тщательно смойте ее чистой водой и обратитесь к врачу.

## Использование по назначению

- Данная электробритва может использоваться как для влажного бритья с пеной, так и для сухого бритья. Этой водонепроницаемой бритвой можно пользоваться в душе, а после бритья промывать водой. Данный знак означает, что бритвой можно пользоваться в ванной или в душе.



## ► Примечания

- Попробуйте влажное бритье с применением пены на протяжении трех недель, и вы заметите разницу. Потребуется некоторое время для того, чтобы привыкнуть к бритве Панасоник для влажного/сухого бритья, поскольку Вашей коже и волосному покрову всегда требуется около месяца, чтобы привыкнуть к любому новому методу бритья.
- Следите, чтобы оба внутренних лезвия были вставлены. Если вставлено только одно внутреннее лезвие, электробритва может быть повреждена.
- При очистке электробритвы в воде не используйте соленую или горячую воду. Не оставляйте электробритву погруженной в воду на длительное время.
- Чистите корпус только мягкой тканью, слегка смоченной водопроводной водой или слабым мыльным раствором. Не используйте для очистки прибора растворители (бензин, спирт и другие химические вещества).
- После использования храните электробритву в сухом месте.
- Не храните электробритву или моющее средство в местах, где они будут подвергаться воздействию прямых солнечных лучей или других источников тепла.
- Зарядное устройство с самоочисткой очищает внутренние лезвия и сеточную систему. Волоски из других мест бритвы удаляются щеткой или смываются водой.
- В зависимости от состояния окружающего воздуха бритва может долго не сохнуть даже при выборе режима «Сушка». В этом случае протрите капли воды сухой тканью.

# Детали электробритвы

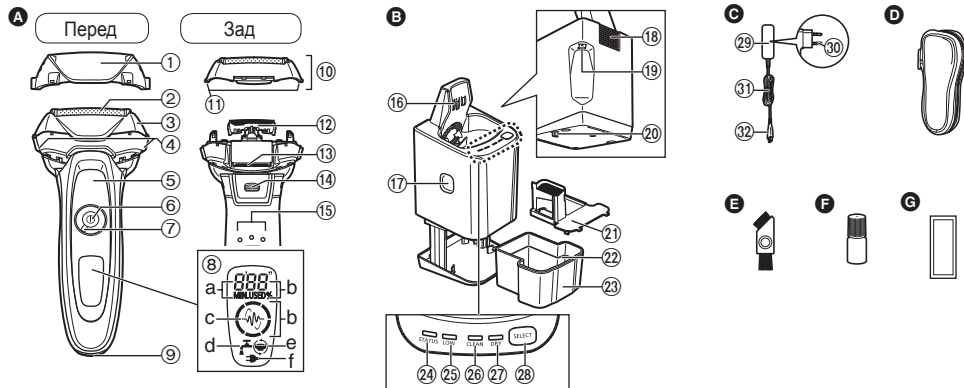

## A Корпус бритвы

- ① Защитная крышка
- ② Сеточная система
- ③ Рамка для крепления сеток
- ④ Кнопки для снятия бритвенной головки
- ⑤ Опора для пальца
- ⑥ Выключатель питания
- ⑦ Кольцо блокировки
- ⑧ Экран
  - a. Индикатор времени использования
  - b. Индикатор ёмкости аккумулятора
  - c. Индикатор сенсорного режима (☺)

- d. Индикатор очистки
- e. Индикатор проверки бритвенной головки/лезвия
- f. Индикатор состояния зарядки (➡)

- ⑨ Разъем
- ⑩ Бритвенная головка
- ⑪ Кнопки для снятия сеток
- ⑫ Внутренние лезвия
- ⑬ Триммер
- ⑭ Переключатель триммера
- ⑮ Разъемы на задней стороне корпуса бритвы

## B Зарядное устройство с самоочисткой

- ⑯ Контакты для зарядки

- ⑰ Кнопка извлечения контейнера для очищающей жидкости
- ⑱ Входное отверстие
- ⑲ Разъем для шнура электропитания зарядного устройства с самоочисткой
- ⑳ Рычаг разблокировки
- ㉑ Фильтр очищающей жидкости
- ㉒ Линия максимального уровня воды
- ㉓ Контейнер для очищающей жидкости
- ㉔ Индикатор состояния
- ㉕ Индикатор низкого уровня очищающей жидкости
- ㉖ Индикатор очистки

- ㉗ Индикатор сушки
- ㉘ Кнопка выбора режимов

## C Адаптер сети переменного тока (RE7-59)

- ㉙ Адаптер
- ㉚ Сетевая вилка
- ㉛ Шнур
- ㉜ Вилка прибора

## Аксессуары

- D Дорожный футляр
- E Чистящая щеточка
- F Смазка
- G Специальное моющее средство (Моющее средство)

**Использование кольца блокировки**

Используйте кольцо блокировки для блокировки или разблокировки выключателя питания.

Вращайте переключатель блокировки до щелчка.



**Поверните кольцо блокировки до « O », чтобы разблокировать выключатель питания:**

Используется во время бритья, мытья и смазывания электробритвы.



**Поверните кольцо блокировки до « 🔒 », чтобы заблокировать выключатель питания:**

Используется во время переноски электробритвы.

**Зарядка****Зарядка с помощью зарядного устройства с самоочисткой**

Тщательно вытрите капли воды на поверхности или вокруг зарядного устройства с самоочисткой перед началом зарядки.

**1** Вставьте вилку прибора в зарядное устройство с самоочисткой.

**2** Снимите защитную крышку и вставьте бритву.

- Выключите бритву перед тем, как поставить ее в зарядное устройство.
- Тщательно вытрите капельки воды с разъемов на задней стороне корпуса бритвы.

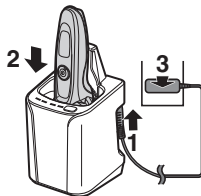

- Убедитесь, что внешняя сеточная система не деформирована и не повреждена при установке бритвы.

**3** Вставьте адаптер в розетку электрической сети.

- Режим «Зарядка» начинается после установки бритвы.
- Убедитесь, что индикатор состояния зарядки (➡) светится.
- Зарядка занимает приблизительно 1 час.

Время зарядки может уменьшаться в зависимости от зарядной емкости.

В процессе зарядки



Светится индикатор состояния зарядки (➡).

Количество делений на индикаторе ёмкости аккумулятора будет увеличиваться по мере его зарядки.

После завершения зарядки



Индикатор ёмкости аккумулятора и индикатор состояния зарядки загорится, а затем погаснет через 5 секунд.

Проблемы с зарядкой



Индикатор состояния зарядки (➡) будет мигать два раза в секунду.

- После окончания зарядки, пока электробритва подключена, при переводе выключателя питания в положение ВКЛ индикаторы ёмкости и состояния зарядки загорятся и через 5 секунд гаснут. Это означает, что электробритва полностью заряжена.

- Рекомендуется, чтобы температура воздуха при зарядке составляла 10 – 35 °С. Зарядка аккумулятора может занять больше времени или же он может вообще не зарядиться при чрезмерно высокой или низкой температуре.
- Заряжайте бритву при температуре воздуха в пределах рекомендуемого диапазона.
- При первой зарядке электробритвы, или если она не использовалась дольше 6 месяцев, индикатор состояния зарядки (➔) может не светиться. Если электробритву не отключать, то индикатор со временем начнет светиться.

## 4 Отсоедините адаптер по окончании зарядки.

- Вы можете заряжать прибор даже при светящемся индикаторе состояния зарядного устройства с самоочисткой.
- Прибор можно заряжать даже при извлеченном контейнере для очищающей жидкости.

## Зарядка без зарядного устройства с самоочисткой

Вы можете заряжать бритву и без зарядного устройства.

### 1 Вставьте вилку прибора в электробритву.

- Прежде чем вставлять вилку питания, выключите электробритву.

### 2 Вставьте адаптер в розетку электрической сети.

- Тщательно вытрите капельки воды с разъема.

### 3 Отсоедините адаптер по окончании зарядки.

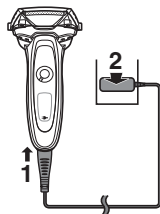

#### Примечание



Вы не можете использовать бритву во время зарядки.

## Как пользоваться бритвой

### 1 Поверните кольцо блокировки, чтобы разблокировать выключатель питания. (См. стр. 30.)

### 2 Нажмите выключатель питания, чтобы выбрать нужный режим бритвы.

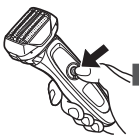
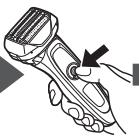
- Каждый раз при нажатии выключателя питания режим бритья меняется в последовательности: «Сенсорный режим» → «Нормальный режим» → «Выкл».

Режим бритья	Сенсорный режим	Нормальный режим	ВЫКЛ
Описание	Плотность щетины автоматически определяется сенсором, и мощность при бритье автоматически регулируется.	Во время бритья мощность непрерывно поддерживается на нужном уровне.	—
Работа			
Индикатор сенсорного режима	 Индикатор сенсорного режима начинает мигать.	—	—
	Индикатор сенсорного режима не светится.	Индикатор сенсорного режима не светится.	Индикатор сенсорного режима не светится.

- Сенсор может не срабатывать в зависимости от плотности щетины и вида геля или пены для бритья; это не является неисправностью.
- Сенсор может не срабатывать при низком уровне заряда аккумулятора. В таком случае зарядите аккумулятор.

### 3 В процессе бритья держите бритву, как показано на рисунке.

- Начните бритье, слегка надавливая бритвой на кожу лица. Натягивая кожу свободной рукой, перемещайте бритву возвратно-поступательными движениями по направлению роста волос. Когда Ваша кожа привыкнет к такому способу бритья, можно немного увеличить давление бритвой. Чрезмерное давление бритвой не улучшает качество бритья.

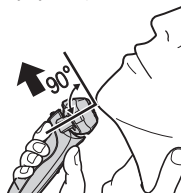

#### ► Переключение бритвенной головки

Режим бритья можно менять.

##### FREE

Бритвенная головка движется.



##### LOCK

Бритвенная головка заблокирована.



#### ► Использование триммера

Сдвиньте переключатель триммера до положения «**mm**» так, чтобы триммер принял вертикальное положение.

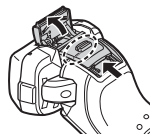

Нажмите и удерживайте кнопку разблокировки (a) и сдвиньте переключатель триммера вниз, чтобы опустить триммер.

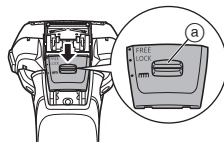

#### Тримминг бакенбардов

Продвиньте переключатель триммера вверх. Включите электробритву, и, удерживая ее под прямым углом к коже, движениями сверху вниз подравнивайте волосы на висках.



#### Перед бритьем

Триммер можно использовать для укорачивания длинной щетины перед бритьем.

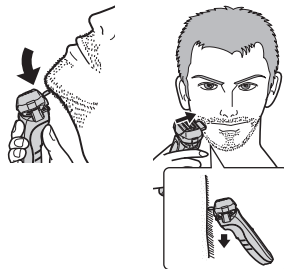

## ► Примечания

- Если удерживать выключатель питания более 2 секунд, включится режим очистки звуковой вибрацией. (См. стр. 35.) В этом режиме нельзя бриться.
- Не ставьте палец на выключатель питания во время использования бритвы. В результате электробритва может перейти в другой режим работы или выключиться. Располагайте пальцы на специальной опоре для пальца во время использования бритвы.
- Рекомендованная температура воздуха для пользования прибором составляет 5 °С – 35 °С. При использовании прибора при очень низких или очень высоких температурах, он может отключиться.

## Работа индикаторов во время использования электробритвы

В процессе использования



Отображается время использования и оставшаяся ёмкость аккумулятора засветятся, затем через 5 секунд отключаются.

- Время использования возвращается к значению [0'00"] по истечении 10 минут.

После использования



Индикаторы засветятся, а затем выключатся через 8 секунд.

Если аккумулятор разрядился

Индикатор указывает «10%» и начинает мигать значок «».



- После того, как на индикаторе появилось значение «10%», вы можете побриться еще один или два раза. (Время зависит от условий эксплуатации.)
- Полного заряда батареи хватает приблизительно на 14 сеансов бритья по 3 минуты. (Время зависит от условий эксплуатации.)

## Чистка

### Очистка с помощью зарядного устройства с самоочисткой

#### ► Подготовка зарядного устройства с самоочисткой

Извлеките электробритву и вилку прибора из зарядного устройства с самоочисткой.

#### 1 Положите зарядное устройство с самоочисткой на твердую ровную поверхность.

- Когда зарядное устройство с самоочисткой поднято или расположено на мягкой поверхности, такой как ковер, рычаг разблокировки не будет должным образом вставлен в зарядное устройство. В таком случае нельзя снять контейнер для очищающей жидкости.

#### 2 Нажмите кнопку извлечения контейнера для очищающей жидкости и извлеките контейнер для очищающей жидкости.

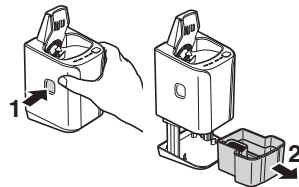

#### 3 Промойте от остатков старой очищающей жидкости и остриженной щетины и ополосните водой контейнер для очищающей жидкости.

- После промывания убедитесь, что вы вставили фильтр очищающей жидкости.

#### 4 Налейте проточную воду и моющее средство в контейнер для очищающей жидкости.

- Не заливайте воду выше верхней точки. Это может привести к утечке очищающей жидкости.

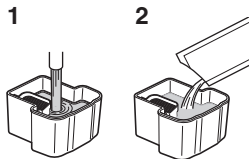

#### 5 Вставьте контейнер для очищающей жидкости.

- Немедленно удаляйте разлитую очищающую жидкость.

Не допускайте попадания очищающей жидкости на кожаные изделия и деревянные поверхности, поскольку это может привести к изменению их цвета.

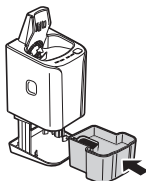

#### 6 Надавите на верхнюю часть зарядного устройства с самоочисткой и плотно вставьте его до щелчка.

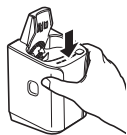

#### ► Примечания

- Вода и моющее средство смешиваются при начале очистки, и получается очищающая жидкость.
- Когда уровень очищающей жидкости снизится, начнет светиться индикатор низкого уровня очищающей жидкости, что указывает на необходимость замены очищающей жидкости.
- После того, как загорится индикатор низкого уровня очищающей жидкости, вы можете очистить электробритву и зарядное устройство с самоочисткой в течение приблизительно 7 дней.
- Замените очищающую жидкость, когда загорится индикатор состояния.
- После замены очищающей жидкости ее хватает приблизительно на 30 дней при использовании раз в день. (Срок может отличаться в зависимости от плотности щетины и температуры окружающего воздуха).

- Используйте моющее средство в течение 6 месяцев после открытия упаковки. По истечению 6 месяцев вылейте очищающую жидкость, а затем залейте свежую воду и моющее средство в контейнер для очищающей жидкости.
- Необходимо одновременно заменить моющее средство и воду. В противном случае эффективность очистки может ухудшиться.
- Используйте только специальную очищающую жидкость для зарядного устройства с самоочисткой для бритвенных станков компании Panasonic.

#### ► Очистка бритвы

После чистки бритвы мылом или любым другим чистящим средством удалите с нее остатки мыла и воды.

#### 1 Вставьте вилку прибора в зарядное устройство с самоочисткой.

#### 2 Снимите защитную крышку и вставьте бритву.

#### 3 Вставьте адаптер в розетку электрической сети.

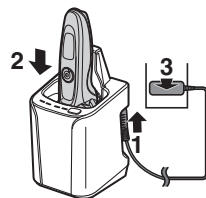









- Выключите бритву перед тем, как поставить ее в зарядное устройство.
- Тщательно вытрите капельки воды с разъемов на задней стороне корпуса бритвы.
- Убедитесь, что внешняя сеточная система не деформирована и не повреждена при установке бритвы.

#### 4 Нажмите кнопку выбора режимов для выбора режима работы.

- Режим «Зарядка» начинается после установки бритвы.
- Каждый раз при нажатии кнопки выбора режимов происходит смена режимов работы в следующем порядке «Очистка/Сушка/Зарядка» → «Сушка/Зарядка» → «Зарядка».
- Режимы включаются приблизительно через 6 секунд после выбора.
- Порядок смены режимов будет нарушен при отключении бритвы из сети. В этом случае повторите цикл с самого начала.

- Не нажимайте кнопку извлечения контейнера для очищающей жидкости, так как это может привести к утечке очищающей жидкости и неисправности устройства.

Режим	Требуемое время (для справки)		
<b>1 Зарядка</b> 	<b>Зарядка</b> от 0 до 60 мин 		
<b>2 Очистка/Сушка/Зарядка</b> 	<b>Очистка</b> 10 мин 	<b>Сушка</b> 80 мин (170 мин*) 	<b>Зарядка</b> от 0 до 60 мин 
	<ul style="list-style-type: none"> <li>• Режим невозможно сменить после начала работы режима «Очистка/Сушка/Зарядка».</li> </ul>		
<b>3 Сушка/Зарядка</b> 	<b>Сушка</b> 180 мин 	<b>Зарядка</b> от 0 до 60 мин 	
	<ul style="list-style-type: none"> <li>• Можно переключиться на режим «Очистка/Сушка/Зарядка» после начала работы режима «Сушка/Зарядка».</li> </ul>		

- \* Время, необходимое для просушки бритвы с помощью зарядного устройства, увеличивается при низкой температуре окружающего воздуха (около 15 °C или ниже).
- При температуре от 15 °C до 35 °C используйте самоочищающееся зарядное устройство.
- Работа функции очистки или сушки может остановиться при экстремально низких температурах (около 0 °C или ниже). В этом случае индикатор состояния будет светиться около 5 секунд, и устройство перейдет в режим «Зарядка» без возможности выбора режима «Очистка/Сушка/Зарядка» или «Сушка/Зарядка».

## Очистка бритвы без использования зарядного устройства с самоочисткой

Мы рекомендуем очищать бритву с помощью зарядного устройства с самоочисткой или с помощью очистки звуковой вибрацией, когда на экране появляется символ крана .

1. Отсоедините шнур от электробритвы.
2. Намочите сеточную систему и нанесите на нее немного жидкого мыла для рук.
3. Поверните кольцо блокировки, чтобы разблокировать выключатель питания.
4. Держите кнопку выключателя нажатой в течение более 2 секунд, чтобы активировать режим очистки звуковой вибрацией.
  - Мигают по порядку индикаторы ёмкости аккумулятора.
  - Через 20 секунд режим автоматически отключается. Его также можно выключить вручную, нажав выключатель питания.
5. Снимите бритвенную головку и держите кнопку выключателя нажатой в течение 2 секунд, чтобы активировать режим звуковой вибрации, затем прочистите прибор под проточной водой.
6. Вытрите оставшиеся капли воды сухой тканью.
7. Полностью высушите бритвенную головку и электробритву.
8. Прикрепите бритвенную головку к электробритве.
9. Смажьте электробритву.

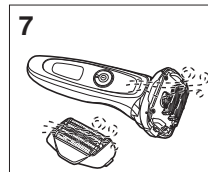
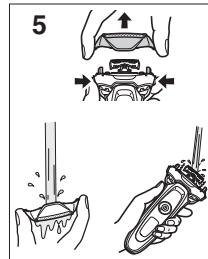
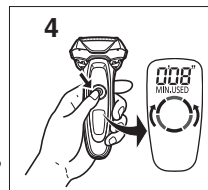

## ► Сушка бритвы с помощью зарядного устройства с самоочисткой

1. Прикрепите бритвенную головку к электробритве.
2. Для просушивания бритвы с помощью зарядного устройства с самоочисткой включите режим «Сушка/Зарядка».
3. Смажьте электробритву.

## Смазка

Для обеспечения комфортного бритья мы рекомендуем использовать смазку, поставляемую в комплекте с бритвой.

1. Отключите бритву.
2. Нанесите одну каплю смазки на каждую из сеток.
3. Промойте триммер и капните на него смазку.
4. Включите бритву и дайте ей поработать вхолостую в течение 5 секунд.
5. Выключите бритву и удалите излишки смазки с внешних сеток при помощи мягкой ткани.

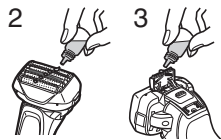

## Очистка с помощью щетки

### ► Очистка длинной щеткой

Очистка сеточной системы (a), корпуса бритвенного станка (b) и триммера (c) выполняется с помощью длинной щетки.

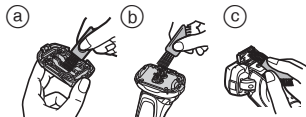

### ► Очистка короткой щеточкой

Очистка внутренних лезвий выполняется движением короткой щеточки в указанном направлении (A).

- Не двигайте короткой щеткой в направлении (B), так как это может повредить внутренние лезвия и уменьшить их остроту.
- Не пользуйтесь короткой щеткой для очистки сетки.

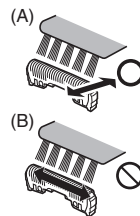

## Замена сеточной системы и внутренних лезвий

Раз в год на экране появляется значок . (Периодичность может быть другой в зависимости от использования.) Если данный значок появляется, рекомендуется проверить сеточную систему и внутренние лезвия.

Нажмите и удерживайте выключатель питания более 30 секунд, чтобы убрать значок .

Сеточная система	Ежегодно
Внутренние лезвия	Один раз в два года

### ► Снятие бритвенной головки

Нажмите кнопки снятия бритвенной головки и поднимите бритвенную головку.

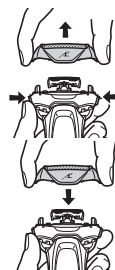

### ► Установка бритвенной головки

Поверните рамку для крепления сеток символом вперед, наденьте бритвенную головку на бритву и надежно закрепите до щелчка.

### ► Замена сеточной системы

1. Нажмите на кнопки для снятия сеток и вытащите сеточную систему.
2. Выровняйте значок на рамке для крепления сеток (↗) относительно значка на сеточной системе (△) и надежно закрепите, совместив части.
  - Не пытайтесь установить сеточную систему обратной стороной.
  - Устанавливайте бритвенную головку только со вставленной сеточной системой.

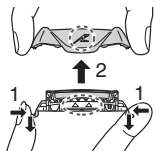

### ► Замена внутренних лезвий

1. Отсоедините внутренние лезвия по одному.
  - Не касайтесь краев (металлических частей) внутренних лезвий, чтобы не порезать руки.
2. Вставьте внутренние лезвия по одному, до щелчка.

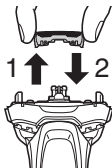

### ► Сменные детали

Сменные детали можно приобрести у дилера или в сервисном центре.

Сменные детали для ES-LV95	Сеточная система и внутренние лезвия	WES9032
	Сеточная система	WES9173
	Внутренние лезвия	WES9170
Специальное моющее средство для системы очистки и зарядки электробритвы		WES4L03

## Очистка зарядного устройства

На дне отделения очистки зарядного устройства могут оставаться волоски. Указания по его очистке приведены ниже. Рекомендуется выполнять эту процедуру каждый раз при замене очищающей жидкости.

1. Убедитесь, что контейнер для очищающей жидкости и вилка прибора отсоединены от зарядного устройства с самоочисткой.
  - Будьте осторожны, чтобы не пролить очищающую жидкость.
  - Некоторые составляющие очищающей жидкости и крема для кожи могут отделиться и прилипнуть к контейнеру для очищающей жидкости и фильтру очищающей жидкости. Это не является проблемой.
2. Наклонив и слегка встряхивая контейнер для очищающей жидкости, налейте воду, как показано на рисунке.
  - Можно очищать, вынув фильтр очищающей жидкости.
  - После промывания убедитесь, что вы вставили фильтр очищающей жидкости.

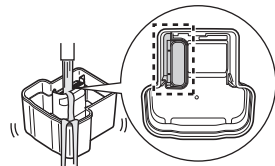
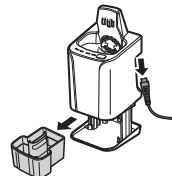

3. Осторожно удалите волоски с внутренней части отделения очистки смоченной в воде тканью или салфеткой.

- Очистите уголки и выступающие части смоченной в воде ватной палочкой.



#### ► Когда вода не вытекает из отделения очистки

Возможно, волоски засорили слив отделения очистки зарядного устройства.

В этом случае чистить или сушить бритву нельзя. Протолкните волоски в сливное отверстие с помощью зубочистки и т.п.

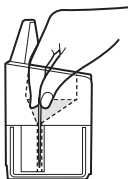

## Устранение неисправностей

### ► Зарядное устройство с самоочисткой

Проблема	Действия
Лезвие промыто недостаточно тщательно.	<p>Если очистка электробритвы не выполнялась более 2 недель, сначала необходимо удалить остатки волос с помощью чистящей щетки. (См. стр. 36.)</p> <p>Не доливайте моющее средство и воду, а заменяйте очищающую жидкость полностью.</p> <p>Иначе возможно нарушение функции очистки. (См. стр. 34.)</p>
	<p>После очистки маслообразные капли могут остаться на внешней стороне рамки для крепления сеток.</p> <p>Это компонент смазки, входящий в состав очищающей жидкости, и не является проблемой. Вы можете вытереть их мягкой тканью.</p>
Горит индикатор состояния.	См. стр. 42.

Проблема	Действия
Ни один режим не запускается.	<ul style="list-style-type: none"> <li>▶ Проверьте, что адаптер сети переменного тока подключен к зарядному устройству с самоочисткой, а зарядное устройство подключено к бытовой розетке. (См. стр. 30.)</li> </ul>
	<ul style="list-style-type: none"> <li>▶ Убедитесь, что электробритва правильно подключена к зарядному устройству с самоочисткой. (См. стр. 30.)</li> </ul>
	<ul style="list-style-type: none"> <li>▶ Режимы Очистки или Сушки могут не работать при низких температурах (около 0 °C или ниже).</li> <li>▶ Проверьте, горит ли индикатор состояния. (См. стр. 42.)</li> </ul>
Очищающая жидкость накопилась в контейнере для очистки.	<ul style="list-style-type: none"> <li>▶ Удалите все загрязнения и т. п., которые накопились в сливе в нижней части отделения очистки. (См. стр. 38.)</li> </ul>
	<ul style="list-style-type: none"> <li>▶ Если при использовании зарядного устройства с самоочисткой электробритва влажная или на поверхности электробритвы осталось мыло или гель для бритья, очищающая жидкость может накапливаться в контейнере для очистки.</li> </ul>

Проблема	Действия
Контейнер для очищающей жидкости нельзя извлечь.	<ul style="list-style-type: none"> <li>▶ Положите зарядное устройство с самоочисткой на твердую ровную поверхность. Когда зарядное устройство с самоочисткой поднято или расположено на мягкой поверхности, такой как ковер, рычаг разблокировки не будет должным образом вставлен в зарядное устройство. В таком случае нельзя снять контейнер для очищающей жидкости.</li> </ul>
Бритва издает громкий звук.	<ul style="list-style-type: none"> <li>▶ При очистке: Зарядное устройство с самоочисткой издает громкий звук в процессе очистки лезвий. После очистки: Зарядное устройство с самоочисткой издает громкий звук при удалении капель воды, что выполняется при скоростной сушке.</li> </ul>
	<ul style="list-style-type: none"> <li>▶ Звук, издаваемый устройством после очистки, отличается от звука, издаваемого при очистке. Уровень воды падает, и устройство удаляет капли воды с лезвий после очистки. Это не является проблемой.</li> </ul>
Бритву не удается зарядить.	<ul style="list-style-type: none"> <li>▶ Аккуратно протрите тканью, смоченной в воде, разъемы на задней стороне корпуса бритвы и контакты для зарядки зарядного устройства с самоочисткой.</li> </ul>

Проблема	Действия
Лезвия не сухие или липкие.	<ul style="list-style-type: none"> <li>Лезвия могут не высухать быстро из-за температурных условий.</li> <li>Включите снова режим «Сушка/Зарядка» или протрите их мягкой тканью перед бритьем.</li> </ul>
Лезвия ломаются или деформируются при очистке.	<ul style="list-style-type: none"> <li>Не вставляйте посторонние предметы в зарядное устройство.</li> <li>Замените сеточную систему и/или внутренние лезвия. (См. стр. 36.)</li> </ul>
Очищающая жидкость пенится.	<ul style="list-style-type: none"> <li>Если вы смешали мыльную воду или жидкое мыло с моющим средством или используете другое моющее средство, очищающая жидкость начнет пениться.</li> <li>Используйте зарядное устройство с самоочисткой после тщательной очистки и сушки электробритвы.</li> <li>Замените очищающую жидкость.</li> </ul>
Очищающая жидкость протекает из контейнера для очищающей жидкости.	<ul style="list-style-type: none"> <li>Не нажимайте в этом режиме кнопку извлечения контейнера для очищающей жидкости.</li> <li>Поместите зарядное устройство с самоочисткой на горизонтальной поверхности.</li> <li>Если при использовании зарядного устройства с самоочисткой электробритва влажная или на поверхности электробритвы осталось мыло или гель для бритья, очищающая жидкость может протекать.</li> </ul>

## ► Электробритва

Проблема	Действия
Подстриженные волосы разлетаются в стороны.	<ul style="list-style-type: none"> <li>Это можно устранить, выполняя очистку каждый раз после бритья.</li> <li>Очистка внутренних лезвий выполняется щеточкой.</li> <li>Нанесите смазку после промывания водой и оставьте высохнуть.</li> <li>Нанесите смазку. (См. стр. 36.)</li> </ul>
Сеточная система нагревается.	<ul style="list-style-type: none"> <li>Замените сеточную систему, если она повреждена или деформирована. (См. стр. 37.)</li> </ul>
Невозможно нажать на выключатель питания.	<ul style="list-style-type: none"> <li>Разблокируйте выключатель питания.</li> <li>Нанесите смазку.</li> </ul>
Короткое время работы, даже после зарядки.	<ul style="list-style-type: none"> <li>Когда число использований после одной зарядки начинает снижаться, срок службы аккумулятора приближается к концу.</li> </ul>
Бритва издает громкий звук.	<ul style="list-style-type: none"> <li>Нанесите смазку.</li> <li>Убедитесь, что лезвия присоединены правильно.</li> <li>Бритва издает высокие звуки из-за линейного привода двигателя. Это не является неисправностью.</li> <li>Почистите сеточную систему с помощью щеточки.</li> </ul>
Усиливается запах.	<ul style="list-style-type: none"> <li>Это можно устранить, выполняя очистку каждый раз после бритья.</li> </ul>

Проблема	Действия
Бритье не такое чистое, как раньше.	▶ Это можно устранить, выполняя очистку каждый раз после бритья.
	▶ Замените сеточную систему и/или внутренние лезвия. Ожидаемый срок службы сеточной системы и внутренних лезвий: Сеточная система: Примерно 1 год Внутренние лезвия: Примерно 2 года
	▶ Нанесите смазку.
Сенсор не реагирует.	▶ Сенсор может не срабатывать при низком уровне заряда аккумулятора. В таком случае зарядите аккумулятор.
	▶ Сенсор реагирует на плотность бороды; иногда он может никак не реагировать, и звук при работе не будет изменяться. Это не является неисправностью.
	▶ Сенсор может не срабатывать в зависимости от плотности щетины и вида геля или пены для бритья; это не является неисправностью.
	▶ Нанесите смазку. Сенсор может не срабатывать, если на лезвиях недостаточно смазки.

Проблема	Действия
Сенсор реагирует, даже если бритва не соприкасается с кожей.	▶ Очистите бритву от сбритых волос. Если бритва очень грязная, снимите рамку для крепления сеток и промойте водой. (См. стр. 35.)
	▶ Замените сеточную систему и/или внутренние лезвия. Ожидаемый срок службы сеточной системы и внутренних лезвий: Сеточная система: Примерно 1 год Внутренние лезвия: Примерно 2 года
Невозможно зарядить электробритву с помощью зарядного устройства с самоочисткой.	▶ Аккуратно протрите тканью, смоченной в воде, разъемы на задней стороне корпуса бритвы и контакты для зарядки зарядного устройства с самоочисткой.
Бритва перестала работать.	▶ Рекомендуемая температура воздуха при эксплуатации 5 – 35 °С. Бритва может перестать работать при температуре воздуха вне рекомендуемого диапазона.
	▶ Срок службы аккумулятора подошел к концу.
Звук работающей бритвы изменяется во время бритья.	▶ Когда светится индикатор сенсорного режима, то работает сенсор. Звук изменяется в зависимости от плотности бороды.
	▶ Нажмите выключатель питания два раза при работе в режиме бритвенного датчика.
Питание отключается.	▶

### ► Когда начинает гореть индикатор состояния на зарядном устройстве с самоочисткой

Проблема	Действия
Пора заменить очищающую жидкость.	► Налейте воду и моющее средство в контейнер для очищающей жидкости.
Контейнер для очищающей жидкости неправильно установлен.	► Вставьте контейнер для очищающей жидкости правильно.
Зарядное устройство с самоочисткой стоит наклонно.	► Установите зарядное устройство с самоочисткой на горизонтальной поверхности.
Используете зарядное устройство с самоочисткой вне диапазона рекомендуемых температур.	► Диапазон рекомендуемых температур: 15 – 35 °С.

После выполнения описанной выше процедуры нажмите кнопку выбора режимов и выберите режим.

### ► Если мигают все индикаторы зарядного устройства с самоочисткой

Проблема	Действия
Устройство неисправно	► Обратитесь в авторизованный сервис-центр.

## Срок службы батареи

Срок службы аккумулятора составляет 3 года при зарядке приблизительно один раз в две недели. Аккумулятор в данной бритве не предназначен для самостоятельной замены пользователем. Заменяйте аккумулятор в официальном сервисном центре.

## Извлечение встроенного аккумулятора

**Перед утилизацией электробритвы удалите из неё аккумулятор.** Пожалуйста, проследите за тем, чтобы утилизация батареи была выполнена в официальном пункте приема при наличии такового в Вашей стране. Эту схему можно использовать только для утилизации бритвы и нельзя использовать для ее ремонта. Если вы разберёте бритву самостоятельно, она уже не будет водонепроницаемой, что может привести к ее неисправности.

- Снимите бритву с адаптера сети переменного тока.
- Нажмите на переключатель питания, чтобы включить прибор, и оставьте его включенным до полной разрядки аккумулятора.
- Выполните шаги с ① по ④, затем приподнимите и извлеките аккумулятор.
- Примите меры предосторожности, чтобы не замкнуть аккумулятор.

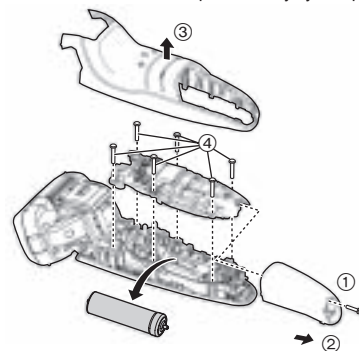

**Рекомендации по охране окружающей среды и переработке отходов**  
 В бритве используется литий-ионный аккумулятор.  
 Пожалуйста, проследите за тем, чтобы утилизация аккумулятора была выполнена в официальном пункте приёма при наличии такового в Вашей стране.

## Технические характеристики

Источник питания	См. табличку номиналов на адаптере сети переменного тока. (Автоматическая подстройка под сетевое напряжение)
Рабочее напряжение электродвигателя	3,6 В---
Время зарядки	Прибл. 1 час

Данное устройство предназначено только для домашнего использования.

Установленный производителем в порядке п. 2 ст. 5 Федерального Закона РФ “О защите прав потребителей” срок службы для данного изделия равен 7 годам с даты производства при условии, что изделие используется в строгом соответствии с настоящей инструкцией по эксплуатации и применимыми техническими стандартами.



### Панасоник Корпорэйшн

1006, Кадома, Осака 571-8501, Япония

Сделано в Японии

### Примечание:

Дата изготовления устройства (год, месяц) указана на обратной стороне в виде номера.

Номер: X X XXXXX

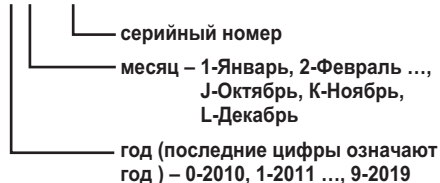

**Примечание:**

Дата изготовления устройства (год, месяц, день) указана на обратной стороне адаптера переменного тока.

Номер: X XX XX

— день

— месяц – Январь-01, Февраль-02 ...,  
Декабрь-12

— год (последние цифры означают  
год) – 0-2010, 1-2011..., 9-2019

Інструкція з експлуатації  
(Побутового призначення) Бритва з можливістю роботи від акумулятора  
Модель № ES-LV95

## Зміст

<b>Заходи безпеки .....</b>	<b>46</b>	Усунення несправностей .....	60
Використання за призначенням .....	50	Термін дії акумулятора .....	64
Будова електробритви .....	51	Виймання вбудованого акумулятора... 64	
Зарядження .....	52	Технічні характеристики .....	65
Використання електробритви .....	53		
Чищення .....	55		

Дякуємо за придбання цього продукту Panasonic.

Перш ніж починати користуватись цим приладом, уважно прочитайте дані інструкції та збережіть їх для подальшого використання.

## Заходи безпеки

Щоб зменшити ризик отримання травм, загибелі людей, ураження електричним струмом, пожежі, несправності і пошкодження обладнання або майна, завжди дотримуйтесь наведених далі заходів безпеки.

### Пояснення до символів

Такі символи використовуються для класифікації та опису рівня небезпеки, травм і матеріального збитку, які може спричинити невиконання зазначених вимог і неналежне використання приладу.



## НЕБЕЗПЕЧНО

Позначає потенційну небезпеку, яка призводить до серйозних травм або смерті.



## ОБЕРЕЖНО

Позначає потенційну небезпеку, яка може призвести до серйозних травм або смерті.



## УВАГА

Позначає потенційну небезпеку, яка може призвести до незначних травм.

Такі символи використовуються для класифікації та опису типу інструкцій, яких необхідно дотримуватися.



Цей символ використовується для попередження користувачів про конкретну дію, яку не слід виконувати під час експлуатації.



Цей символ використовується для попередження користувачів про конкретну дію, яку слід виконувати заради безпечної експлуатації.



## ОБЕРЕЖНО



**Перед початком чищення завжди відключайте адаптер змінного струму від електричної розетки.**

- Невиконання цієї вимоги може призвести до ураження електричним струмом або травм.



**Завжди перевіряйте, щоб прилад працював від такого джерела живлення, яке відповідає номінальній напрузі приладу, яка зазначена на адаптері змінного струму.**

**Вставляйте вилку повністю.**

- Невиконання цієї вимоги може призвести до пожежі або ураження електричним струмом.



**Регулярно очищуйте вилку і штекер шнура живлення, щоб запобігти накопиченню пилу.**

- Невиконання цієї вимоги може призвести до пожежі через порушення ізоляції внаслідок вологості.

Від'єднайте адаптер і протріть його сухою тканиною.

**Негайно припиніть використання і від'єднайте адаптер у разі ненормальної роботи або несправності.**

- Невиконання цієї вимоги може призвести до пожежі, ураження електричним струмом або травм.

**<Випадки ненормальної роботи або несправності>**



• **Корпус, самоочисний зарядний пристрій, адаптер або шнур деформовані або занадто гарячі.**

• **Корпус, самоочисний зарядний пристрій, адаптер або шнур пахнуть паленим.**

• **Під час використання або зарядження у корпусі, самоочисному зарядному пристрої, адаптері або шнурі живлення спостерігається незвичний звук.**

- Негайно зверніться до офіційного сервісного центру для огляду або ремонту.



## ОБЕРЕЖНО

У разі потраплення миючого засобу на шкіру негайно ретельно промийте шкіру з милом.



Якщо ви відчуваєте біль у місці торкання електробритви до шкіри або в іншій частині тіла, негайно припиніть користуватися приладом і зверніться до лікаря.

- Недотримання цих інструкцій може призвести до отримання травми або пошкодження шкіри.

У разі випадкового проковтування миючого засобу або мастила не намагайтесь викликати блювання, випийте велику кількість води та зверніться до лікаря.



У разі потраплення миючого засобу або мастила в очі негайно ретельно промийте під проточною водою та зверніться до лікаря.

- Недотримання цих інструкцій може призвести до отримання травми.

Даний пристрій заборонений для використання особами (включаючи дітей) з обмеженими фізичними та розумовими здібностями, а також особами з браком досвіду, окрім як під наглядом або після інструктажу щодо використання даного пристрою, проведеного особами, відповідальними за їх безпеку. Не допускайте, щоб діти грались з даним пристроєм. Невиконання цієї вимоги може стати причиною нещасного випадку або травми.



Шнур живлення не підлягає заміні. У разі пошкодження шнура, адаптер змінного струму необхідно утилізувати.

- Невиконання цієї вимоги може стати причиною нещасного випадку або травми.



Ця електробритва обладнана вбудованим акумулятором. Не кидайте у вогонь, не нагрівайте, а також не заряджайте, не використовуйте та не залишайте прилад у місці з високою температурою.

- Це може призвести до перегріву, займання або вибуху.



Не підключайте до розетки і не відключайте з розетки адаптер мокрими руками.

- Це може призвести до ураження електричним струмом або травм.



Не занурюйте адаптер змінного струму і самоочисний зарядний пристрій у воду і не мийте їх водою.

- Це може призвести до ураження електричним струмом або пожежі через коротке замикання.



В жодному разі не використовуйте адаптер змінного струму і самоочисний зарядний пристрій у ванній або в душі.

- Це може призвести до ураження електричним струмом або пожежі через коротке замикання.



Ніколи не розбирайте прилад, за винятком випадків утилізації продукту.

- Це може призвести до пожежі, ураження електричним струмом або травм.



Не використовуйте інші адаптери змінного струму і самоочисні зарядні пристрої, крім тих, що йдуть у комплекті. Також не використовуйте доданий адаптер змінного струму і самоочисний зарядний пристрій для зарядження інших пристроїв.

- Це може призвести до опіків або пожежі через коротке замикання.



Не модифікуйте і не ремонтуйте прилад.

- Це може призвести до пожежі, ураження електричним струмом або травм.

Зверніться в офіційний сервісний центр для ремонту (заміни батареї тощо).

## **ОБЕРЕЖНО**

Особи, що використовують імплантовані медичні електронні пристрої, наприклад, кардіостимулятор, повинні уникати торкання бритви до шкіри, де імплантовані ці медичні електронні пристрої.

- Це може стати причиною нещасного випадку або хвороби.

**Не зберігайте прилад в місті, доступному для дітей та немовлят. Не дозволяйте їм використовувати прилад.**

- Потрапляння внутрішніх лез і/або щітки для чищення в рот або вживання мастила або м'яючого засобу може стати причиною нещасних випадків і травм.

**Забороняється використовувати пристрій, якщо адаптер змінного струму пошкоджений або якщо вилка недостатньо щільно підключена до розетки.**

- Це може призвести до ураження електричним струмом або пожежі через коротке замикання.

**Не пошкоджуйте та не модифікуйте шнур, не перегинайте, не тягніть та не скручуйте його з надмірним зусиллям.**

Також не кладіть важкі предмети і не стискайте шнур.

- Це може призвести до ураження електричним струмом або пожежі через коротке замикання.

**Не використовуйте у спосіб, що призведе до перевищення потужності побутової розетки або проводки.**

- Перевищення потужності внаслідок підключення надмірної кількості вилок до однієї розетки може призвести до пожежі через перегрів.

## **УВАГА**

**Від'єднуйте адаптер від розетки після завершення зарядження.**

- Невиконання цієї вимоги може призвести до ураження електричним струмом або пожежі через виток в результаті зносу ізоляції.

**Переконайтесь у відсутності тріщин і деформацій у системі зовнішніх сіток перед її використанням.**

- Недотримання цієї вимоги може призвести до травми шкіри.

**Обов'язково закривайте бритву захисним ковпачком під час перенесення або зберігання.**

- Невиконання цієї вимоги може призвести до травмування шкіри або скоротити термін дії системи зовнішніх сіток.

**Під час від'єднання адаптера або штекера шнура живлення тримайтеся за адаптер або за штекер шнура живлення, а не за шнур живлення.**

- Невиконання цієї вимоги може призвести до ураження електричним струмом або травм.

**Будьте обережні, щоб не порізати руки об носик під час відкривання м'яючого засобу.**

- Недотримання цієї вимоги може призвести до травм.

**Не допускайте потрапляння дрібних металевих предметів або сміття до вилки або штекера шнура живлення.**

- Це може призвести до ураження електричним струмом або пожежі через коротке замикання.

**Не притискайте систему зовнішніх сіток до губ або інших частин обличчя занадто сильно. Не прикладайте систему зовнішніх сіток безпосередньо до пошкоджених ділянок шкіри.**

- Це може призвести до травмування шкіри.

## УВАГА

**Не натискайте сильно на систему зовнішніх сіток.**

 Також не торкайтеся до системи зовнішніх сіток пальцями або нігтями під час використання.

- Такі дії можуть призвести до травмування шкіри або скоротити термін дії системи зовнішніх сіток.

 Не торкайтеся до секції з лезами (металевої секції) внутрішнього леза.

- Це може призвести до травмування рук.

 Не використовуйте цей продукт для стрижки волосся на голові або на будь-якій іншій частині тіла.

- Такі дії можуть призвести до травмування шкіри або скоротити термін дії системи зовнішніх сіток.

 Не давайте користуватися електробритвою членам вашої родини або іншим особам.

- Це може призвести до зараження інфекцією або запалення.

 Не знімайте електробритву з самоочисного зарядного пристрою при використанні режимів “чищення/сушіння/зарядження” або “сушіння/зарядження”.

- Це може призвести до опіків через високу температуру навколо лез.

 Не роняйте прилад і не піддавайте його удару.

- Це може призвести до травм.

 Не намотуйте шнур навколо адаптера під час зберігання.

- Це може призвести до переламування шнура внаслідок надмірного натягу і спричинити пожежу через коротке замикання.

 Не використовуйте мючий засіб для інших цілей, окрім миття лез електробритви.

- Використання з іншими виробами може призвести до знебарвлення або розтріскування цих виробів.

## Утилізація акумулятора

## НЕБЕЗПЕЧНО

Акумулятор призначений виключно для використання з цією електробритвою. Не використовуйте акумулятор з іншими продуктами.

Не заряджайте акумулятор після того, як він був вилучений із продукту.

- Не кидайте акумулятор у вогонь і не нагрівайте його.
- Не бийте, не розбирайте, не змінюйте і не протикайте акумулятор гострими предметами.
- Не дозволяйте, щоб позитивна і негативна клеми акумулятора з'єднались одна з одною через металеві предмети.

 Не переносьте і не зберігайте акумулятор разом з металевими прикрасами, такими як ланцюжки та шпильки.

• Не заряджайте, не використовуйте і не залишайте акумулятор у місцях, які знаходяться під впливом високих температур, наприклад під прямими сонячними променями або поруч із джерелами тепла.

• Ніколи не розбирайте елементи акумулятора.

- Це може призвести до перегріву, займання або вибуху.



## ОБЕРЕЖНО

**Після видалення акумулятора тримайте його в місці, недоступному для дітей і немовлят.**



- Акумулятор завдасть шкоди організму при випадковому проковтуванні.

Якщо це сталося, негайно зверніться до лікаря.

**Якщо акумулятор протік, виконайте наступні процедури. Не торкайтеся акумулятора голими руками.**



- Рідина з акумулятора може призвести до сліпоти, якщо вона потрапить до очей.

Не тріть очі. Негайно промийте чистою водою і зверніться до лікаря.

- Рідина з акумулятора може викликати запалення або травму при контакті зі шкірою або одягом.

Ретельно змийте її чистою водою і зверніться до лікаря.

## Використання за призначенням

- Дана електробритва може використовуватися як для вологого гоління з піною, так і для сухого гоління. Цією водонепроникною бритвою можна користуватися в душі, а після гоління промивати водою. Символ, наведений нижче, означає, що електробритву можна використовувати у ванні або у душі.



## ► Примітки

- Спробуйте використовувати вологе гоління упродовж трьох тижнів, і Ви помітите відчутну різницю. Вам буде потрібен певний час для того, щоб звикнути до електробритви Panasonic для вологого/сухого гоління, оскільки Ваша шкіра та волоссяний покрив потребує приблизно одного місяця, щоб звикнути до будь-якого нового способу гоління.
- Обидва внутрішні леза повинні бути вставлені. Якщо вставлене тільки одне внутрішнє лезо, електробритва може бути пошкоджена.
- При чищенні електробритви водою не використовуйте солону або гарячу воду. Не занурюйте електробритву у воду на тривалий час.
- Протріть корпус електробритви м'якою серветкою, злегка зволоженою у проточній або мильній воді. Не використовуйте розчинник, бензин, спирт або інші хімічні речовини.
- Після користування зберігайте електробритву у місці з низькою вологістю повітря.
- Не зберігайте електробритву або миючий засіб під прямим сонячним промінням або поблизу інших джерел тепла.
- Самоочисний зарядний пристрій очищає внутрішні леза і сітку. Волоски з інших місць електробритви видаляються щіткою або вимиваються водою.
- У залежності від умов зовнішнього середовища електробритва може не висихати, навіть якщо увімкнена функція "сушіння". У такому випадку витріть з неї крапельки води сухою тканиною.

# Будова електробритви

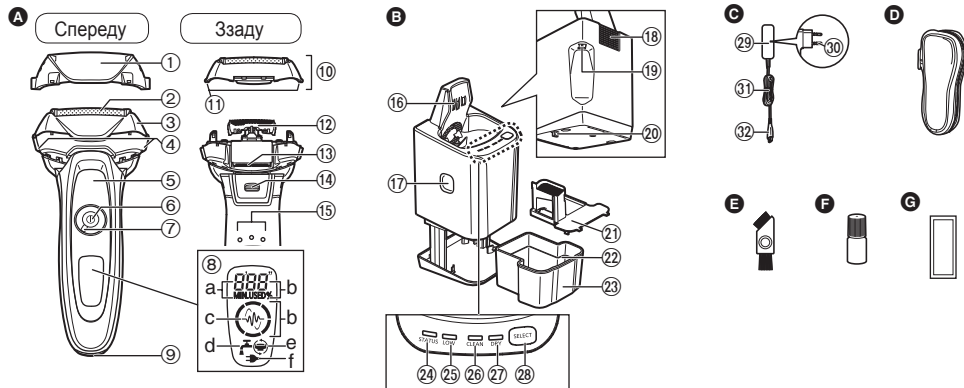

## A Корпус електробритви

- ① Захисний ковпачок
- ② Система зовнішніх сіток
- ③ Рамка сіток
- ④ Кнопки фіксатора рамки сіток
- ⑤ Підставка для пальця
- ⑥ Вимикач живлення
- ⑦ Кільце блокування
- ⑧ Екран

- a. Індикатор часу використання
- b. Індикатор ємності акумулятора
- c. Індикатор сенсорного режиму (☺)
- d. Індикатор очищення
- e. Індикатор перевірки рамки/леза

## f. Індикатор стану зарядження (➔)

- ⑨ Роз'єм електробритви
- ⑩ Зовнішня сітка голівки для гоління
- ⑪ Кнопки для зняття сіток
- ⑫ Внутрішні леза
- ⑬ Тример
- ⑭ Перемикач тримера
- ⑮ Зарядні контакти на задній стороні корпусу електробритви

## B Самоочисний зарядний пристрій

- ⑯ Контакти для заряджання
- ⑰ Кнопка виймання контейнера для очищувальної рідини

- ⑱ Вхідний отвір
- ⑲ Роз'єм для шнура самоочисного зарядного пристрою
- ⑳ Важіль розблокування
- ㉑ Фільтр очищувальної рідини
- ㉒ Лінія максимального рівня води
- ㉓ Контейнер для очищувальної рідини
- ㉔ Індикатор стану
- ㉕ Індикатор низького рівня очищувальної рідини
- ㉖ Індикатор чищення
- ㉗ Індикатор сушіння
- ㉘ Кнопка вибору

## C Адаптер змінного струму (RE7-59)

- ㉙ Адаптер
  - ㉚ Вилка
  - ㉛ Шнур
  - ㉜ Штекер шнура живлення
- Акcesуари

## D Футляр для подорожей

## E Щітка для чищення

## F Мастило

## G Спеціальний миючий засіб (миючий засіб)

### Використання кільця блокування

Користуйтеся кільцем блокування для блокування або розблокування вимикача живлення.  
Повертайте перемикач блокування, поки не почуєте клацання.



**Поверніть кільце блокування до "O", щоб розблокувати вимикач живлення:**  
Використовується під час гоління, миття та змащування електробритви.



**Поверніть кільце блокування до "🔒", щоб заблокувати вимикач живлення:**  
Використовується під час зберігання електробритви.

## Зарядження

### Зарядження за допомогою самоочисного зарядного пристрою

Ретельно витріть краплі води на поверхні або навколо самоочисного зарядного пристрою перед початком зарядження.

**1 Вставте штекер шнура живлення в самоочисний зарядний пристрій.**

**2 Зніміть із електробритви захисний ковпачок та вставте її у самоочисний зарядний пристрій.**

- Вимкніть електробритву перед встановленням її у самоочисний зарядний пристрій.
- Ретельно витріть краплі води із зарядних контактів на задній стороні корпусу електробритви.
- Вставляючи електробритву будьте обережні, щоб не здеформувати або не пошкодити сітки.

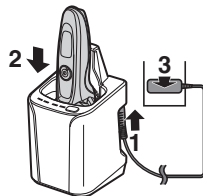

### 3 Підключіть адаптер до розетки.

- Режим "зарядження" вмикається відразу після встановлення електробритви.
- Переконайтеся, що індикатор стану зарядження (➔) світиться.
- Зарядження займає приблизно 1 годину.  
Час зарядження може зменшуватися в залежності від ємності акумулятора.

Під час зарядження



Світиться індикатор стану зарядження (➔).

Число, що відображається на індикаторі ємності акумулятора, буде збільшуватися під час зарядження акумулятора.

Після завершення зарядження



Індикатори ємності та стану зарядження акумулятора засвітаються та через 5 секунд вимкнуть.

Ненормальна зарядка



Індикатор стану зарядження (➔) блиматиме двічі на секунду.

- Після закінчення зарядження, поки електробритва підключена до електричної мережі, при переведенні вимикача живлення в положення УВІМК, індикатор стану зарядження та індикатор ємності акумулятора засвітаються і через 5 секунд вимкнуть. Це означає, що електробритва повністю заряджена.

- Рекомендована температура навколишнього середовища для заряджання становить 10 – 35 °С. При надзвичайно високих або низьких температурах акумулятор може не заряджатися або може збільшитися час, потрібний для зарядження. Заряджайте бритву при температурі, яка знаходиться в межах рекомендованого діапазону температур навколишнього середовища.
- Під час першого зарядження електробритви, або якщо нею не користувалися більше 6 місяців, індикатор стану зарядження (→) може не світитись. Якщо електробритву не вимикати, індикатор через деякий час почне світитися.

#### 4 Після завершення зарядження від'єднайте адаптер.

- Ви можете заряджати прилад навіть якщо світиться індикатор стану самоочисного зарядного пристрою.
- Пристрій можна заряджати, навіть якщо контейнер для очищувальної рідини знятий.

### Зарядження без допомоги самоочисного зарядного пристрою

Електробритву можна також заряджати без допомоги самоочисного зарядного пристрою.

#### 1 Підключіть шнур живлення до електробритви.

- Перед підключенням до електромережі, вимкніть електробритву.

#### 2 Підключіть адаптер до розетки.

- Ретельно витріть краплі води з роз'єму електробритви.

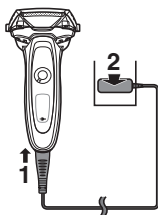

#### 3 Після завершення зарядження від'єднайте адаптер.

##### Примітка

Ви не можете користуватись бритвою під час зарядження.

## Використання електробритви

### 1 Поверніть кільце блокування, щоб розблокувати вимикач живлення. (Див. сторінку 52.)

### 2 Натисніть вимикач живлення, щоб вибрати потрібний режим гоління.

- При кожному натисканні вимикача живлення режим гоління змінюється між "Сенсорний режим" → "Звичайний режим" → "ВИМК".

Режим гоління	Сенсорний режим	Звичайний режим	ВИМК
Опис	Товщина щетини визначається автоматично, і відповідно корегується потужність під час гоління.	Під час гоління підтримується постійний рівень потужності.	—
Операція			
Індикатор сенсорного режиму	 Індикатор сенсорного режиму блимає.	— Індикатор сенсорного режиму не світиться.	— Індикатор сенсорного режиму не світиться.

- Сенсор може не реагувати в залежності від товщини щетини або типу гелю чи піни для гоління, це не є несправністю.
- Сенсор може не реагувати при низькому рівні заряду акумулятора. У цьому випадку зарядіть акумулятор електробритви.

### 3 Розпочніть гоління, тримаючи електробритву так, як показано на малюнку.

- Розпочніть гоління, злегка притискаючи електробритву до обличчя. Натягніть шкіру обличчя вільною рукою та переміщуйте електробритву зворотно-поступальними рухами у напрямку росту волосся. Коли шкіра обличчя звикне до даної електробритви, Ви можете злегка збільшити натиск на неї. Надмірне натискання бритви не забезпечує чистішого гоління.

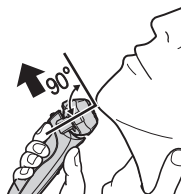

### ► Переключення голівки для гоління

Режим гоління можна змінювати.

#### FREE

Голівка для гоління рухається.

#### LOCK

Голівка для гоління заблокована.

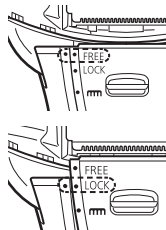

### ► Використання тримера

Просуньте перемикач тримера вгору до положення "mm", щоб підняти тример вертикально.

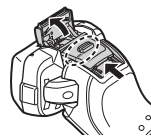

Натисніть і утримуйте кнопку розблокування (a) і посуньте перемикач тримера донизу, щоб опустити тример.

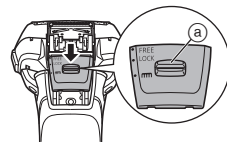

#### Підрізка бачків

Перемістіть перемикач тримера вгору. Увімкніть бритву і розташуйте її під правильним кутом до шкіри обличчя, щоб підрізати бачки.



#### Попереднє гоління

Тример можна використовуватися для попереднього гоління довгих борід.

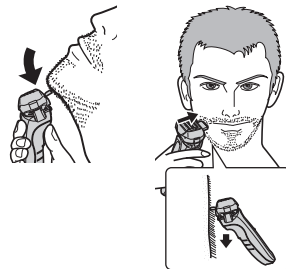

## ► Примітки

- Якщо ви натиснете вимикач живлення більш ніж на 2 секунди, включиться режим очищення звуковою вібрацією. (Див. сторінку 57.) У цьому режимі не можна голитися.
- Не кладіть палець на вимикач під час використання електробритви. Це може призвести до перемикання режиму або відключення електробритви. Під час користування електробритвою тримайте палець на підставці для пальця.
- Рекомендована температура повітря для користування приладом становить 5 – 35 °С. Під час використання приладу при дуже низьких або дуже високих температурах, він може вимкнутись.

## Робота індикаторів під час використання

Під час використання



Індикатори часу використання і ємності акумулятора засвітаються та через 5 секунд вимкнуться.  
• Через 10 хвилин час скидається на [0'00"].

Після використання



Індикатори засвітаються та через 8 секунд вимкнуться.

При низькому заряді акумулятора

Індикатор вказує "10%" і блимає значок "—".



- Ви можете виконати 1 – 2 гоління, коли блимає індикатор заряду "10%". (У залежності від використання.)
- Повне зарядження акумулятора забезпечує роботу електробритви на приблизно 14 сеансів гоління тривалістю до 3 хвилин. (У залежності від використання.)

## Чищення

### Чищення за допомогою самоочисного зарядного пристрою

#### ► Підготовка самоочисного зарядного пристрою

Відключіть електробритву та шнур живлення від самоочисного зарядного пристрою.

#### 1 Розташуйте самоочисний зарядний пристрій на твердій рівній поверхні.

- Якщо самоочисний зарядний пристрій піднятий або розташований на м'якій поверхні, наприклад, на килимі, важіль розблокування не буде вставлений у зарядний пристрій належним чином. У цьому випадку контейнер для очищувальної рідини зняти не можна.

#### 2 Натисніть кнопку виймання контейнера для очищувальної рідини та витягніть контейнер для очищувальної рідини.

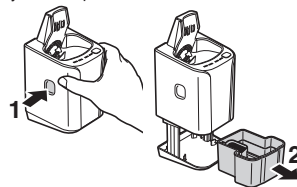

#### 3 Змийте стару очищувальну рідину та волоски, а потім промийте контейнер для очищувальної рідини.

- Після промивання переконайтеся, що ви вставили фільтр очищувальної рідини.

#### 4 Налийте водопровідну воду 1 і миючий засіб у контейнер для очищувальної рідини.

- Не заповнюйте резервуар вище верхньої позначки рівня води. Це може призвести до витікання рідини для чищення.

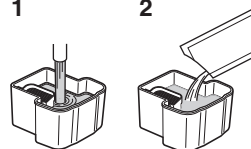

## 5 Вставте контейнер для очищувальної рідини.

- Негайно витирайте пролиту очищувальну рідину. Будьте обережні, щоб очищувальна рідина не потрапила на шкіряні вироби або дерев'яну підлогу, оскільки це може призвести до знебарвлення.

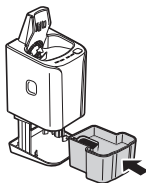

## 6 Натисніть на верхівку самоочисного зарядного пристрою і щільно вставте його до клацання.

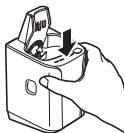

### ► Примітки

- Вода і миючий засіб змішуються на початку очищення, створюючи очищувальну рідину.
- Коли рівень очищувальної рідини знизиться, почне світитися індикатор низького рівня очищувальної рідини, що вказує на необхідність заміни очищувальної рідини.
- Після того як почне світитися індикатор низького рівня очищувальної рідини, ви можете чистити електробритву із самоочисним зарядним пристроєм протягом приблизно 7 днів.
- Замініть очищувальну рідину, коли загориться індикатор стану.
- Після заміни очищувальної рідини вистачає приблизно на 30 днів при очищенні один раз на день. (строк може відрізнятися в залежності від товщини щетини і температури навколишнього середовища.)
- Миючий засіб треба використати протягом приблизно 6 місяців після відкриття пакету. Після 6 місяців вилийте очищувальну рідину та залийте до контейнера для очищувальної рідини нову порцію води та миючого засобу.
- Необхідно замінювати миючий засіб і воду одночасно. В іншому випадку робота функції очищення може погіршитися.
- Використовуйте тільки спеціальну рідину для чищення для електробритв Panasonic.

## ► Чищення електробритви

Якщо ви промивали електробритву звичайним милом або будь-яким іншим миючим засобом, обов'язково протріть її після цього досуха.

### 1 Вставте штекер шнура живлення в самоочисний зарядний пристрій.

### 2 Зніміть із електробритви захисний ковпачок та вставте її у самоочисний зарядний пристрій.



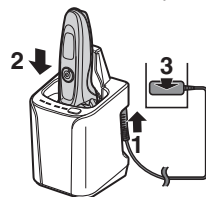





### 3 Підключіть адаптер до розетки.



- Вимкніть електробритву перед встановленням її у самоочисний зарядний пристрій.
- Ретельно витріть краплі води із зарядних контактів на задній стороні корпусу електробритви.
- Вставляючи електробритву будьте обережні, щоб не zdeформувати або не пошкодити сітки.

### 4 Натисніть кнопку вибору для вибору режиму.

- Режим "зарядження" вмикається відразу після встановлення електробритви.
- Кожного разу при натисканні кнопки вибору відбувається зміна режиму в наступному порядку - "чищення/сушіння/зарядження" → "сушіння/зарядження" → "зарядження".
- Режими вмикаються приблизно через 6 секунд після їх вибору.
- При вимкненні живлення порядок зміни режимів буде порушено. У такому випадку виконайте цикл ще раз із самого початку.
- Не натискайте кнопку виймання контейнера для очищувальної рідини, оскільки очищувальна рідина може пролитися, що може призвести до несправності приладу.

Режим	Тривалість (для довідки)		
<b>1 Зарядження</b> 	<b>Зарядження</b> від 0 до 60 хвилин 		
<b>2 Чищення/сушіння/зарядження</b> 	<b>Чищення</b> 10 хвилин 	<b>Сушіння</b> 80 хвилин (170 хвилин*) 	<b>Зарядження</b> від 0 до 60 хвилин 
	<ul style="list-style-type: none"> <li>Режим неможливо змінити після початку роботи режиму "чищення/сушіння/зарядження".</li> </ul>		
<b>3 Сушіння/зарядження</b> 	<b>Сушіння</b> 180 хвилин 	<b>Зарядження</b> від 0 до 60 хвилин 	
	<ul style="list-style-type: none"> <li>Можна переключитися в режим "чищення/сушіння/зарядження" після початку роботи режиму "сушіння/зарядження".</li> </ul>		

- \* Час, необхідний для просушування електробритви за допомогою зарядного пристрою, збільшується при низькій температурі навколишнього повітря (близько 15 °C або нижче).
- Використовуйте самоочисний зарядний пристрій при температурі від 15 °C до 35 °C.
  - Робота функції чищення або сушіння може припинитись при екстремально низьких температурах (близько 0 °C або нижче). У такому випадку індикатор стану буде світитися приблизно 5 секунд і включиться режим "зарядження". При цьому буде неможливо вибрати режим "чищення/сушіння/зарядження" або "сушіння/зарядження".

## Чищення електробритви без допомоги самоочисного зарядного пристрою

Якщо на екрані з'являється значок , рекомендується очистити електробритву за допомогою самоочисного зарядного пристрою або режиму звукової вібрації.

- Відключіть шнур від електробритви.
- Намочіть систему зовнішніх сіток та нанесіть трохи мила.
- Поверніть кільце блокування, щоб розблокувати вимикач живлення.
- Натисніть та утримуйте кнопку вимикача більше 2 секунд, щоб активувати режим очищення звуковою вібрацією.
  - Індикатори ємності акумулятора блимають по порядку.
  - Приблизно через 20 секунд вони автоматично вимкнуться або ви можете вимкнути їх, натиснувши вимикач живлення.
- Зніміть голівку для гоління і тримайте кнопку вимикача живлення натиснутою більше 2 секунд, щоб активувати режим звукової вібрації, потім помийте прилад під проточною водою.
- Витріть ретельно бритву від води сухою тканиною.
- Повністю висушіть зовнішню сітку голівки для гоління та електробритву.
- Прикріпіть зовнішню сітку голівки для гоління до електробритви.
- Змастіть електробритву.

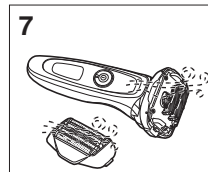
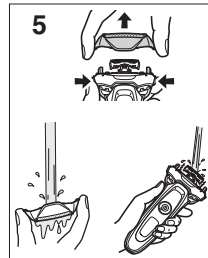
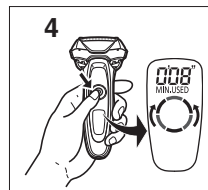

## ► Сушіння електробритви за допомогою самоочисного зарядного пристрою

1. Прикріпіть зовнішню сітку голівки для гоління до електробритви.
2. Для сушіння електробритви за допомогою самоочисного зарядного пристрою слід увімкнути режим "сушіння/зарядження".
3. Змастіть електробритву.

### Змащування

Для забезпечення комфортного гоління упродовж тривалого часу рекомендуємо змащувати електробритву мастилом, що входить до комплекту.

1. Вимкніть електробритву.
2. Нанесіть по одній краплі мастила на кожну зовнішню сітку.
3. Підніміть тример та нанесіть на нього одну краплю мастила.
4. Увімкніть електробритву і дайте їй попрацювати приблизно 5 секунд.
5. Вимкніть електробритву, а тоді за допомогою м'якої тканини витріть із зовнішніх сіток надлишки мастила.

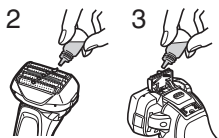

### Чищення за допомогою щітки

#### ► Очищення за допомогою довгої щітки

Очистіть систему зовнішніх сіток (а), корпус електробритви (б) та тример (с) за допомогою довгої щітки.

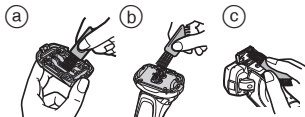

#### ► Очищення за допомогою короткої щітки

Очистіть внутрішні леза за допомогою короткої щітки, переміщуючи її в напрямку (А).

- Не переміщуйте коротку щітку в напрямку (В), оскільки це може пошкодити внутрішні леза та зменшити їх гостроту.
- Не використовуйте коротку щітку для чищення зовнішніх сіток.

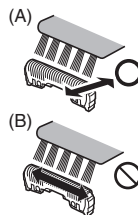

### Заміна системи зовнішніх сіток та внутрішніх лез

Приблизно один раз на рік на екрані відображається значок (Може змінюватися залежно від частоти використання електробритви.) При появі цього значка рекомендуємо перевірити систему зовнішніх сіток та внутрішні леза. Натисніть та притримайте вимикач живлення більш ніж 30 секунд, щоб вимкнути пристрій

система зовнішніх сіток	один раз на рік
внутрішні леза	один раз на два роки

#### ► Знімання зовнішньої сітки голівки для гоління

Натисніть кнопки знімання сітки та підніміть зовнішню сітку.

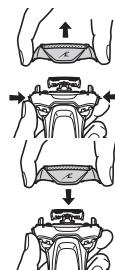

#### ► Приєднання зовнішньої сітки голівки для гоління

Поверніть рамку сіток символом вперед, одягніть зовнішню сітку голівки для гоління на електробритву і надійно закріпіть до клацання.

### ► Заміна системи зовнішніх сіток

1. Натисніть на кнопки для зняття сіток та витягніть сітку.
2. Вирівняйте значок на рамці сіток (▲) по відношенню до значка на системі кріплення сіток (△) і надійно закріпіть, поєднавши частини.
  - Не намагайтеся встановити систему зовнішніх сіток зворотною стороною.
  - Завжди вставляйте систему зовнішніх сіток у правильному напрямку.

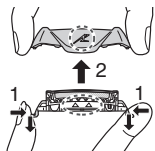

### ► Заміна внутрішніх лез

1. Виймайте внутрішні леза поодинці.
  - Щоб уникнути порізів, не торкайтесь до країв (металевих частин) внутрішніх лез.
2. Вставляйте внутрішні леза поодинці, до клацання.

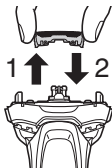

### ► Запасні деталі

Запасні деталі можна придбати у вашого дилера або в сервісному центрі.

Запасні деталі для ES-LV95	Система зовнішніх сіток та внутрішні леза	WES9032
	Система зовнішніх сіток	WES9173
	Внутрішні леза	WES9170
Спеціальний миючий засіб для системи чищення та заряджання електробритви		WES4L03

## Чищення самоочисного зарядного пристрою

Волоски можуть прилипати до лотка для чищення або до самоочисного зарядного пристрою. Щоб усунути їх, виконайте нижченаведені кроки. Рекомендуємо виконувати ці кроки кожного разу після заміни очищувальної рідини.

1. Обов'язково вийміть контейнер для очищувальної рідини та відключіть штекер шнура живлення від самоочисного зарядного пристрою.
  - Будьте обережні, щоб не пролити рідину для чищення.
  - Деякі складові очищувальної рідини і крему для шкіри можуть відокремитися і прилипнути до контейнера для очищувальної рідини і фільтра для очищувальної рідини. Це не є проблемою.

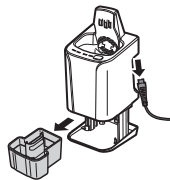

2. Налийте воду, як показано на малюнку, нахилиючи і злегка струшуючи контейнер для очищувальної рідини.
  - Можна виконувати очистку зі знятим фільтром очищувальної рідини.
  - Після промивання переконайтеся, що ви вставили фільтр очищувальної рідини.

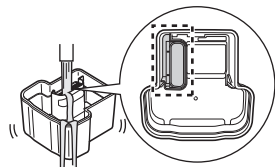

3. Обережно витріть волоски, що приклеїлись до внутрішніх стінок лотка для чищення, за допомогою тканини або серветки, змочених у воді.
- Очистіть кутики та нерівні поверхні лотка для чищення за допомогою бавовняних валиків, змочених у воді.



### ► Якщо вода не витікає з лотка для чищення

Волосинки можуть засмітити отвір на дні лотка для чищення.

У такому випадку чищення та сушіння електробритви будуть неможливими. Очистіть отвір від волосків за допомогою зубочистки тощо.

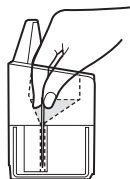

## Усунення несправностей

### ► Самоочисний зарядний пристрій

Проблема	Рішення
Лезо промите недостатньо ретельно.	<p>► Якщо очищення електробритви не виконувалося більше 2 тижнів, спочатку необхідно видалити залишки волосся за допомогою щітки для чищення. (Див. сторінку 58.)</p> <p>Додавайте миючий засіб та воду лише під час заміни очищувальної рідини.</p> <p>► В іншому випадку робота функції очищення може погіршитися. (Див. сторінку 56.)</p> <p>Після очищення маслоподібні краплі можуть залишитися на зовнішній стороні рамки сіток. Це компонент мастила, що входить до складу очищувальної рідини, і це не є проблемою. Ви можете витерти їх м'якою тканиною.</p>
	<p>► Див. сторінку 64.</p>
Світиться індикатор стану.	<p>► Див. сторінку 64.</p>

Проблема	Рішення
Режим не запускається.	<ul style="list-style-type: none"> <li>▶ Переконайтеся, що адаптер змінного струму підключений до самоочисного зарядного пристрою і що зарядний пристрій підключений до електричної розетки. (Див. сторінку 52.)</li> </ul>
	<ul style="list-style-type: none"> <li>▶ Переконайтеся, що електробритва належним чином підключена до самоочисного зарядного пристрою. (Див. сторінку 52.)</li> </ul>
	<ul style="list-style-type: none"> <li>▶ Режими чищення або сушіння можуть не працювати при низьких температурах (близько 0 °C або нижче).</li> </ul>
	<ul style="list-style-type: none"> <li>▶ Перевірте, чи горить індикатор стану. (Див. сторінку 64.)</li> </ul>
Очищувальна рідина збирається у лотку для чищення.	<ul style="list-style-type: none"> <li>▶ Видаліть всі забруднення тощо, які накопичилися в сливі в нижній частині лотка для чищення. (Див. сторінку 60.)</li> </ul>
	<ul style="list-style-type: none"> <li>▶ Якщо самоочисний зарядний пристрій використовується, коли електробритва волога або на електробритві є мило або гель для гоління, очищувальна рідина може скупчуватися у лотку для чищення.</li> </ul>

Проблема	Рішення
Не можна видалити контейнер для очищувальної рідини.	<ul style="list-style-type: none"> <li>▶ Покладіть самоочисний зарядний пристрій на тверду рівну поверхню. Якщо самоочисний зарядний пристрій піднятий або розташований на м'якій поверхні, наприклад, на килимі, важіль розблокування не буде вставлений у зарядний пристрій належним чином. У цьому випадку контейнер для очищувальної рідини зняти не можна.</li> </ul>
Електробритва створює гучний звук.	<p>При очищенні: Самоочисний зарядний пристрій видає гучний звук, очищуючи леза.</p> <p>Після очищення: Самоочисний зарядний пристрій видає гучний звук видаляючи краплі води для прискорення сушіння. Звук, що видається пристроєм після очищення, відрізняється від звуку, що видається при очищенні. Рівень води падає, і пристрій видає краплі води з лез після очищення. Це не є проблемою.</p>
Електробритва не заряджається.	<ul style="list-style-type: none"> <li>▶ Акуратно протріть зарядні контакти на задній стороні корпусу електробритви і контакти для заряджання самоочисного зарядного пристрою за допомогою тканини, змоченої у воді.</li> </ul>

Проблема	Рішення
Леза не сухі або липкі.	<p>Леза можуть довго не висихати через температурні умови.</p> <ul style="list-style-type: none"> <li>▶ Запустіть режим "сушіння/зарядження" ще раз, або протріть м'якою тканиною перед голінням.</li> </ul>
Леза деформувались або на них з'явилися тріщини під час очищення.	<ul style="list-style-type: none"> <li>▶ Не вставляйте сторонні предмети в зарядний пристрій.</li> <li>▶ Замініть систему зовнішніх сіток і / або внутрішні леза. (Див. сторінку 58.)</li> </ul>
Очищувальна рідина піниється.	<p>Якщо ви змішали мильну воду або рідке мило з миючим засобом або використовуєте інший миючий засіб, очищувальна рідина почне пінитися.</p> <ul style="list-style-type: none"> <li>▶ Використовуйте самоочисний зарядний пристрій після ретельного очищення та сушіння електробритви.</li> <li>▶ Замініть очищувальну рідину.</li> </ul>
Очищувальна рідина протікає з контейнера для очищувальної рідини.	<ul style="list-style-type: none"> <li>▶ Не натискайте кнопку виймання контейнера для очищувальної рідини під час роботи режиму.</li> <li>▶ Помістіть самоочисний зарядний пристрій на горизонтальній поверхні.</li> <li>▶ Якщо самоочисний зарядний пристрій використовується, коли електробритва волога або на електробритві є мило або гель для гоління, очищувальна рідина може протікати.</li> </ul>

## ► Електробритва

Проблема	Рішення
З електробритви виплється підстрижене волосся.	<ul style="list-style-type: none"> <li>▶ Очищення кожного разу після гоління може покращити ситуацію.</li> <li>▶ Почистіть внутрішні леза за допомогою щітки.</li> <li>▶ Після очищення з водою нанесіть мастило і залиште до повного висихання.</li> </ul>
Система зовнішніх сіток нагрівається.	<ul style="list-style-type: none"> <li>▶ Нанесіть мастило. (Див. сторінку 58.)</li> <li>▶ Замініть систему зовнішніх сіток, якщо вона пошкоджена або деформована. (Див. сторінку 59.)</li> </ul>
Неможливо натиснути на вимикач живлення.	<ul style="list-style-type: none"> <li>▶ Розблокуйте вимикач живлення.</li> </ul>
Короткий час роботи, навіть після заряджання.	<ul style="list-style-type: none"> <li>▶ Нанесіть мастило.</li> <li>▶ Якщо число операцій на одній зарядці починає знижуватися, це означає, що термін дії акумулятора закінчується.</li> </ul>
Електробритва створює гучний звук.	<ul style="list-style-type: none"> <li>▶ Нанесіть мастило.</li> <li>▶ Переконайтеся, що леза приєднані правильно.</li> <li>▶ Бритва виробляє високочастотний звук через роботу лінійного привода двигуна. Це не є проблемою.</li> <li>▶ Очистіть систему зовнішніх сіток щіткою.</li> </ul>

Проблема	Рішення
Посилюється запах.	▶ Очищення кожного разу після гоління може покращити ситуацію.
Гоління не таке чисте, як раніше.	▶ Очищення кожного разу після гоління може покращити ситуацію. Замініть систему зовнішніх сіток і / або внутрішні леза. Очікуваний термін дії системи зовнішніх сіток і внутрішніх лез: Система зовнішніх сіток: Приблизно 1 рік Внутрішні леза: Приблизно 2 роки
	▶ Нанесіть мастило.
Датчик гоління не реагує.	▶ Датчик гоління може не реагувати при низькому рівні заряду акумулятора. У цьому випадку зарядіть акумулятор електробритви. Залежно від товщини щетини датчик гоління може не реагувати і звук роботи електробритви може не змінюватися. Це не є несправністю. ▶ Датчик гоління може не реагувати в залежності від товщини щетини або типу гелю чи піни для гоління, це не є несправністю. ▶ Нанесіть мастило. Датчик гоління може не реагувати, якщо на лезах недостатньо мастила.

Проблема	Рішення
Датчик гоління реагує, навіть коли бритва не знаходиться в контакті зі шкірою.	▶ Очистіть обрізки волосся з бритви. Якщо бритва дуже брудна, зніміть рамку сіток та промийте її водою. (Див. сторінку 57.) Замініть систему зовнішніх сіток і / або внутрішні леза. Очікуваний термін дії системи зовнішніх сіток і внутрішніх лез: Система зовнішніх сіток: Приблизно 1 рік Внутрішні леза: Приблизно 2 роки
Електробритву не можна зарядити за допомогою самоочисного зарядного пристрою.	▶ Акуратно протріть зарядні контакти на задній стороні корпусу електробритви і контакти для заряджання самоочисного зарядного пристрою за допомогою тканини, змоченої у воді.
Електробритва перестала працювати.	▶ Рекомендована температура навколишнього середовища під час експлуатації становить 5 – 35 °С. Електробритва може припинити роботу, якщо температура навколишнього середовища не знаходиться у рекомендованому діапазоні. ▶ Закінчився термін дії акумулятора.
Під час гоління змінюється звук роботи електробритви.	▶ Якщо світиться індикатор сенсорного режиму, використовується датчик гоління. Звук змінюється в залежності від товщини бороди.

Проблема	Рішення
Живлення вимкнеться.	▶ Під час роботи у режимі датчика гоління двічі натисніть вимикач живлення.

### ▶ Коли індикатор стану світиться

Проблема	Рішення
Настав час замінити очищувальну рідину.	▶ Залийте нову воду і миючий засіб у контейнер для очищувальної рідини.
Контейнер для очищувальної рідини встановлений неправильно.	▶ Правильно встановіть контейнер для для очищувальної рідини.
Самоочисний зарядний пристрій нахилений.	▶ Встановіть самоочисний зарядний пристрій на горизонтальну поверхню.
Використання самоочисного зарядного пристрою за межами рекомендованих температур.	▶ Діапазон рекомендованих температур: 15 – 35 °C.

Після виконання описаних вище операцій натисніть кнопку вибору і виберіть режим.

### ▶ Якщо блимають всі індикатори самоочисного зарядного пристрою

Проблема	Рішення
Пристрій несправний	▶ Зверніться в авторизований сервісний центр.

## Термін дії акумулятора

Термін дії акумуляторів становить 3 роки, якщо заряджання проводиться один раз на два тижні. Користувачам не рекомендується самостійно здійснювати заміну акумулятора даної електробритви. Замінійте акумулятор у офіційному сервісному центрі.

## Виймання вбудованого акумулятора

**Вийміть вбудований акумулятор перед утилізацією електробритви.** Будь ласка, утилізуйте акумулятор у спеціально призначених для цього місцях, якщо вони передбачені у вашій країні. Цей малюнок повинен бути використаний тільки для утилізації електробритви, а не для її ремонту. При самостійному розбиранні електробритви вона перестає бути водонепроникною, що може призвести до її несправності.

- Зніміть бритву з адаптера змінного струму.
- Натисніть вимикач живлення для увімкнення живлення та тримайте пристрій увімкненим, поки акумулятор не буде розряджений.
- Виконайте кроки від ① до ④, підніміть акумулятор, а тоді вийміть його.
- Оберегайте контакти акумулятора від короткого замикання.

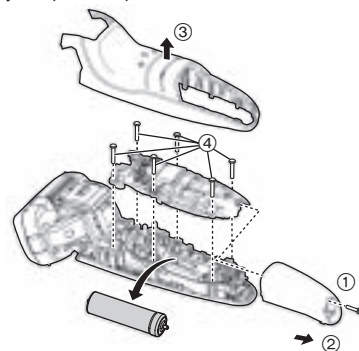

### Інформація щодо захисту навколишнього середовища та переробки матеріалів

Дана електробритва обладнана літій-іонним акумулятором.  
Будь ласка, утилізуйте акумулятор у спеціально призначених для цього місцях, якщо вони передбачені у Вашій країні.

## Технічні характеристики

Джерело живлення	Див. табличку з номінальними характеристиками на адаптері змінного струму. (Автоматичне регулювання напруги)
Двигун	3,6 В---
Час зарядження	Прибл. 1 година

Даний виріб призначений тільки для побутового використання.

Встановлений виробником термін служби (придатності) цього виробу дорівнює 7 рокам з дати виготовлення, за умови, що виріб використовується у суворій відповідності щодо дійсної інструкції з експлуатації та технічних стандартів, що застосовуються до цього виробу.

Дату виготовлення зазначено на виробі.

**Panasonic Corporation**  
1006, Kadoma, Osaka 571-8501, Japan  
**Панасонік Корпорейшн**  
1006, Кадома, Осака 571-8501, Японія

Вироблено в Японії

Інформаційний центр Panasonic  
Міжнародні дзвінки та дзвінки з Києва: +38-0-(44)-490-38-98  
Безкоштовні дзвінки зі стаціонарних телефонів в межах України :  
0-800-309-880



881

### Примітка:

**Дату виготовлення (рік, місяць) ви можете визначити за номером, що знаходиться на виробі.**

Номер: X X XXXXX

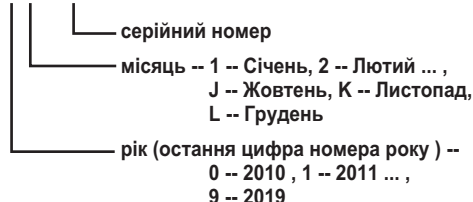

Декларація про Відповідність  
Вимогам Технічного Регламенту Обмеження  
Використання деяких Небезпечних Речовин в  
електричному та електронному обладнанні  
(затвердженого Постановою №1057 Кабінету Міністрів України)

Виріб відповідає вимогам Технічного Регламенту  
Обмеження Використання деяких Небезпечних Речовин  
в електричному та електронному обладнанні (ТР ОВНР).

Вміст небезпечних речовин у випадках, не обумовлених  
в Додатку №2 ТР ОВНР:

1. свинець (Pb) – не перевищує 0,1% ваги речовини або в концентрації до 1000 частин на мільйон;
2. кадмій (Cd) – не перевищує 0,01% ваги речовини або в концентрації до 100 частин на мільйон;
3. ртуть (Hg) – не перевищує 0,1% ваги речовини або в концентрації до 1000 частин на мільйон;
4. шестивалентний хром ( $\text{Cr}^{6+}$ ) – не перевищує 0,1% ваги речовини або в концентрації до 1000 частин на мільйон;
5. полібромбіфеноли (PBВ) – не перевищує 0,1% ваги речовини або в концентрації до 1000 частин на мільйон;
6. полібромдефенілові ефіри (PBDE) – не перевищує 0,1% ваги речовини або в концентрації до 1000 частин на мільйон.

Пайдалану нұсқаулары  
(Тұрмыстық) Аккумулятормен жұмыс істеу мүмкіндігі бар электр ұстара  
Үлгі № ES-LV95

## Мазмұны

<b>Қауіпсіздік шаралары.....</b>	<b>68</b>	<b>Ақаулықтарды жою .....</b>	<b>82</b>
Арналған мақсаты .....	72	Батареяның жұмыс мерзімі.....	86
Құрал бөлшектері .....	73	Ішіне орнатылған аккумуляторды	
Зарядтау .....	74	алу .....	86
Ұстараны колдану.....	75	Техникалық сипаттамалары .....	87
Тазалау .....	77		

Panasonic өнімін сатып алғаныңызға алғыс білдіреміз.

Осы құралды пайдаланар алдында осы нұсқауларды мұқият оқып шығыңыз және оларды болашақта қолдануға сақтап қойыңыз.

## Қауіпсіздік шаралары

Жарақат алу, өлім, ток соғу, өрт шығу, бұзылу және жабдықтың немесе мүліктің зақымдалу қаупін азайту үшін төмендегі қауіпсіздік шараларын әрдайым сақтаңыз.

### Белгілердің мағынасы

Төмендегі белгілер сақталмай, тиіссіз түрде пайдалану орын алған кезде пайда болатын қауіп, жарақат және мүліктің зақымдалу деңгейін жіктеу және сипаттау үшін қолданылады.



### ҚАУІПТІ

Ауыр жарақатқа немесе өлімге себеп болатын ықтимал қауіпті көрсетеді.



### ЕСКЕРТУ

Ауыр жарақатқа немесе өлімге себеп болуы мүмкін ықтимал қауіпті көрсетеді.



### САҚТАНДЫРУ

Орташа жарақатқа себеп болуы мүмкін қауіпті көрсетеді.

Төмендегі белгілер сақталуы тиіс нұсқауларды жіктеп, түрлерін сипаттайды.



Бұл белгі белгілі бір жұмыс процедурасының орындалмауы тиіс екенін пайдаланушыларға білдіреді.



Бұл белгі құрылғыны қауіпсіз пайдалану үшін белгілі бір процедураның орындалуы тиіс екенін пайдаланушыларға білдіреді.



## ЕСКЕРТУ



**Тазалау кезінде әрқашан айнымалы тоқ адаптерін розеткадан ажыратыңыз.**

- Өйтпесе, ток соғуы немесе жарақат алуыңыз мүмкін.



**Әрқашан құралдың айнымалы тоқ адаптерінде көрсетілген тоқ кернеуіне сәйкес электр тоғы көзімен жұмыс істеп тұрғанын тексеріңіз.**

**Қуат айырын толығымен салыңыз.**

- Өйтпесе өрт шығуы немесе тоқ соғуы мүмкін.



**Шаң жиналмауы үшін қуат айырын және құрылғы ашасын жүйелі түрде тазалаңыз.**

- Өйтпесе, ылғалдылыққа байланысты оқшаулау жоғалуы себебінен өрт шығуы мүмкін.  
Адаптерді ажыратып, құрғақ шүберекпен сүртіңіз.

**Әдеттен тыс жағдай немесе бұзылу орын алса, пайдалануды дереу тоқтатып, адаптерді суырып алыңыз.**

- Оны мұндай жағдайда пайдалану өрт шығуына, ток соғуына немесе жарақат алынуына алып келуі мүмкін.

**<Әдеттен тыс немесе бұзылу жағдайлары>**

• **Негізгі бөлік, өзін-өзі тазалау мүмкіндігі бар қайта зарядтау құралы, адаптер немесе сым майысқан немесе әдеттен тыс ыстық.**



• **Негізгі бөлік, өзін-өзі тазалау мүмкіндігі бар қайта зарядтау құралы, адаптер немесе сымнан күйген иіс шығады.**

• **Пайдалану немесе зарядтау кезінде негізгі бөлік, өзін-өзі тазалау мүмкіндігі бар қайта зарядтау құралы, адаптер немесе сым әдеттен тыс дыбыс шығарады.**

- Дерек қызмет көрсету орталығына хабарласып, тексеруін немесе жөндеуін сұраңыз.



## ЕСКЕРТУ

Егер жуғыш зат теріге тисе, сабынмен бірден мұқият жуыңыз.



Егер теріңізде немесе дененіңіздің кез келген бөлігінде ауруды сезінсеңіз, пайдалануды бірден тоқтатыңыз және дәрігерге хабарласыңыз.

- Бұл нұсқауларды орындамау жарақат алуға немесе теріні жарақаттауға әкелуі мүмкін.

Егер жуғыш зат немесе май кездейсоқ жұтылса, құсуға тырыспаңыз, судың көп мөлшерін ішіңіз және дәрігерге хабарласыңыз.



Егер жуғыш зат немесе май көздерге тисе, бірден ағынды сүмен мұқият жуыңыз және дәрігерге хабарласыңыз.

- Бұл нұсқауларды орындамау дене мәселелеріне әкелуі мүмкін.

Бұл құралды денелік, сенсорлық қабілеті шектеулі немесе ақыл-есі кем, не болмаса тиісті білімі мен тәжірибесі жоқ адамдардың (балаларды қоса алғанда) қолдануына болмайды. Мұндай адамдардың құралды қолдануына олардың қауіпсіздігіне жауапты тұлғалардың бақылауымен және құралды пайдалану жөніндегі анық нұсқаулар берілгеннен кейін ғана қолдануына болады. Балалардың құралмен ойнамауын қадағалау қажет.

- Әйтпесе, сәтсіз оқиға болуы немесе жарақат алуыңыз мүмкін.



Сымы зақымдалған жағдайда айнымалы тоқ адаптері жойылу керек.

- Әйтпесе, сәтсіз оқиға болуы немесе жарақат алуыңыз мүмкін.

Бұл электр ұстарасы ішіне салынған аккумулятормен жабдықталған. Оны отқа тастамаңыз, қыздырмаңыз, температурасы жоғары болған жерлерде қуаттамаңыз және қалдырмаңыз.



- Әйтпесе, қызып кетуі, тұтануы немесе жарылуы мүмкін.



Қолыңыз су болған кезде адаптерді розеткаға қосуға немесе одан суыруға болмайды.

- Әйтпесе, ток соғуы немесе жарақат алуыңыз мүмкін.



Айнымалы тоқ адаптерін және өзін-өзі тазалау мүмкіндігі бар қайта зарядтау құралын суға батырмаңыз немесе сумен жумаңыз.

- Әйтпесе, қысқа тұйықталу себебінен ток соғуы немесе өрт шығуы мүмкін.



Айнымалы тоқ адаптерін және өзін-өзі тазалау мүмкіндігі бар қайта зарядтау құралын ваннада немесе душта ешқашан пайдаланбаңыз.

- Әйтпесе, қысқа тұйықталу себебінен ток соғуы немесе өрт шығуы мүмкін.



Өнімді тастаған кезден басқа жағдайда бөлшектемеңіз.

- Әйтпесе, өрт шығуы, ток соғуы немесе жарақат алу мүмкін.

Жеткізілген айнымалы тоқ адаптері мен өзін-өзі тазалау мүмкіндігі бар қайта зарядтау құралынан басқа ештеңені пайдаланбаңыз. Сондай-ақ, берілген айнымалы тоқ адаптерінің және өзін-өзі тазалау мүмкіндігі бар қайта зарядтау құралының көмегімен басқа ешқандай өнімді зарядтамаңыз.

- Әйтпесе, қысқа тұйықталуға байланысты күйіп қалуыңыз немесе өрт шығуы мүмкін.



Өзгертуге немесе жөндеуге болмайды.

- Әйтпесе, өрт шығуы, ток соғуы немесе жарақат алу мүмкін. Жөндету (батареяны ауыстыру, т.б.) үшін өкілетті қызмет көрсету орталығына хабарласыңыз.



Кардиостимулятор сияқты имплантацияланған электрондық медициналық құрылғыны пайдаланатын адамдар медициналық құрылғы орналасқан жердің терісіне осы құрылғының тиюіне жол бермегені жөн.

- Бұлай істеу сәтсіз жағдайға немесе ауруға әкелуі мүмкін.



## ЕСКЕРТУ



**Балалардың немесе сәбилердің қолы жететін жерде сақтамаңыз. Оларға пайдалануға жол бермеңіз.**

- Ішкі жүздерді және/немесе тазалау щеткасын ауызға салу я болмаса майды немесе жуғыш затты ішу сәтсіз жағдайларға және жарақаттануға әкелуі мүмкін.



**Айнымалы ток адаптері зақымдалған немесе қуат айыры розеткаға орнықсыз бекітілген жағдайда құралды пайдалануға тыйым салынады.**

- Әйтпесе, қысқа тұйықталу себебінен ток соғуы немесе өрт шығуы мүмкін.



**Сымды зақымдауға, өзгертуге немесе күшпен майыстыруға, тартуға немесе бұрауға болмайды.**

**Сондай-ақ, сымға ауыр зат қоюға немесе оны қысып тастауға болмайды.**

- Әйтпесе, қысқа тұйықталу себебінен ток соғуы немесе өрт шығуы мүмкін.



**Розетка немесе сымдардың номиналды қуатынан асатын түрде қолданбаңыз.**

- Бір розеткаға тым көп айыр қосу арқылы номиналды қуаттан асып кетсеңіз, қызып кету себебінен өрт шығуы мүмкін.



## САҚТАНДЫРУ



**Зарядтамаған кезде адаптерді розеткадан ажыратып қойыңыз.**

- Бұл талаптар сақталмаған кезде оқшаулаудың нашарлауы себебінен ток соғуы немесе өрт шығуы мүмкін.



**Пайдаланудан алдын сыртқы торша жүйесі жарықтарын немесе деформацияланғанын тексеріңіз.**

- Бұлай істемеу теріге жарақат тигізуі мүмкін.



**Ұстараны алып жүрген немесе сақтаған кезде қорғау қақпашығына салып қойыңыз.**

- Әйтпесе тері зақымдануына немесе сыртқы торша жүйесінің пайдалану мерзімі қысқарады.



**Адаптерді немесе құрылғы ашасын сымнан емес, адаптерден немесе құрылғы ашасынан ұстап ажыратыңыз.**

- Әйтпесе, ток соғуы немесе жарақат алуыңыз мүмкін.



**Жуғыш затты ашу кезінде шүмекпен қолдарыңызды кесіп алмаңыз.**

- Бұлай істемеу жарақат тигізуі мүмкін.



**Істіктер немесе қоқыстар қуат айырына немесе құрылғы ашасына жабыспауын қамтамасыз етіңіз.**

- Әйтпесе, қысқа тұйықталу себебінен ток соғуы немесе өрт шығуы мүмкін.



**Сыртқы торша жүйесін ерніңізге немесе бетіңіздің басқа жеріне аса күш салып, қолданбаңыз. Сыртқы торша жүйесін безеулерге немесе зақымдалған теріге тікелей қолданбаңыз.**

- Әйтпесе тері зақымдануы мүмкін.



**Сыртқы торша жүйесіне күшпен баспаңыз. Сондай-ақ, пайдалану кезінде сыртқы торша жүйесіне саусақтармен немесе тырнақтармен тиймеңіз.**

- Әйтпесетері зақымдануына немесе сыртқы торша жүйесінің пайдалану мерзімі қысқаруы мүмкін.



**Ішкі ұстара жүзінің ұстара жүзі бөлігіне (металл бөлігіне) тимеңіз.**

- Әйтпесе, қолыңызды жарақаттап алуыңыз мүмкін.



## САҚТАНДЫРУ

**Бұл өнімді шашта, баста немесе дене басқа жерінде пайдаланбаңыз.**



- Өйтпесетері зақымдануына немесе сыртқы торша жүйесінің пайдалану мерзімі қысқаруы мүмкін.

**Ұстараны отбасыңыздың мүшелеріне немесе басқа адамдарға қолдануға бермеңіз.**



- Бұл жұқпалы ауруға немесе қабынуға әкеп соғу мүмкін.

**“Тазалау/Кептіру/Зарядтау” режимін немесе “Кептіру/Зарядтау” режимін пайдалану кезінде ұстараны өзін-өзі тазалау мүмкіндігі бар қайта зарядтау құралынан алмаңыз.**



- Бұлай істеу жүздердің айналасындағы жоғары температураларға байланысты күйікке әкелуі мүмкін.

**Жерге түсіруге немесе соққылауға болмайды.**



- Өйтпесе, жарақат алу мүмкін.

**Сақтауға қойған кезде адаптерге сымды орамаңыз.**



- Бұлай істесеңіз, сымдағы сым үзілуі және қысқа тұйықталуға байланысты өрт шығуы мүмкін.

**Жуғыш затты ұстара жүздерін жуудан басқа ешбір мақсатта пайдаланбаңыз.**



- Оны басқа өнімдермен бірге пайдалану өңсізденуді немесе сынды тудыруы мүмкін.

## ► Қайта зарядталмалы батареяны лақтыру



## ҚАУІПТІ

Қайта зарядталмалы батарея тек осы ұстарада пайдалануға арналған. Батареяны басқа өнімдерде пайдаланбаңыз.

Өнімнен алғаннан кейін батареяны зарядтамаңыз.

• Отқа лақтырмаңыз немесе қыздырмаңыз.

• Соқпаңыз, бөлшектемеңіз, өзгертпеңіз немесе тырнақпен теспеңіз.



• Батареяның оң және теріс клеммаларының металл заттар арқылы бір біріне тиюіне жол бермеңіз.

• Батареяны алқалар сияқты металл зергерлік бұйымдармен және түйреуіштермен бірге алып жүрмеңіз немесе сақтамаңыз.

• Тік күн сәулесі немесе басқа қызу көздері сияқты жоғары температуралар есер ететін жерде батареяны зарядтамаңыз, пайдаланбаңыз немесе қалдырмаңыз.

• Ешқашан түтікті кеспеңіз.

- Өйтпесе, қызып кетуі, тұтануы немесе жарылуы мүмкін.



## ЕСКЕРТУ



Қайта зарядталмалы батареяны алғаннан кейін балалар және нәрестелер жететін жерде сақтамаңыз.

- Кездейсоқ жұтылса, батарея денені жарақаттайды.

Егер бұл орын алса, бірден дәрігерге барыңыз.



## ЕСКЕРТУ

**Батарея сұйықтығы ақса, келесі процедураларды орындаңыз. Батареяға ештеңе кимеген қолдармен тиеңіз.**



- Көздерге тисе, батарея сұйықтығы соқырлыққа әкелуі мүмкін. Көздеріңізді уқаламаңыз.

Таза сумен бірден жуыңыз және дәрігерге хабарласыңыз.

- Теріге немесе киімдерге тисе, батарея сұйықтығы қызаруға немесе жарақатқа әкелуі мүмкін.

Оны таза сумен мұқият жуыңыз және дәрігерге хабарласыңыз.

## Арналған мақсаты

- Мына ЫЛҒАЛ / ҚҰРҒАҚ режимді ұстара қырыну көбігін пайдаланып ылғал қырынуға немесе құрғақ қырынуға мүмкіндік береді. Бұл су өтпейтін ұстараны душта қолдануға және қырынып болған соң сумен шайып тазалауға болады. Төменде көрсетілген белгі ваннада немесе душта қолдануға болатынын білдіреді.



### ► Ескертпелер

- Кемінде үш апта көпіршікпен ылғал қырынуды пайдаланған соң өз теріңіздің қаншалықты жақсарғанын байқайсыз. Панасоник ЫЛҒАЛ / ҚҰРҒАҚ режимді ұстарасын қолдануды үйренуге біраз уақыт қажет, себебі сіздің теріңіз бен сақалыңыз қырынудың жаңа әдісіне үйренуіне шамамен бір ай уақыт керек қылады.
- Ішкі жүздерінің екеуі де салынғанын тексеріңіз. Ішкі жүздің біреуі ғана салынған болса электр ұстарасы зақымдалу мүмкін.
- Ұстараны сумен тазалаған кезде, тұзды не ыстық суды қолданбаңыз. Ұстараны ұзақ уақытқа суға батырып қалдырмаңыз.

- Ұстараның сыртқы корпусын құбыр суына немесе сабынды суға суланған жұмсақ шүберекпен сүртіңіз. Еріткіш, бензин, алкоголь немесе басқа химиялық заттарды пайдаланбаңыз.
- Ұстараны қолданғаннан кейін құрғақ жерде сақтаңыз.
- Ұстараны немесе жуғыш затты тікелей күн сәулесі түсетін немесе басқа қызу көздері әсер ететін жерлерде сақтамаңыз.
- Өзі тазаланатын қуаттау құрылғысы ішкі жүздер мен сыртқы торшаны тазалайды. Құрылғының басқа жерлеріндегі қырқылған шашты щеткамен тазалаңыз немесе сумен жуыңыз.
- Қоршаған ортаға байланысты ұстара тіпті “Кептіру” функциясын қамтитын режим таңдалса да құрғамауы мүмкін. Бұл жағдайда су тамшыларын құрғақ шүберекпен сүртіп алыңыз.

# Құрал бөлшектері

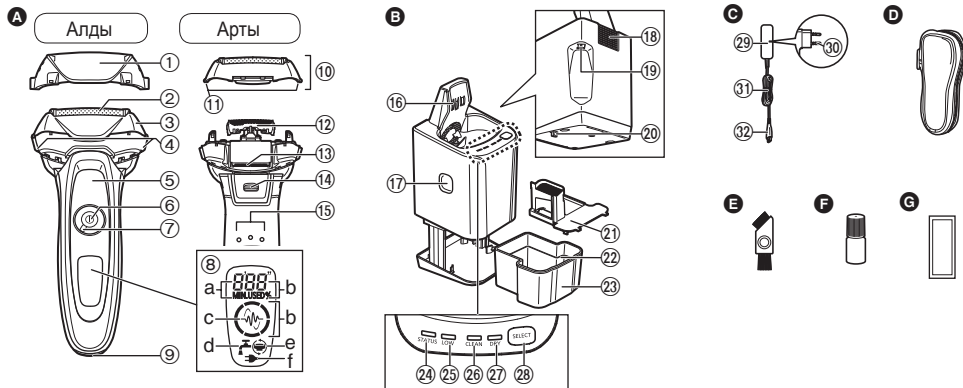

## А Ұстара корпусы

- ① Қорғау қақпашығы
- ② Сыртқы торша жүйесі
- ③ Торша жиегі
- ④ Ұстара саптамасын алу түймелері
- ⑤ Саусақтар тіреуіші
- ⑥ Тоқ қосқыш
- ⑦ Бекіту түймесі
- ⑧ Шам дисплей
  - a. Пайдаланылған уақыт шамы
  - b. Батарея зарядының шамы
  - c. Қырыну сенсор шамы (🔋)
  - d. Тазалау шамы
  - e. Торшаны/жүзді тексеру шамы

- f. Қуаттау күйін көрсететін шам (➡)
- ⑨ Ажыратқыш ұясы
- ⑩ Сыртқы торша бөлімі
- ⑪ Сыртқы торшаны алуға арналған ағытқыш түймелер
- ⑫ Ішкі жүздер
- ⑬ Триммер
- ⑭ Триммер тұтқасы
- ⑮ Ұстара корпусының артқы терминалдары
- Б Өзін-өзі тазалау мүмкіндігі бар қайта зарядтау құралы
- ⑯ Зарядтау контактілері
- ⑰ Тазалау сұйықтығы бөлігін алу түймешігі

- ⑱ Кіріс порты
- ⑲ Өзін-өзі тазалау мүмкіндігі бар қайта зарядтау құралының ұяшығы
- ⑳ Құлыпты ашу тұтқасы
- ㉑ Тазалау сұйықтығының сүзгісі
- ㉒ Ең жоғары су деңгейінің көрсеткіші
- ㉓ Тазалау сұйықтығы бөлігі
- ㉔ КҮЙ айқындағыш шамы
- ㉕ ТӨМЕН шамы
- ㉖ ТАЗАЛАУ айқындағыш шамы
- ㉗ КЕПТІРУ айқындағыш шамы
- ㉘ РЕЖІМДІ ТАҢДАУ түймесі

## С Айнымалы тоқ адаптері (RE7-59)

- ㉙ Адаптер
- ⑳ Қуат айыры
- ㉑ Сым
- ㉒ Құрылғы ашасы Қосымша құрылғылары
- Д Құралдың құтысы
- Е Тазалау щеткасы
- Ф Майы
- Г Арнайы жуғыш зат (жуғыш зат)

### Бекіту түймесін қолдану

Бекіту түймесін тоқ қосқышты бекіту не бекітуден шешу үшін қолданыңыз. Сырт еткен дыбыс естілгенше құбылмалылықты ауыстыруға арналған сақина пішінді түймені бұрыңыз.



**Тоқ қосқыштың құлпын ашу үшін бекіту түймесін “○” дейін айналдырыңыз:**

Қырыну, ұстараны жуу, ұстараны майлау кезінде пайдаланылады.



**Тоқ қосқыштың бекіту үшін бекіту түймесін “🔒” дейін айналдырыңыз:**

Ұстараны алып жүргенде пайдаланылады.

## Зарядтау

### Өзін-өзі тазалау мүмкіндігі бар қайта зарядтау құралы арқылы зарядтау

Ұстараны қуаттау алдында өзі тазаланатын қуаттау құрылғысындағы не оның айналасындағы тамшыларды жақсылап сүртіңіз.

**1 Құрылғы айырын өзін-өзі тазалау мүмкіндігі бар зарядтау құралына енгізіңіз.**

**2 Қорғау қақпашығын алып, ұстараны орнатыңыз.**

- Ұстараны орнатпас бұрын құрылғыны өшіріңіз.
- Ұстара корпусының артқы терминалдарынан су тамшыларын сүртіңіз.
- Ұстараны өз орнына орналастыру кезінде сыртқы қақпақша пішінінің өзгертілмегенін немесе зақымдалмағанын тексеріңіз.

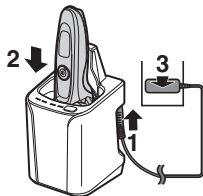

### 3 Адаптерді электр жүйесі розеткасына қосыңыз.

- Ұстараны бекіткенде “Зарядтау” режимі басталады.
- Қуаттау күйін көрсететін шам (➡) жанып тұрғанына көз жеткізіңіз.
- Зарядтау шамамен 1 сағаттан кейін аяқталады. Зарядтау уақыты зарядтау сыйымдылығына байланысты азаюы мүмкін.

Зарядталу кезінде



Қуаттау күйін көрсететін шам (➡) жанады.

Батарея зарядының шамының саны зарядтаудың ілгерілеуіне сай артады.

Зарядталу аяқталғаннан кейін



Батарея зарядының шамы және қуаттау күйін көрсететін шам жанады, сөйтіп 5 секундтан кейін өшеді.

Зарядтау кезінде пайда болатын қиындықтар



Қуаттау күйін көрсететін шам (➡) әр секундта екі рет жыпылықтайды.

- Зарядтау аяқталғаннан кейін ұстара қосулы болып тоқ қосқышын қосу кезінде батарея зарядының шамы және қуаттау күйін көрсететін шам жанып, 5 секундтан кейін өшеді. Бұл ұстараның толық зарядталғанын көрсетеді.
- Зарядтау үшін қоршаған орта температурасы 10 – 35 °C ұсынылады. Егер температура тым төмен немесе тым жоғары болса зарядтау ұзағырақ болуы немесе жақсы зарядталмауы мүмкін. Ұстараны ұсынылған температура ауқымында зарядтаңыз.

- Ұстараны алғашқы рет зарядтаған кезде немесе ол 6 айдан астам қолданылмаса, зарядтау күйін көрсеткіш шам (→) жанбауы мүмкін. Егер қосылып тұрса ғана жаңады.

#### 4 Зарядтау аяқталғаннан соң адаптерді ажыратыңыз.

- Өзін-өзі тазалау мүмкіндігі бар қайта зарядтау құралының КҮЙ айқындағыш шамы жанса да зарядтауға болады.
- Құрылғыны тіпті тазалау сұйықтығының бөлігі алынса да зарядтау мүмкін емес.

### Өзін-өзі тазалайтын қайта зарядтау құралын пайдаланбай зарядтау

Сонымен қатар, құрылғыны өзін-өзі тазалау мүмкіндігі бар қайта зарядтау құралын пайдаланбай зарядтауға болады.

#### 1 Құрылғы айырын ұстараның ішіне салыңыз.

- Ұстараны орнатпас бұрын өшіріңіз.

#### 2 Адаптерді электр жүйесі розеткасына қосыңыз.

- Ажыратқыш ұясындағы су тамшыларын сүртіп алыңыз.

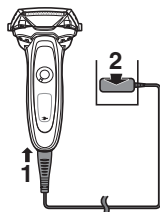

#### 3 Зарядтау аяқталғаннан соң адаптерді ажыратыңыз.

##### Ескертпе

Зарядтау барысында ұстараны қолдануға болмайды.

## Ұстараны қолдану

### 1 Тоқ қосқышының құлпын ашу үшін құлыптық сақинаны айналдырыңыз. (74 бетін қараңыз.)

### 2 Қажетті қырыну режимін таңдау үшін тоқ қосқышын басыңыз.

- Тоқ қосқышы әр басылуынан соң қырыну режимі “Қырыну сенсори режимінен” → “Қалыпты режим” → “ӨШІРУЛІ”-ге өтеді.

Қырыну режимі	Қырыну сенсори режимі	Қалыпты режим	ӨШІРУ
Сипаттама	Сақал қалыңдығы автоматты ретте анықталып қуаттылығы автоматты ретте қырынуға өзгереді.	Қуаттылық қырыну кезінде анықталады.	—
Әрекет			
Қырыну сенсор шамы	 Қырыну сенсор шамы жыпылықтайды.	— Қырыну сенсори шамы өшті.	— Қырыну сенсори шамы өшті.

- Қырыну сенсоры сақалдың қалыңдығына немесе қырыну гелінің және қырыну көбігінің түріне байланысты реакция көрсетпеуі мүмкін, бірақ бұл қалыпты.
- Қалған батарея заряды төмен болса, қырыну сенсоры реакция көрсетпеуі мүмкін. Бұл орын алса, ұстараны зарядтаңыз.

### 3 Ұстараны суретте көрсетілгендей ұстап тұрып қырыныңыз.

- Жайлап бетіңізге жақындатып қырынуды бастаңыз. Теріңізді бос қолыңызбен тартыңыз да, сақалыңыздың өсу бағытында ұстараны алға және артқа қозғалтыңыз. Теріңіз ұстараға әдеттенгеннен кейін, ұстараны теріге қаттырақ басуға болады. Ұстараны тым қатты басып пайдалану қырыну сапасын арттырмайды.

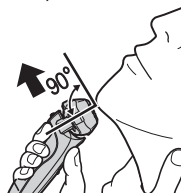

### ► Ұстараның қондырмасын ауыстыру

Қырыну тәртібін өзгертуге болады.

#### FREE

Ұстараның басы қозғалады.



#### LOCK

Ұстараның басы блокталған.



### ► Триммерді қолдану

Триммер тік тұруы үшін триммер тұтқасын "mm" күйіне сырғытыңыз.

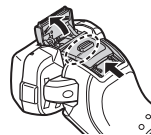

Триммерді төмендету үшін құлыпты ашу түймешігін (a) басып тұрыңыз және триммер тұтқасын төмен сырғытыңыз.

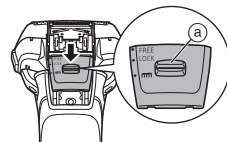

### Самайдағы шашты тегістеу

Триммер тұтқасын жоғары сырғытыңыз. Ұстараны қосыңыз, теріге дұрыс бұрышпен қойыңыз және самай шашын тегістеу үшін төмен қарай қозғалтыңыз.



### Алдын ала қыру

Триммерді ұзын сақалдарды алдын ала қыру үшін пайдалануға болады.

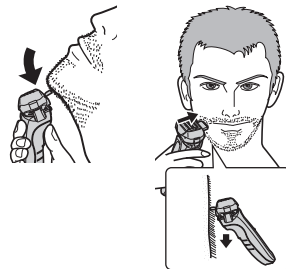

## ► Ескертпелер

- Тоқ қосқышы 2 секундтан ұзақ басылса, дыбыстық вибрация тазалау режимі белсенеді. (79 бетін қараңыз.)  
Бұл режимде шаш қырку мүмкін емес.
- Ұстараны қолдану кезінде тоқ қосқышына саусақтарыңызды тигізбеңіз. Бұл ұстараның режимінің ауысуына немесе өшуіне әкелуі мүмкін. Ұстараны қолдану кезінде саусақтарыңызды саусақтар тіреуішіне қойыңыз.
- Ұстараны қолданғандағы ұсынылған температура 5 – 35 °C аралығы. Әйтпесе құрылғы істемей қалуы мүмкін.

## Қолдану кезінде шамдардың көрсеткіштері

<p>Қолдану барысында</p>  <p>Пайдаланылған уақыт және қалған батарея заряды көрсетіледі, сөйтіп 5 секундтан кейін өшеді.</p> <ul style="list-style-type: none"><li>• 10 минуттан кейін пайдаланылған уақыт көрсеткіші [0'00"] мәніне ауысады.</li></ul>	<p>Қолданылғаннан кейін</p>  <p>Шамдар жанады, сөйтіп 8 секундтан кейін өшеді.</p>
<p>Батарея заряды төмен болған жағдайда</p> <p>“10%” жазуы пайда болады және “—” жыпылықтайды.</p> 	

- “10%” белгісі дисплейге шығарылғаннан кейін 1-2 рет қырынуға болады. (Бұл уақыт пайдалануыңызға байланысты өзгеше болуы мүмкін.)
- Толық зарядталған құрылғы 3 минуттан шамамен 14 рет қырынуға мүмкіндік береді. (Бұл уақыт пайдалануыңызға байланысты өзгеше болуы мүмкін.)

## Тазалау

### Өзін-өзі тазалау мүмкіндігі бар қайта зарядтау құралын пайдаланып тазалау

#### ► Өзін-өзі тазалау мүмкіндігі бар қайта зарядтау құралын дайындау

Ұстараны және құрылғы ашасын өзін-өзі тазалау мүмкіндігі бар қайта зарядтау құралынан ажыратыңыз.

#### 1 Өзін-өзі тазалау мүмкіндігі бар қайта зарядтау құралын қатты, тегіс бетке қойыңыз.

- Өзін-өзі тазалау мүмкіндігі бар қайта зарядтау құралы көтерілген болса немесе кілемдер сияқты жұмсақ бетте болса, құлыпты ашу тұтқасы қайта зарядтау құралына дұрыс орнатылмайды. Бұл жағдайда тазалау сұйықтығының бөлігін алу мүмкін емес.

#### 2 Тазалау сұйықтығының бөлігін алу түймешігін басыңыз және тазалау сұйықтығының бөлігін алыңыз.

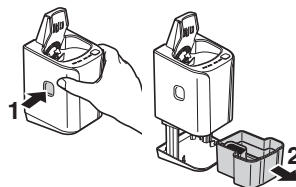

#### 3 Ескі тазалау сұйықтығын және қырылған сақалды жуыңыз да, тазалау сұйықтығының бөлігін шайыңыз.

- Жуғаннан кейін тазалау сұйықтығының сүзгісін бекітіңіз.

## 4 Тазалау сұйықтығының бөлігіне су және жуғыш зат құйыңыз.

- Су деңгейінің көрсеткішінен жоғары су құймаңыз. Бұл тазалағыш сұйықтықтың төгілуіне әкелуі мүмкін.

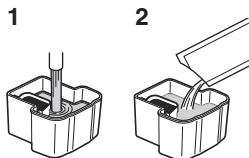

## 5 Тазалау сұйықтығының бөлігін бекітіңіз.

- Төгілген кез келген тазалау сұйықтығын бірден сүртіп алыңыз. Тазалау сұйықтығын былғары өнімдерге немесе ағаш едендерге төгіп алмаңыз өйткені бұл өңсізденуге әкелуі мүмкін.

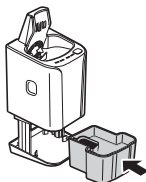

## 6 Өзін-өзі тазалау мүмкіндігі бар қайта зарядтау құралының үстін төмен басыңыз және шырт өткенше берік бекітіңіз.

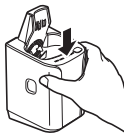

### ► Ескертпелер

- Тазалау басталғаннан кейін су мен жуғыш зат араласып, тазалау сұйықтығын жасайды.
- Тазалау сұйықтығының деңгейі түссе, ТӨМЕН шамы жанып, тазалау сұйықтығын ауыстыру керектігін көрсетеді.
- ТӨМЕН шамы жанғаннан кейін өзін-өзі тазалау мүмкіндігі бар қайта зарядтау құралы бар ұстараны шамамен 7 күн бойы тазалауға болады.
- КҮЙ айқындағыш шамы жанғанда тазалау сұйықтығын ауыстырыңыз.
- Ауыстырғаннан кейін күніне бір рет пайдаланылса, тазалау сұйықтығы шамамен 30 күнге жетеді. (Бұл ұстараның қалыңдығына және қоршаған орта температурасына байланысты өзгеріп отырады.)

- Жуғыш затты орауышты ашқаннан кейін шамамен 6 ай ішінде пайдаланыңыз. 6 ай өткеннен кейін тазалау сұйықтығын төгіңіз, содан кейін жаңа суды және жуғыш затты тазалау сұйықтығы бөлігіне құйыңыз.
- Су мен жуғыш затты бір уақытта ауыстырыңыз. Әйтпесе тазалау функциясы нашарлайды.
- Panasonic компаниясы жасаған ұстараларға арналған өзін-өзі тазалау мүмкіндігі бар қайта зарядтау құралының тазалағыш затын ғана пайдаланыңыз.

### ► Ұстараны тазалау

Қол жууға арналған сабын немесе басқа тазалағыш зат арқылы жуылған ұстарадағы сабынды жуыңыз немесе суды сүртіңіз.

## 1 Құрылғы айырын өзін-өзі тазалау мүмкіндігі бар зарядтау құралына енгізіңіз.

## 2 Қорғау қақпашығын алып, ұстараны орнатыңыз.



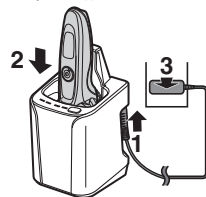





## 3 Адаптерді электр жүйесі розеткасына қосыңыз.



- Ұстараны орнатпас бұрын құрылғыны өшіріңіз.
- Ұстара корпусының артқы терминалдарынан су тамшыларын сүртіңіз.
- Ұстараны өз орнына орналастыру кезінде сыртқы қақпақша пішінінің өзгертілмегенін немесе зақымдалмағанын тексеріңіз.

## 4 Режимді таңдау үшін РЕЖІМДІ ТАҢДАУ түймесін басыңыз.

- Ұстараны бекіткенде “Зарядтау” режимі басталады.
- РЕЖІМДІ ТАҢДАУ түймесін басқан сайын режим “Тазалау/Кептіру/Зарядтау” → дегеннен “Кептіру/Зарядтау” → “Зарядтау” болып өзгереді.
- Режимдер таңдалғаннан шамамен 6 секундтан кейін басталады.
- Қуат өшіп қалса, режим доғарылады. Бұл жағдайда режимді басынан бастап қайта қосыңыз.
- Тазалау сұйықтығының бөлігін алу түймешігін баспаңыз, өйткені тазалау сұйықтығы төгіліп, дұрыс емес жұмыс істеуге әкелуі мүмкін.

Режим	Қажетті уақыт (нұсқау)		
<b>1 Зарядтау</b> 	<b>Зарядтау</b> 0-60 мин 		
<b>2 Тазалау/Кептіру/Зарядтау</b> 	<b>Тазалау</b> 10 мин 	<b>Кептіру</b> 80 мин (170 мин*) 	<b>Зарядтау</b> 0-60 мин 
* "Тазалау/Кептіру/Зарядтау" режимі басталғаннан кейін режимді өзгерту мүмкін емес.			
<b>3 Кептіру/Зарядтау</b> 	<b>Кептіру</b> 180 мин 	<b>Зарядтау</b> 0-60 мин 	
• Тіпті "Кептіру/Зарядтау" режимі басталғаннан кейін де "Тазалау/Кептіру/Зарядтау" режимін өзгертуге болады.			

- \* Егер өзін-өзі тазалайтын қайта зарядтау құрылғысының қоршау температурасы төменделсе (шам. 15 °C немесе одан төмен), ұстараны кептіру уақыты ұзарады.
- Өзін-өзі тазалау мүмкіндігі бар зарядтау құралын 15 °C - 35 °C температурасында пайдаланыңыз.
- Өте төмен температураларда (шамамен 0 °C немесе төменірек) Тазалау немесе Кептіру функциясы тоқтауы мүмкін. Мұндай жағдайда КҮЙ айқындағыш шамы шамамен 5 секунд бойы жанады және режим "Тазалау/Кептіру/Зарядтау" режимін немесе "Кептіру/Зарядтау" режимін таңдауға мүмкіндік берместен "Зарядтау" режиміне ауысады.

## Өзін-өзі тазалау мүмкіндігі бар қайта зарядтау құралын пайдаланбай ұстараны тазалау

Егер шам дисплейінде  белгісі шықса, ұстараны өзін-өзі тазалау мүмкіндігі бар қайта зарядтау құралымен немесе дыбыстық вибрациялық тазалау режимі арқылы тазалау ұсынылады.

1. Сымды ұстарадан ажыратыңыз.
2. Сыртқы торша жүйесін қол сабынмен мен судың аз мөлшерімен сүртіңіз.
3. Тоқ қосқышының құлпын ашу үшін құлпыттық сақинаны айналдырыңыз.
4. Дыбыстық вибрация тазалау режимін қосу үшін, тоқ қосқышын 2 секунд бойы басып тұрыңыз.
  - Батарея зарядының шамдары ретті түрде жыпылықтайды.
  - Шамасы 20 секундтан соң режим автоматты түрде ажыратылады, немесе тоқ қосқыш түймесін пайдаланып сөндіруге болады.
5. Ұстараны дыбыстық вибрациямен тазалауға арналған режимді қосу үшін, сыртқы торша бөлімін алып тастаңыз, тоқ қосқышын 2 секунд бойы басып тұрып, ағын суға ұстара жүздерін жуыңыз, осыдан кейін, торды ағын суға шайыңыз.
6. Қалған су тамшыларын құрғақ шүберекпен сүртіп алыңыз.
7. Сыртқы торша бөлімі мен ұстараны толығымен құрғатыңыз.
8. Сыртқы торша бөлімін ұстараға орналастырыңыз.
9. Ұстараны майлаңыз.

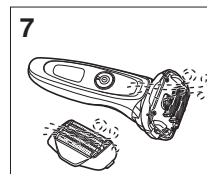
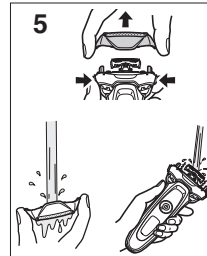
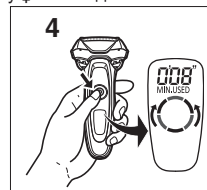

## ► Өзін-өзі тазалау мүмкіндігі бар қайта зарядтау құралымен ұстараны кептіру

1. Сыртқы торша бөлімін ұстараға орналастырыңыз.
2. Ұстараны “Кептіру/Зарядтау” режимін пайдаланып өзін-өзі тазалау мүмкіндігі бар қайта зарядтау құралының көмегімен құрғатыңыз.
3. Ұстараны майлаңыз.

## Майлау

Жайлылығын ұзақ уақытқа дейін сақтау үшін, ұстарамен бірге жабдықталған майды пайдалануды ұсынамыз.

1. Ұстараны өшіріңіз.
2. Торлардың ерқайсысына бір тамшы май тамызыңыз.
3. Тегістеуішті шайып, оған май тамызыңыз.
4. Ұстараны қосып, пайдаланардың алдында бес секунд жұмыс істеген күйі күте тұрыңыз.
5. Ұстараны өшіріп, жұмсақ шүберекпен сыртқы торлардағы артық майды сүртіп тастаңыз.

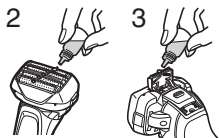

## ► Қысқа щеткамен тазалау

Қысқа щетканы пайдаланып, (А) бағытымен ішкі жүздерді тазалаңыз.

- Қысқа щетканы (В) бағдарына қозғалтпаңыз, себебі ол ішкі жүздердізақымдайды және өткірлігіне әсер етеді.
- Сыртқы торшаны тазалау үшін қысқа щетканы пайдаланбаңыз.

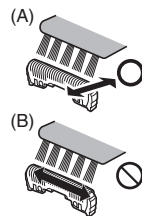

## Сыртқы торша жүйесін және ішкі жүздерді ауыстыру

- ⊖ шам дисплейінде жылына бір рет пайда болады. (Бұл пайдалануға қарай әр түрлі болады.) Ол пайда болғанда жүйенің сыртқы торша жүйесін және ішкі жүздерді тексеру ұсынылады.
- ⊖ анықтағышын өшіру үшін, тоқ қосқышын 30 секундтан астам басып, ұстап тұрыңыз.

Сыртқы торша жүйесі	Жылына бір рет
Ішкі жүздер	Екі жылда бір рет

## ► Сыртқы торша бөлімін шешу

Сыртқы торшаны алуға арналған ағытқыш түймелерді басып сыртқы торшаны жоғары тартыңыз.

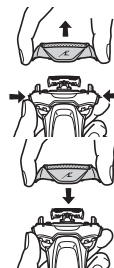

## ► Сыртқы торша бөлімін бекіту

Торша жиегін (L) белгісімен алға қарай бұрып, ұстара бастиегін ұстараға орнатып, сырт еткен дыбыс естілгенше, бекітіңіз.

## ► Ұзын қылшақпен тазалау

Сыртқы торша жүйесін (a), ұстара корпусын (b) және триммерді (c) ұзын щеткамен тазалаңыз.

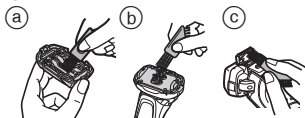

### ► Сыртқы торша жүйесін ауыстыру

1. Сыртқы торшаны алуға арналған ағытқыш түймелерді басып сыртқы торшаны төмен тартыңыз.
2. Торша жиегінің белгісін (↘) торша жиегінің жүйесіндегі белгісіне (△) қатысты тегістеп, бөліктерін қиыстырып, берік түрде бекітіңіз.
  - Торды теріс жағымен орнату мүмкін емес.
  - Ұстара басын тек қана бекітілген тор жүйесімен ғана орнатыңыз.

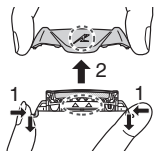

### ► Ішкі жүздерді ауыстыру

1. Ішкі жүздерді бір-бірден алып тастаңыз.
  - Қолыңызды жарақаттан сақтап қалу үшін ішкі жүздердің иектеріне (метал бөлшектеріне) тименіз.
2. Ішкі жүздерді шертпе естілгенше бір-бірден орындарына орналастырыңыз.

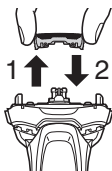

### ► Қосалқы бөлшектері

Қосалқы бөлшектерді дилеріңізден немесе қызмет көрсету орталығынан таба аласыз.

ES-LV95 үлгілеріне арналған қосалқы бөлшектер	Сыртқы торша жүйесі және ішкі жүздер	WES9032
	Сыртқы торша жүйесі	WES9173
	Ішкі жүздер	WES9170
Ұстараны тазалау және зарядтау жүйесіне арналған арнайы жуғыш зат		WES4L03

## Өзін-өзі тазалау мүмкіндігі бар қайта зарядтау құралын тазалау

Қырылған шаштар өзін-өзі тазалау мүмкіндігі бар қайта зарядтау құралының тазалауға арналған бөлімнің қабырғаларына жабысып қалуы мүмкін. Оларды кетіру үшін төмендегі қадамдарды орындаңыз. Мұны тазалау сұйықтығын ауыстырған сайын істеу ұсынылады.

1. Өзін-өзі тазалау мүмкіндігі бар қайта зарядтау құралынан тазалау сұйықтығы бөлігін және құрылғы ашасын алыңыз.
  - Тазалағыш сұйықтықтың төгілуінен сақ болыңыз.
  - Тазалау сұйықтығының кейбір құрамдастары және тері майы бөлініп, тазалау сұйықтығының бөлігіне және тазалау сұйықтығының сүзгісіне жабысуы мүмкін. Бұл мәселені білдірмейді.

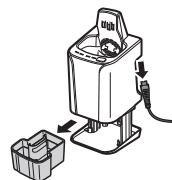

2. Тазалау сұйықтығының бөлігін еңкейтіп және жайлап шайқап, су құйыңыз.

- Тазалау сұйықтығының сүзгісін алған күйде тазалауға болады.
- Жуғаннан кейін тазалау сұйықтығының сүзгісін бекітіңіз.

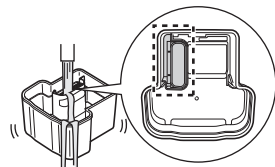

3. Тазалауға арналған бөлімнің қабырғаларына жабысып қалған қырылған шаштарды суланған шүберекпен немесе қағаз майлықпен сүртіңіз.

- Тазалауға арналған бөлімнің бұрыштары мен тегіс емес бөліктерін суланған мақта таяқшаларымен тазалаңыз.



### ► Тазалауға арналған бөлімнен су ақпаған кезде

Қырылған шаштар тазалауға арналған бөлімнің түбіндегі ағызу саңылауын бітеп қалуы мүмкін. Бұл жағдайда ұстараны тазалау немесе келтіру мүмкін емес.

Қырылған шаштарды ағызу саңылауына тіс тазартқыш және т.б. зат көмегімен өткізіп жіберіңіз.

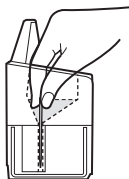

## Ақаулықтарды жою

### ► Өзін-өзі тазалау мүмкіндігі бар қайта зарядтау құралы

Ақаулық	Амал
Жүз мұқият жуылмаған.	<p>Егер ұстара 2 аптадан көп тазаланбаған болса, алдымен тазалау щеткасымен тазалап, қырылған шашты кетіріңіз. (80 бетін қараңыз.)</p> <p>Тазалау сұйықтығын ауыстыруды қоспағанда, жуғыш затты және суды қоспаңыз.</p> <p>Бұлай істеу тазалау функциясын нашарлатуы мүмкін. (78 бетін қараңыз.)</p> <p>Тазалаудан кейін торша жиегінің сыртында май сияқты тамшылар қалуы мүмкін. Бұл — тазалау сұйықтығының майлау құрамдасы және мәселені білдірмейді. Оны жұмсақ шүберекпен сүртіп алуға болады.</p>
	<p>КҮЙ айқындағыш шамы жанады.</p>
	<p>► 86 бетін қараңыз.</p>

Ақаулық	Амал
Режим басталмайды.	<p>▶ Айнымалы ток адаптері өзін-өзі тазалау мүмкіндігі бар қайта зарядтау құралына қосылғанын және қайта зарядтау құралы розеткаға қосылғанын тексеріңіз. (74 бетін қараңыз.)</p> <p>▶ Ұстара өзін-өзі тазалау мүмкіндігі бар қайта зарядтау құралына дұрыс бекітілгенін тексеріңіз. (74 бетін қараңыз.)</p> <p>▶ Өте төмен температураларда (шамамен 0 °C немесе төменірек) тазалау немесе кептіру функциясы орындалмауы мүмкін.</p> <p>▶ КҮЙ айқындағыш шамы жанып тұрғанын тексеріңіз. (86 бетін қараңыз.)</p>
Тазалауға арналған бөлімде тазалау сұйықтығы жиналған.	<p>▶ Тазалауға арналған бөлімнің төменгі жағындағы суағарда жиналған кез келген қоқысты, т.б. алыңыз. (82 бетін қараңыз.)</p> <p>▶ Егер өзін-өзі тазалау мүмкіндігі бар қайта зарядтау құралын ұстара ылғалды кезде я болмаса ұстарада сабын немесе қырыну гелі бар кезде пайдалансаңыз, тазалауға арналған бөлімде тазалау сұйықтығы жиналуы мүмкін.</p>

Ақаулық	Амал
Тазалау сұйықтығының бөлігін алу мүмкін емес.	<p>Өзін-өзі тазалау мүмкіндігі бар қайта зарядтау құралын қатты, тегіс бетке қойыңыз.</p> <p>▶ Өзін-өзі тазалау мүмкіндігі бар қайта зарядтау құралы көтерілген болса немесе кілемдер сияқты жұмсақ бетте болса, құлыпты ашу тұтқасы қайта зарядтау құралына дұрыс орнатылмайды. Бұл жағдайда тазалау сұйықтығының бөлігін алу мүмкін емес.</p>
Қатты дыбыс шығарып жатыр.	<p>Тазалау кезінде:</p> <p>▶ Өзін-өзі тазалау мүмкіндігі бар қайта зарядтау құралы жүздерді тазалау кезінде қатты дыбыс шығарады.</p> <p>Тазалаудан кейін:</p> <p>▶ Өзін-өзі тазалау мүмкіндігі бар қайта зарядтау құралы құрғатуы тездету үшін су тамшыларын кетіру кезінде қатты дыбыс шығарады.</p> <p>Тазалаудан кейінгі дыбыс тазалау кезіндегі дыбыстан басқаша. Су деңгейі түсті және тазалаудан кейін жүздерден су тамшылары кетуде. Бұл мәселені білдірмейді.</p>
Ұстара зарядталмай жатыр.	<p>▶ Ұстара корпусының артқы терминалдарын және өзін-өзі тазалау мүмкіндігі бар қайта зарядтау құралының Зарядтау контактілері сумен ылғалдандырылған шүберекпен немесе сүлгімен жайлап сүртіп алыңыз.</p>

Ақаулық	Амал
Жүздер құрғақ емес немесе жабысқақ.	<ul style="list-style-type: none"> <li>Жүздер температура жағдайына қарай тез кеппеуі мүмкін.</li> <li>Қырыну алдында “Кептіру/Зарядтау” режимін қайта орындаңыз немесе жұмсақ шүберекпен сүртіңіз.</li> </ul>
Тазалау кезінде жүздер сынады немесе майысады.	<ul style="list-style-type: none"> <li>Қайта зарядтау құралына ешбір бөгде заттарды салмаңыз.</li> <li>Сыртқы торша жүйесін және/немесе ішкі жүздерін алмастырыңыз. (80 бетін қараңыз.)</li> </ul>
Тазалау сұйықтығы көбіктенді.	<ul style="list-style-type: none"> <li>Егер сабынды суды немесе қол сабынын жуғыш затпен араластырсаңыз я болмаса басқа жуғыш затты пайдалансаңыз, тазалау сұйықтығы көбіктенеді. Ұстараны мұқият жуу және құрғатудан кейін өзін-өзі тазалау мүмкіндігі бар қайта зарядтау құралын пайдаланыңыз.</li> <li>Тазалау сұйықтығын ауыстырыңыз.</li> </ul>
Тазалау сұйықтығының бөлігінен тазалау сұйықтығы аққан.	<ul style="list-style-type: none"> <li>Режим кезінде тазалау сұйықтығының бөлігін алу түймешігін баспаңыз.</li> <li>Өзін-өзі тазалау мүмкіндігі бар қайта зарядтау құралын көлденеңінен орналастырыңыз.</li> <li>Егер өзін-өзі тазалау мүмкіндігі бар қайта зарядтау құралын ұстара ылғалды кезде я болмаса ұстарада сабын немесе қырыну гелі бар кезде пайдалансаңыз, тазалау сұйықтығы ағуы мүмкін.</li> </ul>

## ► Ұстара

Ақаулық	Амал
Триммерде алынған түктер ұшып жатыр.	<ul style="list-style-type: none"> <li>Оны әр қырынудан соң тазалау арқылы жақсарту мүмкін.</li> <li>Ішкі жүздерді щеткамен тазалаңыз.</li> <li>Сумен тазалағаннан соң майлап, жақсы кебуі үшін қойыңыз.</li> </ul>
Сыртқы торша жүйесі қызып жатыр.	<ul style="list-style-type: none"> <li>Майлаңыз. (80 бетін қараңыз.)</li> <li>Егер сыртқы торша жүйесізақымдалған немесе деформацияланған болса, оны алмастырыңыз. (81 бетін қараңыз.)</li> </ul>
Тоқ қосқышын басу мүмкін емес.	<ul style="list-style-type: none"> <li>Тоқ қосқышының құлпын ашыңыз.</li> </ul>
Зарядталғаннан соң істету мерзімі қысқа.	<ul style="list-style-type: none"> <li>Майлаңыз.</li> <li>Егер зарядталғаннан соң пайдалану саны кемісе, батареяның пайдалану мерзімі аяқталып жатыр.</li> </ul>
Қатты дыбыс шығарып жатыр.	<ul style="list-style-type: none"> <li>Майлаңыз.</li> <li>Жүздер жақсы енгізілгеніне көз жеткізіңіз.</li> <li>Ұстара сызықтық мотор жетегіне байланысты жоғары дыбысты шығарады. Бұл мәселені білдірмейді.</li> <li>Сыртқы торша жүйесін щеткамен тазалаңыз.</li> </ul>

Ақаулық	Амал
Иісі қатты болып кеткен.	<ul style="list-style-type: none"> <li>▶ Оны әр қырындан соң тазалау арқылы жақсарту мүмкін.</li> </ul>
Бұрынғыдай жақын қырыну болмай жатыр.	<ul style="list-style-type: none"> <li>▶ Оны әр қырындан соң тазалау арқылы жақсарту мүмкін.</li> <li>▶ Сыртқы торша жүйесін және/немесе ішкі жүздерін алмастырыңыз.</li> <li>▶ Сыртқы торша жүйесімен ішкі жүздерді пайдалану мерзімі: Сыртқы торша жүйесі: Шамамен 1 жыл Ішкі жүздер: Шамамен 2 жыл</li> <li>▶ Майлаңыз.</li> </ul>
	<ul style="list-style-type: none"> <li>▶ Қалған батарея заряды төмен болса, қырыну сенсоры реакция көрсетпеуі мүмкін. Бұл орын алса, ұстараны зарядтаңыз.</li> </ul>
	<ul style="list-style-type: none"> <li>▶ Сақал алу қалыңдығына қарай қырыну сенсоры істемеуі мүмкін болып пайдалану дыбысы өзгермеуі мүмкін. Бұл ерекше жағдай емес.</li> <li>▶ Қырыну сенсоры сақалдың қалыңдығына немесе қырыну гелінің және қырыну көбігінің түріне байланысты реакция көрсетпеуі мүмкін, бірақ бұл қалыпты.</li> <li>▶ Май жағыңыз. Жүздерде май болмаса, қырыну сенсоры дұрыс әрекет етпеуі мүмкін.</li> </ul>
Қырыну сенсоры жауап бермей жатыр.	

Ақаулық	Амал
Қырыну сенсоры ұстара теріге тимесе де істеп жатыр.	<ul style="list-style-type: none"> <li>▶ Сақал түктерін ұстарадан тазалау. Егер ұстара қатты лас болса, торша жиегін алып сумен жуыңыз. (79 бетін қараңыз.)</li> <li>▶ Сыртқы торша жүйесін және/немесе ішкі жүздерін алмастырыңыз. Сыртқы торша жүйесімен ішкі жүздерді пайдалану мерзімі: Сыртқы торша жүйесі: Шамамен 1 жыл Ішкі жүздер: Шамамен 2 жыл</li> </ul>
	<ul style="list-style-type: none"> <li>▶ Ұстараны өзін-өзі тазалау мүмкіндігі бар қайта зарядтау құралының көмегімен зарядтау мүмкін емес.</li> </ul>
Ұстара істемей жатыр.	<ul style="list-style-type: none"> <li>▶ Ұстара корпусының артқы терминалдарын және өзін-өзі тазалау мүмкіндігі бар қайта зарядтау құралының Зарядтау контактілері сумен ылғалдандырылған шүберекпен немесе сүлгімен жайлап сүртіп алыңыз.</li> <li>▶ Пайдалану үшін ұсынылған қоршаған орта температурасы 5 – 35 °C. Егер ұсынылған температурадан басқа температура болса ұстара істемеуі мүмкін.</li> <li>▶ Батарея мерзімі өтті.</li> </ul>
Қырыну кезінде істеу дыбысы өзгеріп жатыр.	<ul style="list-style-type: none"> <li>▶ Қырыну сенсоры шамы жанып тұрған кезде қырыну сенсоры істеп жатыр. Дыбыс сақал қалыңдығына қарай өзгереді.</li> </ul>
Қуат өшіріледі.	<ul style="list-style-type: none"> <li>▶ Қырыну сенсоры режимінде пайдалануда тоқ қосқышын екі рет басыңыз.</li> </ul>

## ► КҮЙ айқындағыш шамы жанса

Ақаулық	Амал
Тазалау сұйықтығын ауыстыру керек.	► Тазалау сұйықтығының бөлігіне жаңа су және жуғыш зат құйыңыз.
Тазалау сұйықтығының бөлігі дұрыс бекітілмеген.	► Тазалау сұйықтығының бөлігін дұрыстап бекітіңіз.
Өзін-өзі тазалау мүмкіндігі бар қайта зарядтау құралы еңкейген.	► Өзін-өзі тазалау мүмкіндігі бар қайта зарядтау құралын көлденең бетке қойыңыз.
Өзін-өзі тазалау мүмкіндігі бар қайта зарядтау құралын ұсынылған пайдалану температурасы ауқымынан тыс пайдалану.	► 15 – 35 °C ұсынылған температура ауқымында пайдаланыңыз.

Жоғарыдағы әрекетті орындаудан кейін РЕЖІМДІ ТАҢДАУ түймесі басыңыз және режимді таңдаңыз.

## ► Өзін-өзі тазалау мүмкіндігі бар қайта зарядтау құралының шамдары жыпылықтаса

Ақаулық	Амал
Құрылғы ақаулығы	► Жөндеу рұқсаты бар қызмет орталығымен байланысыңыз.

## Батареяның жұмыс мерзімі

Батарея мерзімі 3 жыл егер шамамен әр екі аптада бір рет зарядталса. Бұл ұстарадағы батарея пайдаланушылар арқылы алмастырылмауы тиіс. Батареяның авторизацияланған қызмет орталығында алмастырыңыз.

## Ішіне орнатылған аккумуляторды алу

### Ұстараны лақтыру алдында бекітілген қайта зарядталмалы батареяны шығарыңыз.

- Батареялар арнайы тағайындалған мекенде ондай мекен елде болған жағдайда жойылғанына көз жеткізіңіз. Бұл суретті тек ұстараны лақтырғанда пайдалану керек және оны жөндеу үшін пайдаланылмауы керек. Егер ұстараны өзіңіз бөлшектесеңіз, ол суға төзімді болмайды, бұл ақаулыққа әкелуі мүмкін.
- Ұстараны айнымалы тоқ адаптерінен шешіп алыңыз.
  - Қосу үшін қуат айырып-қосқышын басыңыз да, қосулы күйде ұстап, батарея зарядын толық тауысыңыз.
  - ①-④ қадамдарды орындап, батареяны көтеріп, оны құралдан шығарып алып тастаңыз.
  - Аккумулятордың қысқа тұйықталуынан абай болыңыз.

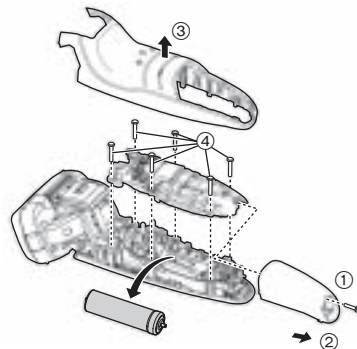

### Қоршаған ортаны қорғау және құралды жою ережелері

Бұл ұстараға литий-ионды батарея орнатылған. Батарея арнайы тағайындалған мекемеде (мемлекетіңізде ондай мекеме болған жағдайда) жойылғанына көз жеткізіңіз.

## Техникалық сипаттамалары

Қуат көзі	Айнымалы тоқ адаптерінің үстіндегі атау жазылған тақтаны қараңыз. (Кернеудің автоматты түрде өзгертілуі)
Мотор кернеуі	3,6 В---
Зарядтау уақыты	Шамамен 1 сағат

Мына құрал тұрмыстық жағдайда пайдалануға ғана арналған.

Өндірушінің белгілегеніне сәйкес, құрылғы жасалған күнінен бастап 7 жылға жарамды (егер бұл құрылғы осы барлық пайдалану нұсқауларына және техникалық стандарттарға сәйкес жұмсалатын жағдайларда ғана қолданылса)



Өндірілген күні өнімде көрсетілген.

### Панасоник Корпорэйшн

1006, Кадома, Осака 571-8501, Жапония

Жапонияда жасалған

### Ескертпе:

Құрылғының өндірілген күнін (жылы, айы) өнімнің артқы жағындағы нөмір арқылы анықтай аласыз.

Нөмірі: X X XXXXX

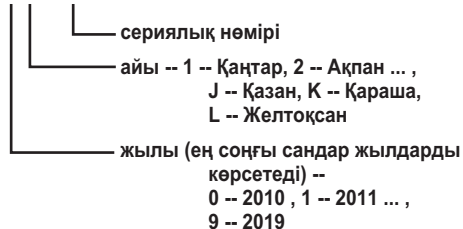

### Ескертпе:

Құрылғының өндірілген күнін (жылы, айы, күні) айнымалы тоқ адаптерінде жағындағы нөмір арқылы анықтай аласыз.

Нөмірі: X XX XX

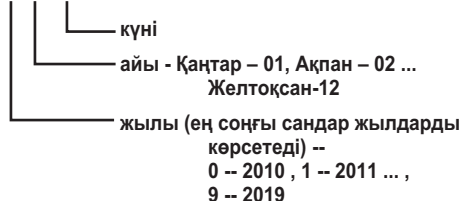

Уполномоченная организация:  
Филиал ООО «Панасоник Рус», Казахстан, 050050, Алматы, ул.  
Сейфуллина, 284.  
Тел.: +7 (727) 298 09 09  
Бесплатная горячая линия по Казахстану: 8-8000-809-809

Уәкілетті ұйым:  
ООО «Панасоник Рус» Филиалы, Қазақстан, 050050, Алматы қ.,  
Сейфуллин көш., 284.  
Тел.: +7 (727) 298 09 09  
Қазақстан бойынша ақысыз қоңырау шалу үшін: 8-8000-809-809







Panasonic Corporation  
<http://panasonic.net/>  
© Panasonic Corporation 2013