



Холодильник

Руководство пользователя

Напольное устройство



SAMSUNG

Содержание

Меры предосторожности	3
Что необходимо знать об инструкциях по безопасности	3
Важные знаки безопасности и меры предосторожности:	6
Важные меры предосторожности	7
Символы, предупреждающие о серьезной опасности при транспортировке и установке	11
Важные замечания по установке	12
Меры предосторожности при установке	15
Важные замечания по использованию	16
Меры предосторожности при эксплуатации	21
Меры предосторожности при очистке	25
Важные замечания по утилизации	27
Дополнительные советы по надлежащему использованию	28
Инструкция по утилизации электрического и электронного оборудования	30
Установка	31
Краткий обзор холодильника	31
Пошаговая установка	34
Эксплуатация	50
Главная панель	50
Настройка желаемого температурного режима или функции	52
Изменение температурной шкалы	53
Включение или отключение льдогенератора	53
Включение и отключение режима «Шаббат» (только в соответствующих моделях)	53
Особенности	54
Обслуживание	57
Использование и уход	57
Очистка	61
Замена деталей	62
Устранение неисправностей	63
Общие неисправности	63
Холодильник издает странные звуки?	67

Меры предосторожности

Перед эксплуатацией вашего холодильника Samsung внимательно прочитайте данное руководство и убедитесь в том, что вы знаете, каким образом использовать функции устройства так, чтобы обеспечить его безопасность и эффективность.

	<p>Символ «не для пищевой продукции» применяется в соответствии с техническим регламентом Таможенного союза «О безопасности упаковки» 005/2011 и указывает на то, что упаковка данного продукта не предназначена для повторного использования и подлежит утилизации. Упаковку данного продукта запрещается использовать для хранения пищевой продукции.</p>
	<p>Символ «петля Мебиуса» указывает на возможность утилизации упаковки. Символ может быть дополнен обозначением материала упаковки в виде цифрового и/или буквенного обозначения.</p>

Информация о назначении: устройство предназначено для хранения продуктов.

Что необходимо знать об инструкциях по безопасности

- Предупреждения и важные инструкции по безопасности, приведенные в данном руководстве, не распространяются на все возможные условия и ситуации, которые могут произойти. При установке, обслуживании и использовании устройства вы должны руководствоваться здравым смыслом и проявлять осторожность.

Меры предосторожности

- Поскольку данные инструкции по эксплуатации предназначены для разных моделей устройств, технические характеристики приобретенного холодильника могут немного отличаться от характеристик, описанных в руководстве, и не все предупреждающие знаки будут действительны для той или иной модели устройства. При возникновении вопросов или сомнений, обратитесь в ближайший сервисный центр или получите справку на сайте www.samsung.com.
- Используется хладагент R-600a или R-134a. Сведения о хладагенте, используемом в этом устройстве, см. на табличке компрессора на задней стенке устройства или на паспортной табличке внутри холодильной камеры. Если в этом устройстве содержится воспламеняющийся газ (хладагент R-600a), обратитесь с запросом о безопасной утилизации этого изделия в уполномоченные местные органы.
- Чтобы предотвратить образование огнеопасной смеси газа и воздуха при возникновении утечки в цепи охлаждения, устанавливайте холодильник в помещении, размер которого подходит для установки холодильника с указанным объемом хладагента.
- Не включайте устройство, если оно имеет какие-либо повреждения. При возникновении сомнений относительно исправности устройства обратитесь к своему дилеру. На каждые 8 г хладагента R-600a должно приходиться не менее 1 м³ помещения, в котором будет установлен холодильник. Объем хладагента, используемого в вашем устройстве, см. на паспортной табличке внутри холодильника.

-
- Утечка хладагента из труб может привести к ожогам или повреждению глаз. При обнаружении утечки хладагента из трубы не допускайте появления вблизи устройства источников открытого огня, уберите легковоспламеняющиеся предметы подальше от устройства и немедленно проветрите помещение.
 - В противном случае возникнет риск возгорания или взрыва.
 - Ввиду опасности этой процедуры выполнять обслуживание и ремонт этого устройства должен уполномоченный специалист.

Меры предосторожности

Важные знаки безопасности и меры предосторожности:

Придерживайтесь всех правил техники безопасности, приведенных в данном руководстве. В данном руководстве встречаются следующие знаки безопасности.

ПРЕДУПРЕЖДЕНИЕ

Потенциальная опасность или несоблюдение мер предосторожности может привести к **получению серьезной травмы, повреждению имущества и/или летальному исходу.**

ВНИМАНИЕ

Потенциальная опасность или несоблюдение мер предосторожности может привести к **получению серьезной травмы и/или повреждению имущества.**

ПРИМЕЧАНИЕ

Важная информация, включающая описание различных функций и полезные советы по использованию холодильника.

Эти предупреждающие знаки предназначены для предотвращения получения травм вами и сторонними лицами.

Отнеситесь к ним с особым вниманием.

Прочитайте этот раздел и храните руководство в надежном месте для дальнейшего использования.



Важные меры предосторожности



Предупреждение: опасность возгорания /
легковоспламеняемые материалы

ПРЕДУПРЕЖДЕНИЕ

- При установке устройства убедитесь, что кабель питания не зажат и не поврежден.
- Не размещайте несколько сетевых фильтров или портативных источников питания позади устройства.
- Заливайте только питьевую воду.
- Подключайте только к источнику питьевой воды.
- Не загораживайте вентиляционные отверстия на корпусе холодильника или во встроенных конструкциях.
- Не используйте для ускорения процесса размораживания механические устройства или другие средства, кроме рекомендованных производителем.
- Не допускайте повреждения контура циркуляции хладагента.
- Не используйте внутри отсеков для продуктов какие-либо электроприборы, кроме рекомендованных производителем холодильника.

- Люди с ограниченными физическими, сенсорными или умственными способностями (включая детей) и лица, не имеющие достаточного опыта или знаний, не должны пользоваться данным устройством, если их действия не контролируются или если они предварительно не проинструктированы лицом, отвечающим за их безопасность.



Меры предосторожности

- Данное устройство может использоваться детьми от 8 лет и старше, лицами с ограниченными физическими, сенсорными или умственными возможностями, а также лицами с ограниченным опытом или знаниями, если над ними осуществляется контроль, либо они проинструктированы о мерах безопасности при использовании устройства и осознают возможные риски. Детям запрещается играть с устройством. Очистка и техническое обслуживание, выполняемые детьми, не должны производиться без надзора.
- Во избежание опасных ситуаций в случае повреждения кабеля питания его должен заменять производитель, сотрудник сервисного центра или другой квалифицированный специалист.
- Розетка должна находиться в пределах доступности, чтобы в чрезвычайной ситуации устройство можно было быстро отключить от источника питания.
 - Она не должна находиться напротив задней панели устройства.
- Не храните в устройстве взрывчатые вещества, например аэрозольные баллончики с легковоспламеняемым содержимым.
- Если изделие оснащено светодиодной лампой, не пытайтесь снять крышку лампы или разобрать лампу самостоятельно.
 - Обратитесь в сервисный центр Samsung.
 - Используйте только светодиодные лампы, предоставляемые изготовителем или сотрудником сервисной службы.
- Следует использовать поставляемые с устройством комплекты новых шлангов. Комплекты старых шлангов повторно использовать не следует.

- Подключайте холодильник только к источнику питьевой воды. Для обеспечения надлежащей работы льдогенератора давление воды должно составлять 206–861 кПа (30–125 фунтов на кв. дюйм).
- Для наиболее рационального энергопотребления рекомендуется размещать все внутренние приспособления, например корзины, ящики, полки на исходных местах, согласно комплектации производителя.
- Для обеспечения оптимального энергопотребления оставьте все полки, выдвижные ящики и корзины на исходных местах.

Минимизация потребления энергии

- Установите устройство в прохладном сухом помещении с достаточной вентиляцией.
- Убедитесь, что на устройство не попадает прямой солнечный свет, и никогда не устанавливайте его около источника тепла (например, батареи).
 - В целях оптимизации энергопотребления рекомендуется не загромождать вентиляционные отверстия или решетки.
 - Остужайте теплые продукты перед тем, как класть их в холодильник.
 - Замороженные продукты необходимо размораживать в камере холодильника. Низкая температура замороженных продуктов будет способствовать охлаждению других продуктов в холодильнике.
 - Не оставляйте дверцу открытой в течение длительного времени при помещении продуктов в холодильник или извлечении из него.
 - Чем реже открывается дверца, тем меньшее количество льда будет образовываться в морозильной камере.

Меры предосторожности

- Регулярно очищайте заднюю стенку холодильника. Пыль увеличивает энергопотребление.
- Не устанавливайте температуру ниже необходимого уровня.
- У основания холодильника и у задней панели должно быть достаточно места для циркуляции воздуха. Не перекрывайте вентиляционные отверстия.
- При установке холодильника оставьте зазоры справа, слева, сзади и сверху. Это позволит снизить энергопотребление и, соответственно, сумму счетов за электричество.

Данное устройство предназначено для использования в бытовых и аналогичных условиях, например

- кухнях для персонала в магазинах, офисах и других рабочих условиях;
- фермах и для использования клиентами в гостиницах, отелях и других жилых условиях;
- в номерах с предоставлением завтрака;
- организациях общественного питания и аналогичных условиях, где не предусмотрена розничная торговля.

Символы, предупреждающие о серьезной опасности при транспортировке и установке

ПРЕДУПРЕЖДЕНИЕ

- При перевозке и установке устройства соблюдайте осторожность, чтобы избежать повреждения компонентов контура охлаждения.
 - Утечка хладагента из трубопровода может привести к повреждению глаз или к возгоранию. При обнаружении утечки не допускайте появления вблизи устройства источников открытого огня или потенциальных источников возгорания. В течение нескольких минут проветрите помещение, в котором находится устройство.
 - Изобутановый хладагент (R-600a), находящийся в небольшом количестве в устройстве, является природным газом и соответствует требованиям охраны окружающей среды, однако легко воспламеняется. При перевозке и установке устройства соблюдайте осторожность, чтобы избежать повреждения компонентов контура охлаждения.
- При транспортировке и установке холодильника не прикасайтесь к шлангу подачи воды на задней стенке холодильника.
 - Это может привести к повреждению холодильника и невозможности использования диспенсера воды.

Меры предосторожности

Важные замечания по установке

ПРЕДУПРЕЖДЕНИЕ

- Не устанавливайте холодильник в помещении с высокой влажностью или в местах, где холодильник может подвергнуться воздействию воды.
 - Износ изоляционных материалов электрических деталей может привести к удару током или возгоранию.
- Не устанавливайте холодильник в местах, где он может подвергнуться воздействию прямых солнечных лучей, вблизи кухонной плиты, комнатных обогревателей и других нагревательных приборов.
- Не подключайте несколько устройств к одному сетевому фильтру. Холодильник необходимо подключить к отдельной сетевой розетке с напряжением, указанным на его табличке технических данных.
 - Это позволит обеспечить максимальную эффективность работы устройства, а также избежать перегрузок в домашней цепи проводки, которые могут привести к пожару в результате перегрева проводов.
- Если розетка закреплена ненадежно, не вставляйте в нее вилку кабеля питания.
 - В противном случае возможно поражение электрическим током или возгорание.
- Не используйте кабель с трещинами или повреждениями на самом кабеле, а также на обоих его концах.
- Не сгибайте кабель питания слишком сильно и не ставьте на него тяжелые предметы.
- Не тяните и сильно не перегибайте кабель питания.
- Не перекручивайте и не завязывайте кабель питания.

- Не подвешивайте кабель питания на металлические предметы, не помещайте тяжелые предметы на кабель питания, не зажимайте его между двумя предметами, не проталкивайте за устройство.
- При перемещении холодильника следите за тем, чтобы кабель питания не попал под холодильник и не был поврежден.
 - Это может привести к пожару или поражению током.
- Не отключайте холодильник от сети, дергая за кабель питания. Всегда беритесь крепко за вилку, после чего вытягивайте ее из розетки.
 - Повреждение кабеля питания может привести к короткому замыканию, пожару и/или поражению электрическим током.
- Не распыляйте аэрозоли вблизи холодильника.
 - Распыление аэрозолей вблизи холодильника может привести к взрыву или возгоранию.
- Не устанавливайте данное устройство рядом с нагревательными приборами или легковоспламеняющимися материалами.
- Не устанавливайте устройство в местах, где возможна утечка газа.
 - Это может привести к пожару или поражению током.
- Перед использованием холодильник необходимо должным образом установить в соответствии с указаниями данного руководства.
- Подсоедините вилку кабеля питания таким образом, чтобы кабель не натягивался и был направлен вниз.
 - При подключении вилки нижней стороной вверх может произойти повреждение кабеля питания, что может привести к пожару или поражению электрическим током.
- Следите за тем, чтобы вилка не была зажата между стеной и задней стенкой холодильника и не была повреждена.



Меры предосторожности

- Храните упаковочный материал в недоступном для детей месте.
 - Надевание ребенком упаковочного пакета на голову может привести к удушью и летальному исходу.
- Не устанавливайте устройство в местах, где оно может подвергнуться воздействию влаги, жира, пыли, прямых солнечных лучей или воды (капли дождя).
 - Износ изоляционных материалов электрических деталей может привести к поражению током или возгоранию.
- При появлении в холодильнике воды или пыли отключите сетевую вилку от розетки и обратитесь в сервисный центр Samsung Electronics.
 - В противном случае существует опасность возгорания.
- Не вставляйте на устройство и ничего не размещайте на нем (например, белье для стирки, зажженные свечи, зажженные сигареты, посуду, химикаты, металлические предметы и т. д.)
 - Это может привести к поражению электрическим током, возгоранию, неисправности устройства или травмам.
- Перед первым подключением устройства к сети следует удалить всю защитную пластиковую пленку.
- Следите за тем, чтобы дети не играли с упорными кольцами, которые используются для регулировки дверец, или зажимами водопроводного патрубка.
 - Ребенок может задохнуться, если проглотит уплотнительное кольцо или зажим патрубка. Храните уплотнительные кольца и зажимы патрубка в недосягаемом для детей месте.
- Холодильник должен быть безопасно заземлен.
 - Перед выполнением осмотра или ремонта любых деталей холодильника следует убедиться, что холодильник заземлен. Утечки электроэнергии могут вызвать серьезное поражение электрическим током.



- Никогда не используйте для заземления газовые трубы, телефонные линии и другие потенциальные точки притяжения молний.
 - Холодильник необходимо заземлить во избежание утечки или поражения током.
 - Это может привести к поражению током, возгоранию, взрыву или проблемам с изделием.
- Включите вилку кабеля питания в сетевую розетку. Не используйте поврежденный кабель питания, вилку или незакрепленную сетевую розетку.
 - Это может привести к пожару или поражению током.
- Замена предохранителя холодильника должна производиться только квалифицированным специалистом или представителем обслуживающей организации.
 - Несоблюдение данного указания может привести к поражению током или травмам.

Меры предосторожности при установке

ВНИМАНИЕ

- Вокруг холодильника должно быть достаточно свободного пространства; устанавливайте холодильник на плоскую поверхность.
 - Неровное размещение холодильника может привести к снижению эффективности охлаждения и сокращению срока службы.
- После установки и включения устройства не помещайте в него продукты в течение 2–3 часов.

Меры предосторожности

- Мы настоятельно рекомендуем пригласить для установки устройства квалифицированного техника или представителя обслуживающей компании.
 - В противном случае возможны поражение током, пожар, взрыв, травмы или проблемы с изделием.

Важные замечания по использованию

ПРЕДУПРЕЖДЕНИЕ

- Не вставляйте вилку кабеля питания в розетку мокрыми руками.
 - Это может привести к поражению током.
- Не храните какие-либо предметы на холодильнике.
 - При открывании или закрывании дверцы эти предметы могут упасть, привести к травме и/или нанесению материального ущерба.
- Не вставляйте руки, ноги или металлические предметы (например, столовые приборы и т. д.) в нижнюю или заднюю часть холодильника.
 - Это может привести к травме или поражению электрическим током.
 - При контакте с острыми краями можно получить травму.
- Не касайтесь внутренних стенок морозильной камеры или хранящихся в ней продуктов мокрыми руками.
 - Это может привести к обморожению.
- Не ставьте на холодильник тару с водой.
 - При попадании воды на электрические части устройства возможны поражение током или возгорание.

- Не храните в холодильнике летучие или легковоспламеняющиеся предметы или вещества (бензол, растворитель, пропан, спирт, эфир, сжиженный газ и т. п.)
 - Данный холодильник предназначен только для хранения продуктов питания.
 - Это может привести к возгоранию или взрыву.
- Следите за тем, чтобы дети не играли с устройством.
 - Не держите пальцы вблизи зон возможного заземления. Зазор между дверцами и корпусом должен быть минимальным. Будьте осторожны при открывании дверей в присутствии детей.
- Не помещайте пальцы между дверцами и не позволяйте детям делать это.
 - Не вставляйте пальцы в зазоры между левой и правой дверцами. Будьте осторожны при открывании дверей: убедитесь, что вы не вставили пальцы между дверцами.
- Не позволяйте детям висеть на дверцах или дверных контейнерах устройства. Это может привести к серьезным травмам.
- Не позволяйте детям залезать внутрь холодильника. Они могут оказаться заблокированными изнутри.
- Не кладите руки под нижнюю кромку холодильника.
 - Острая кромка может стать причиной травмы.
- Не храните в холодильнике лекарственные препараты, материалы для научных исследований или чувствительные к изменению температуры материалы.
 - Не храните в холодильнике продукты, требующие строгого соблюдения температуры хранения.
- Если вы почувствовали запах лекарств или дыма, немедленно отключите вилку питания и обратитесь в сервисный центр компании Samsung Electronics.

Меры предосторожности

- При появлении в холодильнике воды или пыли отключите сетевую вилку от розетки и обратитесь в сервисный центр Samsung Electronics.
 - В противном случае существует опасность возгорания.
- Не разрешайте детям становиться ногами на выдвижной отсек.
 - Крышка может сломаться, что приведет к падению.
- Всегда закрывайте дверцы холодильника, если оставляете устройство без присмотра, и не позволяйте детям залезать внутрь холодильника.
- Не позволяйте детям залезать в отсеки холодильника.
 - Это может привести к травмам или смерти в результате удушья.
- Не переполняйте холодильник продуктами.
 - При открывании дверцы продукты могут упасть, привести к травме и/или нанесению материального ущерба.
- Не распыляйте на поверхность устройства летучие вещества, например средства от насекомых.
 - Они не только наносят вред здоровью человека, но также становятся причиной удара током, возникновения пожара и неисправности изделия.
- Никогда не помещайте пальцы и другие предметы в отверстие диспенсера для воды, отверстие для сброса льда и ведерко льдогенератора.
 - Это может привести к травмам или повреждению устройства.
- Не используйте и не размещайте вблизи или внутри холодильника горючие аэрозоли, легковоспламеняющиеся предметы, сухой лед, лекарства, химические вещества или другие предметы, чувствительные к изменению температуры.

- Не используйте фен для волос для сушки внутреннего пространства холодильника. Не помещайте в холодильник зажженную свечу с целью устранения неприятных запахов.
 - Это может привести к пожару или поражению током.
- Для заполнения резервуара или лотка для льда необходимо использовать только питьевую воду (минеральную или дистиллированную воду).
 - Не наливайте в резервуар чай, сок или коктейли для спортсменов, поскольку это может стать причиной неисправности холодильника.
- Не вставляйте на устройство и ничего не размещайте на нем (например, белье для стирки, зажженные свечи, зажженные сигареты, посуду, химикаты, металлические предметы и т. д.) Это может привести к поражению электрическим током, возгоранию, неисправности устройства или травмам. Не ставьте на устройство тару с водой.
 - При попадании воды на электрические части устройства возможны поражение током или возгорание.
- Никогда не смотрите прямо на светодиодные УФ-лампы в течение длительного времени.
 - Ультрафиолетовые лучи могут привести к чрезмерному напряжению зрения.
- Не вставляйте полки нижней стороной вверх. Фиксатор полки не может функционировать в таком положении.
 - Это может стать причиной травм в результате падения стеклянной полки.
- Не держите пальцы вблизи зон возможного защемления. Зазор между дверцами и корпусом должен быть минимальным. Будьте осторожны при открывании дверец в присутствии детей.

Меры предосторожности

- При обнаружении утечки газа не допускайте появления вблизи устройства источников открытого огня или потенциальных источников возгорания. В течение нескольких минут проветрите помещение, в котором находится устройство.
 - Не прикасайтесь также к холодильнику и шнуру питания.
 - Не включайте вентилятор.
 - Возникновение искры может привести к взрыву или пожару.
- Чтобы избежать падения хранящихся в холодильнике бутылок, располагайте их вплотную друг к другу.
- Данное изделие предназначено только для хранения пищевых продуктов в домашних условиях.
- Никогда не помещайте пальцы и другие предметы в отверстие диспенсера для воды, отверстие для сброса льда и ведерко льдогенератора.
 - Это может привести к травмам или повреждению устройства.
- Не пытайтесь самостоятельно выполнять ремонт, разбирать или модифицировать холодильник.
- Используйте только стандартные предохранители (не используйте медные, стальные проволочные перемычки и т. п.)
- Для выполнения ремонта или повторной установки холодильника обратитесь в ближайший сервисный центр.
 - В противном случае это может привести к поражению электрическим током, пожару, травмам или проблемам с изделием.
- При наличии запаха горелого или дыма, незамедлительно отключите холодильник от сети и свяжитесь с сервисным центром компании Samsung Electronics.
 - Несоблюдение данного указания может привести к пожару или поражению током.

- Перед заменой освещения внутри холодильника отсоедините сетевую вилку от розетки.
 - В противном случае возможно поражение током.
- При наличии трудностей с заменой не светодиодных ламп, обратитесь в сервисный центр Samsung.
- Включите вилку кабеля питания в сетевую розетку.
- Не используйте поврежденный кабель питания, вилку или незакрепленную сетевую розетку.
 - Это может привести к пожару или поражению током.

Меры предосторожности при эксплуатации

ВНИМАНИЕ

- Не замораживайте размороженные продукты повторно.
 - В продуктах, подвергшихся повторной заморозке, вредные бактерии развиваются быстрее, чем в свежих.
 - Повторная разморозка разрушает еще больше клеток, выводя влагу и нарушая целостность продукта.
- Не размораживайте мясо при комнатной температуре.
 - Безопасность потребления продукта зависит от того, правильно ли обрабатывался сырой продукт.
- Не ставьте стеклянные бутылки или газированные напитки в морозильную камеру.
 - Емкость может замерзнуть и разбиться, что может привести к травме.
- Используйте только льдогенератор, поставляемый с холодильником.

Меры предосторожности

- Если предполагается ваше длительное отсутствие (например, отпуск), во время которого диспенсеры для воды и льда не будут использоваться, закройте клапан подачи воды.
 - В противном случае может возникнуть течь.
- В том случае, если холодильник не будет использоваться в течение длительного периода времени (3 недели и больше), освободите холодильник, включая ведро для льда, отключите его от сети питания, закройте клапан подачи воды, вытрите влагу с внутренних стенок, оставьте дверцы открытыми для предотвращения образования запахов и плесени.
- Для наиболее эффективного хранения продуктов необходимо соблюдать следующие рекомендации:
 - Не ставьте продукты слишком близко к вентиляционным отверстиям на задней стенке холодильника, так как они будут препятствовать свободной циркуляции воздуха в холодильной камере.
 - Перед загрузкой продуктов в холодильную камеру тщательно заверните их или положите в герметичные контейнеры.
 - Соблюдайте рекомендации по времени хранения, а также сроки годности замороженных продуктов.
 - Если вы уезжаете и не планируете пользоваться холодильником менее трех недель, не отключайте его от электросети. Если же вас не будет дома более трех недель, извлеките все продукты из холодильника и лед из ведерка, отключите холодильник от сети питания, закройте клапан подачи воды, вытрите влагу с внутренних стенок и оставьте дверцы открытыми для предотвращения образования запахов и плесени.

- Гарантии относительно обслуживания и изменений.
 - На изменения, производимые третьей стороной в отношении данного устройства, не распространяется гарантийное обслуживание. Кроме того, компания Samsung не несет ответственность за нарушения техники безопасности, возникшие в результате вмешательства третьей стороны.
- Не закрывайте расположенные внутри холодильника вентиляционные отверстия.
 - Это может привести к чрезмерному охлаждению холодильника, особенно если отверстия блокируются полиэтиленовыми пакетами. Если период охлаждения длится слишком долго, это может привести к поломке фильтра и утечке воды.
- Используйте только льдогенератор, поставляемый с холодильником.
- Удалите избыточную влагу внутри устройства и оставьте дверцы открытыми.
 - В противном случае возможно образование неприятного запаха и плесени.
- Если холодильник был отсоединен от источника питания, необходимо подождать не меньше пяти минут, прежде чем вновь вставлять вилку в розетку.
- Если в холодильнике появилась вода, отключите сетевую вилку от розетки и обратитесь в сервисный центр Samsung Electronics.
- Не ударяйте и не прикладывайте значительные усилия к стеклянным поверхностям.
 - В противном случае, помимо повреждения устройства, можно получить травму осколками стекла.

Меры предосторожности

- Заполняйте резервуар для воды и лотки льдогенератора только питьевой водой (водопроводной, минеральной или очищенной водой).
 - Не наливайте в резервуар чай или коктейли для спортсменов. Это может стать причиной неисправности холодильника.
- Берегите пальцы от защемления.
- При затоплении холодильника обратитесь в ближайший сервисный центр.
 - Возможно поражение током или возгорание.
- Не храните овощное масло в дверных лотках холодильника. Масло может загустеть, приобрести неприятный вкус и стать непригодным для использования. Кроме того, открытые емкости могут протекать, а вытекшее масло может привести к появлению трещин на дверных лотках. После открытия емкости с маслом лучше всего хранить ее в прохладном и темном месте, например в кухонном шкафу или кладовой.
 - Примеры овощных масел: оливковое масло, кукурузное масло, масло из семян винограда и т. д.

Меры предосторожности при очистке

ВНИМАНИЕ

- Не брызгайте водой непосредственно на внутреннюю или внешнюю поверхность холодильника.
 - В противном случае возможно возгорание или поражение пользователя током.
- Не используйте фен для волос для сушки внутреннего пространства холодильника.
- Не помещайте в холодильник зажженную свечу с целью устранения неприятных запахов.
 - Это может привести к пожару или поражению током.
- Не распыляйте чистящие вещества непосредственно на дисплей.
 - Это может привести к исчезновению напечатанных букв.
- Если посторонние вещества, например вода, просочились в устройство, отключите его от сетевой розетки и обратитесь в ближайший сервисный центр.
 - Несоблюдение данного указания может привести к удару током или возгоранию.
- Для очистки контактов вилки питания от пыли или посторонних веществ используйте сухую чистую тряпку. При чистке вилки не используйте влажную ткань.
 - В противном случае возможен удар током или возгорание.
- При очистке не распыляйте воду непосредственно на устройство.
- Не используйте для чистки бензол, растворители, хлорид или отбеливатель.
 - Эти вещества могут повредить поверхность устройства или вызвать возгорание.

Меры предосторожности

- Никогда не вставляйте пальцы или посторонние предметы в отверстие диспенсера.
 - Это может привести к травмам или повреждению устройства.
- Перед очисткой или обслуживанием отключите устройство из розетки.
 - Несоблюдение данного указания может привести к удару током или возгоранию.
- Для чистки холодильника используйте губку или мягкую ткань, неагрессивное моющее средство и теплую воду.
- Не применяйте абразивные или агрессивные моющие средства, такие как аэрозоли для окон, чистящие составы, легковоспламеняемые жидкости, соляная кислота, чистящий воск, концентрированные чистящие средства, отбеливатели и чистящие средства с содержанием нефтепродуктов на внешних поверхностях (дверь и корпус), пластиковых элементах, покрытиях дверей и корпуса, а также уплотнениях.
 - Использование указанных выше средств может привести к повреждению материалов или возникновению царапин.
- Не мойте холодные стеклянные полки или поверхности теплой водой. В результате резкого изменения температуры или удара/падения стеклянные полки или поверхности могут быть повреждены.



Важные замечания по утилизации

ПРЕДУПРЕЖДЕНИЕ

- Утилизируйте упаковочный материал для данного устройства в соответствии с правилами обеспечения безопасности окружающей среды.
- Перед утилизацией убедитесь, что трубы в задней части устройства не повреждены.
- Используется хладагент R-600a или R-134a. Сведения о хладагенте, используемом в данном холодильнике, см. на табличке компрессора на задней стенке холодильной камеры или на паспортной табличке внутри холодильника. Если в холодильнике содержится воспламеняющийся газ (хладагент R-600a), обратитесь с запросом о безопасной утилизации этого изделия в уполномоченные местные органы.
- Перед утилизацией холодильника снимите дверцу/уплотнители дверцы и защелку дверцы, чтобы маленькие дети или домашние животные не могли оказаться запертыми внутри холодильника. Следите за тем, чтобы дети не играли с устройством. Несоблюдение этого указания может привести к травмам или смерти в результате удушья.
 - Несоблюдение этого указания может привести к травмированию или смерти в результате удушья.
- В изоляционном материале используется циклопентан. Газы, входящие в состав изоляционного материала, необходимо утилизировать особым образом. Для безопасной утилизации данного изделия обратитесь в уполномоченные местные органы.





Меры предосторожности

- Храните упаковочный материал в недоступном для детей месте, поскольку он представляет для них опасность.
 - Если ребенок наденет на голову пакет, это может привести к смерти вследствие удушья.

Дополнительные советы по надлежащему использованию

- В случае отключения электроэнергии обратитесь в местную электрокомпанию и уточните, когда возобновится ее подача.
 - В большинстве случаев питание возобновляется в течение одного-двух часов. В течение такого периода температура внутри холодильника не изменится. Однако во время отключения электроэнергии рекомендуется как можно реже открывать дверцу устройства.
 - Тем не менее, если электроснабжение будет отсутствовать более 24 часов, выньте из холодильника и выбросьте все замороженные продукты.
- Холодильник может работать нестабильно (могут растаять замороженные продукты или температура в морозильном отделении может стать слишком высокой) в том случае, если он в течение длительного времени находится в месте, температура окружающего воздуха в котором постоянно значительно ниже температуры, на которую рассчитано устройство.
- Охлаждение некоторых продуктов может негативно повлиять на их свойства хранения из-за конкретных характеристик продукта.
- Данный холодильник снабжен системой удаления инея, следовательно, нет необходимости размораживать его вручную. Размораживание будет выполняться автоматически.



-
- Повышение температуры во время размораживания соответствует требованиям стандартов ISO. Чтобы предотвратить нежелательное повышение температуры замороженных продуктов во время размораживания устройства, заверните замороженные продукты в несколько слоев бумаги (например, в газету).
 - Не замораживайте повторно полностью оттаявшие продукты.
 - Температура в секциях класса "две звезды" или отделениях с обозначением в виде двух звезд ($\overline{**}$) немного выше, чем в других отделениях морозильной камеры. Секции или отделения класса "две звезды" определяются согласно инструкции и / или комплекту поставки.



Меры предосторожности

Инструкция по утилизации электрического и электронного оборудования



Правильная утилизация изделия (Использованное электрическое и электронное оборудование)

(Действительно для стран, использующих систему раздельного сбора отходов)

Наличие данного значка показывает, что изделие и его электронные аксессуары (например, зарядное устройство, гарнитура, кабель USB) по окончании их срока службы нельзя утилизировать вместе с другими бытовыми отходами. Во избежание нанесения вреда окружающей среде и здоровью людей при неконтролируемой утилизации, а также для обеспечения возможности переработки для повторного использования, утилизируйте изделие и его электронные аксессуары отдельно от прочих отходов.

Сведения о месте и способе утилизации изделия в соответствии с нормами природоохранного законодательства можно получить у продавца или в соответствующей государственной организации.

Бизнес-пользователи должны обратиться к своему поставщику и ознакомиться с условиями договора купли-продажи. Запрещается утилизировать изделие и его электронные аксессуары вместе с другими производственными отходами.

Информацию об обязательствах компании Samsung по охране окружающей среды, а также предусмотренных законом обязательствах в отношении изделий, например Регламенте о регистрации, оценке, лицензировании и регулировании оборота химических веществ (REACH), Директиве по утилизации отходов производства электрического и электронного оборудования (WEEE), Директиве о батарейках, аккумуляторах и отходах батареек и аккумуляторов, см. на сайте www.samsung.com в разделе, посвященном рациональному использованию ресурсов.

(Только для продукции, реализуемой в странах ЕС и Великобритании)



Установка

Для правильной установки холодильника и предотвращения опасных ситуаций внимательно следуйте всем пунктам данной инструкции.

⚠ ПРЕДУПРЕЖДЕНИЕ

- Холодильник должен использоваться исключительно по прямому назначению, описанному в данном руководстве.
- Любое техническое обслуживание должно производиться квалифицированным техническим специалистом.
- Утилизировать упаковочный материал изделия необходимо в соответствии с нормами местного законодательства.
- Во избежание поражения электрическим током перед выполнением технического обслуживания или замены деталей отключите устройство от сети питания.

Краткий обзор холодильника

Фактический внешний вид и идущие в комплекте элементы холодильника могут отличаться от изображенных в этом руководстве в зависимости от модели и конкретной страны.

Тип А

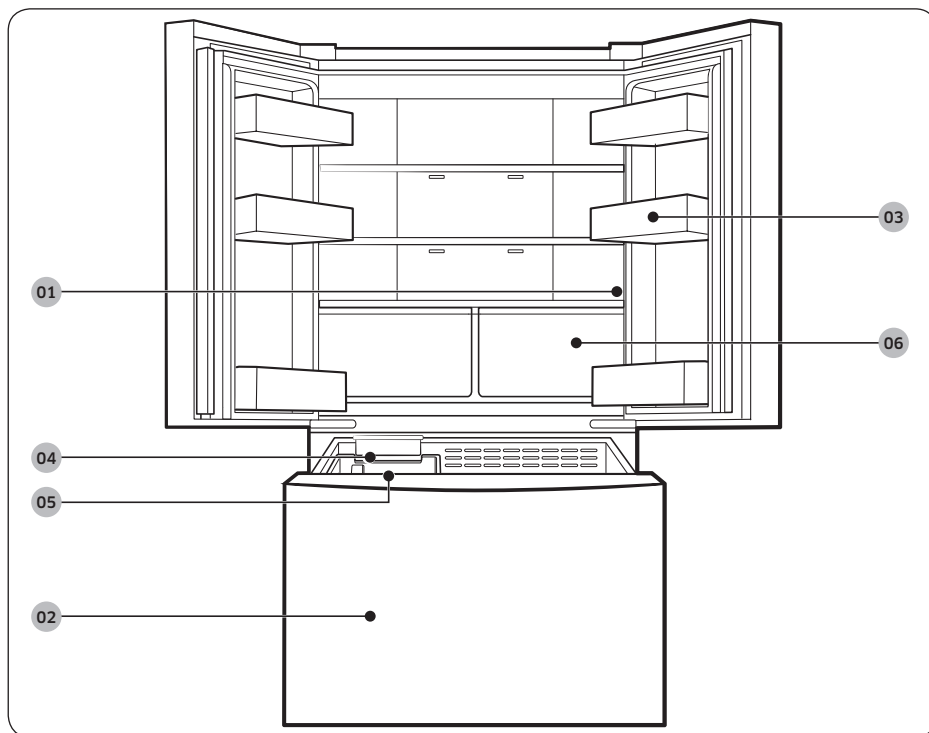

Установка

Тип В

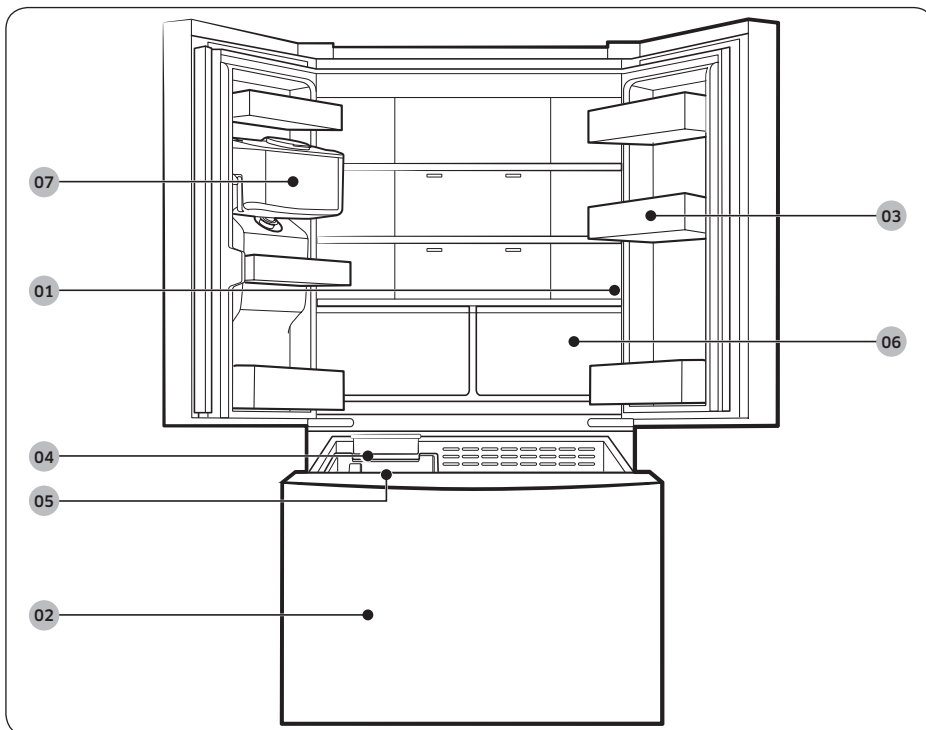

01 Главная панель

03 Дверные контейнеры

05 Ведерко для льда

07 Резервуар для воды*

02 Морозильная камера

04 Льдогенератор

06 Ящики холодильной камеры

* Только в применимых моделях

ПРИМЕЧАНИЕ

- Для обеспечения оптимального энергопотребления все полки, ящики и корзины должны быть установлены на своих исходных местах.
- При закрывании дверцы убедитесь, что вертикальная поворотная часть находится в правильном положении и не царапает другую дверцу.
- Если вертикальная поворотная часть находится в неправильном положении, верните ее в правильное положение и закройте дверцу.
- На вертикальной поворотной части может образовываться влага.

- Если закрыть дверцу с силой, вторая дверца может открыться.
- Если внутренняя или внешняя светодиодная лампа не работает, обратитесь в местный сервисный центр Samsung.
- Если дверца будет открыта слишком долго, внутренний верхний светодиодный индикатор начнет мигать. Это нормальное явление.

Дверные контейнеры

Ваш холодильник поставляется с дверными контейнерами разных типов и размеров. Если дверные контейнеры для вашего холодильника были упакованы отдельно, установите их, руководствуясь рисунком ниже. Количество поставляемых дверных контейнеров может быть разным в зависимости от модели.

Тип А

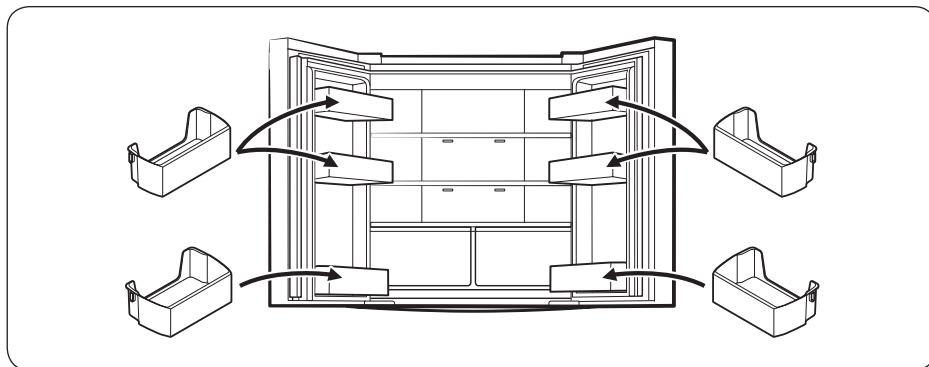

Тип В

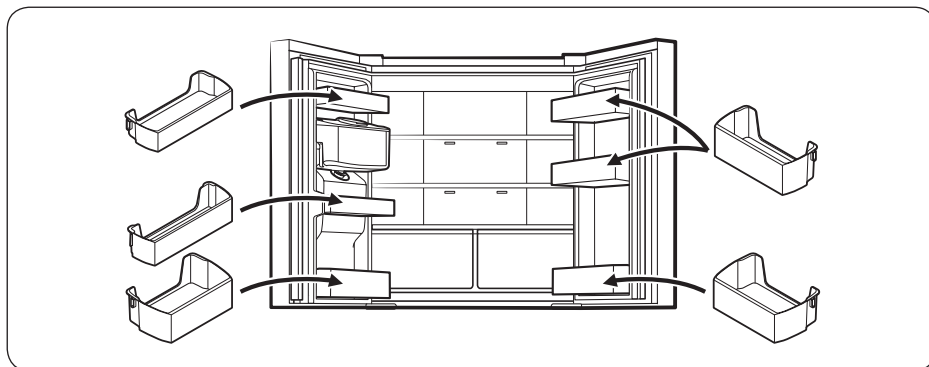

Установка

Пошаговая установка

ШАГ 1 Выбор места

Выберите место, соответствующее таким требованиям:

- Твердая ровная поверхность без ковровых покрытий или настилов, которые могут затруднять вентиляцию.
- Защищенность от прямых солнечных лучей.
- Наличие достаточного пространства для открытия и закрытия дверей.
- Расположение вдали от источников тепла.
- Наличие достаточного пространства для технического обслуживания и ухода.
- Диапазон температур от 10 °C до 43 °C.

Эффективный диапазон температур

Холодильник создан для стабильной работы в диапазоне температур, который определяется его классом.

Класс	Обозначение	Диапазон температур в помещении (°C)	
		IEC 62552 (ISO 15502)	ISO 8561
Умеренный расширенный	SN	от +10 до +32	от +10 до +32
Умеренный	N	от +16 до +32	от +16 до +32
Субтропический	ST	от +16 до +38	от +18 до +38
Тропический	T	от +16 до +43	от +18 до +43

ПРИМЕЧАНИЕ

Эффективность охлаждения и энергопотребления холодильника может зависеть от окружающей температуры, частоты открытия/закрытия дверей и его места расположения. Рекомендуется поддерживать соответствующую температуру.

Зазор

Требования по размещению устройства и необходимому пространству см. на приведенных ниже рисунках и в таблицах.

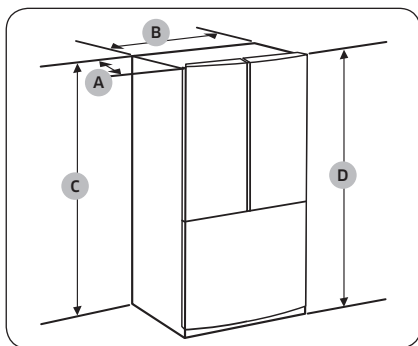

Модель	RF44A* RF50A*	RF49A* RF57A*
Глубина "А"	715 мм	765 мм
Ширина "В"	817 мм	817 мм
Высота "С"	1749 мм	1749 мм
Общая высота "D"	1776 мм	1776 мм

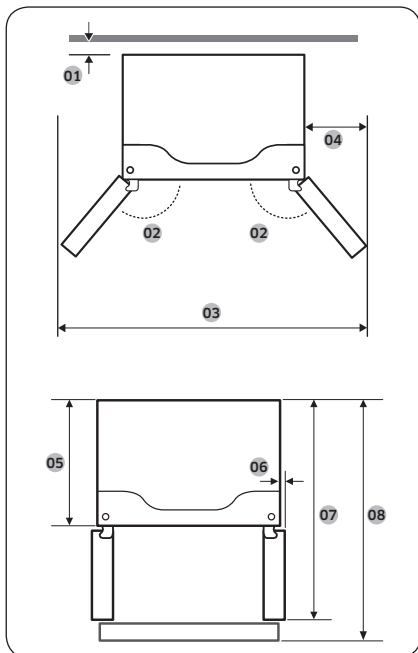

Модель	RF44A* RF50A*	RF49A* RF57A*
01	50 мм	50 мм
02	135°	135°
03	1393 мм	1393 мм
04	291 мм	291 мм
05	625 мм	675 мм
06	31,5 мм	31,5 мм
07	1056 мм	1101 мм
08	1082 мм	1132 мм

ПРИМЕЧАНИЕ

Размеры, приведенные в таблице выше, могут незначительно отличаться от фактических, в зависимости от способа измерения и округления.

Установка

ШАГ 2 Напольное покрытие

Если холодильник не проходит в дверные проемы из-за своего размера, см. **Демонтаж двери для удобства транспортировки**.

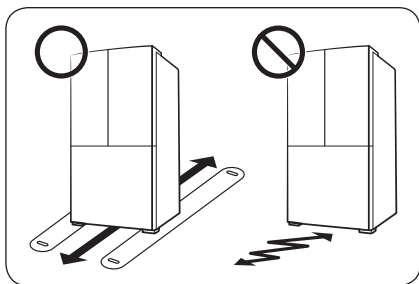

ПРИМЕЧАНИЕ

Чтобы избежать повреждения напольного покрытия, проследите за тем, чтобы передние выравнивающие ножки находились в вертикальном положении.

- Поверхность для установки должна выдерживать вес полностью загруженного холодильника.
- Чтобы не повредить напольное покрытие, подложите большие куски картона по пути перемещения холодильника до места установки.
- Как только холодильник будет установлен в нужное положение, старайтесь его не двигать, чтобы не повредить пол. При необходимости подстелите толстую бумагу или ткань (например, старый ковер) там, где будете двигать холодильник.

ШАГ 3 Демонтаж двери для удобства транспортировки

Если холодильник не проходит в дверные проемы дома или кухни из-за своего размера, снимите и затем повторно установите дверцы, следуя этим инструкциям. Если нет необходимости снимать дверцы, продолжите процедуру установки. Для этого перейдите на стр. 43.

ПРЕДУПРЕЖДЕНИЕ

Отключите кабель питания холодильника от сети, прежде чем снимать дверцы.

Необходимые инструменты (не входят в комплект поставки)

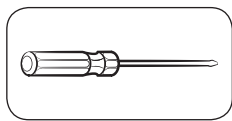

Крестообразная отвертка

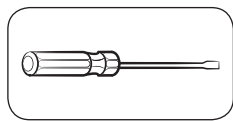

Плоская отвертка

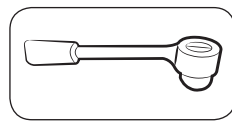

Гнездовой ключ 10 мм

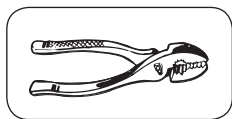

Пассатижи

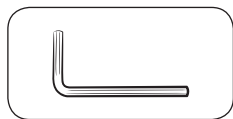

Торцевой ключ 5 мм

Установка

Демонтаж дверец холодильной камеры

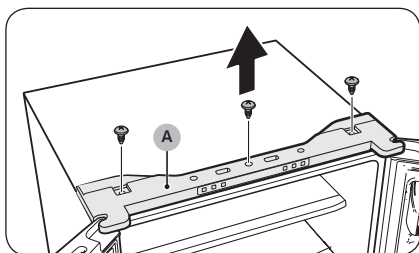

1. Крестообразной отверткой выкрутите винты, которыми крепится **верхняя крышка (А)**.

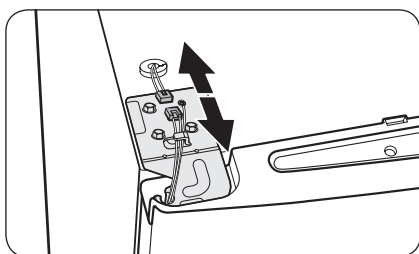

2. Отсоедините провода на верхней панели холодильника.

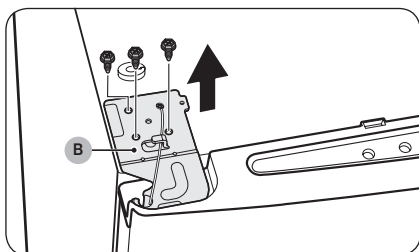

3. Торцевым ключом (10 мм) выкрутите винты, которыми крепится **верхняя петля (В)**.

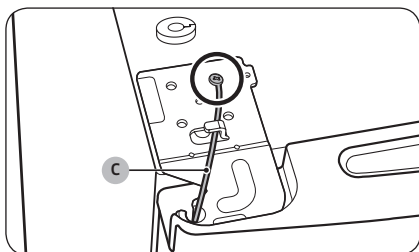

4. Крестообразной отверткой выкрутите винты, которыми крепится **провод заземления (С)**.

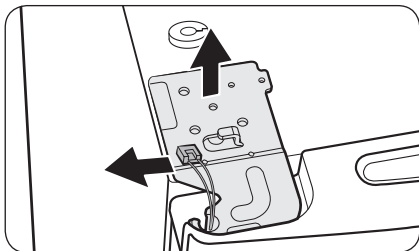

5. Снимите верхнюю петлю с дверцы.

ПРИМЕЧАНИЕ

Снимайте верхнюю петлю с осторожностью. Провода от дверцы закреплены на ее оси.



6. Аккуратно приподнимите дверцу холодильной камеры, чтобы снять ее. Не прилагайте чрезмерных усилий при снятии дверцы. Она может упасть и травмировать окружающих.

7. Положите дверцу на плоскую поверхность.

Установка дверец холодильной камеры на место

После перемещения холодильника на место установки установите дверцы на место, выполняя действия в обратном порядке.

Установка

Демонтаж ящика морозильной камеры

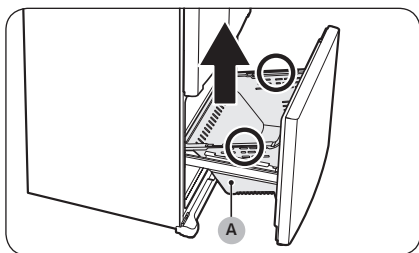

1. Полностью откройте ящик морозильной камеры, затем приподнимите корзину (А) и извлеките ее.

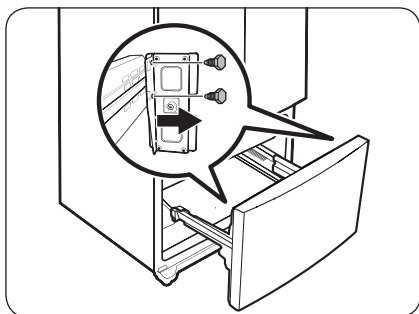

2. Торцевым ключом (10 мм) выкрутите 4 винта, которыми крепится дверца.

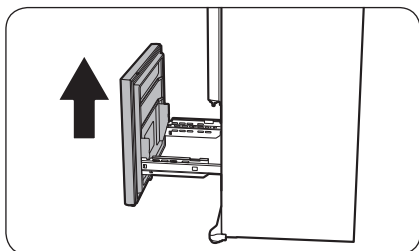

3. Приподнимите и снимите дверцу морозильной камеры с рельсовых направляющих.

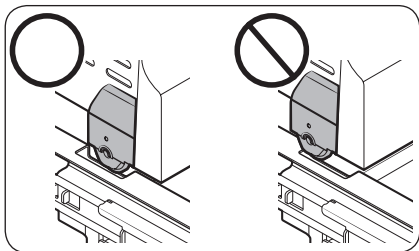

⚠ ВНИМАНИЕ

- Будьте аккуратны, не поцарапайте и не повредите направляющую.
- Убедитесь, что корзины морозильной камеры установлены правильно. В противном случае дверца не будет полностью открываться или закрываться, и в результате будет образовываться слой инея.
- Не храните в ящиках морозильной камеры слишком много продуктов. Переполнение ящика морозильной камеры препятствует полному закрыванию, и в результате образуется слой инея.

Повторная установка ящика морозильной камеры

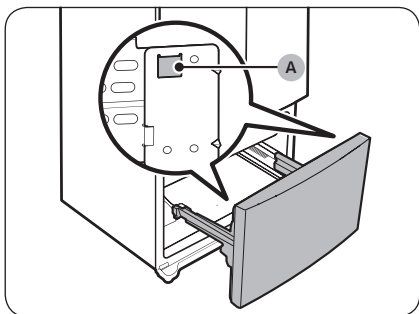
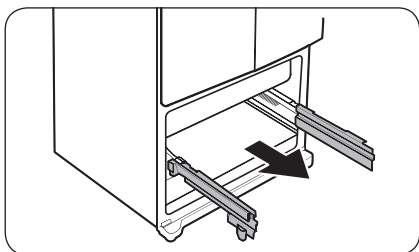

1. Полностью извлеките направляющие ящика морозильной камеры.
2. Установите дверцу морозильной камеры в пазы (A), расположенные с обеих сторон направляющих.

Установка

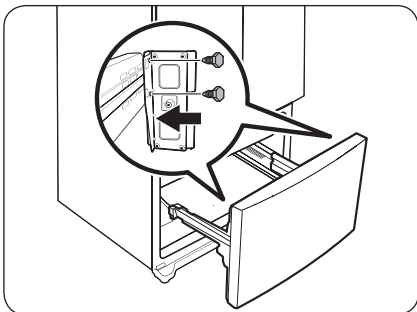

3. Торцевым ключом (10 мм) закрепите дверцу на направляющих 4 винтами.

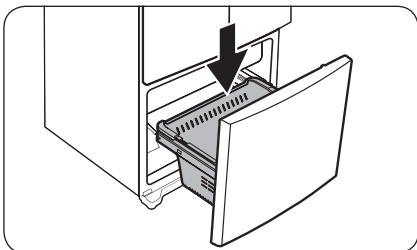

4. Вставьте корзину морозильной камеры на место.

ШАГ 4 Выравнивание холодильника

⚠ ВНИМАНИЕ

- После установки холодильник следует выравнивать на ровной и твердой поверхности. Несоблюдение этой инструкции может привести к повреждению холодильника или травмам.
- Для выравнивания холодильник должен быть пустым. Убедитесь, что в холодильнике нет продуктов.
- По соображениям безопасности переднюю сторону следует немного поднять относительно задней стороны.

Выровняйте холодильник с помощью предназначенных для этого винтов (выравнивателей) передних ножек. Поворачивайте выравниватели плоской отверткой.

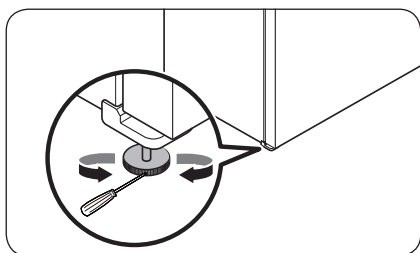

- Для настройки высоты левой стороны Вставьте плоскую отвертку в выравниватель левой передней ножки. Чтобы поднять левую сторону, поверните регулировочный винт по часовой стрелке, а чтобы опустить – против часовой стрелки.
- Для настройки высоты правой стороны Вставьте плоскую отвертку в выравниватель правой передней ножки. Чтобы поднять правую сторону, поверните регулировочный винт по часовой стрелке, а чтобы опустить – против часовой стрелки.

Установка

ШАГ 5 Выравнивание дверец холодильной камеры

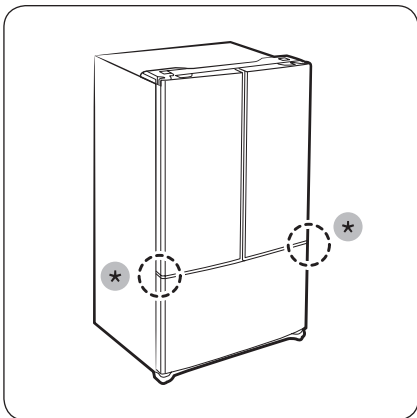

- Перед выравниванием дверец холодильной камеры установите холодильник ровно. Подробные инструкции см. в разделе "Выравнивание холодильника".
- Чтобы поднять или опустить дверцу, можно использовать **регулируемые части** (*) в нижней части обеих дверец холодильной камеры.

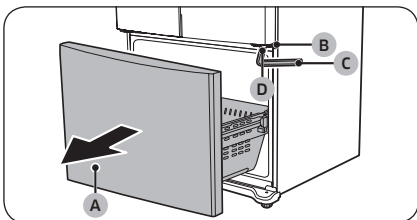

1. Полностью откройте ящик морозильной камеры (A) и найдите **среднюю петлю** (B).
2. Вставьте **торцевой ключ** (C) в **ось** (D) средней петли.

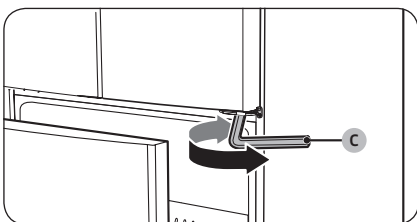

3. Чтобы поднять или опустить дверцу, поверните **торцевой ключ** (C) по часовой стрелке или против часовой стрелки.

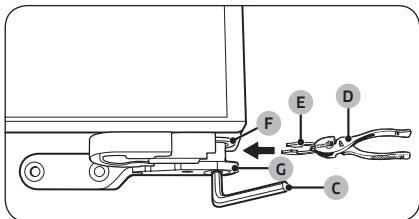

4. Воспользуйтесь **пассатижами (D)**, чтобы вставить входящее в комплект поставки **уплотнительное кольцо (E)** в зазор между **прокладкой (F)** и **средней петлей (G)**. Количество стопорных колец зависит от зазора.

ПРИМЕЧАНИЕ

В комплекте с изделием поставляется два уплотнительных кольца 0,04 дюйма.

Установка

ШАГ 6 Подключение трубопровода диспенсера для воды (только в некоторых моделях)

Водный диспенсер является одной из полезных функций вашего нового холодильника. В целях защиты здоровья фильтр очистки воды очищает воду от посторонних частиц. Однако он не стерилизует воду и не очищает ее от микроорганизмов. Возможно, для этого необходимо приобрести систему очистки воды.

Трубопровод подачи воды также подсоединяется к льдогенератору. Для правильной работы льдогенератора требуется давление воды от 206 до 827 кПа.

Если холодильник используется при низком давлении воды (менее 30 фунтов на кв. дюйм / 206 кПа), можно установить насос подкачки для компенсации недостаточного давления.

После подключения трубопровода убедитесь, что емкость для воды внутри холодильника наполнена. Для этого нажимайте рычаг диспенсера для воды, пока вода не польется из водосброса.

ПРИМЕЧАНИЕ

- Набор для установки трубопровода подачи воды можно приобрести отдельно у продавца. Мы рекомендуем набор для установки трубопровода с медной трубкой и стяжной гайкой 6 мм.

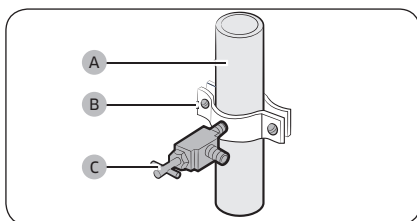

1. Перекройте основную линию подачи воды.
2. Вставьте хомут для труб (B) и перекрывающий кран (C) в трубопровод холодного водоснабжения (A).

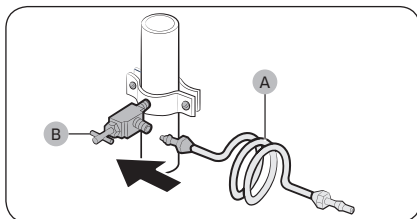

3. Подсоедините набор для установки трубопровода подачи воды (A) к перекрывающему крану (B).

Подключение трубопровода к холодильнику

Для выполнения этого подключения необходимо приобрести несколько дополнительных принадлежностей. Эти принадлежности можно приобрести набором в хозяйственных магазинах.

Медная трубка	<ul style="list-style-type: none">• Медная трубка 1/4 дюйма• Стяжная гайка 1/4 дюйма (1 шт.)• Обжимное кольцо (2 шт.)
Пластиковая трубка	<ul style="list-style-type: none">• Пластиковая трубка 1/4 дюйма → литой конец (утолщение)• Стяжная гайка 1/4 дюйма (1 шт.)

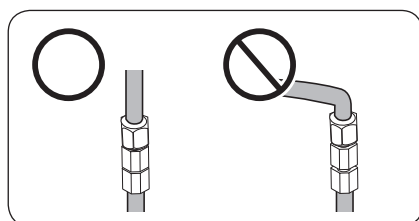
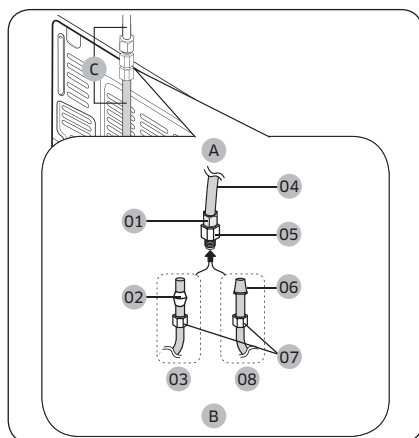

- A. Холодильник
- B. Трубопровод подачи воды для бытовых нужд
- C. Трубопровод подачи воды: должен быть прямым.

- 01 Стяжная гайка (1/4 дюйма) (в сборе)
- 02 Обжимное кольцо (не входит в комплект поставки)
- 03 Медная трубка (не входит в комплект поставки)
- 04 Пластиковая трубка (в сборе)
- 05 Компрессионный фитинг (в сборе)
- 06 Литой конец (утолщение)
- 07 Стяжная гайка (1/4 дюйма) (не входит в комплект поставки)
- 08 Пластиковая трубка (не входит в комплект поставки)

ПРИМЕЧАНИЕ

Если вам нужно переместить холодильник после подключения **трубопровода подачи воды (C)**, подсоединенная часть трубопровода должна быть прямой.

Установка

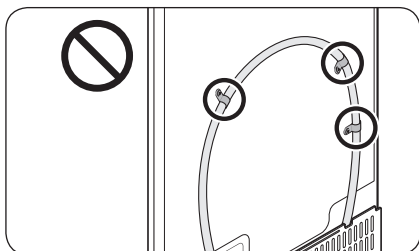

⚠ ВНИМАНИЕ

Не устанавливайте фильтр очистки воды на какую-либо часть холодильника. Это может стать причиной неисправности холодильника.

1. Подключите трубопровод подачи воды к собранному компрессионному фитингу.
 - В случае использования медной трубки наденьте **стяжную гайку (07)** (не входит в комплект поставки) и **обжимное кольцо** (не входит в комплект поставки) на медную трубку (не входит в комплект поставки), как показано на рисунке.
 - В случае использования **пластиковой трубки (08)** вставьте литой конец (утолщение) **пластиковой трубки (08)** в компрессионный фитинг.

⚠ ВНИМАНИЕ

- В случае использования **пластиковой трубки (08)** не используйте ее без литого конца (утолщения).
 - Отсоединение трубопровода подачи воды на длительный период со временем может привести к возникновению жужжания крана подачи воды. В этом случае убедитесь в том, что для функции приготовления льда выбрано значение **OFF** и не пытайтесь использовать диспенсер для воды.
2. Затяните **стяжную гайку (07)** на **компрессионном фитинге**. Не затягивайте **стяжную гайку (07)** слишком сильно.
 3. Включите воду и убедитесь в отсутствии протекания. Если в местах соединения появятся капли воды или утечка, отключите подачу воды. Проверьте подключения и, если необходимо, затяните.
 4. Перед тем как пить или использовать воду из холодильника, сначала слейте около 1 галлона (4 литров) воды через фильтр (такая промывка займет примерно 6 минут). Для промывки нажмите большим стаканом или чашкой на рычаг диспенсера воды. Наполните стакан, опорожните его и повторите процедуру.
 5. После включения холодильника дайте льдогенератору поработать 1–2 дня. В течение этого периода выбросьте первые 1 или 2 ведерка льда, произведенные льдогенератором, чтобы убедиться, что из трубопровода были удалены все загрязнения.

📖 ПРИМЕЧАНИЕ

Подключайте трубопровод только к источнику питьевой воды.

- При необходимости ремонта или демонтажа трубопровода отрежьте $\frac{1}{4}$ дюйма пластиковой трубки, чтобы обеспечить плотное и герметичное соединение.
- Можно выполнить экспресс-проверку трубопровода подачи воды с помощью бумажного стаканчика. В нормальных условиях диспенсер воды может наполнить стакан объемом 170 мл в течение примерно 10 секунд.



ШАГ 7 Первоначальные настройки

После выполнения следующих шагов холодильник начнет полноценно работать.

1. Подключите кабель питания к розетке, чтобы включить холодильник.
2. Откройте дверцу и проверьте, работает ли внутреннее освещение.
3. Установите самую низкую температуру и подождите около часа. После этого морозильная камера должна немного охладиться, а двигатель начнет работать без перебоев.
4. Подождите, пока температура холодильника не достигнет заданного параметра. Теперь холодильник готов к использованию.

ШАГ 8 Окончательная проверка

Когда установка будет завершена, убедитесь, что:

- холодильник подключен к сетевой розетке и правильно заземлен;
- холодильник установлен на плоской и ровной поверхности, имея необходимый зазор между ним и стеной или корпусом другого устройства;
- холодильник стоит ровно и устойчиво;
- дверца свободно открывается и закрывается, а внутреннее освещение включается автоматически при открытии.



Эксплуатация

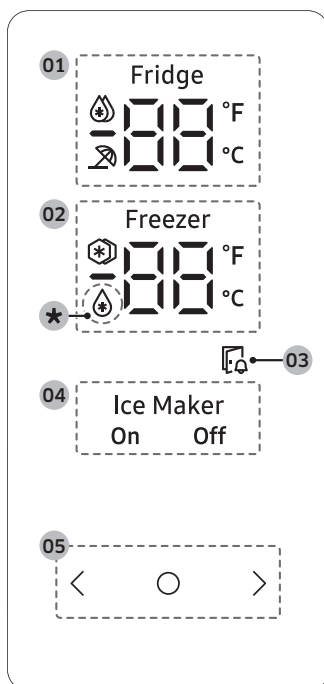

Главная панель



01 Индикатор холодильной камеры	<ul style="list-style-type: none">• Отображает текущий или заданный температурный режим холодильной камеры.• означает, что функция Быстрое охлаждение включена.• означает, что функция Отпуск включена.
02 Индикатор морозильной камеры	<ul style="list-style-type: none">• Отображает текущий или заданный температурный режим морозильной камеры.• означает, что функция Быстрое замораживание включена.
03 Индикатор открытой дверцы	<ul style="list-style-type: none">• Если дверца будет оставаться открытой более 2 минут, данный индикатор начнет мигать и прозвучит звуковой сигнал.
04 Индикатор льдогенератора	<ul style="list-style-type: none">• Отображает состояние льдогенератора.• Чтобы начать приготовление льда, необходимо включить льдогенератор.



05 Кнопки

- Когда дисплей выключен, нажмите любую кнопку, чтобы включить его.
- Нажмите кнопку , чтобы выбрать необходимый элемент на главной панели и подтвердить все изменения настроек.
- Нажмите кнопку  или , чтобы изменить настройки выбранного элемента на главной панели.

* Только в применимых моделях

ПРИМЕЧАНИЕ

- Панель управления не работает, когда холодильник не используется. Она включается и загорается только тогда, когда вы открываете дверцу или нажимаете кнопки.
- Если дверца будет оставаться открытой в течение 5 минут, внутреннее освещение начнет мигать в течение последующих 5 минут, после чего снова выключится. Это делается для того, чтобы предупредить глухих и слабослышащих пользователей о том, что дверца открыта. Обратите внимание, что такая работа данной функции является нормальной.



Эксплуатация

Настройка желаемого температурного режима или функции

Выберите холодильную или морозильную камеру и установите желаемую температуру или функцию.

1. Нажмите любую кнопку (< , ○ или >), чтобы активировать дисплей.
 - Этот шаг может применяться не ко всем моделям.
2. Нажимайте кнопку ○, пока индикатор холодильной или морозильной камеры не начнет мигать.
 - Начнет мигать индикатор выбранной камеры.
3. Нажмите кнопку < или > для выбора желаемой температуры или функции.
 - Доступные варианты выбора для каждой камеры см. в таблице ниже.

Fridge (Холодильная камера)	<ul style="list-style-type: none">• Доступные варианты выбора (градусы Цельсия): (Быстрое охлаждение) ↔ 1 °C ↔ 2 °C ↔ 3 °C ↔ 4 °C ↔ 5 °C ↔ 6 °C ↔ 7 °C ↔ (Отпуск)• Функция Быстрое охлаждение ускоряет процесс охлаждения за счет максимальной скорости вентилятора. Холодильная камера работает на полную мощность два с половиной часа, после чего температура возвращается к предыдущему заданному значению.• Режим Отпуск рекомендуется использовать, если вы планируете уехать в отпуск, командировку или не собираетесь использовать холодильную камеру длительное время. Температура в холодильной камере не будет превышать 17 °C, однако морозильная камера будет работать в соответствии с ранее выбранными настройками.
Freezer (Морозильная камера)	<ul style="list-style-type: none">• Доступные варианты выбора (градусы Цельсия): (Быстрое замораживание) ↔ -23 °C ↔ -22 °C ↔ -21 °C ↔ -20 °C ↔ -19 °C ↔ -18 °C ↔ -17 °C ↔ -16 °C ↔ -15 °C• Функция Быстрое замораживание ускоряет процесс заморозки благодаря максимальной скорости вентилятора.• Морозильная камера будет работать на полную мощность в течение 50 часов, после чего температура вернется к предыдущему заданному значению. Для заморозки большого количества продуктов режим быстрого замораживания необходимо включить не позже чем за 20 часов до загрузки продуктов в морозильную камеру. <p> ПРИМЕЧАНИЕ</p> <p>При использовании этой функции увеличивается энергопотребление холодильника. После выполнения быстрой заморозки эту функцию необходимо отключить, чтобы восстановить исходную температуру морозильной камеры.</p>

4. Подождите 5 секунд или нажмите кнопку ○, чтобы ваш выбор подтвердился.
 - Индикатор выбранной камеры перестанет мигать.

ПРИМЕЧАНИЕ

- Использование режима Быстрое охлаждение или Быстрое замораживание увеличивает энергопотребление.
- Когда вы изменяете температуру на панели, на ней отображается фактическая температура внутри холодильной камеры, пока температура не достигнет установленного вами значения. Затем на панели будет отображаться достигнутая заданная температура. Обратите внимание, что для того, чтобы холодильник достиг заданного значения температуры, потребуется время. Это нормальное явление. В это время не нужно задавать новое значение температуры.
- Для обеспечения оптимального функционирования рекомендуем установить температуру -19 °C для морозильной камеры и 3 °C для холодильной камеры.



- Температура в холодильнике может повышаться при слишком частом открывании дверей или помещении внутрь большого количества продуктов. В этом случае индикатор температуры будет мигать до тех пор, пока в холодильнике не восстановятся заданные значения температуры. Если индикатор будет мигать в течение более длительного времени, обратитесь за помощью в местный сервисный центр Samsung.

Изменение температурной шкалы

Вы можете переключиться между температурными шкалами по Фаренгейту и Цельсию.

1. Нажмите любую кнопку (< , ○ или >), чтобы активировать дисплей.
 - Этот шаг может применяться не ко всем моделям.
2. Нажимайте кнопку ○, пока на холодильной или морозильной камере не начнут мигать символы °F и °C.
3. Нажмите кнопку < или > для выбора желаемой температурной шкалы.
 - Нажмите кнопку < , чтобы выбрать шкалу по Фаренгейту.
 - Нажмите кнопку > , чтобы выбрать шкалу по Цельсию.
4. Подождите 5 секунд или нажмите кнопку ○, чтобы ваш выбор подтвердился.
 - Символы °F и °C перестанут мигать.

Включение или отключение льдогенератора

Вы можете включить или выключить автоматический льдогенератор в морозильной камере.

1. Нажмите любую кнопку (< , ○ или >), чтобы активировать дисплей.
 - Этот шаг может применяться не ко всем моделям.
2. Нажимайте кнопку ○, пока индикатор льдогенератора не начнет мигать.
3. Нажмите кнопку < или > , чтобы включить или выключить льдогенератор.
 - Нажмите кнопку < , чтобы включить его.
 - Нажмите кнопку > , чтобы выключить его.
4. Подождите 5 секунд или нажмите кнопку ○, чтобы ваш выбор подтвердился.
 - Индикатор льдогенератора перестанет мигать.

Включение и отключение режима «Шаббат» (только в соответствующих моделях)

Режим «Шаббат» действует в течение 85 часов с момента активации. По прошествии этого времени он автоматически выключится.

- Чтобы включить или отключить режим «Шаббат», нажмите и удерживайте кнопки ○ и > одновременно в течение 6 секунд. Затем, когда дисплей начнет мигать, нажмите кнопку > .
 - При включенном режиме «Шаббат» кнопки, дисплей и внутреннее освещение в холодильнике не работают. Холодильник и морозильная камера при этом продолжают работать.

ПРИМЕЧАНИЕ

- Если холодильник выключится и перезагрузится (например, в случае отключения электропитания), режим «Шаббат» останется активированным. Для выключения режима «Шаббат» выполните описанную выше процедуру.



Эксплуатация

Особенности

Льдогенератор

Холодильник оборудован встроенным льдогенератором, который обеспечивает автоматическую подачу кубиков льда или дробленого льда.

Работа льдогенератора

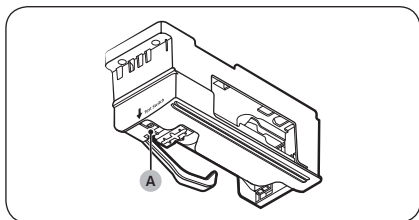

- Производительность льдогенератора составляет 8 кубиков в цикл, что приблизительно составляет 100–130 кубиков за 24 часа, и зависит от температуры в холодильной камере, температуры в помещении, частоте открывания двери и прочих условий эксплуатации.
- Выбросьте первые несколько партий льда, чтобы прочистить трубопровод подачи воды.
- Убедитесь, что ничто не мешает движению рычага датчика. Когда контейнер наполняется льдом до уровня рычага датчика, льдогенератор прекращает производство льда.
- После повторного включения льдогенератора пройдет некоторое время, прежде чем он возобновит работу.
- Если несколько кубиков льда слиплись, это нормально.
- Если лед используется не часто, старые кубики льда помутнеют, их вкус ухудшится и они уменьшатся в размерах. Если вы не собираетесь готовить лед, отключите льдогенератор. (Подробные инструкции по включению и выключению льдогенератора см. в разделе "Включение или отключение льдогенератора" на стр. 53.)
- Если автоматический льдогенератор не производит лед, извлеките ведерко для льда и нажмите кнопку **Переключатель проверки (A)**, чтобы проверить правильность его работы.

ПРИМЕЧАНИЕ

Во время работы льдогенератора температура в морозильной камере будет ниже установленной. Если в использовании льдогенератора нет необходимости, выключите льдогенератор.

Отключение льдогенератора

Если вы выключите льдогенератор, обязательно извлеките все кубики льда из ведерка. Оставшиеся кубики льда могут смерзнуться, что затруднит их извлечение.

Диспенсер воды (только в соответствующих моделях)

Благодаря диспенсеру вы можете налить себе воду, не открывая дверцу холодильной камеры. Перед использованием диспенсера необходимо наполнить резервуар питьевой водой.

Наполнение резервуара питьевой водой

Откройте дверцы и найдите резервуар для воды, расположенный на дверцах возле полок.

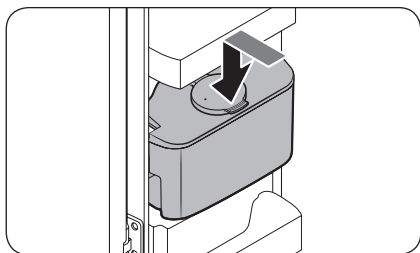
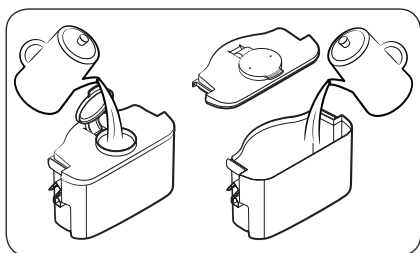
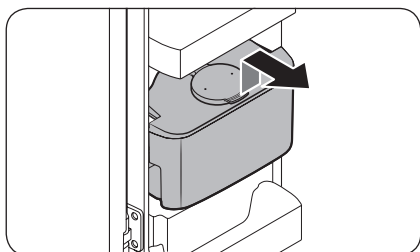

1. Возьмитесь за ручки с обеих сторон резервуара, приподнимите его и извлеките.

2. Залейте в резервуар не более 4 литров питьевой воды. Залить воду можно, сняв крышку резервуара или колпачок отверстия для заливки воды.

ПРИМЕЧАНИЕ

Перед первым использованием промойте внутреннюю часть резервуара.

3. Установите резервуар на место и закройте дверцу. Убедитесь, что отверстие подачи воды из резервуара направлено к вам.

Эксплуатация

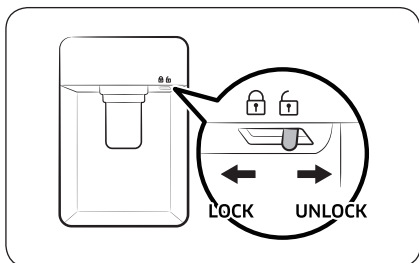

4. Поднесите стакан под отверстие подачи воды из диспенсера и аккуратно нажмите рычаг, чтобы налить воду. Убедитесь, что диспенсер воды не заблокирован.

ВНИМАНИЕ

- Диспенсер предназначен для разлива питьевой воды. Наливайте в резервуар только питьевую воду. Не наливайте другие жидкости.
- Не переполняйте резервуар, чтобы избежать переливания.
- Не пытайтесь заливать воду в резервуар, не сняв его с дверцы.
- Убедитесь, что резервуар для воды установлен правильно.
- Не оставляйте холодильник работать без резервуара для воды. Это может негативно сказаться на работе холодильника.
- Во избежание проливания воды убедитесь, что стакан находится на одной линии с рычагом диспенсера.

ПРИМЕЧАНИЕ

Чтобы еще больше увеличить пространство для хранения, в резервуаре можно хранить продукты. В этом случае снимите крышку резервуара.

Обслуживание

Использование и уход

Полки

⚠ ВНИМАНИЕ

- Полку необходимо вставлять правильно. Не вставляйте ее нижней стороной вверх.
- Стекланные емкости могут поцарапать поверхность стеклянных полок.

Полки холодильной камеры

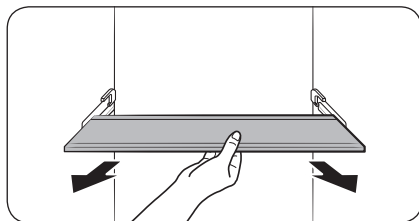
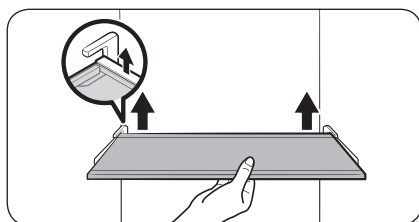

Чтобы извлечь полку, сначала необходимо полностью открыть дверцу холодильной камеры. Возьмитесь за переднюю часть полки, осторожно приподнимите и извлеките ее.

1. Полностью откройте дверцу холодильной камеры.
2. Удерживая переднюю часть полки, приподнимите заднюю часть полки, чтобы высвободить ее крепление из паза.
3. Потяните, чтобы извлечь ее.

Обслуживание

Полки для овощей

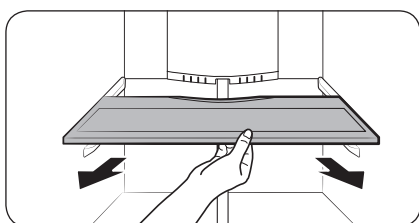
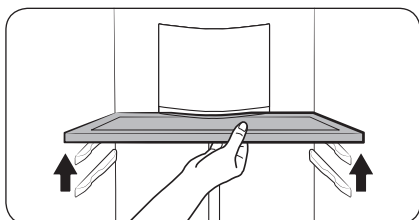

1. Полностью откройте дверцу холодильной камеры.
2. Приподнимите переднюю часть полки и потяните, чтобы высвободить ее из держателя, расположенного на задней стенке.
3. Потяните, чтобы извлечь ее.

Дверные контейнеры

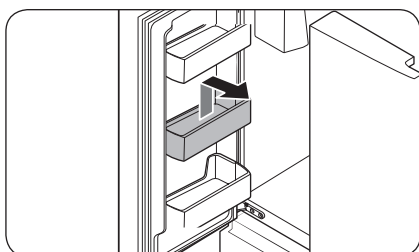
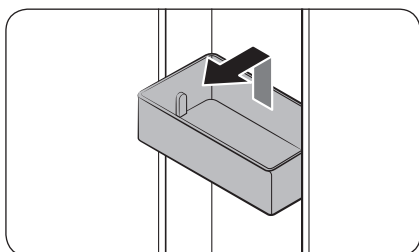

- Чтобы извлечь **дверной контейнер**, удерживайте его спереди и осторожно приподнимите, после чего извлеките.
- Чтобы установить **дверной контейнер** на место, вставьте его чуть выше места установки и поднесите задней частью контейнера к дверце. Удерживайте заднюю часть **дверного контейнера** обеими руками и надавите вниз, пока он не зафиксируется.

⚠ ВНИМАНИЕ

- Не извлекайте наполненный продуктами отсек. Сначала выньте из отсека продукты.
- Если в нижнем отсеке стоят большие бутылки, которые могут выпасть, открывайте дверцу осторожно.
- Не позволяйте детям играть с дверными контейнерами. Острые углы контейнеров могут стать причиной травмы.

Ящики холодильной камеры

Ящики для овощей и фруктов

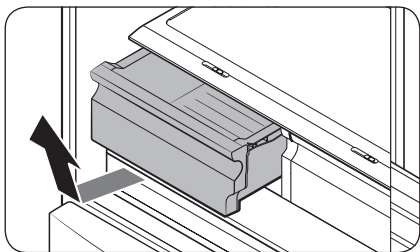

Аккуратно поднимите переднюю часть ящика и извлеките его.

- Перед снятием ящика рекомендуется снять дверные контейнеры. Это предотвратит их повреждение.
- Чтобы установить ящик на место, установите его на направляющие и задвиньте.

Корзины морозильной камеры

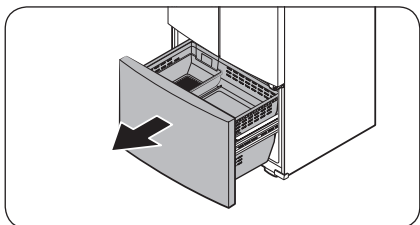

1. Полностью откройте ящик морозильной камеры.

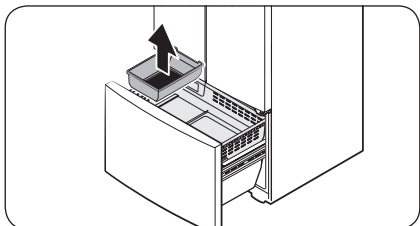

2. Поднимите ведро, чтобы извлечь его.

Обслуживание

Верхняя корзина

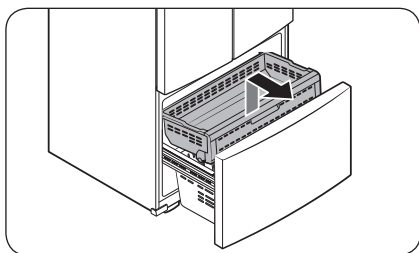

- Полностью откройте корзину морозильной камеры, чтобы извлечь ее. Поднимите переднюю часть **верхней корзины** и потяните ее, чтобы извлечь.
- Чтобы установить **верхнюю корзину** на место, выровняйте ее передние колеса по краю **нижней корзины**. Сдвиньте **верхнюю корзину** вперед.

Нижняя корзина

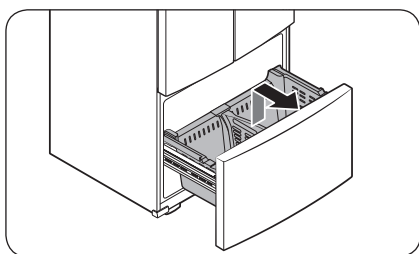

- Извлеките **верхнюю корзину**, прежде чем извлекать нижнюю. Затем поднимите переднюю часть **нижней корзины** и извлеките ее.
- Для установки на место вставьте заднюю часть корзины в **рельсовые направляющие**.

⚠ ВНИМАНИЕ

- Не проворачивайте корзину во время снятия или установки. При этом она может поцарапаться.
- Во избежание травм, порчи имущества или удушья не подпускайте детей к снятым корзинам морозильной камеры.
- Не извлекайте разделитель.
- Установите колеса верхней корзины в конец рельсовых направляющих нижней корзины. Затем полностью выдвиньте верхнюю корзину вперед. В противном случае ящик не будет полностью открываться или закрываться, в результате чего будет образовываться слой инея.

Очистка

Внутренняя и наружная часть

⚠ ПРЕДУПРЕЖДЕНИЕ

- Не используйте для очистки холодильника бензол, растворитель или домашние/автомобильные моющие средства (например, Сlogox™). Эти вещества могут повредить поверхность холодильника или вызвать возгорание.
- Не брызгайте водой на холодильник. Это может привести к поражению электрическим током.

Регулярно удаляйте сухой тканью все посторонние объекты (пыль, вода) с сетевой вилки и контактов.

1. Отключите кабель питания.
2. Внешние и внутренние поверхности холодильника вытирайте смоченной салфеткой из мягкой безворсовой ткани или бумажным полотенцем.
3. После окончания очистки протрите насухо поверхности с помощью сухой ткани или бумажных полотенец.
4. Подключите кабель питания.

Резиновые уплотнения

Если резиновые уплотнители дверцы загрязнятся, дверца может не закрываться должным образом. Это может негативно сказаться на работе холодильника. Очистите резиновые уплотнения с помощью мягкого моющего средства и влажной ткани. Затем протрите их насухо тканью.

Задняя панель

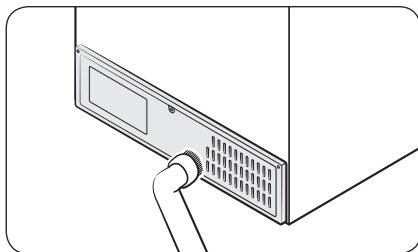

Чтобы поддерживать чистоту кабелей и внешних деталей задней панели, пылесосьте ее один или два раза в год.

⚠ ВНИМАНИЕ

Не снимайте крышку задней панели. Это может привести к поражению электрическим током.

Обслуживание

Замена деталей

Светодиодные лампы

Для замены ламп в холодильнике обратитесь в местный сервисный центр Samsung.

ПРЕДУПРЕЖДЕНИЕ

- Лампы не принадлежат к элементам, которые могут обслуживаться пользователем. Не пытайтесь самостоятельно заменять лампы. Это может привести к поражению электрическим током.

Устранение неисправностей

Прежде чем обращаться в сервисный центр, ознакомьтесь с данным разделом. Звонки, связанные с нормальными ситуациями (при отсутствии дефектов оборудования), оплачиваются за счет пользователя.

Общие неисправности

Температура

Неисправность	Возможные причины	Способ устранения
Не работает холодильная или морозильная камера. Температура в холодильной или морозильной камере слишком высокая.	<ul style="list-style-type: none"> Неправильно подключен кабель питания. 	<ul style="list-style-type: none"> Подключите кабель питания правильно.
	<ul style="list-style-type: none"> Неправильно выполнена регулировка температуры. 	<ul style="list-style-type: none"> Установите более низкую температуру.
	<ul style="list-style-type: none"> Холодильник расположен поблизости от источника тепла или под прямыми солнечными лучами. 	<ul style="list-style-type: none"> Установите холодильник подальше от источников тепла и в защищенном от прямых солнечных лучей месте.
	<ul style="list-style-type: none"> Зазор между холодильником и расположенными поблизости стенками/шкафами слишком мал. 	<ul style="list-style-type: none"> Убедитесь, что зазор между задней и боковыми стенками холодильника и другими объектами составляет не менее 2,5 дюйма (5 см).
	<ul style="list-style-type: none"> Холодильник перегружен. Продукты загораживают вентиляционные отверстия холодильника. 	<ul style="list-style-type: none"> Не перегружайте холодильник. Следите за тем, чтобы продукты не мешали вентиляции.
Холодильная или морозильная камера слишком сильно охлаждает продукты.	<ul style="list-style-type: none"> Неправильно выполнена регулировка температуры. 	<ul style="list-style-type: none"> Установите более высокую температуру.
Внутренняя стенка сильно нагревается.	<ul style="list-style-type: none"> Во внутренней стенке холодильника находится теплостойкий трубопровод. 	<ul style="list-style-type: none"> Для предотвращения образования конденсата холодильник оснащен теплостойким трубопроводом, который находится в передних углах. При повышении температуры окружающей среды эффективность данного оборудования может снизиться. Это не является дефектом системы. 

Устранение неисправностей

Запах

Неисправность	Возможные причины	Способ устранения
В холодильнике неприятно пахнет.	• Испорченные продукты.	• Вымойте холодильник и уберите испорченные продукты.
	• Сильно пахнущие продукты.	• Убедитесь, что сильно пахнущие продукты хорошо упакованы.

Иней

Неисправность	Возможные причины	Способ устранения
Иней вокруг вентиляционных отверстий.	• Продукты загораживают вентиляционные отверстия.	• Убедитесь, что продукты не перекрывают вентиляционные отверстия холодильника.
Иней на внутренних стенках.	• Дверца закрывается недостаточно плотно.	• Убедитесь в том, что продукты не мешают дверце закрываться. Очистите уплотнение дверцы.

Конденсат

Неисправность	Возможные причины	Способ устранения
На внутренних стенках образуется конденсат.	• Если оставить дверцу открытой, в холодильник попадает влага.	• Удалите влагу и не оставляйте дверцу открытой надолго.
	• Продукты с высоким содержанием влаги.	• Убедитесь, что продукты хорошо упакованы.

Вода / лед (только для моделей с диспенсером)

Неисправность	Возможные причины	Способ устранения
Напор воды слабее, чем обычно.	• Слишком низкое давление воды.	• Убедитесь, что давление воды составляет 30–125 фунтов на кв. дюйм (206–861 кПа).
Из льдогенератора слышен жужжащий звук.	• Функция Льдогенератор активирована, но вода в холодильник не подается.	• Нажмите кнопку Ice Maker (Льдогенератор).

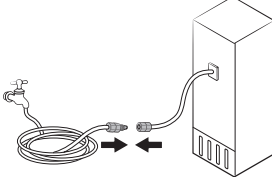
Неисправность	Возможные причины	Способ устранения
Льдогенератор не производит лед.	<ul style="list-style-type: none"> Льдогенератор был только что установлен. 	<ul style="list-style-type: none"> Для приготовления льда необходимо подождать 12 часов.
	<ul style="list-style-type: none"> Выбрана слишком высокая температура морозильной камеры. 	<ul style="list-style-type: none"> Установите температуру в морозильной камере ниже 0 °F (-18 °C) (или -4 °F (-20 °C) при высокой температуре окружающей среды).
	<ul style="list-style-type: none"> Включена функция Блокировка панели диспенсера. 	<ul style="list-style-type: none"> Отключите функцию Блокировка панели диспенсера.
	<ul style="list-style-type: none"> Льдогенератор отключен. 	<ul style="list-style-type: none"> Включите льдогенератор.
Лед не подается.	<ul style="list-style-type: none"> Лед может застревать, если диспенсер не используется в течение длительного времени (около 3 недель). 	<ul style="list-style-type: none"> Если вы не собираетесь пользоваться холодильником в течение длительного времени, опорожните ведро для льда и выключите льдогенератор.
	<ul style="list-style-type: none"> Ведро для льда вставлено неправильно. 	<ul style="list-style-type: none"> Установите ведро для льда правильно.
	<ul style="list-style-type: none"> Трубопровод подачи воды не подключен должным образом или подача воды отключена. 	<ul style="list-style-type: none"> Проверьте, правильно ли подключен трубопровод подачи воды. Проверьте, не закрыт ли запорный кран трубопровода подачи воды. 

Устранение неисправностей

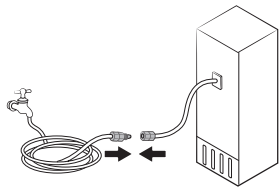
Неисправность	Возможные причины	Способ устранения
Подача воды не происходит.	<ul style="list-style-type: none"> Трубопровод подачи воды не подключен должным образом или подача воды отключена. 	<ul style="list-style-type: none"> Проверьте, правильно ли подключен трубопровод подачи воды. Проверьте, не закрыт ли запорный кран трубопровода подачи воды. 
	<ul style="list-style-type: none"> Включена функция Блокировка панели диспенсера. 	<ul style="list-style-type: none"> Отключите функцию Блокировка панели диспенсера.
	<ul style="list-style-type: none"> Установлен фильтр очистки воды стороннего производителя. 	<ul style="list-style-type: none"> Используйте только фильтры, предоставленные или одобренные компанией Samsung. Другие фильтры могут дать течь и повредить холодильник.
	<ul style="list-style-type: none"> Индикатор фильтра очистки воды включается или мигает. 	<ul style="list-style-type: none"> Замените фильтр очистки воды. После замены перезагрузите датчик индикатора фильтра.

Холодильник издает странные звуки?

Прежде чем обращаться в сервисный центр, ознакомьтесь с данным разделом. Звонки, связанные с нормальными звуками работы холодильника, оплачиваются за счет пользователя.

Следующие звуки являются нормальными:

- Начиная или завершая работу, холодильник может издавать звуки, похожие на звук запуска автомобильного двигателя. После стабилизации работы громкость звука снижается.

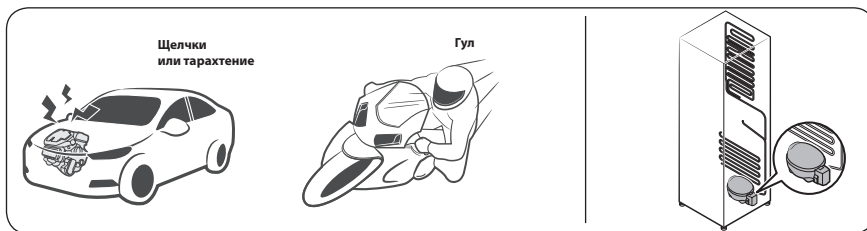

- При работе вентилятора холодильник может издавать указанные ниже звуки. Когда холодильник достигнет заданной температуры, вентилятор прекратит издавать шум.

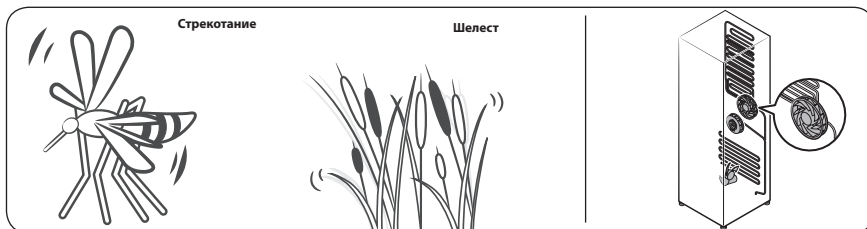

- Во время размораживания на нагреватель может капать вода, издавая шипение.

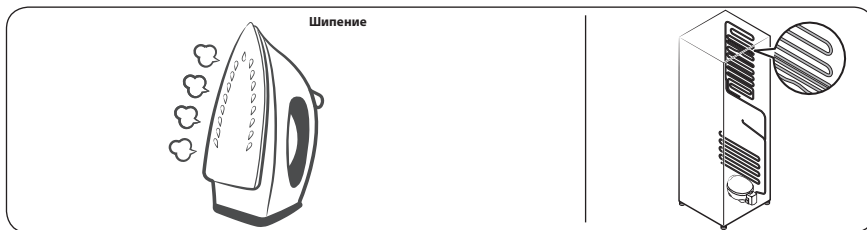

Устранение неисправностей

- В режиме охлаждения и заморозки газообразный хладагент циркулирует по герметичным трубам, издавая булькающие звуки.



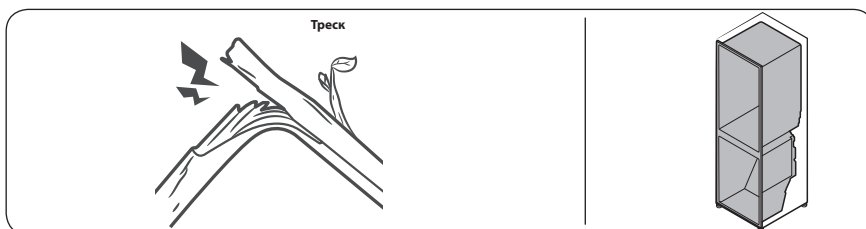

- При повышении или снижении температуры холодильника пластмассовые элементы сжимаются или расширяются, издавая стук. Эти звуки также слышны во время размораживания или при работе электронных узлов холодильника.



- Для моделей с льдогенератором: Когда кран подачи воды открывается для заполнения льдогенератора, может раздаваться жужжание.
- При открывании и закрывании дверцы холодильника из-за перепадов давления могут раздаваться шипящие и свистящие звуки.

Информация о классе энергоэффективности находится на продукте (только для России)

МОДЕЛЬ		RF44A5002**		
		* Звездочки обозначают различные варианты моделей и могут заменяться цифрами (0-9) или буквами (A-Z)		
Изготовитель		SAMSUNG		
Тип бытового холодильника		Холодильник с морозильным отделением*(***)II типа		
Автоматическая система разморозки (No Frost)		Да		
Климатический класс		SN, N, ST, T		
Класс защиты от поражения током		I		
Полезный объем (литры)	Общий полезный объем (л)	431		
	Общий объем для хранения свежих продуктов (л)	331		
	Общий объем для хранения замороженных продуктов (л)		100	
			-	
Номинальное напряжение и частота (В, Гц)		220, 50		
Полная входная мощность (Ампер)		1,5		
Максимальная мощность осветительной лампы (Вт)		F : LED 2,0 W R : LED 5,0 W		
Уровень энергоэффективности		A+		
Потребление электроэнергии (кВт·ч /год)		357		
Мощность замораживания (кг/24ч)		6		
Символ маркировки самого холодного отделения				
Хладагент и его масса (г)		R-600a, 61		
Корректированный уровень звуковой мощности (дБА)		40		
Вес в упаковке (кг)		103,5		
Вес без упаковки (кг)		96		
Габариты в упаковке (ШxГxВ) (мм)		880x776x1906		
Габариты без упаковки (ШxГxВ) (мм)		817x715x1776		
Адрес и наименование лаборатории		«Тай Самсунг Электроникс Ко., Лтд», 313 Moo 1 Сухапхибан 8 РодСрирарха, Чонбури, Тайланд 20230		
Характеристики энергетической эффективности определены согласно Приказу Министерства промышленности и торговли РФ от 29 Апреля 2010 г. №357				

Технический лист энергетической эффективности (только для Республики Беларусь)

МОДЕЛЬ		RF44A5002**
		значок "*" означает вариации модели и может принимать значения (0-9) или (A-Z)
Изготовитель		SAMSUNG
Категория		7 (Холодильник-морозильник)
Класс энергетической эффективности		A+
Экомаркировка		-
Годовое потребления энергии [кВт·ч/год] основано на результатах стандартного испытания, проводимого в течение 24 ч. Фактическое энергопотребление будет зависеть от того, как будет использоваться холодильный прибор, и где он расположен		357
Объем отделений для хранения свежих продуктов [л]		331
Объем отделений для скоропортящихся продуктов [л]		-
Объем отделений для хранения замороженных продуктов [л]	четыре звездочки [л]	100
	две звездочки [л]	-
Символ маркировки самого холодного отделения		
Расчетная температура "других отделений"		-
Отделения "без инеобразования" (frost-free)		для свежих продуктов, для замороженных продуктов
Значение безопасного отключения, определенное как время повышения температуры [ч]		12
Замораживающая способность [кг/24]		6
Климатический класс		SN, N, ST, T
Корректированный уровень звуковой мощности [дБА при 1 пВ]		42
Возможность встроить		-
Предназначен исключительно для хранения вина		-

Заметки

Подлежит использованию по назначению в нормальных условиях
Рекомендуемый период : 7 лет

Холодильник – устройство предназначенное для хранения еды

Изготовитель: «Samsung Electronics Co., Ltd.» («Самсунг Электроникс Ко. Лтд.»)
Республика Корея, (Maetan-dong) 129, Samsung-ro, Yeongtong-gu, Suwon-si,
Gyeonggi-do, 16677

Завод-изготовитель: "Тай Самсунг Электроникс Ко., Лтд", 313 Moo 1 Сухапхибан
8 РодСрирарха, Чонбури, Тайланд 20230

Страна производства: Тайланд

Importer

Импортер: ООО «Самсунг Электроникс Рус Компани», Российская Федерация,
123242, г. Москва, Новинский бульвар, д.31, помещение 1, 2

Связывайтесь с SAMSUNG по всему миру

Если у вас есть предложения или вопросы по продукции Samsung, обращайтесь, пожалуйста, в информационный центр компании Samsung.

Страна	Контактный центр	Веб-сайт
RUSSIA	8-800-555-55-55	www.samsung.com/ru/support
BELARUS	810-800-500-55-500	www.samsung.com/support
GEORGIA	0-800-555-555	www.samsung.com/support
ARMENIA	0-800-05-555	www.samsung.com/support
AZERBAIJAN	0-88-555-55-55	www.samsung.com/support
KAZAKHSTAN	8-10-800-500-55-500 (GSM: 7799)	www.samsung.com/kz_ru/support
UZBEKISTAN	00-800-500-55-500 (GSM: 7799)	www.samsung.com/uz_ru/support
KYRGYZSTAN	00-800-500-55-500 (GSM: 9977)	www.samsung.com/support
TAJKISTAN	8-10-800-500-55-500 (GSM: 8888)	www.samsung.com/support
MONGOLIA	1800-25-55	www.samsung.com/support
UKRAINE	0-800-502-000	www.samsung.com/ua/support
MOLDOVA	+373-22-667-400	www.samsung.com/support



DA68-04132V-01



Тоңазытқыш

Пайдаланушы нұсқаулығы

Жеке тұратын құрылғы



SAMSUNG

Мазмұны

Қауіпсіздік туралы ақпарат	3
Қауіпсіздік нұсқаулары туралы не білуіңіз керек?	3
Қауіпсіздікке қатысты маңызды белгілер және сақтық шаралары:	5
Қауіпсіздікті сақтауға қатысты маңызды шаралар	6
Тасымалдау және орнатуға қатысты қатаң ескертулер	9
Орнатуға қатысты қатаң ескертулер	10
Орнатуға қатысты ескертулер	14
Пайдалануға қатысты қатаң ескертулер	14
Пайдалану кезіндегі сақтық шаралары	19
Тазарту кезіндегі сақтық шаралары	22
Құрылғыны қоқысқа тастауға қатысты қатаң ескертулер	24
Құрылғыны дұрыс пайдалануға арналған қосымша кеңес	25
WEEE туралы нұсқаулар	27
Орнату	28
Тоңазытқышқа жалпы шолу	28
Орнату қадамдары	31
Іске пайдалану	47
Негізгі панель	47
Қажетті температураны немесе функцияны орнату	49
Температура шәкілін өзгерту	50
Мұз жасағышты іске қосу немесе өшіру	50
Демалыс режимін қосу немесе сөндіру (қол жетімді үлгілерде ғана)	50
Арнайы функциялар	51
Күтім көрсету	54
Қолдану және күтіп ұстау	54
Тазалау	58
Ауыстыру	59
Ақаулықты түзету	60
Жалпылама ақпарат	60
Тоңазытқыштан тосын дыбыс естіле ме?	64

Қауіпсіздік туралы ақпарат

Жаңа Samsung тоңазытқышыңызды пайдалану алдында, жаңа құрылғыңыз қауіпсіз және тиімді түрде ұсынатын мүмкіндіктер мен функцияларды пайдалану жолдарын білетініңізге көз жеткізу үшін осы нұсқаулықты мұқият оқып шығыңыз.

	<p>Символ Кедендік одақтың 005/2011 техникалық регламентіне сәйкес қолданылады және осы өнімнің қаптамасын екінші рет пайдалануға арналмағанын және жоюға жататынын көрсетеді. Осы өнімнің қаптамасын азық-түлік өнімдерін сақтау үшін пайдалануға тыйым салынады.</p>
	<p>Символ қаптаманы жою мүмкіндігін көрсетеді. Символ сандық код және/немесе әріп белгілері түріндегі қаптама материалының белгісімен толықтырылуы мүмкін.</p>

Қауіпсіздік нұсқаулары туралы не білуіңіз керек?

- Бұл пайдаланушы нұсқаулығында көрсетілген "Ескертулер" мен "Қауіпсіздік нұсқауларында", орын алуы ықтимал жағдайлар мен оқиғалардың барлығы бірдей қамтылмаған. Құрылғыны абайлап, сақтықпен орнатуға, күтім көрсетуге, іске қосуға өзіңіз міндеттісіз.
- Себебі төменде көрсетілген іске пайдалану нұсқаулары әр түрлі құрылғыларға арналғандықтан, тоңазытқышыңыздың техникалық сипаттамасы, осы нұсқаулықта көрсетілген құрылғылардан сәл өзгеше болуы және ескерту белгілерінің барлығы бірдей сізге қатысты болмауы мүмкін. Толғандырып жүрген мәселе немесе сұрағыңыз болса, жақын орналасқан жергілікті қызмет көрсету орталығына хабарласыңыз немесе www.samsung.com веб-сайтынан ақпарат немесе көмек алыңыз.

Қауіпсіздік туралы ақпарат

- Салқындатқыш ретінде R-600a немесе R-134a пайдаланылған. Тоңазытқышта қандай салқындатқыш сұйық қолданылғанын, құрылғының артындағы компрессордың жапсырмасынан немесе құрылғының ішіндегі техникалық ақпарат тақтайшасынан қараңыз. Құрылғыда тұтанғыш газ (R-600a салқындатқышы) қолданылса, құрылғыны дұрыс тастау үшін жергілікті уәкілетті мекемеге хабарласыңыз.
- Салқындатқыш сұйық аққан жағдайда газ бен ауа аралас тұтанғыш қоспа пайда болмас үшін, құрылғы тұратын бөлменің кеңдігі, салқындатқыш сұйықтың мөлшеріне байланысты анықталады.
- Қандай да бір жері бүлінген құрылғыны ешқашан іске қоспаңыз. Егер күмәндансаңыз, дилерге хабарласып кеңес алыңыз. Бөлменің көлемі құрылғының ішіндегі R-600a тоңазытқыш сұйықтығының әр 8г үшін 1 м³ болуы керек. Құрылғыңыздағы тоңазытқыш сұйықтың мөлшері, құрылғының ішіндегі техникалық параметр тақтайшасында көрсетілген.
- Тоңазытқыш сұйық түтіктерден атқыласа, тұтануы немесе көзге зақым келтіруі мүмкін. Тоңазытқыш сұйық түтіктен аққан кезде құрылғының қасында ашық оттың болмауын қамтамасыз етіп, тұтанғыш заттарды алыс қойыңыз да, бөлмені дереу желдетіңіз.
 - Бұлай істемесеңіз, өрт немесе жарылыс шығуы мүмкін.
- Бұл құрылғыны уәкілетті қызмет көрсету технигінен басқа адам жөндесе қауіпті болып табылады.

Қауіпсіздікке қатысты маңызды белгілер және сақтық шаралары:

Осы пайдаланушы нұсқаулығындағы барлық сақтық шараларын орындаңыз. Бұл нұсқаулықта келесі қауіпсіздік белгілері қолданылған.

ЕСКЕРТУ

Ауыр жарақат, мүлікке зақым келтіретін және/немесе өлімге әкелетін қатерлі жағдайлар не қауіпті әрекеттер.

АБАЙЛАҢЫЗ

Қатты жарақат және/немесе мүлікке зиян келтіретін қатерлі жағдайлар не қауіпті әрекеттер.

ЕСКЕРТПЕ

Пайдаланушыларға тоңазытқышты түсінуге және оның пайдасын көруге көмектесетін пайдалы ақпарат.

Бұл ескерту белгілері сіз немесе басқа адамдар жарақаттанып қалуға жол бермеу үшін қажет.

Бұларды мұқият орындаңыз.

Осы бөлімді оқып болғаннан кейін, келешекте қарап жүру үшін сенімді жерге сақтап қойыңыз.



Қауіпсіздік туралы ақпарат

Қауіпсіздікті сақтауға қатысты маңызды шаралар



Ескерту; Өрт қаупі бар / тұтанғыш материалдар

⚠ ЕСКЕРТУ

- Құрылғыны орнатқанда, қуат сымына нұқсан келмегеніне немесе оның оратылып қалмағанына көз жеткізіңіз.
- Құрылғының артқы жағына көп ашалы розеткаларды немесе алмалы қуат көздерін қоймаңыз.
- Тек ауыз суымен ғана толтырыңыз.
- Тек ауыз су жүйесіне ғана қосыңыз.
- Құрылғының корпусындағы немесе кіріктірілген элементтердегі желдеткіш саңылауларды бітемей ашық ұстаңыз.
- Жібіту үрдісін жылдамдату үшін, өндіруші ұсынған құралдардан басқа механикалық заттарды не басқа құралдарды қолданбаңыз.
- Тоңазытқыш жүйені бүлдіріп алмаңыз.
- Өндіруші арнайы ұсынбаса, құрылғының тағам сақтайтын бөліктерінің ішіне электр құрылғыларын қойып пайдаланбаңыз.
- Бұл құрылғыны кембағал, сезім жүйесінің мүкістігі бар немесе ақыл-есі кем, құрылғыны қолдану тәжірибесі жоқ не қолдана білмейтін адамдар (балаларды қоса алғанда), осы құрылғыны өз қауіпсіздігін қамтамасыз ететін адамның нұсқауы немесе қадағалауы бойынша ғана пайдалана алады.



- Құрылғыны қауіпсіздік ережелерімен танысқан жасы 8-ге толған балалар мен ересектер, сондай-ақ мүмкіндіктері шектеулі немесе тәжірибесі жеткіліксіз тұлғалар, құрылғыны қауіпсіз қолдану, қатерлі жағдайлар туралы нұсқау алса немесе тиісті адамның қадағалауы бойынша пайдалана алады.
Балаларға құрылғымен ойнауға тыйым салынған. Балаларға ересектердің бақылауынсыз тазалауға және құрылғыны жөндеуге тыйым салынған.
- Қорек сымына зақым келсе, қатерлі жағдай орын алмас үшін оны өндіруші, өндірушінің уәкілетті агенті немесе білікті адам ауыстыруға тиіс.
- Төтенше жағдай орын алғанда құрылғыны қуат көзінен дереу ағыту үшін розетка қол жететін жерде тұруы керек.
 - Ол құрылғының артқы жағы тұрған жерден басқа жерде тұруы керек.
- Бұл құрылғыда тұтанғыш зат толтырылған аэрозоль сауыты тәрізді жарылғыш заттарды сақтамаңыз.
- Құрылғы LED шамдарымен жабдықталса, шамның қақпақтары мен LED шамдарын өзіңіз ағытпаңыз.
 - Жақын жердегі Samsung қызмет көрсету орталығына хабарласыңыз.
 - Өндіруші немесе оның қызмет көрсету агенті жеткізген LED шамдарын ғана қолданыңыз.
- Құрылғымен бірге жеткізілген жаңа құбыр жинағын пайдалану және ескі құбыр жинағын қайта пайдаланбау керек.
- Тоңазытқыштың сумен жабдықтау жүйесін тек ауыз су құбырына ғана қосыңыз. Мұз жасағыш дұрыс жұмыс істеуі үшін судың қысымы 206 - 861 psi (30 - 125 кПа) болуы керек.

Қауіпсіздік туралы ақпарат

- Қуатты барынша тиімді пайдалану үшін себеттер, тартпалар, сөрелер тәрізді ішкі керек-жарақтардың барлығын өндіруші көрсеткен жерлерге қойыңыз.
- Осы құрылғы қуатты барынша тиімді түрде қолдануы үшін, барлық сөрелері мен суырмаларын, себеттері бастапқы орындарында тұруы керек.

Қуат шығынын азайту жолдары

- Құрылғыны салқын, құрғақ, жеткілікті түрде желдетілетін жерге орнатыңыз.
- Құрылғыны күн сәулесі тура түсетін жерге және қыздырғыш құрылғылардың (мысалы, батарея) тура қасына қоймау керек.
 - Қуатты тиімді пайдалану үшін саңылаулар мен торларды бітемеуді ұсынамыз.
 - Жылы тағамды тоңазытқыш ішіне қояр алдында салқындатыңыз.
 - Мұздатылған тағамды тоңазытқышқа қойып жібітіңіз. Сонда мұздатылған тағамдардың төмен температурасы тоңазытқыштағы тағамды салқындату үшін қолданылады.
 - Тағам салғанда немесе тағамды алған кезде құрылғының есігін ұзақ уақыт ашып қоймаңыз.
 - Есікті неғұрлым аз уақытқа ашсаңыз, мұздатқышқа аз мұз қатады.
 - Тоңазытқыштың арт жағын уақытылы тазалаңыз. Шаң қуаттың көп шығындалуына алып келеді.
 - Қажетті температурадан артық суық температураны таңдамаңыз.



- Тоңазытқыштың табаны мен артқы қабырғасынан ауа жеткілікті түрде шығуын қамтамасыз етіңіз. Ауа шығатын саңылауларды бітемеңіз.
- Орнатқан кезде оң, сол жағынан, арты мен үстіңгі жағынан бос орын қалдырыңыз. Бұл қуатты аз пайдаланып, электр қуаты төлемдерін азайтуға көмектеседі.

Бұл құрылғы үйде және сол сияқты, дүкендердегі қызметкерлерге арналған ас бөлмелерде,

- кеңселерде және басқа жұмыс орындарында пайдалануға арналған;
- ферма үйлерінде, қонақ үйдің қонақтары және басқа тұрғында жерлерде;
- төсек және таңғы аспен жабдықтайтын жерлерде;
- қоғамдық тағам орындарында және сол сияқты бөлшек сауда жасамайтын жерлерде.

Тасымалдау және орнатуға қатысты қатаң ескертулер

⚠ ЕСКЕРТУ

- Құрылғыны тасымалдау және орнату барысында салқындатқыш жүйенің ешбір бөлігіне нұқсан келмес үшін абайлау керек.
 - Түтіктен ағып тұрған салқындатқыш газ жануы немесе көзге зақым келтіруі мүмкін. Егер сұйық аққанын байқасаңыз, ашық от көзінен немесе басқа да тұтандыруы мүмкін заттардан алыс ұстаңыз да, құрылғы тұрған бөлмені бірнеше минут желдетіңіз.



Қауіпсіздік туралы ақпарат

- Бұл құрылғыда шамалы мөлшерде изобутан тоңазытқыш сұйығы (R-600a) бар, бұл - қоршаған ортаға залалсыз табиғи газ болса да, тұтанғыш газ. Құрылғыны тасымалдау және орнату барысында салқындатқыш жүйенің ешбір бөлігіне нұқсан келмес үшін абайлау керек.
- Тоңазытқышты тасымалдағанда және орнатқанда оның арт жағында орнатылған су түтігіне қол тигізбеңіз.
 - Себебі тоңазытқышқа зақым келіп, су сауытын пайдалану мүмкін болмай қалуы мүмкін.

Орнатуға қатысты қатаң ескертулер

ЕСКЕРТУ

- Тоңазытқышты ылғалды немесе құрылғыға су тиіп кетуі мүмкін жерге орнатпаңыз.
 - Электр бөлшектерінің қаптамасына нұқсан келсе, электр тогы соғуы немесе өрт шығуы мүмкін.
- Бұл тоңазытқышты күн сәулесі тура түсетін жерге не пештің, бөлме қыздырғыштардың немесе басқа құрылғылардың қызуына тақатып қоймаңыз.
- Бірнеше ұялы розеткаға бірнеше құрылғыларды жалғамаңыз. Тоңазытқышты әрқашан кернеу параметрі, тоңазытқыштың техникалық ақпарат тақтайшасындағы кернеу параметріне сай келетін электр розеткасына тек өзін жалғау керек.
 - Сонда құрылғы тамаша жұмыс істейді және үйдегі электр желісінің жүктемесінің шамадан тыс артуына, нәтижесінде сымдар қызып, өрт шығу қатерінің орын алуына жол бермейді.

- Босап тұрған розеткаға ашаны сұқпаңыз.
 - Электр қатері орын алуы, өрт шығуы мүмкін.
- Жарылып қалған немесе ұзына бойына нұқсан келген немесе екі ұшына қатар зақым келген сымдарды қолданбаңыз.
- Қорек сымын қатты майыстырмаңыз немесе үстіне ауыр зат қоймаңыз.
- Қорек сымын ешқашан қатты тартпаңыз немесе майыстырмаңыз.
- Қуат сымын майыстырмаңыз немесе байламаңыз.
- Қорек сымын металл заттың үстіне ілмеңіз, қорек сымының үстіне ауыр зат қоймаңыз, қорек сымын заттардың арасына қыстырмаңыз немесе құрылғының артындағы орынға салмаңыз.
- Тоңазытқышты жылжитқан кезде, ашаны басып кетпеуге немесе бүлдіріп алмауға тырысыңыз.
 - Себебі электр қатері орын алуы немесе өрт шығуы мүмкін.
- Тоңазытқышты ешқашан қорек сымынан тартып ағытпаңыз. Өрқашан ашасынан мықтап ұстап, розеткадан тура тартып ағытыңыз.
 - Қорек сымына зақым келсе, қысқа тұйықталу, өрт шығуы және/не электр тогы соғуы мүмкін.
- Тоңазытқыш қасында аэрозольдарды қолданбаңыз.
 - Тоңазытқыштың қасында аэрозоль қолданса, жарылыс немесе өрт шығуы мүмкін.
- Бұл құрылғыны қыздырғыштың немесе тұтанғыш материалдың қасына орнатпаңыз.
- Бұл құрылғыны газ жылыстап шығуы мүмкін жерге орнатпаңыз.
 - Себебі электр қатері орын алуы немесе өрт шығуы мүмкін.

Қауіпсіздік туралы ақпарат

- Бұл тоңазытқышты қолданар алдында, осы нұсқаулықтағы нұсқауларға сай орналастырып, дұрыс жерге орнату керек.
- Қуат ашасын розеткаға сымын төмен салбыратып дұрыс жалғау керек.
 - Қуат ашасының түп жағын жоғары қаратып жалғасаңыз, қуат сымы қиылып, өрт шығуы немесе электр тогы соғуы мүмкін.
- Тоңазытқыштың артқы жағының қуат ашасын жаншып немесе бүлдіріп тастамағанын тексеріңіз.
- Орам материалдарын балалардан алыс ұстаңыз.
 - Бала орам материалдарын басына киіп алса, тұншығып мерт болуы мүмкін.
- Бұл құрылғыны ылғалды, майлы немесе шаңды жерге, күн сәулесі тура түсетін немесе сулы (жаңбыр тамшылары) жерге орнатпаңыз.
 - Электр бөлшектерінің қаптамасына нұқсан келсе, электр қатері пайда болуы немесе өрт шығуы мүмкін.
- Тоңазытқышқа шаң немесе су кірсе, ашасын суырып алып, Samsung Electronics қызмет көрсету орталығына хабарласыңыз.
 - Әйтпесе өрт шығу қаупі бар.
- Құрылғының үстіне шықпаңыз немесе зат қоймаңыз (мысалы, кір, жанып тұрған шамдар, тұтатылған шылым, ыдыстар, химикаттар, металл заттар т.с.с.).
 - Себебі электр қатері, өрт немесе құрылғыға байланысты ақау немесе жарақат алу қаупі пайда болуы мүмкін.
- Құрылғыны алғаш электр көзіне қосар алдында, барлық қорғауыш пластик таспаларын алу керек.

- Есікті реттеуге арналған серіппелі шығырықпен немесе су түтігінің қапсырмасымен балалар ойнамау үшін, оларды байқау керек.
 - Бала есікті реттеуге арналған серіппелі шығырықты немесе су түтігінің қапсырмасын жұтып қойса, тұншығып, мерт болатын қауіп бар. Есікті реттеуге арналған серіппелі шығырықтарды немесе су түтігінің қапсырмаларын баланың бойы жетпейтін жерде сақтаңыз.
- Тоңазытқышты қауіпсіз түрде жерге қосу керек.
 - Құрылғының кез келген бөлігін тексеруге немесе жөндеуге кіріспес бұрын, тоңазытқыштың қауіпсіз түрде жерге тұйықталғанына көз жеткізіңіз. Жылыстап шығатын электр қуаты, электр тоғына қатты соғылуға әкеледі.
- Газ түтіктерін, телефон сымдарын немесе басқа да ықтимал жарқыл тартқыштарды жерге тұйықтау мақсатында қолданбаңыз.
 - Тоңазытқышты міндетті түрде тоңазытқыштан жылыстап шыққан электр тоғына соғылып қалмау немесе өрт қатерін болдырмау үшін жерге қосу керек.
 - Себебі электр қатері, өрт, жарылыс немесе құрылғыға байланысты ақау пайда болуы мүмкін.
- Ашаны розеткаға мықтап сұғыңыз. Зақым келген қуат ашасын, қорек сымын немесе қабырғадағы босап қалған розетканы пайдаланбаңыз.
 - Себебі электр қатері орын алуы немесе өрт шығуы мүмкін.
- Тоңазытқыштағы сақтандырғышты білікті техник немесе қызмет көрсету компаниясы ауыстыруға тиіс.
 - Бұлай істемеген жағдайда, электр қатері пайда болуы немесе адам жарақат алуы мүмкін.

Қауіпсіздік туралы ақпарат

Орнатуға қатысты ескертулер

⚠ АБАЙЛАҢЫЗ

- Құрылғының айналасына жеткілікті орын қалдырыңыз және оны тегіс жерге орнатыңыз.
 - Тоңазытқыштың деңгейі дұрыс болмаса, салқындату тиімділігі мен ұзақтығына әсер етуі мүмкін.
- Құрылғыны орнатып, іске қосқаннан кейін тағам салар алдында 2-3 сағат күтіңіз.
- Тоңазытқышты міндетті түрде білікті техник маман немесе сервис компаниясының орнатуын қатаң түрде ұсынамыз.
 - Бұлай істемеген кезде, электр қатері, өрт, жарылыс, құрылғыға байланысты ақау немесе жарақат алу қаупі пайда болуы мүмкін.

Пайдалануға қатысты қатаң ескертулер

⚠ ЕСКЕРТУ

- Қуат ашасын су қолыңызбен розеткаға сұқпаңыз.
 - Себебі электр қатері орын алуы мүмкін.
- Құрылғының үстіне зат қоймаңыз.
 - Есікті ашқанда немесе жапқанда, заттар құлап кетіп, адам жарақаттануы немесе және/не мүлікке зиян келуі мүмкін.
- Қолдарыңызды, аяқтарыңызды немесе темір заттарды (мысалы, тіс шұқығыш т.с.с.) тоңазытқыштың астыңғы немесе артқы жақтарына салмаңыз.
 - Себебі электр қатері орын алуы немесе жарақат алуыңыз мүмкін.
 - Кез келген өткір қырлар жарақат алуға себеп болуы мүмкін.

- Мұздатқыш бөліктің ішкі қабырғасын немесе мұздатқыш бөліктің ішінде тұрған заттарды су қолмен ұстамаңыз.
 - Теріні қарып кетуі мүмкін.
- Су құйылған сауытты тоңазытқыштың үстіне қоймаңыз.
 - Төгіліп қалса, өрт шығуы немесе электр қатері пайда болуы мүмкін.
- Тоңазытқыштың ішіне буланғыш немесе тұтанғыш нәрселерді немесе заттарды (бензол, сұйылтқыш, пропан газы, спирт, эфир, СГ және тағы басқа осы сияқты заттарды) сақтамаңыз.
 - Бұл тағам сақтауға ғана арналған тоңазытқыш.
 - Себебі өрт немесе жарылыс шығуы мүмкін.
- Балаларды құрылғымен ойнамас үшін қадағалап отыру керек.
 - Саусақтарыңызды "қыстыратын аумақтардан" алыс ұстаңыз. Есіктер мен корпусының арасына қажетіне орай шамалы орын қалдырылған. Балалар жақын жерде болса, есіктерді байқап ашыңыз.
- Өзіңіздің немесе балалардың саусақтарын есіктердің арасына қыстырмаңыз.
 - Саусақтарыңызды есіктің сол және оң жақ жапсарларынан алыс ұстаңыз. Есіктерді ашар алдында саусақтарыңыздың олардың арасында тұрмағанына көз жеткізіңіз.
- Балаларға есікке немесе есіктің сауыттарына тартылып тұруға рұқсат бермеңіз. Ауыр жарақат алуы мүмкін.
- Балаларға тоңазытқыштың ішіне кіруге рұқсат бермеңіз. Қамалып қалуы мүмкін.
- Қолыңызды құрылғының астына сұқпаңыз.
 - Өткір қырларына жарақаттанып қалуыңыз мүмкін.

Қауіпсіздік туралы ақпарат

- Фармацевтикалық өнімдерді, ғылыми материалдарды не температураға сезімтал заттарды тоңазытқышта сақтамаңыз.
 - Температурасын қатаң бақылап отыруды қажет ететін өнімдерді тоңазытқышта сақтамаңыз.
- Егер фармацевтикалық заттың немесе түтіннің иісін сезсеңіз, қуат ашасын дереу ағытып, Samsung Electronics қызмет көрсету орталығына хабарласыңыз.
- Тоңазытқышқа шаң немесе су кірсе, ашасын суырып алыңыз да, Samsung Electronics қызмет көрсету орталығына хабарласыңыз.
 - Әйтпесе өрт шығу қаупі бар.
- Балаларға тартпаны басып кетуге рұқсат бермеңіз.
 - Тартпа сынып, балалар тайып құлап кетуі мүмкін.
- Тоңазытқыштың қасында болмаған кезде есігін ашық қалдырмаңыз және балаларға тоңазытқыштың ішіне кіруге жол бермеңіз.
- Сәбилер мен балалардың тартпаға кіруіне жол бермеңіз.
 - Қамалып қалып, тұншығу немесе жарақат алуға байланысты мерт болу қаупі бар.
- Тоңазытқышқа шамадан тыс көп тағам салмаңыз.
 - Есікті ашқан кезде құлап кетіп адам жарақаттанып қалуы немесе мүлікке зақым келуі мүмкін.
- Құрылғының бетіне құрт-құмырысқа жойғыш тәрізді ұшқыш спрейді шашпаңыз.
 - Адамдарға зиянды болумен қатар, электр тогы соғуы, өрт қатерін тудыруы немесе құрылғыға зақым келтіруі мүмкін.
- Су құйылатын саңылауға, мұз науасына және мұз жасағыштың себетіне саусақтарыңызды немесе басқа заттарды ешқашан салмаңыз.
 - Адам жарақат алуы немесе мүлікке нұқсан келуі мүмкін.

- Тұтанғыш спрей, тұтанғыш заттар, құрғақ мұз, дәрі-дәрмек немесе химикат тәрізді температураға сезімтал заттарды құрылғының қасында пайдаланбаңыз немесе ішіне қоймаңыз.
- Тоңазытқыштың ішін құрғату үшін шаш кептіргішті қолданбаңыз. Тоңазытқыштың ішіне жағымсыз иісті кетіру үшін жанып тұрған шамды қоймаңыз.
 - Себебі электр қатері орын алуы немесе өрт шығуы мүмкін.
- Су сауытын, мұз науасын және мұз текшелері науасын ауыз суымен ғана (минералды немесе тазартылған сумен) толтырыңыз.
 - Сауытқа шай, балшырын немесе энергетикалық сусын құймаңыз, себебі мұздатқышқа зақым келуі мүмкін.
- Құрылғының үстіне шықпаңыз немесе зат қоймаңыз (мысалы, кір, жанып тұрған шамдар, тұтатылған шылым, ыдыстар, химикаттар, металл заттар т.с.с.). Себебі электр қатері, өрт немесе құрылғыға байланысты ақау немесе жарақат алу қаупі пайда болуы мүмкін. Су құйылған сауытты құрылғының үстіне қоймаңыз.
 - Төгіліп қалса, өрт шығуы немесе электр қатері пайда болуы мүмкін.
- Ультракүлгін LED шамына ешқашан ұзақ уақыт тура қарамаңыз.
 - Себебі ультракүлгін сәулелердің әсерінен көзіңіз талығуы мүмкін.
- Сөрені төңкеріп қоймаңыз. Сөренің тірегіші жұмыс істей алмайды.
 - Шыны сөре құлап кетіп, адам жарақат алуы мүмкін.

Қауіпсіздік туралы ақпарат

- Саусақтарыңызды "қыстыратын аумақтардан" алыс ұстаңыз. Есіктер мен корпустың арасына қажетіне орай шамалы орын қалдырылған. Балалар жақын жерде болса, есіктерді байқап ашыңыз.
- Газ жылыстап шыққанын байқасаңыз, ашық от көзінің немесе басқа да газды тұтандыруы мүмкін заттардың жоқ екенін тексеріңіз де, құрылғы тұрған бөлмені бірнеше минут желдетіңіз.
 - Құрылғыға немесе қуат сымына қол тигізбеңіз.
 - Желдеткішті қолданбаңыз.
 - Жарқыл пайда болып, жарылысқа немесе өртке ұласуы мүмкін.
- Бөтелкелерді құлап қалмас үшін бір-біріне өте жақын орналастырып қою керек.
- Бұл тек үйде тағам сақтауға арналған құрылғы.
- Су құйылатын саңылауға, мұз науасына және мұз жасағыштың себетіне саусақтарыңызды немесе басқа заттарды ешқашан салмаңыз.
 - Адам жарақат алуы немесе мүлікке нұқсан келуі мүмкін.
- Құрылғыны өзіңіз жөндеуге, бөлшектеуге немесе өзгертуге әрекет етпеңіз.
- Стандартты сақтандырғыштан басқа сақтандырғышты (мысалы, мыс, темір сым т.б.) пайдаланбаңыз.
- Тоңазытқышты жөндеу немесе қайта орнату қажет болса, жақын жердегі сервис орталығына хабарласыңыз.
 - Бұлай істемеген кезде, электр қатері, өрт, құрылғыға байланысты ақау немесе жарақат алу қаупі пайда болуы мүмкін.

- Тоңазытқыштан тұтанған иіс немесе түтін шыққаны байқалса, дереу ток көзінен ағытыңыз да, Samsung Electronics қызмет көрсету орталығына хабарласыңыз.
 - Бұлай істемесеңіз, электр қатері пайда болуы немесе өрт шығуы мүмкін.
- Тоңазытқыштың ішкі шамдарын ауыстырар алдында ашаны розеткадан суырыңыз.
 - Себебі, электр тоғына түсу қатері бар.
- LED емес шамды ауыстыру қиынға соқса, Samsung қызмет көрсету орталығына хабарласыңыз.
- Ашаны розеткаға мықтап сұғыңыз.
- Зақым келген ашаны, қорек сымын немесе босап қалған розетканы пайдаланбаңыз.
 - Себебі электр қатері орын алуы немесе өрт шығуы мүмкін.

Пайдалану кезіндегі сақтық шаралар

АБАЙЛАҢЫЗ

- Жібітілген тағамды қайта мұздатпаңыз.
 - Мұздатылған және жібітілген тағамдарда жаңа тағамға қарағанда зиянды бактериялар тез көбейеді.
 - Екінші рет жібіткенде бұдан да көп жасушалар бөлініп, ылғал сыртқы шығып, тағам құрылымының біртұтастығын бұзады.
- Етті бөлме температурасында жібітпеңіз.
 - Шикі тағамның дұрыс қолданылуы - қауіпсіздікті қамтамасыз етуге тікелей әсер етеді.

Қауіпсіздік туралы ақпарат

- Мұздатқыш бөлікке шыны шөлмектерді немесе газдалған сусындарды қоймаңыз.
 - Сауыт мұздап, жарылып кетіп, адам жарақат алуы мүмкін.
- Тоңазытқыштағы мұз жасағышты ғана пайдаланыңыз.
- Үйден ұзақ уақытқа кетіп бара жатсаңыз (мысалы, демалысқа) және су немесе мұз диспенсерлерін пайдаланбайтын болсаңыз, судың кранын жабыңыз.
 - Себебі, су ағыуы мүмкін.
- Тоңазытқышты ұзақ уақыт (3 апта не бұдан көп) пайдаланбайтын болсаңыз, тоңазытқышты соның ішінде, мұз себетін босатып, ток көзінен ағытып, судың кранын жауып, ішкі қабырғалардың беттеріндегі ылғалды сүртіп, иіс және зең пайда болмас үшін есікті ашық қалдырыңыз.
- Құрылғының барынша жақсы жұмыс істеуін қамтамасыз ету үшін:
 - Тағамдарды тоңазытқыштың артқы жағындағы желдеткіш саңылауларға тым жақын қоймаңыз, себебі тоңазытқыш бөліктің ішіндегі ауаның еркін айналуына кедергі жасайды.
 - Тағамды тоңазытқышқа қояр алдында, дұрыс ораңыз немесе ауа кірмейтін сауыттарға салыңыз.
 - Мұздатылған тағамдардың ең ұзақ сақтау уақыты мен жарамдылық мерзіміне назар аударыңыз.
 - Үш аптадан аз уақытқа кететін кезде тоңазытқышты тоқтан ажыратудың қажеті жоқ. Дегенмен, үш аптадан ұзақ уақытқа кетіп бара жатсаңыз, барлық тағамдарды және мұз себетіндегі мұзды алып, тоңазытқышты ток көзінен ағытып, судың кранын жауып, ішкі қабырғалардың беттеріндегі ылғалды сүртіп, иіс және зең пайда болмас үшін есікті ашық қалдырыңыз.

- Қызмет кепілдігі және өзгерту.
 - Бұл дайын құрылғыға 3-ші тарап енгізген кез келген өзгеріске Samsung тарапынан кепілді қызмет көрсетілмейді, сондай-ақ, Samsung 3-ші тарап енгізген өзгертуден туындаған, қауіпсіздікке қайшы жағдайлар үшін жауапкершілік көтермейді.
- Тоңазытқыштың ішіндегі ауа саңылауларын бітемеңіз.
 - Ауа саңылаулары бітелсе, әсіресе пластик қалтамен бітелсе, тоңазытқыш қатты салқындап кетуі мүмкін. Салқындату циклы өте ұзаққа созылса, су сүзгісі сынып, су ағып кетуі мүмкін.
- Тоңазытқышпен бірге жеткізілген мұз жасағышты ғана пайдаланыңыз.
- Ішіндегі артық ылғалды сүртіңіз де, есіктерін ашық қалдырыңыз.
 - Әйтпесе, жағымсыз иіс, зең пайда болуы мүмкін.
- Тоңазытқыш электр желісінен ағытылып қалса, қайта қосар алдында кемінде бес минут күтіңіз.
- Тоңазытқыш су болып қалса, ашасын розеткадан суырып, Samsung Electronics қызмет көрсету орталығына хабарласыңыз.
- Шыны беттің ешқайсысын соқпаңыз немесе оған шамадан тыс көп күш салмаңыз.
 - Сынған шыны адамға зақым және/немесе мүлікке зақым келтіруі мүмкін.
- Су сауыты мен мұз текшесінің науаларын ауыз суымен ғана толтырыңыз (қран суы, минералды су немесе тазартылған су).
 - Сауытқа шай немесе спорт сусындарын құймаңыз. Себебі тоңазытқышқа зақым келтіруі мүмкін.

Қауіпсіздік туралы ақпарат

- Саусақтарыңыз қыстырылып қалмау үшін абай болыңыз.
- Құрылғыны су басып кетсе, дереу электр желісінен ағытыңыз да, жақындағы қызмет көрсету орталығына хабарласыңыз.
 - Өрт шығуы немесе электр қатері орын алуы мүмкін.
- Тоңазытқыштың есігінде көкөніс майын сақтамаңыз. Май қатып, пайдалануды қиындатуы мүмкін. Сонымен қатар, ашық сауыттан май ағып, аққан май есіктің сауытын жаруы мүмкін. Май сауытын ашқаннан кейін сауытты шкаф немесе буфет тәрізді салқын және көлеңкелі жерге сақтаған дұрыс.
 - Көкөніс майларының түрі: зәйтүн майы, жүгері майы, жүзім дәнінің майы және т.б.

Тазарту кезіндегі сақтық шаралары

АБАЙЛАҢЫЗ

- Тоңазытқыштың ішкі немесе сыртқы бетіне су шашпаңыз.
 - Электр қатері орын алуы немесе өрт шығуы мүмкін.
- Тоңазытқыштың ішін құрғату үшін шаш кептіргішті қолданбаңыз.
- Тоңазытқыштың ішіндегі жағымсыз иісті кетіру үшін жанып тұрған шам қоймаңыз.
 - Себебі электр қатері орын алуы немесе өрт шығуы мүмкін.
- Тазалағыш құралдарды бейнебетке тура шашпаңыз.
 - Бейнебетке басылған қаріптер түсіп қалуы мүмкін.
- Құрылғыға су тәрізді бөгде зат кіріп кетсе, ашасын розеткадан суырып, ең жақын қызмет көрсету орталығына хабарласыңыз.
 - Бұлай істемесеңіз, электр қатері немесе өрт пайда болуы мүмкін.

- Қуат ашасының істікшелеріндегі бөгде затты немесе шаңды тазалау үшін таза, құрғақ шүберекті пайдаланыңыз. Ашаны тазалаған кезде су немесе дымқыл шүберекті қолданбаңыз.
 - Себебі өрт шығуы немесе электр тогы соғуы мүмкін.
- Құрылғыға тура су шашып тазалауға болмайды.
- Бензол, сұйылтқыш немесе Clorox, хлоридті пайдаланып тазаламаңыз.
 - Себебі бұндай заттар құрылғының беткі қаптамасын бүлдіруі және өрт шығаруы мүмкін.
- Үлестіргіш тесікке ешқашан саусақтарыңызды немесе басқа заттарды сұқпаңыз.
 - Адам жарақат алуы немесе мүлікке нұқсан келуі мүмкін.
- Тазалау немесе күтім көрсету жұмыстарын іске асырмай тұрып, құрылғыны розеткадан ағытыңыз.
 - Бұлай істемесеңіз, электр қатері немесе өрт пайда болуы мүмкін.
- Тоңазытқышты тазалау үшін таза жөкені немесе жұмсақ матаны және жұмсақ жуғыш зат салынған жылы суды пайдаланыңыз.
- Терезе спрейлері, жеміргіш, тұтанғыш сұйықтар, тұз қышқылы, тазалағыш балауыздар, концентрацияланған сұйықтықтар, ағартқыштар немесе мұнай өнімдері бар жуғыш заттарды сыртқы беттерді (есіктер және корпус), пластик бөліктерді, есікті және ішкі қаптауларды және тығыздағыштарды тазалау үшін пайдаланбаңыз.
 - Бұл материалға сызат түсіруі немесе нұқсан келтіруі мүмкін.



Қауіпсіздік туралы ақпарат

- Суық тұрған шыны сәрелерді немесе қақпақтарды жылы сумен тазаламаңыз. Шыны сәрелер және қақпақтар кенет температура өзгерісінің әсеріне ұшыраса немесе оларды соғып не түсіріп алсаңыз, сынып қалуы мүмкін.

Құрылғыны қоқысқа тастауға қатысты қатаң ескертулер

ЕСКЕРТУ

- Бұл құрылғының орам материалдарын қоршаған ортаға зиян келтірмейтін етіп тастау керек.
- Құрылғыны қоқысқа тастар алдында, артқы түтіктерінің ешбіріне зақым келмегеніне көз жеткізіңіз.
- Салқындатқыш ретінде R-600a немесе R-134a пайдаланылған. Тоңазытқышыңызда қандай тоңазытқыш сұйық қолданылғанын, құрылғының артындағы компрессордың жапсырмасынан немесе құрылғының ішіндегі техникалық ақпарат тақтайшасынан қараңыз. Бұл тоңазытқышта тұтанғыш газ (R-600a салқындатқышы) бар болса, бұл құрылғыны қауіпсіз етіп тастау үшін жергілікті уәкілетті мекемеге хабарласыңыз.
- Бұл тоңазытқышты тастаған кезде, кішкене балалар немесе жануарлар қамалып қалмас үшін тоңазытқыштың есігін/ есігінің тығыздағышын және есігінің бекітпесін ағытып алыңыз. Балаларды құрылғымен ойнамас үшін қадағалап отыру керек. Бала ішіне қамалып қалса, жарақат алуы немесе тұншығып мерт болуы мүмкін.
 - Бала қамалып қалса, жарақат алуы және тұншығып мерт болуы мүмкін.



- Оқшаулау үшін циклопентан қолданылған. Оқшаулау материалындағы газды тастау үшін арнайы қоқысқа тастау шарасын орындау керек. Осы құрылғыны қоршаған ортаға залал тигізбейтін етіп тастау үшін жергілікті уәкілетті мекемеге хабарласыңыз.
- Орам материалдарының барлығын балалардың қолы жетпейтін жерде ұстаңыз, себебі орам материалдары балалар үшін қауіпті болуы мүмкін.
 - Бала басына қалтаны киіп алса, тұншығып қалуы мүмкін.

Құрылғыны дұрыс пайдалануға арналған қосымша кеңес

- Ток сөніп қалған жағдайда, жергілікті электрмен жабдықтау компаниясына қоңырау шалып, электр тогының қанша уақыт болмайтынын сұраңыз.
 - Ток бір немесе екі сағат ішінде қалпына келсе, тоңазытқыш температурасына әсер етпейді. Дегенмен, ток сөніп тұрған кезде тоңазытқыштың есігін барынша аз ашу керек.
 - Электр қуаты 24 сағаттан астам сөніп қалса, мұздатылған тағамдардың барлығын алыңыз да, тастаңыз.
- Құрылғыны температурасы бұл құрылғы жұмыс істейтін ортаның температурасынан үнемі төмен болатын жерге ұзақ уақыт қойсаңыз, тоңазытқыш бір қалыпты (мұздатылған тағам еріп кетуі немесе мұздатылған тағам бөлігіндегі температура тым төмендеп кетуі) жұмыс істемеуі мүмкін.
- Тағамдардың кей түрлерін тоңазытып сақтаған кезде, тағам сапасына қарай дұрыс сақталмауы мүмкін.

Қауіпсіздік туралы ақпарат

- Құрылғыңызға мұз қатпайды, басқаша айтқанда, құрылғының мұзын қолдан жібітудің қажеті жоқ. Бұл әрекет автоматты түрде орындалады.
- Жібіту кезінде температураның көтерілуі ISO талаптарына сай келеді. Құрылғыны жібіту барысында тоңазытқыш ішіндегі мұздатылған тағам температурасының жоғарылап кетуін қаламасаңыз, мұздатылған тағамды бірнеше қабат газетке ораңыз.
- Мұздатылған тағамды әбден жібітіп болғаннан кейін қайта мұздатпаңыз.
- Екі жұлдыз таңбасы салынған бөлімнің (бөлімдердің) немесе екі жұлдыз белгісі бар (※※) бөліктің (бөліктердің) температурасы, басқа мұздатқыш бөлікке (бөліктерге) қарағанда сәл жоғарырақ.
Екі жұлдызы бар бөлім (бөлімдер) немесе бөлік (бөліктер) құрылғыны жеткізген кездегі нұсқауларға және/немесе жағдайларға сай келеді.

WEEE туралы нұсқаулар



Өнімді дұрыс тастау (Қолданыс мерзімі аяқталған электр және электроника құрылғысы)

(Жеке қоқысқа тастау жүйесін пайдаланатын елдерге қатысты)

Өнімдегі, оның керек-жарақтарындағы немесе ілеспе кітапшасындағы белгі, осы өнім мен оның электроникалық керек-жарақтарын (мысалы, зарядтағыш құралы, құлаққабы, USB сымы), қолданыс мерзімі аяқталғаннан кейін басқа тұрмыстық қалдықтармен бірге тастамау керек дегенді білдіреді. Қалдық дұрыс тасталмаған жағдайда қоршаған орта немесе адамдардың денсаулығына келетін зиянның алдын үшін бұндай заттарды басқа қоқыс түрлерінен бөлектеп, қалдық өнімдерді қайта өңдеуден өткізетін жерге апарып тапсырыңыз.

Тұрмыстық құрылғыны қолданушылар, осы заттарды қоршаған ортаға залалсыз түрде қайта өңдеуден өткізу үшін осы құрылғыны қайда апарып тапсыру, қалай тапсыру туралы егжей-тегжейлі ақпаратты, осы өнімді сатып алған бөлшек сауда орталығына немесе жергілікті мекемеге хабарласып алуына болады.

Коммерциялық мақсатта қолданушылар, өз жабдықтаушыларына хабарласып, сатып алу келісім-шартының талаптарымен танысуы керек. Осы өнім мен оның электроникалық керек-жарақтарын басқа да коммерциялық өнімдердің қалдықтарымен араластырып тастауға болмайды.

Samsung қоршаған ортаға қатысты міндеттемелерін және өнімге қатысты заң алдындағы нақты міндеттерін, яғни REACH, WEEE немесе батареялар туралы ақпаратты қарағыңыз келсе, мына сайтқа барыңыз: [Samsung.com](https://www.samsung.com)

(Еуропа елдерінде және Ұлыбританияда сатылатын өнімдерге ғана қатысты)

Орнату

Бұл тоңазытқышты дұрыс орнату және қолданбай тұрып оқыс жағдайларға жол бермеу үшін осы нұсқауларды мұқият орындаңыз.

⚠ ЕСКЕРТУ

- Тоңазытқышты осы пайдаланушы нұсқаулығында көрсетілген мақсатта ғана қолданыңыз.
- Кез келген қызмет көрсету жұмысын білікті техник ғана орындауға тиіс.
- Құрылғының орам материалын жергілікті ережелерге сәйкес қоқысқа тастаңыз.
- Электр тоғы соқпас үшін қызмет көрсету немесе бөлшектерді ауыстыру алдында қуат ашасын суырыңыз.

Тоңазытқышқа жалпы шолу

Іс жүзіндегі тоңазытқыш және оның берілген бөлшектері оның үлгісіне және елге байланысты суреттердегіден басқаша болуы мүмкін.

А түрі

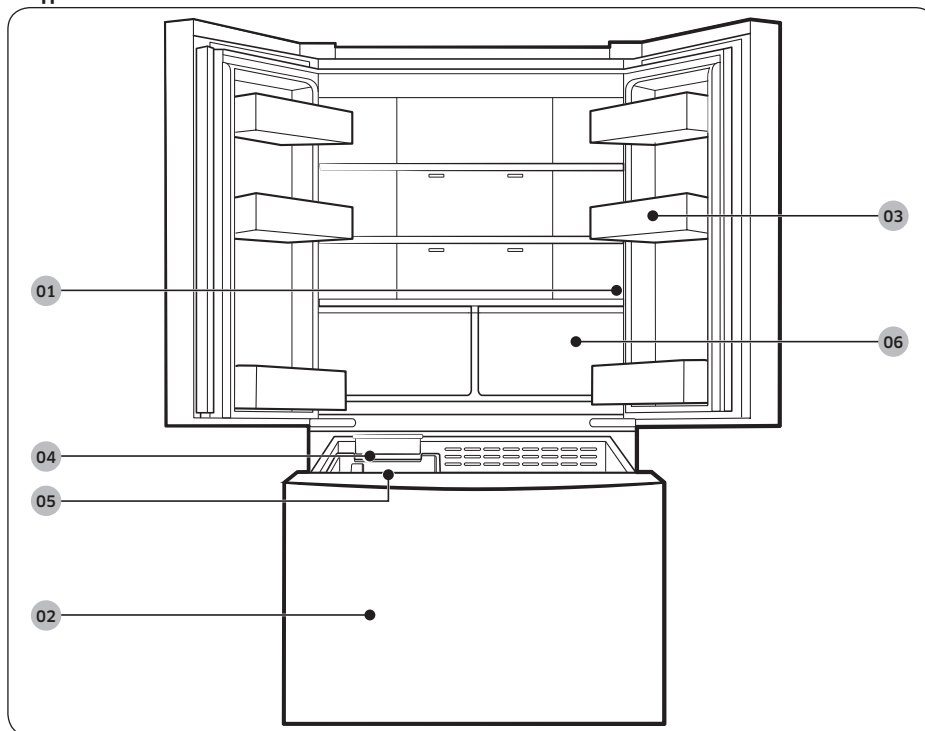

В түрі

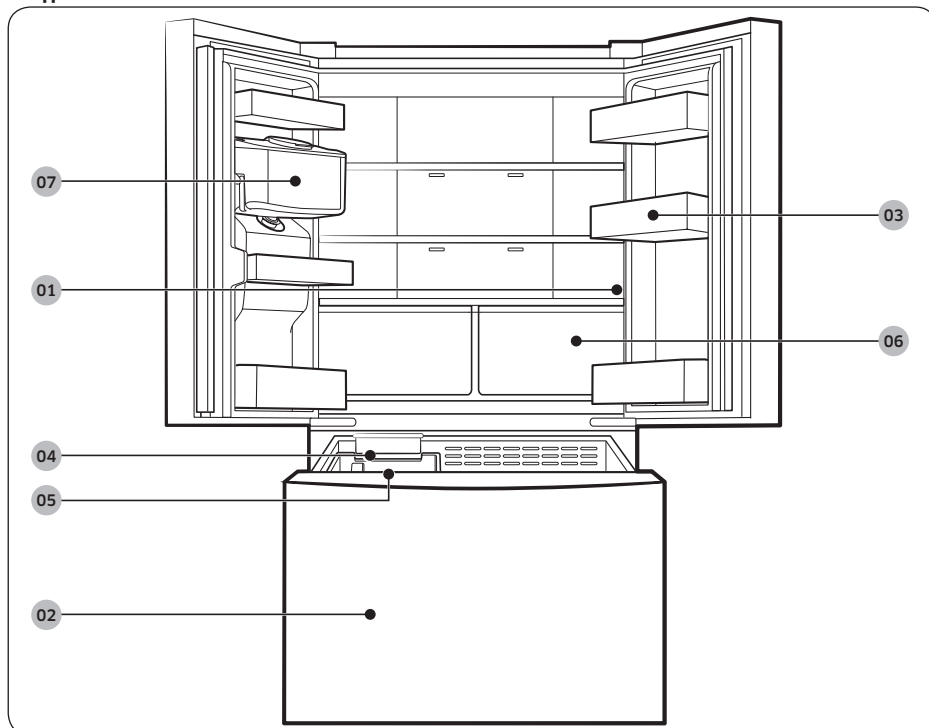

01 Негізгі панель

02 Мұздатқыш

03 Есіктің сауыттары

04 Мұз жасағыш

05 Мұз сауыты

06 Тоңазытқыштың тартпалары

07 Су сауыты *

* қол жетімді үлгілерде ғана

ЕСКЕРТПЕ

- Қуат тиімділігін қамтамасыз үшін сөрелердің барлығын, тартпаларды және себеттерді бастапқы орындарына қойыңыз.
- Есікті жапқан кезде, басқа есікке сызат түсірмеу үшін тігінен топсаланған бөліктің дұрыс орында тұрғанына көз жеткізіңіз.
- Тігінен топсаланған бөлік кері ауысып тұрса, дұрыс орынға қайта қойыңыз да, содан кейін есікті жабыңыз.
- Тігінен топсаланған бөлікте кейде ылғал пайда болуы мүмкін.

Орнату

- Есікті өте қатты жапсаңыз, екінші есік ашылуы мүмкін.
- Ішкі немесе сыртқы LED шамы істен шықса, жергілікті Samsung қызмет көрсету орталығына хабарласыңыз.
- Егер есік ашық күйде тым ұзақ қалса, үстіңгі ішкі LED шамы жыпылықтайды. Бұл қалыпты жағдай.

Есіктің сауыттары

Тоңазытқышыңызбен бірге өлшемдері мен пішімдері әр түрлі есікке арналған сауыттар жеткізіледі. Тоңазытқышыңыздың есікке арналған сауыттары жеке оралған болса, сауыттарды дұрыс орнату үшін төмендегі суреттерді қараңыз.

Сауыттардың саны үлгі түріне қарай әр түрлі болуы мүмкін.

А түрі

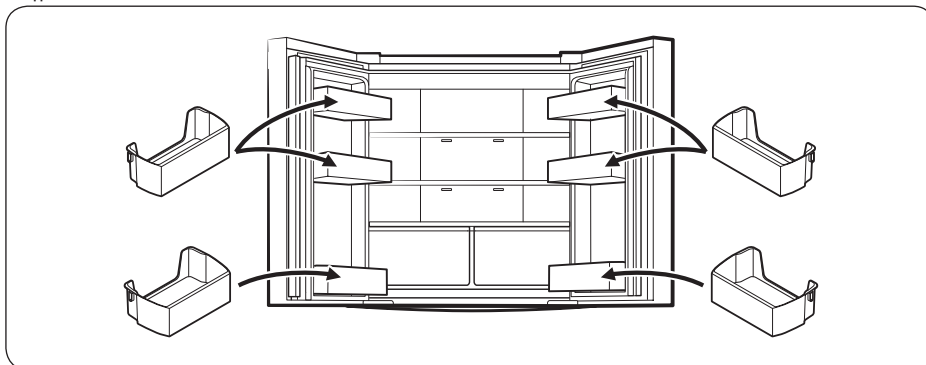

В түрі

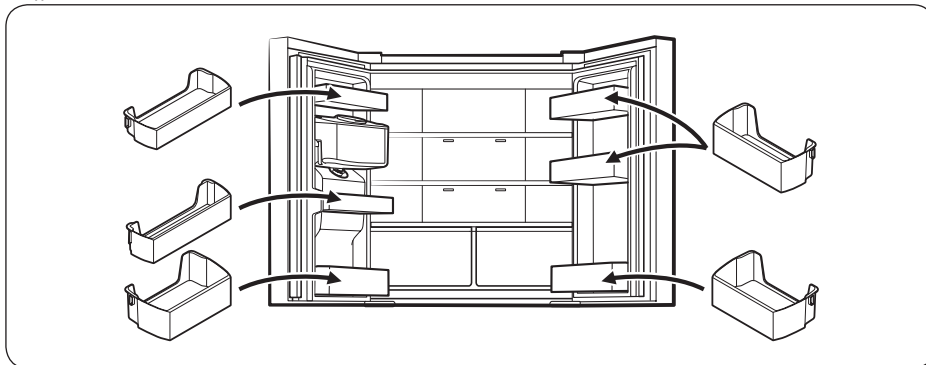

Орнату қадамдары

ҚАДАМ: 1 Орнататын жерді таңдаңыз

Мынадай сипаттары бар орынды таңдаңыз:

- Кілем төселмеген қатты, тегіс, ауа айналымына кедергі келтірмейді
- Күн жарығы тура түспейді
- Есікті ашып-жабу үшін жеткілікті орын бар
- Жылу көздерінен алыс
- Күтіп ұстау мен қызмет көрсету үшін жеткілікті орын бар
- Температура ауқымы 10 °C және 43 °C арасында

Тиімді температура ауқымы

Тоңазытқыш өз класы үшін көрсетілген температура ауқымында қалыпты жұмыс істеуге сәйкес жасалған.

Санаты	Таңба	Қоршаған орта температурасының ауқымы (°C)	
		IEC 62552 (ISO 15502)	ISO 8561
Көбейтілген температура	SN	+10 бастап +32 дейін	+10 бастап +32 дейін
Температура	N	+16 бастап +32 дейін	+16 бастап +32 дейін
Субтропикалық	ST	+16 бастап +38 дейін	+18 бастап +38 дейін
Тропикалық	T	+16 бастап +43 дейін	+18 бастап +43 дейін

ЕСКЕРТПЕ

Тоңазытқыштың салқындату қарқыны мен пайдаланатын қуат мөлшеріне қоршаған ортаның температурасы, есікті ашу жиілігі және тоңазытқыштың орналасқан орны әсер етуі мүмкін. Температура параметрлерін тиісінше реттеуді ұсынамыз.

Орнату

Бос орын

Орнату үшін қойылатын бос аралық талаптарын мына суреттер мен кестелерден қараңыз:

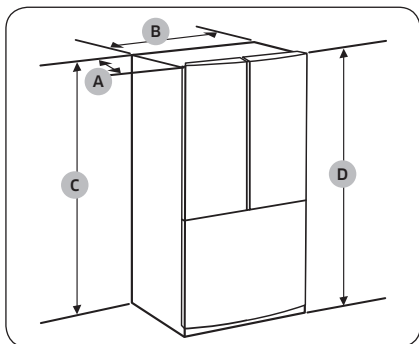

Үлгі	RF44A* RF50A*	RF49A* RF57A*
"А" тереңдігі	715 мм	765 мм
"В" ені	817 мм	817 мм
"С" биіктігі	1749 мм	1749 мм
"D" жалпы биіктігі	1776 мм	1776 мм

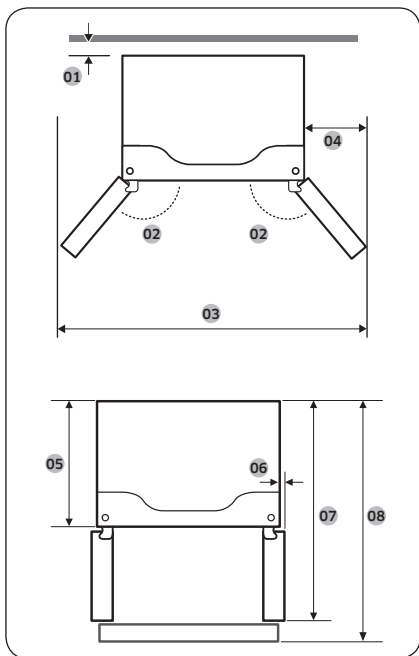

Үлгі	RF44A* RF50A*	RF49A* RF57A*
01	50 мм	50 мм
02	135°	135°
03	1393 мм	1393 мм
04	291 мм	291 мм
05	625 мм	675 мм
06	31,5 мм	31,5 мм
07	1056 мм	1101 мм
08	1082 мм	1132 мм

ЕСКЕРТПЕ

Өлшеу мен дөңгелектеу әдісіне қарай, жоғарыдағы кестедегі өлшеу нәтижелері нақты өлшеу нәтижелерінен сәл басқаша болуы мүмкін.

ҚАДАМ: 2 Еден

Тоңазытқыштың өлшеміне байланысты оны кіреберістен өткізе алмасаңыз, **Есікті тоңазытқышты кіргізу үшін алу** бөлімін қараңыз.

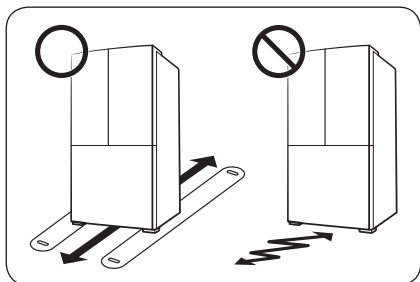

ЕСКЕРТПЕ

Еденді бүлдіріп алмау үшін алдыңғы реттемелі тіреулерін жоғары қаратып тасыңыз.

- Тоңазытқыш орнатылатын беткі қабат іші әбден толтырылған тоңазытқышты көтере алатындай болуы керек.
- Еденді қорғау үшін тоңазытқышты орнататын жерге апаратын жолға картонның үлкен бөлігін төсеу керек.
- Тоңазытқышты тұрақты тұратын жеріне орнатқаннан кейін, еденді қорғау үшін, егер қажет болмаса орнынан қозғамаңыз. Тоңазытқышты жылжыту керек болса, жылжытатын жолға қалың қағаз немесе ескі кілем тәрізді шүберек төсеңіз.

Орнату

ҚАДАМ: 3 Есікті тоңазытқышты кіргізу үшін алу

Егер тоңазытқыштың өлшеміне байланысты оны үйдің немесе асүйдің есігінен өткізу мүмкін болмаса, тоңазытқыштың есігін алып, содан кейін қайта орнату үшін мына нұсқауларды орындаңыз. Егер есіктерін алу қажет болмаса, орнатуды жалғастыру үшін **40** бетіне өтіңіз.

⚠ ЕСКЕРТУ

Есіктерін ағытып алмас бұрын тоңазытқыштың сымын тоқтан суырыңыз.

Саймандар қажет (жинаққа кірмейді)

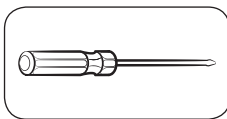

Айқыш ұшты бұранда бұрағыш

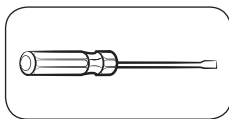

Жалпақ ұшты бұранда бұрағыш

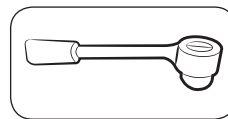

Қырлы гайка кілті 10 мм

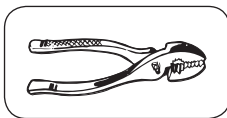

Тістеуік

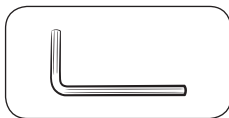

Әмбебап гайка кілті 5 мм

Тоңазытқыштың есіктерін ағытып алу

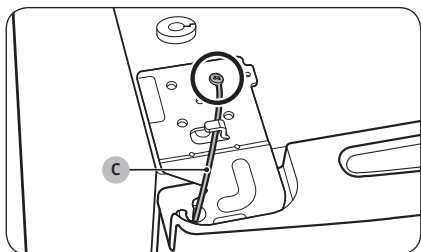
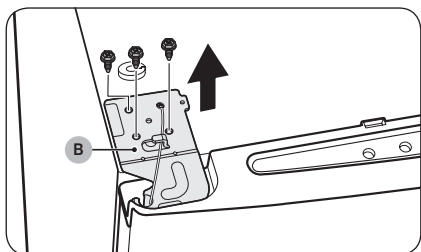
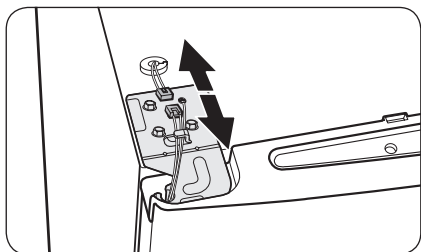
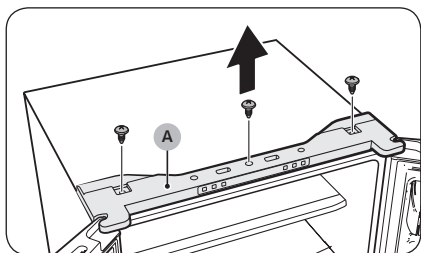

1. **Үстіңгі қапқақты (А)** ұстап тұрған бұрандаларды ағытып алу үшін айқас бұрағышты пайдаланыңыз.
2. Тоңазытқыштың үстіңгі жағындағы сымдарды ағытып алыңыз.
3. **Үстіңгі топсаны (В)** ұстап тұрған бұрандаларды ағытып алу үшін тұқыр кілтті (10 мм) пайдаланыңыз.
4. **Жерге тұйықтау сымын (С)** бекітіп тұрған бұранданы ағытып алу үшін айқас бұрағышты пайдаланыңыз.

Орнату

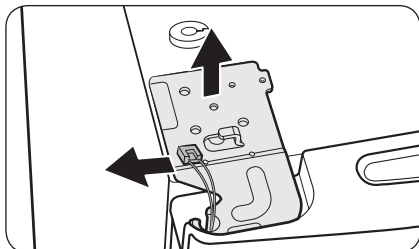

5. Есіктен үстіңгі топсаны ағытып алыңыз.

ⓘ ЕСКЕРТПЕ

Үстіңгі топсаны абайлап ағытыңыз. Есіктегі сымдар топсаның білігі арқылы өткізіледі.

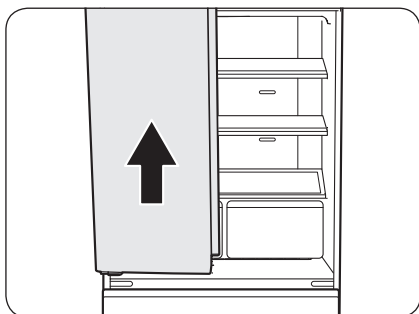

6. Тоңазытқыштың есігін ағытып алу үшін еппен жоғары тартыңыз. Есікке қатты салмақ салмаңыз. Есік құлап қалып, жарақаттауы мүмкін.

7. Есікті тегіс жерге қойыңыз.

Тоңазытқыштың есіктерін қайта салу үшін

Тоңазытқышты түпкілікті орнына апарғаннан кейін есіктерді ағытып алу бойынша нұсқауларды кері ретпен орындау арқылы оларды орнына бекітіңіз.

Мұздатқыштың тартпасын ағытып алу

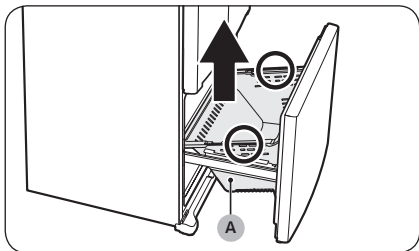

1. Мұздатқыштың тартпасын түгелдей ашыңыз да, **тартпа себетті (A)** алу үшін көтеріңкіреңіз.

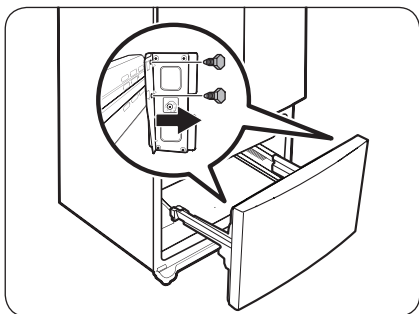

2. Есікті бекітетін 4 бұранданы шешіп алу үшін тұқыр кілтті (10 мм) пайдаланыңыз.

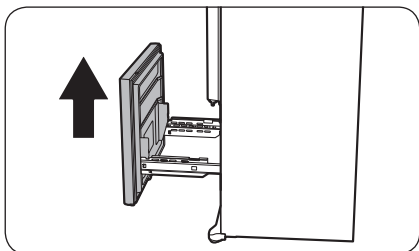

3. Мұздатқыштың есігін алу үшін сырғыма жолдардан көтеріңкіреңіз.

Орнату

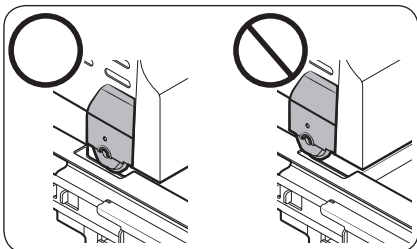

Мұздатқыштың тартпасын ағытып алу үшін

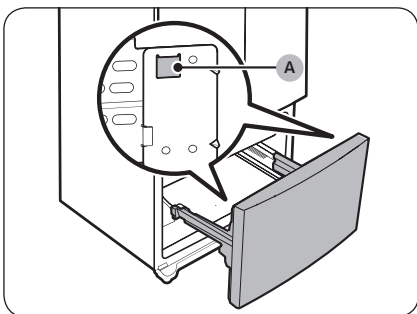
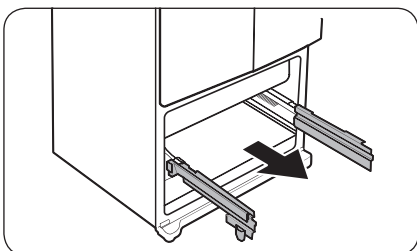

⚠ АБАЙЛАҢЫЗ

- Сырғыма жолға сызат түзіруден не майыстырудан сақ болыңыз.
- Мұздатқыштың себеттерін дұрыс бағытта салғаныңызға көз жеткізіңіз. Әйтпесе есік дұрыс ашылып-жабылмай, мұз қатуына себеп болады.
- Мұздатқыш тартпасында тағамның тым көп мөлшерін сақтауға болмайды. Бұл мұздатқыш тартпасының дұрыс жабылуына кедергі жасап, мұз қатуына әкеледі.

1. Мұздатқыш тартпасының сырғыма жолдарын түгелдей тартып шығарыңыз.

2. Мұздатқыштың есігін сырғыма жолдардағы **ұяларға (А)** бекітіңіз.

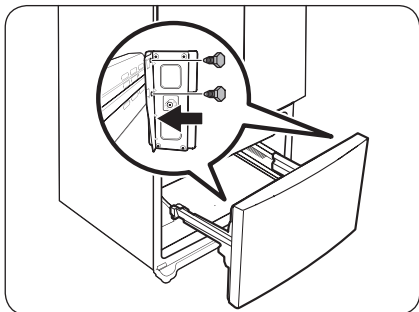

3. Есікті сырғыма жолға 4 бұрандамен бекіту үшін тұқыр кілтті (10 мм) пайдаланыңыз.

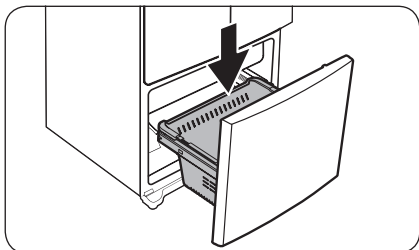

4. Мұздатқыштың себетін орнына қайтадан салыңыз.

Орнату

ҚАДАМ: 4 Тоңазытқыштың деңгейін реттеу

⚠ АБАЙЛАҢЫЗ

- Орнатқан кезде тоңазытқышты тегіс, қатты еденге бір деңгейде орналастыру керек. Тоңазытқыш бір деңгейде орнатылмаса, оған нұқсан келуі немесе адам жарақаттануы мүмкін.
- Тоңазытқыштың деңгейін келтірген кезде оның іші бос болуы керек. Тоңазытқыштың ішінде тағам жоқ екеніне көз жеткізіңіз.
- Қауіпсіз болу үшін алдыңғы тіреулерін артқы тіреулерден сәл биіктеу етіп реттеңіз.

Тоңазытқыштың деңгейін алдыңғы тіреулеріне арнайы бұрандаларды (деңгейлегіштер) бұрау арқылы реттеңіз. Деңгейлегіштерді бұрау үшін жайпақ басты бұрағышты пайдаланыңыз.

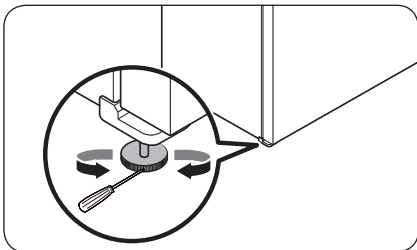

- Сол жақтың биіктігін реттеу үшін: Жайпақ басты бұрағышты сол жақ алдыңғы тіреудің деңгейлегішіне сұғыңыз. Сол жағын көтеру үшін деңгейлегішті сағат тілінің бағытында, ал төмендету үшін сағат тілінің бағытына қарсы бұраңыз.
- Оң жақтың биіктігін реттеу үшін: Жайпақ басты бұрағышты оң жақ алдыңғы тіреудің деңгейлегішіне сұғыңыз. Оң жағын көтеру үшін деңгейлегішті сағат тілінің бағытында, ал төмендету үшін сағат тілінің бағытына қарсы бұраңыз.

ҚАДАМ: 5 Тоңазытқыштың есіктерін туралау

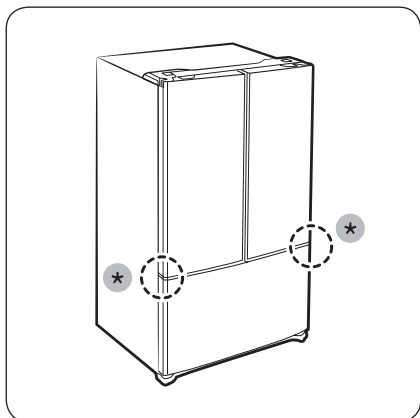

- Тоңазытқыштың есіктерін туралаудан бұрын оның бір деңгейде тұрғанына көз жеткізіңіз. Толық нұсқауларды “**Тоңазытқыштың деңгейін реттеу**” бөлімінен қараңыз.
- Есікті көтеру немесе түсіру үшін тоңазытқыштың екі есігінің астындағы **реттегіш тетіктерді (*)** пайдалануға болады.

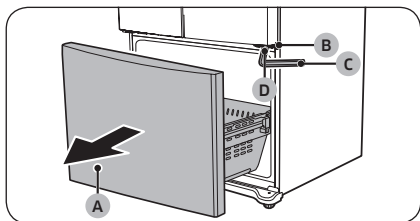

1. **Мұздатқыш тартпасын (A)** толық ашыңыз да, **ортаңғы топсаны (B)** табыңыз.
2. **Гайка кілтін (C)** ортаңғы топсаның **білігіне (D)** сұғыңыз.

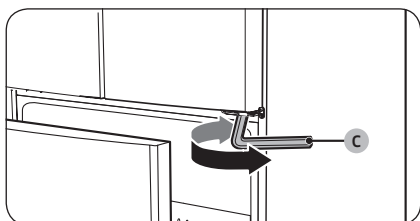

3. Есікті көтеру немесе түсіру үшін **Гайка кілтін (C)** сағат тілінің бағытында немесе оған қарсы бағытта бұраңыз.

Орнату

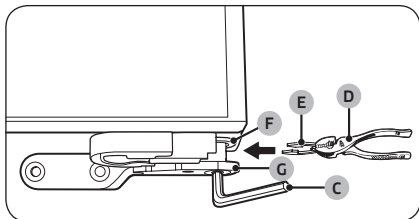

4. Тістеуіктің (D) көмегімен жинаққа кіретін тығырық сақинаны (E) топсаның төлкесі (F) мен ортаңғы топсаның (G) арасындағы саңылауға сұғыңыз. Тығырық сақиналардың саны саңылаудың өлшеміне байланысты болады.

ЕСКЕРТПЕ

Бұйыммен бірге екі 0,04 дюймдік тығырық сақина беріледі.

ҚАДАМ: 6 Су диспенсері жүйесіне қосу (қолжетімді үлгілерде ғана)

Сүзгісі бар су диспенсері жаңа тоңазытқыштың пайдалы функцияларының бірі. Судың денсаулыққа келтіретін пайдасын арттыру үшін, су сүзгісі судың қажетсіз бөлшектерін тазалайды. Дегенмен, суды зарарсыздандырмайды немесе микроағзаларды жоймайды. Ол үшін су тазалайтын жүйені сатып алу керек.

Су құбыры сондай-ақ мұз жасағышқа жалғанады. Мұз жасағыш дұрыс жұмыс істеуі үшін судың қысымы 206 - 827 кПа болуы қажет.

Егер тоңазытқыш орнатылған жердегі судың қысымы төмен болса (30 psi / 206 кПа мәнінен төмен), қысымды үлкейту үшін үдеткіш сорғыны орнатуға болады.

Су жүйесін қосқаннан кейін, тоңазытқыштың ішіндегі су сауытының суға толы екеніне көз жеткізіңіз. Ол үшін су шүмегінен су аққанша су диспенсерінің тетігін басыңыз.

ЕСКЕРТПЕ

- Су жүйесін орнату жинағын сатушыдан қосымша бағаға сатып алуға болады. Біз мыс түтіктері мен 6 мм-лік қыспа сомыны бар су жүйесін орнату жинағын пайдалануды ұсынамыз.

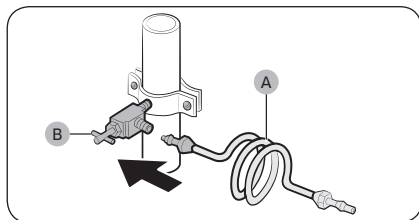
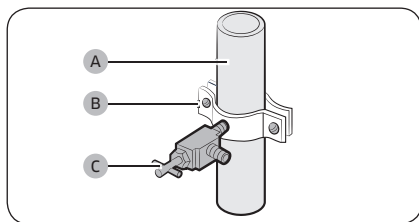

1. Негізгі су көзін жабыңыз.
2. Түтік қапсырмасы (B) мен тоқтатқыш клапанды (C) суық су жүйесіне (A) жалғаңыз.
3. Су жүйесін орнату жинағын (A) тоқтатқыш клапанға (B) жалғаңыз.

Орнату

Сумен жабдықтау жүйесін тоңазытқышқа жалғау

Осы қосылымды аяқтау үшін бірнеше бөлшектерді сатып алу қажет. Бұл бөлшектердің жинағын жергілікті құрал жабдықтау дүкенінен табуға болады.

Мыс түтік	<ul style="list-style-type: none">• 1/4" мыс түтік• 1/4" қыспа сомын (1 дана)• Тығыздағыш шығыр (2 дана)
Пластик түтік	<ul style="list-style-type: none">• 1/4" пластик түтік → Құйма ұштық (шам)• 1/4" қыспа сомын (1 дана)

Орнату

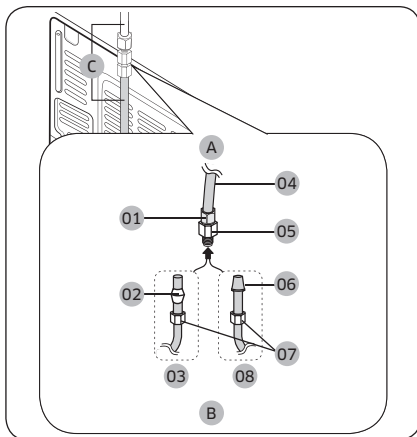

- A.** Тоңазытқыш
- B.** Үйдегі сумен жабдықтау жүйесі
- C.** Су желісі: түзу күйде болуға тиіс.

- 01** Қыспа сомын (1/4") (құрастырылған)
- 02** Тығыздағыш шығыр (жинаққа кірмейді)
- 03** Мыс түтік (Жинаққа кірмейді)
- 04** Пластик түтік (құрастырылған)
- 05** Сығымдау фитингі (құрастырылған)
- 06** Ұшы құйылған (Шам)
- 07** Қыспа сомын (1/4") (жинаққа кірмейді)
- 08** Пластик түтік (жинаққа кірмейді)

ⓘ ЕСКЕРТПЕ

Тоңазытқышты **су құбырына (C)** жалғағаннан кейін басқа жерге қойғыңыз келсе, су желісінің қосылған бөлігінің тік екеніне көз жеткізіңіз.

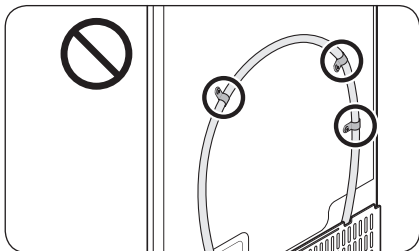

⚠ АБАЙЛАҢЫЗ

Су сүзгісін тоңазытқыштың ешбір жеріне орнатпаңыз. Себебі тоңазытқышқа зақым келтіруі мүмкін.

1. Үйдегі су жүйесін құрастырылған сығымдау фитингіне қосыңыз.
 - Егер мыс түтікті пайдалансаңыз, **қыспа сомынды (07)** (жинаққа кірмейді) және **тығыздағыш шығырықты** (жинаққа кірмейді) суретте көрсетілгендей мыс түтікке (жинаққа кірмейді) кигізіңіз.
 - Егер **пластик түтікті (08)** пайдалансаңыз, **пластик түтіктің (08)** пластик түтіктің құйылған ұшын (шам) еуроконусқа сұғыңыз.

⚠ АБАЙЛАҢЫЗ

- Егер **пластик түтікті (08)** қолдансаңыз, оны құйылған ұшсыз (шам) пайдалануға болмайды.
 - Су жүйесін ағытқанда уақыт өте келе су клапанынан ызыңдаған дыбыс шығуы мүмкін. Мұндай жағдайда мұз жасау функциясының **“OFF”** қалпында екеніне көз жеткізіңіз және су диспенсерін пайдалануға тырыспаңыз.
2. **Қыспа сомынды (07) еуроконусқа** қатайтып бұраңыз. **Қыспа сомынды (07)** тым қатты бұрауға болмайды.
 3. Суды қосып, ағатын-ақпайтынын тексеріңіз. Егер қосылған жерден су тамшылағанын немесе аққанын байқасаңыз, негізгі сумен жабдықтау жүйесін жабыңыз. Қосылымдарды тексеріп, егер қажет болса, қатайтыңыз.
 4. Тоңазытқыштағы суды ішу немесе пайдалану алдында 1 галлон суды сүзгіден өткізіп шайыңыз. (Шамамен 6 минут шайыңыз.) Шаю үшін үлкен стаканмен немесе көсемен су диспенсерінің тетігін басыңыз. Стақанды толтырыңыз, суын төгіңіз, содан кейін қайталаңыз.
 5. Тоңазытқышты қосқаннан кейін, мұз жасағышқа мұз жасау үшін 1-2 күн беріңіз. Уақыт өте келе, мұз жасағыш жасаған алғашқы 1 немесе 2 себет мұзды төгіп, су жүйесіндегі қоқыстардың толық тазаланғанына көз жеткізіңіз.

📖 ЕСКЕРТПЕ

Су жүйесін тек ауыз су жүйесіне ғана жалғаңыз.

- Егер су түтігін жөндеу немесе бөлшектеп ағыту керек болса, пластик түтіктің $1/4$ " бөлігін қиып тастап, қосылған жерінің тығыз екеніне, су ақпайтынына көз жеткізіңіз.
- Қағаз стақанның көмегімен су жүйесін жылдам тексеруге болады. Қалыпты жағдайда су диспенсері 170 текше см стақанды шамамен 10 секундта толтырады.

Орнату

ҚАДАМ: 7 Бастапқы параметрлер

Келесі қадамдарды орындағаннан кейін, тоңазытқыш толық іске қосуға дайын.

1. Тоңазытқышты іске қосу үшін қуат сымын қабырғадағы розеткаға жалғаңыз.
2. Есікті ашыңыз да, ішкі жарық шамының жанатын-жанбайтынын тексеріңіз.
3. Температураны ең суық мәніне қойыңыз да, шамамен бір сағат күтіңіз. Содан кейін мұздатқыш шамалы салқындайды да, қозғалтқыш қалыпты жұмыс істейді.
4. Тоңазытқыш орнатылған температураға жеткенше күтіңіз. Енді тоңазытқыш пайдалануға дайын.

ҚАДАМ: 8 Соңғы тексеру

Орнатып болғаннан кейін келесіні тексеріңіз:

- Тоңазытқыштың электр көзіне қосылғанын және жерге дұрыс тұйықталғанын.
- Тоңазытқыштың қабырғалар мен шкафтардан жеткілікті қашықтықта, тегіс, орнықты жерге қойылғанын.
- Тоңазытқыштың орнықты екенін және еденге орнықты қойылғанын.
- Есіктің еркін ашылып-жабылатынын және есік ашылғанда ішкі жарық шамының автоматты түрде жанатынын.

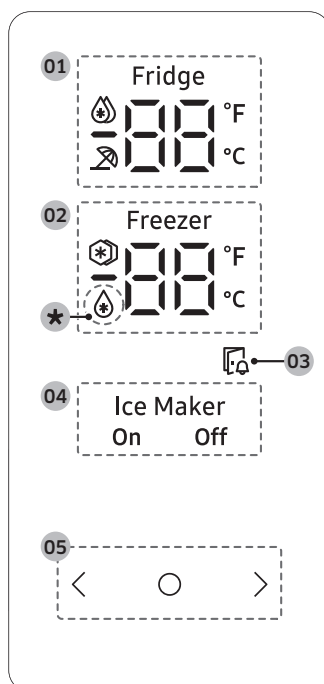

Іске пайдалану

Негізгі панель



01 Тоңазытқыш индикаторы	<ul style="list-style-type: none">• Тоңазытқыштың ағымдық немесе орнатылуға тиіс температурасын көрсетеді.• ❄ Қарқынды салқындату функциясының қосулы тұрғанын көрсетеді.• ❄/ Демалыс функциясының қосулы тұрғанын көрсетеді.
02 Мұздатқыш индикаторы	<ul style="list-style-type: none">• Мұздатқыштың ағымдық немесе орнатылуға тиіс температурасын көрсетеді.• ❄ Қарқынды мұздату функциясының қосулы тұрғанын көрсетеді.
03 Есік ашық индикаторы	<ul style="list-style-type: none">• Есік 2 минуттан астам ашық қалса, бұл индикатор ескерту сигналын бере отырып жыпылықтайды.
04 Мұз жасағыштың индикаторы	<ul style="list-style-type: none">• Мұз жасағыштың күйін экранға шығарады.• Мұз жасау функциясын іске қосу үшін мұз жасағышты тоққа қосу керек.

Іске пайдалану

05 Түймелер	<ul style="list-style-type: none">• Сөніп тұрған дисплейді қосу үшін кез келген түймені түртіңіз.• Қалаған элементті негізгі панельден таңдап, параметрлердің өзгерісін растау үшін  түймесін түртіңіз.• Негізгі панельдегі таңдалған элементтің параметрлерін өзгерту үшін  не  түймесін түртіңіз.
-------------	--

* қол жетімді үлгілерде ғана





ЕСКЕРТПЕ

- Басқару панелі тоңазытқыш пайдаланылмаған кезде сөніп тұратын етіп жасалған. Ол есікті ашсаңыз немесе түймелерді түртсеңіз ғана белсенді қалыпқа келеді және жарықтанады.
- Егер есік 5 минут бойы ашық қалса, құлағы естімейтін немесе нашар еститін пайдаланушыларға есіктің ашық екенін ескерту үшін ішкі шам 5 минут бойы жыпылықтайды. Мұның қалыпты функция екенін ескеріңіз.

Қажетті температураны немесе функцияны орнату

Тоңазытқышты немесе мұздатқышты таңдаңыз да, қажетті температураны немесе қалаған функцияны таңдаңыз.

1. Дисплейді жандандыру үшін кез келген түймені (< , ○ не >) түртіңіз.
 - Бұл қадам кейбір үлгілерде қолданылмауы мүмкін.
2. Тоңазытқыштың немесе мұздатқыштың индикаторы жыпылықтағанша ○ түймесін түртіңіз.
 - Таңдалған бөліктің индикаторы жыпылықтайды.
3. Қалаған температураны немесе функцияны таңдау үшін < не > түймесін түртіңіз.
 - Әр бөліктің қолжетімді параметрлерін кестеден қараңыз.

<p>Fridge (Тоңазытқыш)</p>	<ul style="list-style-type: none"> • Таңдауға болатын мәндер (Цельсий):  (Қарқынды салқындату) ↔ 1 °C ↔ 2 °C ↔ 3 °C ↔ 4 °C ↔ 5 °C ↔ 6 °C ↔ 7 °C ↔  (Демалыс) • Қарқынды салқындату функциясы желдеткішті ең үлкен жылдамдыққа қойып, салқындатуды тездетеді. Тоңазытқыш екі жарым сағат ең үлкен жылдамдыққа жұмыс істеп тұрады да, содан кейін алдыңғы температураға қайтады. • Демалысқа немесе іс-сапарға бара жатсаңыз немесе тоңазытқышты ұзақ уақыт пайдаланбауды жоспарласаңыз, Демалыс функциясын қолданыңыз. Тоңазытқыш температурасы 17 °C градустан төмен қалыпта ұсталады, бірақ мұздатқыш алдыңғы орнатылған қалпы қосулы тұрады.
<p>Freezer (Мұздатқыш)</p>	<ul style="list-style-type: none"> • Таңдауға болатын мәндер (Цельсий):  (Қарқынды мұздату) ↔ -23 °C ↔ -22 °C ↔ -21 °C ↔ -20 °C ↔ -19 °C ↔ -18 °C ↔ -17 °C ↔ -16 °C ↔ -15 °C • Қарқынды мұздату функциясы желдеткішті ең үлкен жылдамдыққа қойып, мұздатуды тездетеді. • Мұздатқыш 50 сағат ең жоғарғы жылдамдықпен жұмыс істеп тұрады да, содан кейін алдыңғы температураға қайтады. Көп мөлшердегі тағамды мұздату үшін, тағамды мұздатқышқа салардан бұрын Қарқынды мұздату функциясын кемінде 20 сағат қосып қойыңыз. <p> ЕСКЕРТПЕ</p> <p>Осы функцияны қолданғанда, тоңазытқыш пайдаланатын қуат мөлшері көбейеді. Бұл функцияны қажетсіз кезде сөндіріп, мұздатқышты бастапқы температура параметріне қайтаруды ұмытпаңыз.</p>

4. 5 секунд күтіңіз немесе таңдаған мәнді растау үшін ○ түймесін түртіңіз.
 - Таңдалған бөліктің индикаторы жыпылықтауын тоқтатады.

ЕСКЕРТПЕ

- Қарқынды салқындату немесе Қарқынды мұздату функциясын қолданғанда, пайдаланылатын қуат мөлшері артады.
- Панельдегі температураны өзгерткенде, панельде орнатқан температураға жеткенге дейін тоңазытқыштың ішіндегі ағымдық температура көрсетіледі. Содан кейін, панельде орнатқан жаңа температура көрсетіледі. Тоңазытқыш жаңа температураға жеткенше біраз уақыт қажет. Бұл қалыпты жағдай. Осы уақыт ішінде температураны қайта орнатудың қажеті жоқ.
- Оңтайлы жұмыс істеуін қамтамасыз ету үшін мұздатқышқа -19 °C және тоңазытқышқа 3 °C температураны орнатуды ұсынамыз.

Іске пайдалану

- Тоңазытқыштың есігі тым жиі ашылса немесе ішіне тағам тым көп мөлшерде салынса, оның ішкі температурасы жоғарылауы мүмкін. Бұндай жағдайда температура дисплейі тоңазытқыш көрсетілген температура параметрлеріне оралғанша жыпылықтайды. Егер жыпылықтау тым ұзақ уақытқа созылса, техникалық көмек сұрау үшін жергілікті Samsung қызмет көрсету орталығына хабарласыңыз.

Температура шәкілін өзгерту

Температура шәкілін Фаренгейт немесе Цельсий етіп өзгертуге болады.

1. Дисплейді жандандыру үшін кез келген түймені (< , ○ не >) түртіңіз.
 - Бұл қадам кейбір үлгілерде қолданылмауы мүмкін.
2. ○ түймесін тоңазытқыштағы немесе мұздатқыштағы °F және °C белгілері жыпылықтағанша түртіңіз.
3. Қалаған температура шәкілін таңдау үшін < не > түймесін түртіңіз.
 - Фаренгейт шәкілін таңдау үшін < түймесін түртіңіз.
 - Цельсий шәкілін таңдау үшін > түймесін түртіңіз.
4. 5 секунд күтіңіз немесе таңдаған мәнді растау үшін ○ түймесін түртіңіз.
 - °F және °C белгілері жыпылықтауын тоқтатады.

Мұз жасағышты іске қосу немесе өшіру

Мұздатқыштағы автоматты мұз жасағышты іске қосуға немесе өшіруге болады.

1. Дисплейді жандандыру үшін кез келген түймені (< , ○ не >) түртіңіз.
 - Бұл қадам кейбір үлгілерде қолданылмауы мүмкін.
2. Мұз жасағыштың индикаторы жыпылықтағанша ○ түймесін түртіңіз.
3. Мұз жасағышты іске қосу немесе өшіру үшін < не > түймесін түртіңіз.
 - Оны іске қосу үшін < түймесін түртіңіз.
 - Оны өшіру үшін > түймесін түртіңіз.
4. 5 секунд күтіңіз немесе таңдаған мәнді растау үшін ○ түймесін түртіңіз.
 - Мұз жасағыштың индикаторы жыпылықтауын тоқтатады.

Демалыс режимін қосу немесе сөндіру (қол жетімді үлгілерде ғана)

Демалыс режимі қосылғаннан кейін 85 сағат бойы қосулы тұрады. Бұл режим осы уақыт өткеннен кейін автоматты түрде сөнеді.

- Демалыс режимін қосу немесе сөндіру үшін ○ және > түймелерін 6 секунд бірге басу керек. Содан кейін дисплей жыпылықтаған кезде > түртіңіз.
 - Тоңазытқыш Демалыс режимінде тұрғанда, оның түймелері, дисплейі және ішкі жарықтама шамдары жұмыс істемейді. Бірақ тоңазытқыш пен мұздатқыш салқындату жұмысын жалғастырады.

ЕСКЕРТПЕ

- Егер тоңазытқыш сөніп, қайта іске қосылса (мысалы, ток сөніп қалғанда), Демалыс режимі қосулы тұра береді. Демалыс режимін тоқтату үшін оны жоғарыда берілген нұсқауларға сай сөндіру керек.

Арнайы функциялар

Мұз жасағыш

Бұл тоңазытқыш сүзгіден өткізілген су мен мұз текшелерін немесе қиыршықтарын рахаттана пайдалануға мүмкіндік беретін автоматты мұз жасағышпен жабдықталған.

Мұз жасағыштың жұмысы

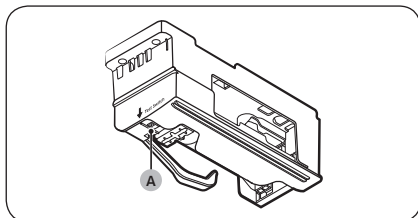

- Мұз жасағыш мұздатқыш камераның температурасына, бөлмедегі температураға, есіктің неше рет ашылғанына және басқа пайдалану жағдайларына қарай бір айналымда 8 текше - 24 сағат ішінде шамамен 100 - 130 текше жасайды.
- Су желісінің тазаруы үшін мұздың алғашқы бірнеше тобын лақтырып тастаңыз.
- Сөзгіш сүңгінің ауқымына ештеңенің кедергі жасамайтынына көз жеткізіңіз. Себет сөзгіш сүңгінің деңгейіне дейін толған кезде, мұз жасағыш мұз жасауын тоқтатады.
- Мұз жасағыш қайтадан іске қосылғаннан кейін мұз жасағыш жұмысын қайта бастардан бұрын кідіріс болады.
- Бірнеше текшенің бір біріне жабысып қалуы қалыпты жағдай.
- Егер мұз жиі пайдаланылмаса, ескі мұз текшелері көмескі тартып, дәмі ескіреді және көлемі кішірейді. Егер мұз жасағыңыз келмесе, мұз жасағышты тоқтан ажыратыңыз. (Мұз жасағышты іске қосу не өшіру туралы толық нұсқауларды “**Мұз жасағышты іске қосу немесе өшіру**” бөлімінен, **50**-беттен қараңыз).
- Автоматты мұз жасағыш мұз жасамаса, мұз сауытын алып, автоматты мұз жасағыштың дұрыс жұмыс істеп тұрғанын тексеру үшін **Сынақ қосқышы (A)** түймесін басыңыз.

ЕСКЕРТПЕ

Мұз жасағыш тоққа қосұлы тұрғанда, мұздатқыштың температурасы орнатылған температурадан төменірек болады. Егер мұз жасағышты пайдалану керек болмаса, мұз жасағышты сөндіріңіз.

Егер Мұз жасағышты сөндірсеніз

Егер Мұз жасағышты сөндірсеніз, мұз сауытынан барлық мұз текшелерін міндетті түрде алып тастаңыз. Қалған мұз текшелері бір біріне жабысып, оларды алып шығу қиын болуы мүмкін.

Іске пайдалану

Су сауыты (қол жетімді үлгілерде ғана)

Су сауытын қолдану арқылы тоңазытқыштың есігін ашпай-ақ, салқын су құйып алуға болады. Су сауытын пайдалану алдында ауыз суына толтыру керек.

Су сауытын ауыз суына толтыру үшін

Есікті ашыңыз да, есік сөресінің аумағында тұрған су сауытын табыңыз.

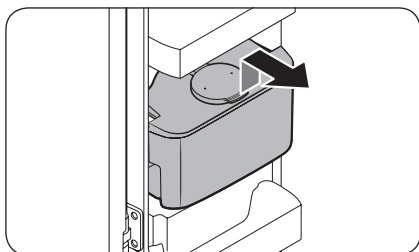

1. Су сауытының екі жағындағы тұтқаларынан ұстап, көтеріңіз де, тартып шығарыңыз.

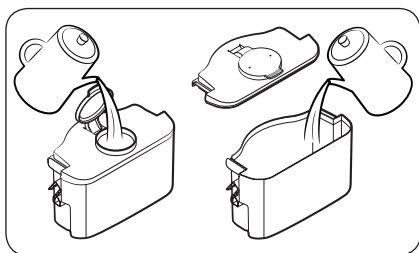

2. Су сауытына 4 литр ауыз су құйыңыз. Үстіңгі қақпақшасын немесе қақпағын алып су құюға болады.

ЕСКЕРТПЕ

Ең алғаш рет пайдаланған кезде су сауытын тазалаңыз.

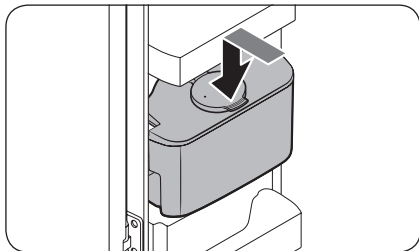

3. Су сауытын қайта салыңыз да, есікті жабыңыз. Су сауытының шүмегінің алға қарап тұрғанына көз жеткізіңіз.

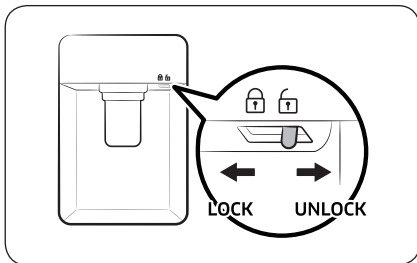

4. Диспенсердің су шүмегінің астына стакан қойып, стаканыңызбен су диспенсерінің тұтқасын абайлап итеріңіз. Су диспенсері бекітпесінің ашық екеніне көз жеткізіңіз.

АБАЙЛАҢЫЗ

- Су диспенсері ауыз суын құюға арналған. Су сауытын тек ауыз суымен ғана толтырыңыз. Басқа ешбір сұйық құймаңыз.
- Су сауытына шамадан тыс көп су құймаңыз, ағып кетеді.
- Су сауытын есіктен алмай тұрып суға толтыруға әрекет жасамаңыз.
- Су сауытының дұрыс орныққанына көз жеткізіңіз.
- Тоңазытқышты су сауытын салмай пайдаланбаңыз. Бұл жұмыс қарқыны мен тиімділігін төмендетуі мүмкін.
- Су ағып кетпеу үшін стаканның диспенсермен деңгейлес тұрғанына көз жеткізіңіз.

ЕСКЕРТПЕ

Тағам сақтайтын орынды көбейту үшін су сауытына тағам сақтауға болады. Бұндай жағдайда, сауыттың қапағын алыңыз.

Күтім көрсету

Қолдану және күтіп ұстау

Сөрелер

⚠ АБАЙЛАҢЫЗ

- Сөрені дұрыс салу керек. Төмен қаратып салмаңыз.
- Шыны сауыттар шыны сөрелердің бетін сызып кетуі мүмкін.

Тоңазытқыштың сөрелері

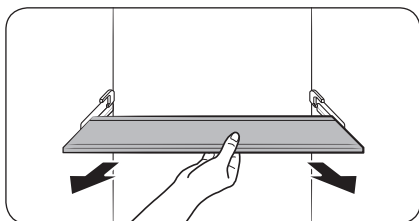
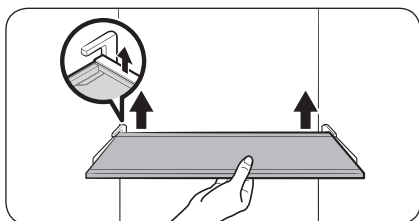

Сөрені алу үшін тоңазытқыштың есігін толық ашыңыз. Сөрелің алдыңғы жағын ұстап тұрып, баппен көтеріп сырғытып шығарыңыз.

1. Тоңазытқыштың есігін толық ашыңыз.
2. Ілгекті ойықтан босатып алу үшін сөрелің алдыңғы жағынан ұстап тұрып, артқы жағын көтеріңіз.
3. Шығарып алу үшін тартыңыз.

Көкөніс сөрелері

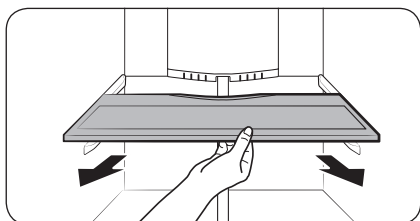
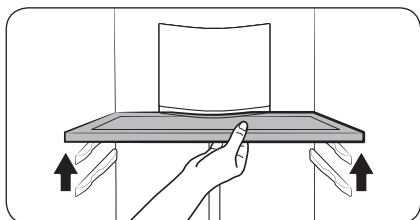

1. Тоңазытқыштың есігін толық ашыңыз.
2. Сөрелі артқы қабырғадағы ұстатқыштан босату үшін алдыңғы жағын жоғары көтеріп, тартыңыз.

3. Шығарып алу үшін тартыңыз.

Есіктің сауыттары

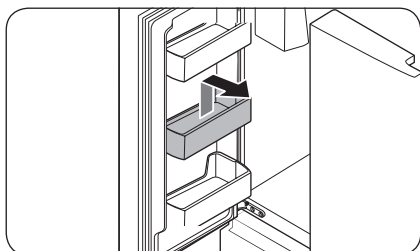
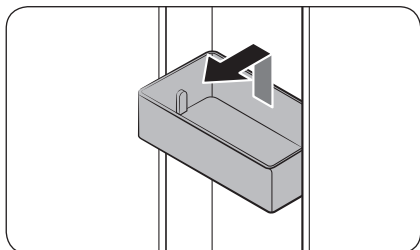

- **Есіктің сауытын** шығарып алу үшін сауыттың алдыңғы жағынан ұстап тұрып, абайлап көтеріңіз.
- Оны қайтадан салу үшін **есіктің сауытын** түпкілікті орнынан сәл жоғары салыңыз да, оның артқы жағының есікке қарама-қарсы тұрғанына көз жеткізіңіз. **Есік сауытының** артқы жағын қос қолдап ұстап, тығыз орныққанша төмен қарай басыңыз.

⚠ АБАЙЛАҢЫЗ

- Тағам толы сауытты алып шығуға болмайды. Әуелі сауытты босатыңыз.
- Астыңғы сауытта үлкен шөлмектер болса, есікті ашқанда абай болыңыз, шөлмектер құлап түсуі мүмкін.
- Сауыттарды балаларға ойнауға бермеңіз. Сауыттың өткір жиектері жарақаттауы мүмкін.

Күтім көрсету

Тоңазытқыштың тартпалары

Көкөніс / жеміс-жидек тартпалары

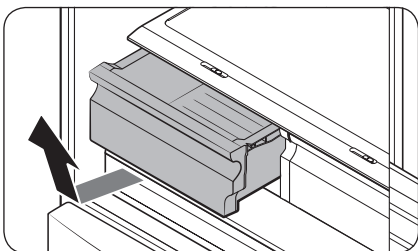

Тартпаның алдыңғы жағын баппен көтеріп, сырғытып шығарыңыз.

- Тартпаны алмай тұрып, есіктегі сауыттарды ағытып алған дұрыс. Бұл есіктің сауыттарына зақым келтірмеу үшін қажет.
- Қайта салу үшін тартпаны жақтау сырғымаларына салыңыз да, ішке қарай сырғытыңыз.

Мұздатқыштың себеттері

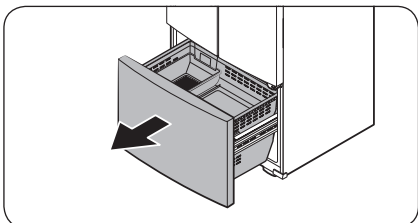

1. Мұздатқыштың тартпасын толық ашыңыз.

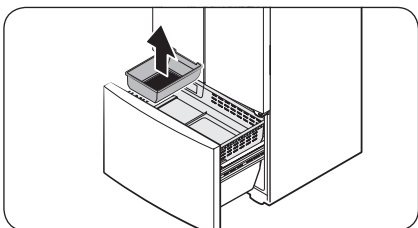

2. Мұз сауытын алу үшін көтеріңіз.

Үстіңгі себет

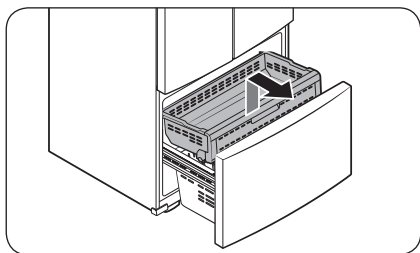

- Шығарып алу үшін мұздатқыш тартпасын толық сырғытып ашыңыз. Шығарып алу үшін **үстіңгі себеттің** алдыңғы жағын көтеріп, тартыңыз.
- Қайта салу үшін **үстіңгі себеттің** алдыңғы доңғалақтарын **астыңғы себеттің** шетімен туралаңыз. **Үстіңгі себетті** алдыға қарай сырғытыңыз.

Астыңғы себет

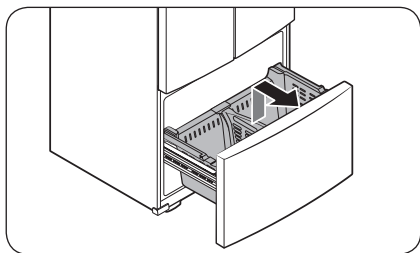

- Оны алу үшін әуелі **үстіңгі себетті** алып шығыңыз. Содан кейін **астыңғы себетті** алдыңғы жағынан тартып шығарыңыз.
- Қайта салу үшін себетті әуелі **сырғыма жолдың** артқы жағына қойыңыз.

⚠ АБАЙЛАҢЫЗ

- Себетті алған немесе қайта салған кезде оны бұрауға болмайды. Себетке сызат түсуі мүмкін.
- Балалардың жарақат алмауы, мүлікті бүлдірмеуі немесе қылғынып қалмауы үшін оларды шығарылып алынған мұздатқыш себеттерінен аулақ ұстаңыз.
- Бөлгішті алуға болмайды.
- Үстіңгі себеттің доңғалақтарын астыңғы себеттің сырғыма жолдарының шетіне қойыңыз. Содан кейін үстіңгі себетті үнемі алға қарай сырғытыңыз. Әйтпесе тартпа дұрыс ашылып-жабылмай, қырау тұруына себеп болады.

Күтім көрсету

Тазалау

Ішкі және сыртқы жағы

⚠ ЕСКЕРТУ

- Тоңазытқышты тазалау үшін бензол, сұйылтқыш, үй/машина жуғыш құрал немесе Clorox™ пайдалануға болмайды. Бұлар тоңазытқыштың беткі қаптамасын бүлдіруі және өрт шығаруы мүмкін.
- Тоңазытқыштың бетіне суды тура шашпаңыз. Электр тоғы соғуы мүмкін.

Қуат ашасының ағытпаларынан және түйіспелерден шаң немесе су тәрізді бөгде заттардың барлығын тазалау үшін құрғақ шүберекті пайдаланыңыз.

1. Қуат сымын ағытыңыз.
2. Тоңазытқыштың ішкі және сыртқы бетін тазалау үшін дымқыл, жұмсақ, мамығы жоқ шүберекті немесе қағаз сүлгіні пайдаланыңыз.
3. Болғаннан кейін құрғақ шүберекпен не қағаз сүлгімен мұқият құрғатыңыз.
4. Қуат сымын қосыңыз.

Резеңке тығыздағыштар

Есіктің резеңке тығыздағыштары ластанып қалса, есік дұрыс жабылмауы және тоңазытқыштың жұмысы мен тиімділігін төмендетуі мүмкін. Резеңке тығыздағышты тазалау үшін жұмсақ жуғыш затты және дымқыл шүберекті пайдаланыңыз. Содан кейін шүберекпен құрғатыңыз.

Артқы панелі

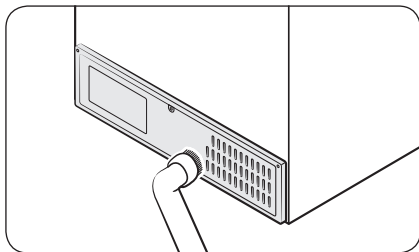

Артқы панелдің сымдары мен ашық тұрған бөліктерін таза ұстау үшін жылына бір немесе екі рет шаңсорғышпен тазалаңыз.

⚠ АБАЙҒЫЗ

Артқы панельдің қақпағын алмаңыз. Электр тоғы соғуы мүмкін.

Ауыстыру

LED шамдары

Тоңазытқыш шамдарын ауыстыру үшін жергілікті Samsung қызмет көрсету орталығына хабарласыңыз.

ЕСКЕРТУ

- Шамдарды пайдаланушы жөндеуге келмейді. Шамды өзіңіз ауыстыруға әрекеттенбеңіз. Электр тогы соғады.

Ақаулықты түзету

Қызмет көрсету орталығына қоңырау шалу алдында төмендегі тексерілетін мәселелерді тексеріңіз. Қалыпты жағдайға қатысты жасалған қызмет көрсету жөніндегі қоңыраулар (дефект болмаса) ақысын пайдаланушы төлейді.

Жалпылама ақпарат

Температура

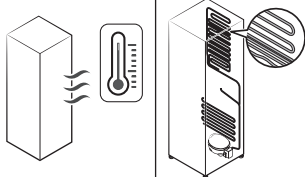
Белгісі	Ықтимал себептері	Шешімі
Тоңазытқыш/ мұздатқыш жұмыс істемейді. Тоңазытқыш/ мұздатқыштың температурасы жылы.	• Қуат сымы дұрыс қосылған.	• Қуат сымын дұрыс қосыңыз.
	• Температураны басқару параметрі дұрыс орнатылмаған.	• Төменірек температураны орнатыңыз.
	• Тоңазытқыш қызу көзіне жақын немесе күн сәулесі тура түсетін жерге орнатылған.	• Тоңазытқышты тура түсетін күннің көзінен немесе қызу көзінен алысқа қойыңыз.
	• Тоңазытқыш пен жақын тұрған қабырғалар немесе шкафтардың арасында жеткілікті орын жоқ.	• Тоңазытқыштың артқы жағы мен кез келген жақын орналасқан қабырғалар мен шкафтар арасында кемінде 2,5 дюйм (5 см) орын қалуы керек.
Тоңазытқыш/ мұздатқыш шамадан тыс салқындатылған.	• Температураны басқару параметрі дұрыс орнатылмаған.	• Жоғарырақ температураны орнатыңыз.
Ішкі қабырғасы ыстық.	• Тоңазытқыштың ішкі қабырғасында қызуға төзімді түтік желісі бар.	<p>• Конденсаттың пайда болуына жол бермеу үшін тоңазытқыштың алдыңғы бұрыштарына қызуға төзімді түтіктер орнатылған. Бұл құрылғы ортаның температурасы жоғарыласа дұрыс жұмыс істемеуі мүмкін. Бұл жүйенің ақауы емес.</p> 

Иістер

Белгісі	Ықтимал себептері	Шешімі
Тоңазытқыштан иіс шығады.	• Тағам бұзылған.	• Тоңазытқышты тазалаңыз және бұзылған тағамды алыңыз.
	• Иіс қатты шығатын тағам.	• Иісі қатты шығатын тағамды міндетті түрде ауа өткізбейтін етіп ораңыз.

Қырау

Белгісі	Ықтимал себептері	Шешімі
Саңылаулардың айналасына қырау қатқан.	• Тағам саңылауларды бітеп тұр.	• Тоңазытқыш саңылауларын ешбір тағам бітемей тұрғанына көз жеткізіңіз.
Ішкі қабырғаларға қырау қатқан.	• Есік дұрыс жабылмаған.	• Есікке тағам кедергі жасап тұрмағанына көз жеткізіңіз. Есіктің тығыздағышын тазалаңыз.

Конденсат

Белгісі	Ықтимал себептері	Шешімі
Ішкі қабырғалар буланады.	• Есік ашық қалған болса, тоңазытқышқа ылғал кіреді.	• ылғалды тазалаңыз және есікті ұзақ уақыт ашық қалдырмаңыз.
	• Ылғалы өте көп тағам.	• Тағамды міндетті түрде ауа өткізбейтін етіп ораңыз.

Су/Мұз (диспенсері бар үлгілерде ғана)

Белгісі	Ықтимал себептері	Шешімі
Су әдеттегіден баяу ағады.	• Судың қысымы тым төмен.	• Су қысымының 30 және 125 psi аралығында (206 - 861 кПа) болуын қамтамасыз етіңіз.
Мұз жасағыштан ызыңдаған дыбыс шығады.	• Мұз жасағыш функциясы іске қосылған, бірақ сумен жабдықтау құбыры тоңазытқышқа жалғанбаған.	• Ice Maker (Мұз жасағыш) түймесін басыңыз.

Ақаулықты түзету

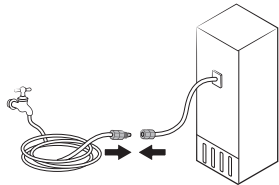
Белгісі	Ықтимал себептері	Шешімі
Мұз жасағыш мұз жасамайды.	<ul style="list-style-type: none"> Мұз жасағыш орнатылған жоқ. 	<ul style="list-style-type: none"> Тоңазытқыш мұз жасағанша 12 сағат күту керек.
	<ul style="list-style-type: none"> Мұздатқыштың температурасы тым төмен. 	<ul style="list-style-type: none"> Мұздатқыш температурасының жылы ортада 0 °F (-18 °C) немесе -4 °F (-20 °C) төмен екенін тексеріңіз.
	<ul style="list-style-type: none"> Диспенсер панелінің Бекітпе іске қосұлы. 	<ul style="list-style-type: none"> Диспенсер панелінің Бекітпе ажыратыңыз.
	<ul style="list-style-type: none"> Мұз жасағыш сөндірулі. 	<ul style="list-style-type: none"> Мұз жасағышты қосыңыз.
Диспенсерден мұз берілмей жатыр.	<ul style="list-style-type: none"> Мұз диспенсері ұзақ уақыт қолданылмаса, (шамамен 3 апта) мұз кептеліп қалуы мүмкін. 	<ul style="list-style-type: none"> Тоңазытқышты ұзақ уақыт қолданбасаңыз, мұз себетін босатып, мұз жасағышты сөндіріңіз.
	<ul style="list-style-type: none"> Мұз себеті дұрыс орнатылмаған. 	<ul style="list-style-type: none"> Мұз себетінің дұрыс орнатылғанына көз жеткізіңіз.
	<ul style="list-style-type: none"> Су түтігі қосылмаған немесе сумен жабдықтау жүйесі қосұлы емес. 	<ul style="list-style-type: none"> Су желісінің дұрыс орнатылғанын тексеріңіз. Су желісінің тоқтату кранының жабық екенін тексеріңіз. 

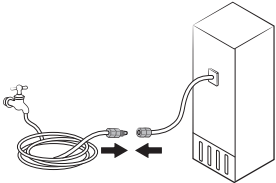
Белгісі	Ықтимал себептері	Шешімі
Диспенсерден су берілмей жатыр.	<ul style="list-style-type: none"> Су түтігі қосылмаған немесе сумен жабдықтау жүйесі қосұлы емес. 	<ul style="list-style-type: none"> Су желісінің дұрыс орнатылғанын тексеріңіз. Су желісінің тоқтату кранының жабық екенін тексеріңіз. 
	<ul style="list-style-type: none"> Диспенсер панелінің Бекітпе іске қосұлы. 	<ul style="list-style-type: none"> Диспенсер панелінің Бекітпе ажыратыңыз.
	<ul style="list-style-type: none"> Үшінші тараптан алынған су сүзгісі орнатылған. 	<ul style="list-style-type: none"> Samsung тарапынан берілген не рұқсат етілген сүзгілерді ғана қолданыңыз. Рұқсат етілмеген сүзгілерді пайдалансаңыз, су ағуы және тоңазытқышқа зақым келуі мүмкін.
	<ul style="list-style-type: none"> Су сүзгісінің индикаторы қосұлы немесе жыпылықтап тұр. 	<ul style="list-style-type: none"> Су сүзгісін ауыстырыңыз. Ауыстырып болғаннан кейін, сүзгі индикаторы сенсорын бастапқы қалпына қойыңыз.

Ақаулықты түзету

Тоңазытқыштан тосын дыбыс естіле ме?

Қызмет көрсету орталығына қоңырау шалу алдында төмендегі тексерілетін мәселелерді тексеріңіз. Қалыпты дыбыстарға қатысты қызмет көрсету үшін шалынған қоңыраулар ақысын пайдаланушы төлейді.

Бұл қалыпты дыбыстар.

- Жұмысты бастағанда немесе аяқтағанда, тоңазытқыштан көлік қозғалтқышының дыбысына ұқсас дыбыс естілуі мүмкін. Тұрақты жұмыс істей бастағанда, дыбыстар азаяды.

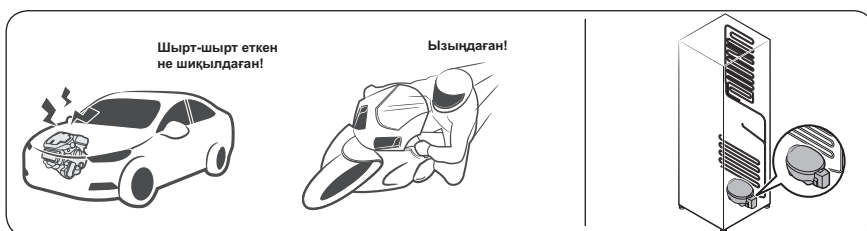

- Желдеткіш жұмыс істеп тұрғанда осындай дыбыстар естілуі мүмкін. Тоңазытқыш орнатылған температураға жеткенде, желдеткіштен ешбір дыбыс естілмейді.

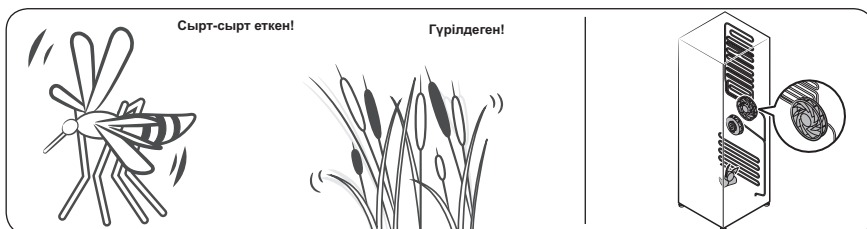

- Жібіту циклы кезінде, қырау қыздырғышқа су тамшылап, ызылдаған дыбыс естілуі мүмкін.

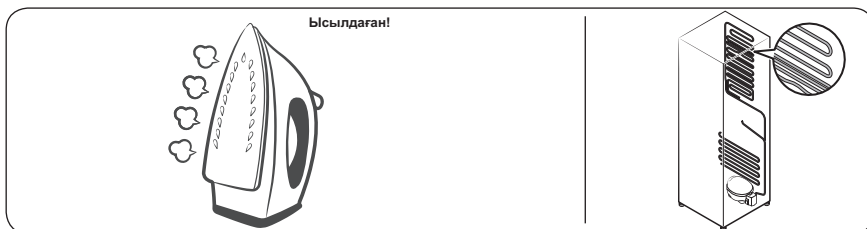

- Тоңазытқыш салқындатқан немесе мұздатқан кезде, салқындатқыш газ тұмшаланған түтіктердің бойымен жылжып, көпіршіктеніп жатқан тәрізді дыбыс естіледі.



- Тоңазытқыштың температурасы жоғарылаған немесе төмендеген кезде, пластик бөліктерден тырсылдаған дыбыстар естіліп, ісініп және тартылуы мүмкін. Бұл дыбыстар қырау жібіту циклы кезінде немесе электронды бөлшектер жұмыс істеп тұрғанда естіледі.

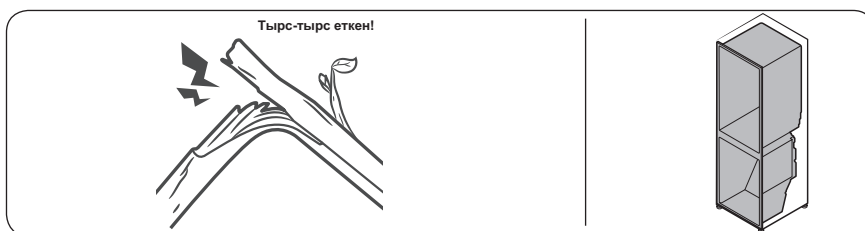

- Мұз жасағышы бар үлгілерде: Мұз жасағышты толтыру үшін су клапаны ашылғанда, ызыңдаған дыбыс естілуі мүмкін.
- Тоңазытқыш есігін ашып-жапқан кезде қысымды тұрақты ету үшін ысылдаған дыбыс естілуі мүмкін.

Жадынама

Жадынама

SAMSUNG WORLD WIDE байланыс орталыгына хабарласыңыз

Samsung өнімдеріне қатысты сұрақтарыңыз немесе айтатын пікіріңіз бар болса, SAMSUNG тұтынушыларға қолдау көрсету орталыгына хабарласыңыз.

Ел	Байланыс орталығы	Веб-сайт
RUSSIA	8-800-555-55-55	www.samsung.com/ru/support
BELARUS	810-800-500-55-500	www.samsung.com/support
GEORGIA	0-800-555-555	www.samsung.com/support
ARMENIA	0-800-05-555	www.samsung.com/support
AZERBAIJAN	0-88-555-55-55	www.samsung.com/support
KAZAKHSTAN	8-10-800-500-55-500 (GSM: 7799)	www.samsung.com/kz_ru/support
UZBEKISTAN	00-800-500-55-500 (GSM: 7799)	www.samsung.com/uz_ru/support
KYRGYZSTAN	00-800-500-55-500 (GSM: 9977)	www.samsung.com/support
TAJIKISTAN	8-10-800-500-55-500 (GSM: 8888)	www.samsung.com/support
MONGOLIA	1800-25-55	www.samsung.com/support
UKRAINE	0-800-502-000	www.samsung.com/ua/support
MOLDOVA	+373-22-667-400	www.samsung.com/support



DA68-04132V-01



Muzlatgich

Foydalanuvchi qo'llanmasi

Avtonom tik turuvchi jihoz

SAMSUNG

Mundarija

Texnika xavfsizligi bo'yicha ma'lumotlar	3
Xavfsizlik ko'rsatmalari haqida nimalarni bilishingiz lozim	3
Muhim xavfsizlik belgilari va ehtiyot chorolari:	5
Muhim xavfsizlik ehtiyot chorolari	6
Tashish va joylashuvdagi jiddiy ogohlantirish belgilari	10
O'rnatish bo'yicha jiddiy ogohlantirishlar	11
O'rnatish bo'yicha ehtiyotkorlik chorolari	15
Foydalanish bo'yicha jiddiy ogohlantirishlar	15
Foydalanish bo'yicha ehtiyotkorlik chorolari	21
Tozalash paytida ehtiyotkorlik chorolari	25
Chiqitga chiqarish bo'yicha jiddiy ogohlantirishlar	27
To'g'ri foydalanish uchun qo'shimcha maslahatlar	28
IEEJ haqidagi ko'rsatmalar	30
O'rnatish	31
Muzlatgichni ko'zdan kechirish	31
O'rnatish ketma-ketligi	34
Ishlatish amallari	50
Asosiy panel	50
Kerakli harorat yoki funksiyani o'rnatish	52
Harorat masshtabini o'zgartirish	53
Muz tayyorlagichni yoqish yoki o'chirish	53
Shabbot rejimini faollashtirish yoki faolsizlantirish (faqat tegishli modellarda)	53
Maxsus xususiyatlar	54
Xizmat ko'rsatish	57
Muomala qilish va qarov	57
Tozalash	61
Qismlarni almashtirish	62
Nosozliklarni bartaraf qilish	63
Umumiy	63
Muzlatgichdan g'ayrioddiy shovqin chiqmoqdam?	67

Texnika xavfsizligi bo'yicha ma'lumotlar

Yangi Samsung muzlatgichingizdan foydalanishga kirishishdan avval, iltimos, ushbu yangi moslamadan xavfsiz va samarali foydalanishni ta'minlash maqsadida xususiyat va funksiyalarni bilishingizni ta'minlash uchun ushbu qo'llanmani yaxshilab o'qib chiqing.

Xavfsizlik ko'rsatmalari haqida nimalarni bilishingiz lozim

- Ushbu qo'llanmadagi Ogohlantirishlar va Muhim xavfsizlik ko'rsatmalari yuzaga kelish ehtimoli bo'lgan hamma shartlar va vaziyatlarni ham qamrab olmaydi. Umumiy ehtiyotkorlik choralarini ko'rish va moslamangizni o'rnatish, xizmat ko'rsatish va ishlatish paytida ehtiyot bo'lishingizda o'zingiz mas'ul hisoblanasiz.
- Bu yerda bayon qilingan foydalanish bo'yicha ko'rsatmalar turli modellarga taalluqli bo'lganligi uchun muzlatgichingizning xususiyatlari ushbu qo'llanmada keltirilgan xususiyatlardan bir oz farq qilishi mumkin. Agar biron-bir savolingiz yoki bu borada tashvishlaringiz bo'lsa, sizga yaqin joylashgan xizmat ko'rsatuvchi markaziga murojaat qiling yoki tegishli yordam va kerakli ma'lumotlarni ushbu saytdan oling: www.samsung.com.
- Sovitish moddasi sifatida R-600a yoki R-134a ishlatiladi. Ushbu jihozda qaysi sovitish moddasi ishlatilayotganini ko'rish uchun jihozning orqa tarafidagi kompressor yorlig'i yoki sovitgich ichidagi pasport yozuvlarini tekshirib ko'ring. Agar ushbu mahsulotda o't oluvchi gaz (R-600a sovitish moddasi) bo'lsa, uni xavfsiz qayta ishlashga topshirish masalasida mahalliy hokimiyat idorasiga murojaat qiling.

Texnika xavfsizligi bo'yicha ma'lumotlar

- Muzlatish tizimidan modda oqib chiqish holatlari yuzaga kelsa, yonuvchan gaz-havo aralashmasining hosil bo'lishi oldini olish uchun jihoz joylashtirilishi mumkin bo'lgan xonaning o'lchami foydalanilgan sovitish kimyoviy moddasi miqdoriga bog'liq bo'lishi kerak.
- Jihozda har qanday shikastlanish holatlari aniqlansa, uni yoqmang. Agar shubhangiz bo'lsa, dilerga murojaat qiling. Jihozga quyilgan har 8 gramm R-600a sovitish moddasi uchun xonada 1 m³ joy bo'lishi kerak. Jihozningizdagi sovitish kimyoviy moddasi miqdori uning ichidagi identifikatsiya yorlig'ida ko'rsatilgan.
- Naychalardan otilib chiqayotgan sovitish kimyoviy moddasi yonib ketishi yoki ko'zni jarohatlashi mumkin. Naychadan muzlatish moddasi oqayotganda uning yaqinida olov yonib turishiga yo'l qo'ymang, har qanday yonuvchan narsani mahsulot oldidan nariga oling va zudlik bilan xonani shamollating.
 - Ushbu talablarga rioya qilmaslik yong'inni yoki portlashni yuzaga keltirishi mumkin.
- Ushbu mahsulotga vakolatli xizmat ko'rsatuvchi shaxsdan boshqa shaxslarning xizmat ko'rsatishi xavflidir.

Muhim xavfsizlik belgilari va ehtiyot choralari:

Qo'llanmadagi barcha xavfsizlik yo'riqnomalariga amal qiling. Bu qo'llanmada quyidagi xavfsizlik belgilari ishlatilgan.

OGOHLANTIRISH

Ehtiyotsizlik bilan muomala qilish yoki ehtiyot choralari amal qilmaslik **jiddiy jarohat olish, mulkka zarar yetishi va/ yoki o'limga** olib kelishi mumkin.

DIQQAT

Ehtiyotsizlik bilan muomala qilish yoki ehtiyot choralari amal qilmaslik **jiddiy jarohat olish va/yoki mulkka zarar yetishiga** olib kelishi mumkin.

IZOH

Muzlatgichi ishlashini tushunish yoki undan manfaat ko'rish uchun foydali ma'lumot.

Ushbu ogohlantiruvchi belgilar jihozdan foydalanishda o'zingiz va boshqalar jarohatlanishining oldini olish uchun bu yerda qayd etilgan.

Iltilimos, ularga diqqat bilan amal qiling.

Ushbu bo'limni o'qib chiqqandan keyin keyinchalik undan ma'lumot olish uchun uni ishonchli joyda saqlang.

Texnika xavfsizligi bo'yicha ma'lumotlar

Muhim xavfsizlik ehtiyot choralari



Ogohlantirish; Yong'in xavfi / yonuvchan materiallar

⚠ OGOHLANTIRISH

- Jihozni joylashtirishda elektr shnuri ilinib yoki shikastlanib qolmasin.
- Troyniklar yoki ko'chma elektr manbalarini jihazning orqa tomoniga joylashtirmang.
- Faqat ichimlik suvi bilan to'ldiring.
- Faqat ichimlik suvi kraniga ulang.
- Jihaz to'sig'idagi yoki ichki o'rnatilgan tuzilmasidagi ventilyatsiya tuynuklari to'silib qolmasin.
- Muz erishi jarayonini tezlashtirish uchun ishlab chiqaruvchi tavsiya qilganlaridan o'zga mexanik qurilmalar va boshqa vositalardan foydalanmang.
- Sovitish kimyoviy moddasining aylanish sxemasiga zarar yetkazmang.
- Agar ishlab chiqaruvchi tavsiya qilgan bo'lmasa, jihaz ichidagi oziq-ovqat saqlanadigan bo'lmalarda elektr jihazlaridan foydalanmang.

- Bu muzlatgich kamerasi jismoniy, hissiy yoki aqliy qobiliyatlari cheklangan yoki bilimlari va tajribalari yetarli bo'lmagan shaxslar (jumladan, bolalar), toki ular ushbu muzlatgich kameradan foydalanishda nazorat qilinmasalar yoki ularning xavfsizliklari uchun javobgar shaxs ularga ushbu jihozdin foydalanish haqida ko'rsatmalar bermagan bo'lsa, foydalanishlari uchun mo'ljallanmagan.
- Agar ular nazorat ostida bo'lsalar yoki ularga xavfsizlik uchun javobgar shaxs tomonidan ushbu mashinadan foydalanish to'g'risida ko'rsatmalar berilgan bo'lsa, bu qurilmadan 8 yoki undan kattaroq yoshdagi bolalar, jismoniy yoki aqliy qobiliyatlari cheklangan yoki bilimi va tajribasi yetarli bo'lmagan shaxslar foydalanishlari mumkin.
Bolalarga qurilma bilan o'ynash ta'qiqlanadi. Tozalash va texnik xizmat ko'rsatishni bolalar nazoratsiz amalga oshirmasligi kerak.
- Agar elektr kabeli shikastlangan bo'lsa, xatarning oldini olish uchun u ishlab chiqaruvchi, uning xizmat ko'rsatish agenti yoki malakali shaxslar tomonidan almashtirilishi kerak.
- Favqulodda holatda jihozni tezda sug'urib olish uchun rozetka qulay joyda bo'lishi lozim.
 - U jihozning orqa tomonidan tashqariga chiqib turishi kerak.
- Ushbu moslama ichida katalizatorga ega aerosol idishlar kabi portlovchi narsalarni saqlamang.

Texnika xavfsizligi bo'yicha ma'lumotlar

- Agar mahsulotlar LED lampa bilan jihozlangan bo'lsa, lampa qopqog'i va LED lampani o'zboshimchalik bilan bo'shatib olmang.
 - Samsung xizmat markaziga murojaat qiling.
 - Faqat ishlab chiqaruvchi yoki xizmat ko'rsatuvchi xodim bergan LED lampalaridan foydalaning.
- Qurilma bilan birga berilgan yangi shlanglar to'plamini ishlating, eski shlanglar to'plamini qayta ishlatmang.
- Muzlatgichga faqat ichimlik suvini ulang. Muz tayyorlagich to'g'ri ishlashi uchun suv bosimi 206–861 kPa (30–125 psi) bo'lishi kerak.
- Elektr tokdan samarali tarzda foydalanish uchun savatchalar, surilma qutilar, polkalar kabi barcha ichki moslamalarni ishlab chiqaruvchi tomonidan ta'minlangan o'rinda saqlang.
- Ushbu mahsulotda elektr energiyasini tejash bo'yicha eng yaxshi natijaga erishish uchun barcha tokchalar, tortmalar va savatlarni asl holatida qoldiring.

Elektr quvvati sarfini kamaytirish choralari

- Muzlatgichni mos havo almashinuviga ega bo'lgan salqin, quruq xonaga o'rnatang.
- Uning oftobda qolmasligiga ishonch hosil qiling va issiqlik manbalari (masalan, radiator) yaqiniga o'rnatmang.
 - Energiyani sarflash samaradorligini ta'minlash maqsadida havo yo'llari yoki panjaralarini to'sib qo'ymaslik tavsiya qilinadi.
 - Issiq ovqat mahsulotini muzlatgichga joylashtirishdan avval uning sovushini poylang.

- Muzlatgichdagi muzlatilgan ovqatni eritishga qo'ying. So'ngra muzlatgichdagi ovqatni sovitish uchun sovitilgan mahsulotlarning past haroratidan foydalanishingiz mumkin.
- Taom qo'yish yoki chiqarish vaqtida jihoz eshigini uzoq vaqt ochib turmang.
- Eshik qancha kamroq vaqt ochiq bo'lsa, muzxona ichida shuncha kam muz hosil bo'ladi.
- Sovutgichning orqa tomonini doimiy ravishda tozalang. Chang elektr quvvati sarfining oshishiga olib keladi.
- Haroratni keragidan sovuqroq qilib o'rnatmang.
- Sovutgich tagida va sovitgichning orqa devori atrofida yetarlicha havo aylanishini ta'minlang. Havo aylanuvchi tirqishlarni to'sib qo'ymang.
- Sovutgichni o'rnatganda o'ng, chap, orqa va yuqori tomonda yetarlicha bo'shliq qolganiga e'tibor qarating. Bu elektr tok iste'molini kamaytiradi va natijada elektr tok uchun xarajatlaringiz ham kamayadi.

Bu qurilma uy sharoitida va

- do'konlardagi oshxona hududlari, ofislar va boshqa ish muhitlari;
- fermer xo'jaliklarida va mehmonxonalar, motellar va boshqa turar-joy muhitlaridagi mijozlar tomonidan;
- uxlash va nonushta turidagi muhitlarda;
- umumiy ovqatlanish va shunga o'xshash chakana savdo uchun qo'llanilmaydigan boshqa joylarda foydalanish uchun mo'ljallangan.

Texnika xavfsizligi bo'yicha ma'lumotlar

Tashish va joylashuvdagi jiddiy ogohlantirish belgilari

OGOHLANTIRISH

- Muzlatgich kamerasini bir joydan ikkinchi joyga tashish va so'ng o'rnatishda jihoz sovitish zanjirining hech bir joyi shikastlanmaganligini tekshirish borasida ehtiyot choralari ko'rilishi lozim.
 - Naychalardan oqib chiqayotgan sovitish moddasi yonib ketishi yoki ko'zni jarohatlashi mumkin. Agar suyuqlik oqishi aniqlansa, ochiq olovdan yoki yonishi ehtimoliga ega narsalardan darhol uzoqlashing va jihoz turgan xonani bir necha daqiqa shamollating.
 - Ushbu jihoz tarkibida kam miqdordagi izobutan (R-600a) muzlatish moddasi bor, u atrof muhitga mutlaqo zarar yetkazmaydigan tabiiy gazdir, biroq u ham yonadi. Muzlatgich kamerasini bir joydan ikkinchi joyga tashish va so'ng o'rnatishda jihoz sovitish zanjirining hech bir joyi shikastlanmaganligini tekshirish borasida ehtiyot choralari ko'rilishi lozim.
- Muzlatgichni tashish yoki o'rnatish chog'ida orqa tomonidagi suv shlangiga tegmang.
 - Bunda muzlatgichga zarar yetib, suv dispenserini ishlamay qolishi mumkin.



O'rnatish bo'yicha jiddiy ogohlantirishlar

OGOHLANTIRISH

- Muzlatgichni nam yoki unga suv tegishi mumkin bo'lgan joylarga o'rnatmang.
 - Elektr qismlaridagi qoplamaning shikastlanishi elektr toki urishiga yoki yong'inga sabab bo'lishi mumkin.
- Ushbu muzlatgichni bevosita quyosh nuri ostiga yoki plita, uy isitgichi va shu kabi boshqa issiqlik chiqazadigan jihozlar oldiga joylashtirmang.
- Bir qancha jihozni bitta elektr quvvat tarmog'iga ulangan bir necha rozetkalar uyasiga ulamang. Muzlatgich har doim alohida elektr rozetkasiga ulangan holda turishi va undagi quvvat kuchlanishi zavod taxtasida qayd etilgan kuchlanishga mos kelishi kerak.
 - Bu yuqori darajada xizmat ko'rsatish samaradorligini ta'minlaydi hamda uydagi elektr quvvat zanjirlarining ortiqcha yuklanishi oldini oladi. Yuklanish o'z o'rnida simlarning qizib ketishiga va natijada yong'in chiqish xavfini tug'dirishiga olib kelishi mumkin.
- Agar devordagi rozetka bo'shab qolgan bo'lsa, unga elektr quvvat vilkasini tiqmang.
 - Chunki yong'in chiqishi yoki elektr toki urish xavfi mavjud.
- Uzunligi bo'ylab yoki ikki uchida shikastlangan yoki shilingan joylarga ega kabeldan foydalanmang.
- Elektr quvvat kabelini bukmang yoki uning ustiga og'ir buyumlarni joylashtirmang.
- Elektr kabelini tortmang yoki haddan ziyod bukmang.
- Elektr kabelini buramang yoki tugmang.



Texnika xavfsizligi bo'yicha ma'lumotlar

- Elektr kabelini metal narsalarga ildirmang, ustiga og'ir narsani qo'ymang, narsalar orasiga kiritmang yoki jihoz orqasidagi joyga tiqmang.
- Muzlatgichni boshqa joyga ko'chirish vaqtida jihozni o'zining elektr kabeli ustidan surish yoki kabelning shikastlanishidan ehtiyot bo'ling.
 - Bu elektr toki urishi yoki yong'in chiqishiga sabab bo'lishi mumkin.
- Hech qachon sovitgichingizni simidan tortib rozetkadan ajratmang. Doimo vilkani mahkam ushlab rozetkadan qiyshaytirmasdan tortib ajrating.
 - Elektr simining shikastlanishi qisqa tutashuv, yong'in va/yoki elektr toki urishiga sabab bo'lishi mumkin.
- Muzlatgich yaqinida aerozol ishlatmang.
 - Muzlatgich yaqinida aerozol ishlatilsa, portlashi yoki yong'in chiqishi mumkin.
- Jihozni isitgich va yonuvchi material yoniga o'rnatmang.
- Gaz chiqishi mumkin bo'lgan joylar oldiga ushbu jihozni o'rnatmang.
 - Bu elektr toki urishi yoki yong'in chiqishiga sabab bo'lishi mumkin.
- Ushbu muzlatgichdan foydalanishni boshlashdan avval uni ko'rsatmalarga muvofiq tegishli ravishda joylashtirish va o'rnatish shart.
- Elektr vilkani elektr manbasiga to'g'ri holatda ulang va kabel pastga osilib turishi kerak.
 - Agar vilka yuqori qismi pastga qaragan holda ulansa, kabel qirqilib ketishi va yong'inga yoki elektr tokdan zarba olishga sabab bo'lishi mumkin.

- Elektr kabeli vilkasi muzlatgichning orqa tomonida qisib qolmagani yoki shikastlanmaganiga ishonch hosil qiling.
- O'rama materiallarni bolalar qo'li yetmaydigan joyda saqlang.
 - O'rama materiallarni bolalar boshiga kiyib olib havo yetishmasdan bo'g'ilib qolib o'limga sabab bo'lish xavfi bor.
- Ushbu muzlatgichni nam, yog'li yoki chang bosgan joylar, to'g'ridan-to'g'ri quyosh va suv (masalan, yomg'ir tomchilari ostiga) ta'siri ostidagi joylarga o'rnatmang.
 - Elektr qismlaridagi qoplamaning shikastlanishi elektr toki urishiga yoki yong'inga sabab bo'lishi mumkin.
- Agar muzlatgichda chang yoki suv hosil bo'lsa, elektr quvvat vilkasini elektr quvvat manбайдan uzing va Samsung Electronics xizmat ko'rsatuvchi markaziga murojaat qiling.
 - Aks holda yong'in chiqish xavfi paydo bo'ladi.
- Jihoz ustiga chiqmang yoki (yuvilgan kir, yoqilgan sham, yoqilgan sigaret, idishlar, kimyoviy reaktivlar, metall buyumlar singari) narsalarni qo'ymang.
 - Bu tok urishi, yong'in, portlash, mahsulot bilan bog'liq muammolar yoki jarohatga sabab bo'lishi mumkin.
- Mahsulotni rozetkaga joylashtirib ishga tushirishdan avval barcha himoya plastik selofanlarni olib tashlashingiz kerak.

Texnika xavfsizligi bo'yicha ma'lumotlar

- Bolalar eshik sozlanishi uchun qo'llaniladigan prujinali halqalar yoki suv naycha xomutlarini o'ynamasliklarini nazorat qilinishi kerak.
 - Bolaning prujinali halqalar yoki suv naycha xomutlarini yutib yuborish natijasida bo'g'lib qolib o'limga sabab bo'lish xavfi mavjud. Prujinali halqalar yoki suv naycha xomutlarini bolalarning qo'li yetmaydigan joyda saqlang.
- Muzlatgich xavfsiz yerga ulanishi shart.
 - Moslamani ko'zdan kechirish yoki tuzatishga harakat qilganingizda doimo uning yerga ulanganligiga ishonch hosil qiling. Ochiq elektr toki qattiq elektr zarbasiga sabab bo'lishi mumkin.
- Gaz quvurlari, telefon liniyalari yoki boshqa uchqun chiqazishga qodir sim chiviqlardan ushbu jihozni yerga ulash uchun foydalanmang.
 - Muzlatgichdagi elektr kuchlanishining ochiqligi natijasida elektr quvvatning har qanday ochiq holatini yuzaga kelishi yoki elektr quvvatidan zarba olishning oldini olish uchun uni yerga ulab qo'yishingiz zarur.
 - Bu tok urishi, yong'in, portlash yoki mahsulot bilan bog'liq muammolarga sabab bo'lishi mumkin.
- Elektr quvvati vilkasini devordagi rozetkaga tiqing. Shikastlangan elektr quvvati vilkasi, elektr kabeli yoki liqillab turgan rozetkadan foydalanmang.
 - Bu elektr toki urishi yoki yong'in chiqishiga sabab bo'lishi mumkin.



-
- Muzlatgich saqlagichini faqat malakali texnik yoki texnik xizmat ko'rsatuvchi tashkilot almashtirishi kerak.
 - Ushbu talabga rioya qilmaslik elektr quvvatidan zarba olish yoki jarohatlanishga sabab bo'lishi mumkin.

O'rnatish bo'yicha ehtiyotkorlik choralari

DIQQAT

- Muzlatgich atrofida yetarlicha bo'shliq qoldiring va uni tekis joyga o'rnatib.
 - Muzlatgich tekis turmasa, sovitish samaradorligi va chidamliligi kamayishi mumkin.
- Jihozni o'rnatib, yoqqandan so'ng ichiga oziq-ovqat qo'yishdan oldin 2-3 soat ishlagan holda qoldiring.
- Muzlatgichni malakali mutaxassis yoki xizmat ko'rsatish kompaniyasi tarafidan o'rnatilishini qattiq tavsiya qilamiz.
 - Ushbu talabga rioya qilmaslik elektr quvvatidan zarba olish, yong'in chiqishi, portlash, mahsulotga tegishli muammolar yuzaga kelishi yoki shaxsiy jarohatlanishga sabab bo'lishi mumkin.

Foydalanish bo'yicha jiddiy ogohlantirishlar

OGOHLANTIRISH

- Vilkani rozetkaga nam qo'llaringiz bilan ushlamang.
 - Bu elektr toki urishiga sabab bo'lishi mumkin.



Texnika xavfsizligi bo'yicha ma'lumotlar

- Muzlatgich kamerasi ustiga narsalar qo'ymang.
 - Muzlatgich kamerasi eshigini ochganingizda yoki yopganingizda uning ustidagi narsalar tushib ketishi va shaxsiy jarohatlanishga va/yoki moddiy zararga sabab bo'lishi mumkin.
- Muzlatgich osti yoki orqasiga qo'l, oyoq yoki (ovqatlanish tayyoqchalari va shu kabi) metall buyumlarni tiqmang.
 - Bu elektr toki urishi yoki jarohatlanishga olib kelishi mumkin.
 - O'tkir uchli narsalar shaxsiy jarohatlanishga sabab bo'lishi mumkin.
- Muzlatgich kameraning ichki devorlariga yoki muzlatgich kameraga joylashtirilgan mahsulotlarga nam qo'llaringiz bilan tegmang.
 - Bu sovuq urishga olib kelishi mumkin.
- Suv to'ldirilgan idishni muzlatgich ustiga qo'ymang.
 - Agar suv to'kilib ketsa, elektr tokidan zarba olishingiz yoki yong'in chiqishiga sabab bo'lishi mumkin.
- Uchuvchan yoki yonuvchan buyumlar yoki moddalarni (benzol, suyultirgichlar, propan gazi, spirt, efir, suyultirilgan gaz va shunga o'xshash boshqa narsalarni) muzlatgichda saqlamang.
 - Muzlatgich faqat oziq-ovqat mahsulotlarini saqlash uchun mo'ljallangan.
 - Bu elektr toki urishi, yong'in yoki portlashga olib kelishi mumkin.

- Bolalar jihoz bilan o'ynamasligini ta'minlash uchun nazorat ostida bo'lishi lozim.
 - Barmoqlaringizni "qisib qoladigan" joylardan uzoqroq tuting. eshiklar orasidagi bo'sh joylar va shkaf ataylab kichik qilingan. Bolalar yaqin atrofda bo'lganda eshikni ochishda ehtiyot bo'ling.
- Eshiklar orasiga barmoqlaringizni yoki farzandlaringiz barmoqlarini tiqmang.
 - Chap va o'ng eshik oraliqlariga barmoq kirib qolmasin. Eshiklar orasida barmog'ingiz turgan bo'lsa, eshikni ochishda ehtiyot bo'ling.
- Bolalar muzlatgich eshigiga yoki eshik sandiqchasiga osilishiga yo'l qo'ymang. Bunday qilish jiddiy jarohatga sabab bo'lishi mumkin.
- Bolalarning muzlatgich ichiga kirib olishlariga yo'l qo'ymang. Ichida qamalib qolishlari mumkin.
- Qo'llaringizni moslamaning ostki qismiga tiqmang.
 - O'tkir uchli narsalar shaxsiy jarohatlanishga sabab bo'lishi mumkin.
- Muzlatgichda farmatsevtika mahsulotlari, ilmiy tadqiqot ashyolari yoki haroratga sezgir mahsulotlarni saqlamang.
 - Muayyan harorat nazoratini qat'iy talab qiluvchi mahsulotlarni muzlatgichda saqlamang.
- Agar dori yoki tutun hidini sezib qolsangiz, zudlik bilan elektr quvvati vilkasini sug'urib oling va Samsung Electronics xizmati markaziga murojaat qiling.
- Agar muzlatgich ichiga chang yoki suv kirsa, elektr manbasiga ulash kabeli vilkasini rozetkadan sug'uring va Samsung Electronics xizmat markaziga murojaat qiling.
 - Aks holda yong'in chiqish xavfi paydo bo'ladi.

Texnika xavfsizligi bo'yicha ma'lumotlar

- Bolalarga tortmalari ustiga chiqishga yo'l qo'ymang.
 - Tortmalari sinib ular sirpanib yiqilishlari mumkin.
- Muzlatgich eshiklarini muzlatgichdan foydalanmayotgan vaqtda ochiq qoldirib ketmang va bolalarni uning ichiga kirib olishlariga yo'l qo'ymang.
- Chaqaloqlar va bolalarning tortma ichiga kirib olishlariga yo'l qo'ymang.
 - Bu qamalib qolish natijasida bo'g'ilib o'lish yoki tan jarohati olishga sabab bo'lishi mumkin.
- Muzlatgichni oziq-ovqat bilan to'ldirib tashlamang.
 - Muzlatgich eshigini ochganingizda uning ichidagi narsalar tushib ketishi va shaxsiy jarohatlanishga va/ yoki moddiy zararga sabab bo'lishi mumkin.
- Jihoz yuzasiga hasharotlarga qarshi vosita kabi uchuvchan moddalarni sepmang.
 - Insonga zararli hisoblanishi bilan bir qatorda bu vosita elektr toki urishi, yong'in chiqishiga sabab bo'lishi yoki mahsulot bilan tegishli muammolarni yuzaga keltirishi mumkin.
- Suv dispenseri teshigiga, muz tarnovi yoki muz tayyorlagich chelagiga barmoqlaringizni yoki boshqa buyumlarni tiqmang.
 - Bu shaxsiy tan jarohati olish yoki moddiy zarar ko'rishga sabab bo'lishi mumkin.
- Haroratga nisbatan sezgir bo'lgan moddalar, masalan, yonuvchan aerezollar, yonuvchan buyumlar, quruq muz, dori vositalari yoki kimyoviy moddalardan muzlatgich yaqinida foydalanmang yoki ularni muzlatgich yaqini yoki ichiga qo'ymang.

- Muzlatgich ichini quritish maqsadida sochni quritish jihozidan foydalanmang. Yomon hidlarni ketkazish uchun muzlatgich ichiga yonib turgan shamni qo'ymang.
 - Bu elektr toki urishi yoki yong'in chiqishiga sabab bo'lishi mumkin.
- Suv baki, muz patnisi va suv kubiklarini faqat ichimlik suvi (mineral suv yoki tozalangan suv) bilan to'ldiring.
 - Suv bakini choy, sharbat yoki sport ichimligi bilan to'ldirmang, bu muzlatkichni shikastlashi mumkin.
- Jihoz ustiga chiqmang yoki (yuvilgan kir, yoqilgan sham, yoqilgan sigaret, idishlar, kimyoviy reaktivlar, metall buyumlar singari) narsalarni qo'ymang. Bu tok urishi, yong'in, portlash, mahsulot bilan bog'liq muammolar yoki jarohatga sabab bo'lishi mumkin. Suv to'ldirilgan idishni qurilma ustiga qo'ymang.
 - Agar suv to'kilib ketsa, elektr tokidan zarba olishingiz yoki yong'in chiqishiga sabab bo'lishi mumkin.
- Hech qachon ultrabinafshali elektr diod chirog'iga uzoq vaqt tikilib turmang.
 - Bu ultrabinafsha nurlari sababli ko'zning charchashiga olib kelishi mumkin.
- Javonni teskarisiga qo'ymang. Polka probkasi ishlamasligi mumkin.
 - Bu shisha polkaning tushib ketishi tufayli shaxsning jarohatlanishiga olib kelishi mumkin.
- Barmoqlaringizni "qisib qoladigan" joylardan uzoqroq tuting. eshiklar orasidagi bo'sh joylar va shkaf ataylab kichik qilingan. Bolalar yaqin atrofda bo'lganda eshikni ochishda ehtiyot bo'ling.

Texnika xavfsizligi bo'yicha ma'lumotlar

- Gaz chiqishi aniqlangan hollarda har qanday ochiq olov yoki uchqun chiqazuvchi manbalardan uzoqlashing va jihoz turgan xonani bir necha daqiqa shamollating.
 - Qurilma yoki elektr kabeliga tugmang.
 - Shamollatgichdan foydalanmang.
 - Uchqun portlash yoki yong'in chiqishiga sabab bo'lishi mumkin.
- Shisha idishlari tushib ketmasligi uchun, muzlatgich ichida ular bir-biriga zich joylashtirilishi kerak.
- Ushbu muzlatgich faqat uy muhitida oziq-ovqat mahsulotlarini saqlash uchungina mo'ljallangan.
- Suv dispenseri teshigiga, muz tarnovi yoki muz tayyorlagich chelagiga barmoqlaringizni yoki boshqa buyumlarni tiqmang.
 - Bu shaxsiy tan jarohati olish yoki moddiy zarar ko'rishga sabab bo'lishi mumkin.
- Muzlatgichni o'zboshimcha tuzatish, qismlarga ajratish yoki o'zgartirish kiritishga harakat qilmang.
- Standart saqlagichdan boshqa (mis, p'olat sim va h.k.z. singari) saqlagichlardan foydalanmang.
- Agar muzlatgichingizni tuzatish yoki boshqatdan o'rnatish kerak bo'lsa, yaqin oradagi xizmat markaziga murojaat qiling.
 - Ushbu talabga amal qilmaslik elektr toki urishi, yong'in chiqishi, mahsulotning ishlashi bilan bog'liq muammolar yoki shikastlanishga olib kelishi mumkin.

- Agar muzlatgichdan kuygan hid chiqsa yoki tutun paydo bo'lsa uni rozetkadan ajrating va darhol hududingizdagi Samsung Electronics xizmat markaziga murojaat qiling.
 - Ushbu talabga rioya qilmaslik elektr quvvatidan zarba olish yoki tan jarohat olish xavfini tug'diradi.
- Muzlatgichning ichki lampochkasini almashtirishdan oldin elektr quvvati vilkasini rozetkadan tortib chiqarib oling.
 - Aks holda elektr tokidan zarba olish xavfi mavjud.
- Agar siz LED bo'lmagan chiroqni almashtirishda qiyinchilikka duch kelayotgan bo'lsangiz, Samsung xizmat markaziga murojaat qiling.
- Elektr quvvati vilkasini devordagi rozetkaga tiqing.
- Shikastlangan elektr quvvati vilkasi, elektr kabeli yoki liqillab turgan rozetkadan foydalanmang.
 - Bu elektr toki urishi yoki yong'in chiqishiga sabab bo'lishi mumkin.

Foydalanish bo'yicha ehtiyotkorlik choralari

DIQQAT

- Muzdan tushirilgan taomni qayta muzlatmang.
 - Muzlatib, eritilgan oziq-ovqatda xavfli bakteriyalar yangi oziq-ovqatga qaraganda tezroq rivojlanadi.
 - Ikkinchi marta muzdan tushirilsa, yanada ko'proq hujayralar shikastlanadi, namlik sizib chiqadi va mahsulotning yaxlitligi o'zgaradi.
- Go'shtni xona haroratida muzdan tushirmang.
 - Xavfsizlikning ta'minlanishi xom mahsulotlarning to'g'ri saqlanishiga bog'liq.

Texnika xavfsizligi bo'yicha ma'lumotlar

- Muzxonada shisha, butilka yoki gazlangan ichimliklarni joylashtirmang.
 - Konteyner muzlashi va sinishi, bu esa jarohatlanishga olib kelishi mumkin.
- Faqat muzlatgich bilan birga berilgan muz tayyorlagichdan foydalaning.
- Agar uzoq vaqt uyda bo'lmasangiz (masalan, ta'tilda bo'lsangiz), va suv yoki muz dispenserini ishlatmaydigan bo'lsangiz, suv klapanini yopib qo'ying.
 - Aks holda, suv sizib chiqishi mumkin.
- Agar muzlatgichni uzoq vaqt (3 haftadan ortiq) ishlatmaydigan bo'lsangiz, uning ichini bo'shatib, muz chelagini olib qo'ying, keyin tokdan ajratib, suvni yoping, ichki devorlaridagi namni artib tashlang va hid chiqmasligi va mog'or bosmasligi uchun eshiklarini ochiq qoldiring.
- Mahsulotdan samarali foydalanish uchun:
 - Oziq-ovqat mahsulotlarini jihozning orqa tarafidagi havo teshiklariga yaqin qo'ymang, chunki bu muzlatgich ichida havo bemalol aylanishiga to'sqinlik qilishi mumkin.
 - Oziq-ovqat mahsulotlarini muzlatgichga joylashtirishdan avval tegishli tarzda o'rang yoki germetik idishlarga soling.
 - Muzlatilgan mahsulotlarning eng ko'p saqlash vaqti va yaroqlilik muddatlariga amal qiling.

- Agar uch haftadan kam muddatga ketsangiz, uni tokdan ajratib qo'yish shart emas. Ammo uch haftadan uzoqroq muddatga ketsangiz, oziq-ovqat mahsulotlarini va muz chelagidagi muzni chiqarib tashlab, muzlatgichni tokdan ajrating, suvni yoping, ichki devorlaridagi namni artib tashlang va hid chiqmasligi va mog'or bosmasligi uchun eshiklarini ochiq qoldiring.
- Xizmat kafolati va modifikatsiya.
 - Ushbu mukammal jihozga 3-shaxslar tomonidan kiritilgan o'zgartirishlar va modifikatsiyalar na Samsung xizmat ko'rsatish kafolati bilan qoplanadi va na Samsung ushbu kiritilgan o'zgartirishlar natijasida yuzaga kelgan xavfsizlik muammolari va shikastlanishlarga majburiyatni o'z bo'yniga oladi.
- Muzlatgich ichidagi havo yo'llarini to'sib qo'ymang.
 - Agar havo almashtirish tirqishlari ayniqsa plastik paketlar bilan to'sib qo'yilsa, muzlatgich ortiqcha sovub ketishi mumkin. Agar ushbu sovitish davri haddan tashqari uzoq vaqt davom etsa, suv filtri buzilishi va suvning chiqib ketishiga sabab bo'lishi mumkin.
- Faqat muzlatgichning o'zida mavjud muz qurilmasidan foydalaning.
- Ichkaridagi oshiqcha namlikni artib oling va eshiklarni ochiq qoldiring.
 - Aks holda hid va mog'or paydo bo'lishi mumkin.
- Agar muzlatgich elektr ta'minotidan uzilgan bo'lsa, uni qayta ulash uchun kamida besh daqiqa kutishingiz kerak bo'ladi.

Texnika xavfsizligi bo'yicha ma'lumotlar

- Muzlatgichga suv tekanda elektr quvvati vilkasini chiqarib oling va Samsung Electronics xizmat markaziga murojaat qiling.
- Har qanday shishali yuzaga zarba bermang yoki qattiq kuch ishlatmang.
 - Singan shisha odamga jarohat va/yoki mulkka zarar yetkazishi mumkin.
- Suv idishi va muz bo'laklari shakl beruvchilarni faqat ichimlik suvi bilan to'ldiring (vodoprovod suvi, mineral suv yoki tozalangan suv).
 - Suv bakini choy yoki energetik ichimliklar bilan to'ldirmang. Bu muzlatgichni shikastlashi mumkin.
- Barmoqlaringizning tiqilib qolmasligi uchun ehtiyot bo'ling.
- Agar muzlatgichingiz suv bilan to'lib qolgan bo'lsa, yaqin atrofdagi xizmat markaziga murojaat qiling.
 - Elektr quvvatidan zarba olish yoki yong'in chiqishi xavfi mavjud.
- Muzlatgich eshigidagi savatlarda sabzavot yog'ini saqlamang. Yog' qotib qolib, ta'mi o'zgarishi va ishlatish qiyin bo'lib qolishi mumkin. Bundan tashqari, ochiq idishdan yog' sizib chiqishi va eshik savatining yorilishiga olib kelishi mumkin. Yog' idishini ochgandan so'ng uni salqin va soya joyda, masalan, shkaf yoki bufetda saqlagan ma'qul.
 - Sabzavot yog'iga misol: zaytun yog'i, makkajo'xori yog'i, uzum yog'i va hokazo.

Tozalash paytida ehtiyotkorlik choralari

DIQQAT

- Muzlatgich ichiga yoki tashqi qismiga bevosita suv sepmang.
 - Yong'in chiqishi yoki elektr tokidan zarba olish xavfi mavjud.
- Muzlatgich ichini quritish maqsadida sochni quritish jihozidan foydalanmang.
- Yoqimsiz hidlarni ketkazish uchun yoqilgan shamni muzlatgich ichiga joylashtirmang.
 - Bu elektr toki urishi yoki yong'in chiqishiga sabab bo'lishi mumkin.
- Displayga to'g'ridan-to'g'ri tozalash vositalarini sepmang.
 - Displaydagi chop qilingan harflar o'chib ketishi mumkin.
- Jihoz ichiga suv kabi o'zga moddalar tushgan bo'lsa, elektr quvvat vilkasini elektr quvvat manбайдan uzing va manzilingizga yaqin joylashgan xizmat ko'rsatuvchi xodimga murojaat qiling.
 - Ushbu talabga rioya qilmaslik elektr quvvatidan zarba olish yoki yong'in chiqish xavfini tug'diradi.
- Vilka uchlaridan begona narsalarni yoki changni tozalab tashlash uchun toza, quruq matodan foydalaning. Vilkani tozalayotganda ho'l yoki nam lattadan foydalanmang.
 - Aks holda elektr tokidan zarba olish yoki yong'in chiqish xavfi mavjud.
- Jihozni unga to'g'ridan-to'g'ri suv sepush bilan tozalamang.

Texnika xavfsizligi bo'yicha ma'lumotlar

- Tozalash uchun benzin, suyultirgich yoki matolarni oqartirgichda, xlordan foydalanmang.
 - Ular jihoz yuzasini shikastlashi va yong'inga olib kelishi mumkin.
- Dispenser teshigiga hech qachon barmoqlaringizni tiqmang.
 - Bu shaxsiy tan jarohati olish yoki moddiy zarar ko'rishga sabab bo'lishi mumkin.
- Tozalashdan yoki xizmat ko'rsatishdan avval moslamani rozetkadan ajrating.
 - Ushbu talabga rioya qilmaslik elektr quvvatidan zarba olish yoki yong'in chiqish xavfini tug'diradi.
- Muzlatkichni tozalash uchun toza gubka yoki yumshoq latta bilan iliq suvda yumshoq yuvish vositasi ishlatting.
- Abraziv yoki dag'al tozalash vositalari, masalan, oyna tozalagich, tozalovchi birikma, yonuvchan suyuqliklar, xlorid kislota, tozalovchi mum, to'yintirilgan vositalar, oqartirgich, tarkibida neft bo'lgan tozalash vositalarini tashqi sirtni (eshiklar va korpus), plastik qismlari, eshik va ichki tomoni va qistirmalarni yuvishda ishlatmang.
 - Bular materialni tirnashi yoki shikast yetkazishi mumkin.
- Shisha tokchalar yoki qopqoqlar sovuq bo'lgan holatida issiq suv bilan yuvmang. Shisha tokchalar va qopqoqlar haroratning keskin o'zgarishida yoki urib yuborilsa yoki tushib ketsa, sinishi mumkin.

Chiqitga chiqarish bo'yicha jiddiy ogohlantirishlar

OGOHLANTIRISH

- Ushbu jihozning o'rama materiallarini atrof-muhitga zararsiz tarzda chiqitga chiqaring.
- Chiqitga chiqazishdan oldin jihoz orqa tarafidagi naychalardan birortasi ham shikastlanmaganligini ta'minlang.
- Sovitish moddasi sifatida R-600a yoki R-134a ishlatiladi. Ushbu sovutgichda qaysi sovutish moddasi ishlatilayotganini ko'rish uchun jihozning orqa tarafidagi kompressor yorlig'i yoki sovutgich ichidagi pasport yozuvlarini tekshirib ko'ring. Agar ushbu mahsulotda o't oluvchi gaz (R-600a sovitish moddasi) bo'lsa, uni xavfsiz qayta ishlashga topshirish borasida mahalliy idoraga murojaat qiling.
- Ushbu yoki boshqa muzlatgichni chiqitga chiqarganda eshik/eshik zichlagichlari, zulfinlarini kichik yoshdagi bolalar yoki jonivorlar ichiga qamalib qolmasligi uchun olib tashlang. Bolalar jihoz bilan o'ynamasligini ta'minlash uchun nazorat ostida bo'lishi lozim. Agar bola ichkarida qamalib qolsa, jarohatlanishi va nafas ololmay o'lib qolishi mumkin.
 - Agar bola ichkarida qamalib qolsa, jarohatlanishi va nafas ololmay o'lib qolishi mumkin.
- Izolyatsiya uchun siklopentandan foydalanilgan. Izolyatsion materiallardagi gazlar maxsus yo'l bilan chiqitga chiqazishni talab qiladi. Ushbu mahsulotni atrof muhitga zararsiz tarzda chiqitga chiqazish uchun mahalliy hokimiyat idoralariga murojaat qiling.

Texnika xavfsizligi bo'yicha ma'lumotlar

- Barcha o'rama materiallarini bolalar qo'li yetmaydigan joyga qo'ying, chunki o'rama materiallar bolalar uchun xavfli.
 - Agar yosh bola paketni boshiga kiyib olsa nafas yetishmay bo'g'ilib qolishi mumkin.

To'g'ri foydalanish uchun qo'shimcha maslahatlar

- Agar elektr quvvati ta'minotida uzilish yuz bergan bo'lsa, elektr ta'minoti tarmog'ining mahalliy idorasiga qo'ng'iroq qilib, uzilish qancha davom etishi mumkinligini so'rab biling.
 - Bir yoki ikki soat ichida bartaraf etiladigan uzilishlar muzlatgichdagi harorat ko'rsatkichlariga ta'sir qilmaydi. Biroq, jihoz elektr toki bilan ta'minlanmayotgan vaqtda, uning eshigini kamroq ochib-yoping.
 - Agar elektr quvvat uzilishi 24 soatdan ko'p davom etadigan bo'lsa, barcha muzlatilgan oziq-ovqat mahsulotlarini chiqarib oling.
- Agar muzlatgich uzoq vaqt davomida moslama ishlashga moslashgan haroratdan yuqoriroq bo'lgan joyda turib qolsa muzlatgich bir maromda ishlamasligi mumkin (muzlatilgan narsalar erishi, yoki muzlatilgan oziq-ovqat bo'lmasi ichidagi harorat ilib ketishi mumkin).
- Muayyan oziq-ovqatlar past darajada saqlanishi o'z xususiyatiga ko'ra saqlanishga yomon ta'sir ko'rsatishi mumkin.

-
- Muzlatgichingizda yaxlash bo'lmaydi, ya'ni uni qo'lda eritishga hojat yo'q. Eritish avtomatik tarzda amalga oshiriladi.
 - Muzni eritish vaqtida harorat ko'tarilishi ISO talablariga muvofiq keladi. Agar muzlatgich kamerasining erish vaqtida muzlatilgan oziq-ovqat mahsulotlari haroratining ko'tarilishi oldini olmoqchi bo'lsangiz, muzlatilgan oziq-ovqat mahsulotlarini bir necha qavat gazetaga o'rang.
 - To'liq erib bo'lgan oziq-ovqat mahsulotlarini qayta muzlatmang.
 - Ikki yulduzli ramzga (**) ega bo'lgan ikki yulduzli bo'lim (bo'limlar) yoki bo'lma (bo'lmalar) harorati boshqa muzxona bo'lmasiga (bo'lmalari) nisbatan bir oz yuqoriroq hisoblanadi.
Ikki yulduzli bo'lim(lar) yoki bo'lma(lar) yetkazib berilgan ko'rsatma va/yoki shartga asoslanadi.

Texnika xavfsizligi bo'yicha ma'lumotlar

IEEJ haqidagi ko'rsatmalar



Ushbu mahsulotni to'g'ri chiqitga chiqarish (ishlatilgan elektr va elektronika jihozi) (Chiqindilarni ajratgan holda yig'ish tizimiga ega bo'lgan mamlakatlarga tegishli)

Mahsulot, aksessuarlar yoki adabiyot ustidagi tamg'a mahsulot va uning elektron aksessuarlari (masalan, zaryadlash vositasi, go'shak, USB-kabel) ishlatilib bo'lgandan so'ng boshqa ro'zg'or chiqindilari bilan bir joyga qo'yilmasligi kerakligini ko'rsatadi. Chiqindilarni nazoratsiz qayta ishlashdan atrof muhit va inson salomatligiga zarar yetishi oldini olish uchun ushbu narsalarni boshqa chiqindi turlaridan ajrating va moddiy resurslardan barqaror qayta foydalanishni rag'batlantirish uchun ularni mas'uliyat bilan qayta ishlang.

Uyda foydalanuvchilar ekologik jihatdan xavfsiz tarzda qayta foydalanish uchun ushbu qurilmalarni qayerda va qanday topshirish mumkinligi to'g'risida ma'lumotlar olish uchun o'zlari ushbu mahsulotni xarid qilgan chakana sotuvchiga yoki mahalliy hokimiyat idorasiga murojaat qilishlari kerak.

Biznes bilan shug'ullanuvchi foydalanuvchilar ta'minotchilari bilan bog'lanishi va xarid shartnomasi qoidalari va shartlari bilan tanishishi kerak. Ushbu mahsulot va uning elektron aksessuarlarini qayta ishlash uchun boshqa sanoat chiqindilari bilan aralashtirib yuborish mumkin emas.

Samsung kompaniyasining atrof-muhitni himoya qilish bo'yicha majburiyatlari, masalan, REACH, WEEE yoki Batareyalar haqida ko'proq ma'lumotlar olish uchun www.samsung.com orqali o'tish mumkin bo'lgan barqarorlik bo'yicha sahifamizga tashrif buyuring

(Faqat Yevropa mamlakatlari va Buyuk Britaniyada sotilgan mahsulotlar uchun)

O'rnatish

Ushbu muzlatgichni to'g'ri o'rnatish va foydalanishdan oldin baxtsiz hodisaning oldini olish uchun ushbu ko'rsatmalarga yaxshilab amal qiling.

⚠ OGOHLANTIRISH

- Ushbu jihozdan faqat ushbu qo'llanmada bayon qilingan maqsadlardagina foydalaning.
- Har qanday xizmat malakali mutaxassis tomonidan amalga oshirilishi shart.
- Mahsulotning qadoqlash materiallarini mahalliy qoidalarga muvofiq chiqitga chiqaring.
- Texnik xizmat ko'rsatish yoki biror qismini almashtirishdan oldin tok urmasligi uchun elektr shnurini tokdan ajratib qo'ying.

Muzlatgichni ko'zdan kechirish

Model va mamlakatga bog'liq ravishda haqiqiy muzlatgich va uning birga berilgan qismlari ushbu qo'llanmadagi rasmlardan farq qilishi mumkin.

A turidagi

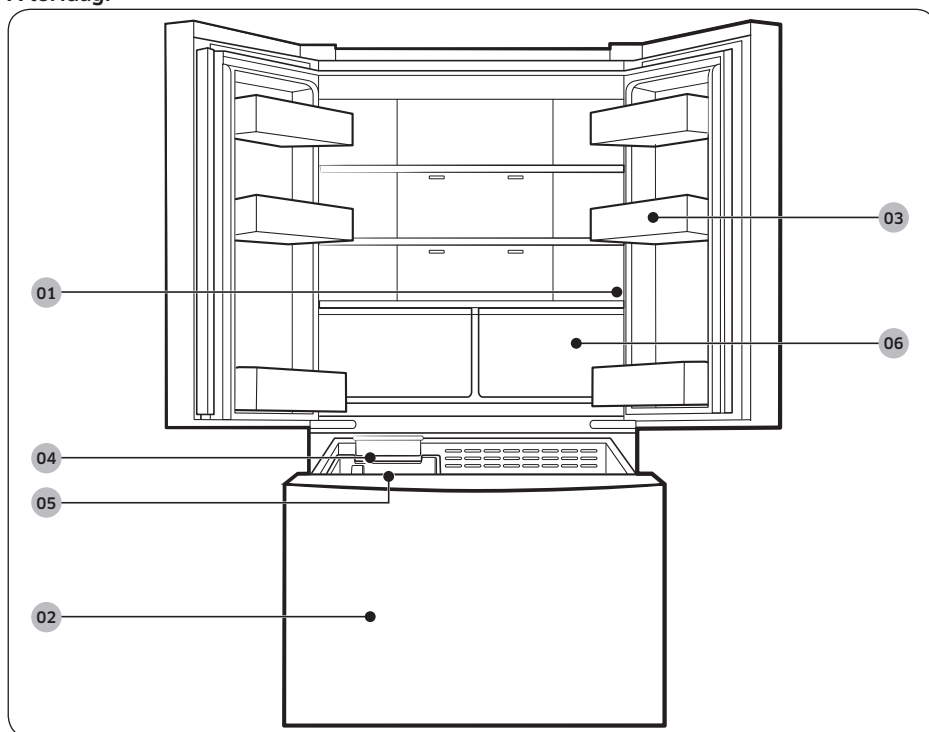

O'rnatish

B turidagi

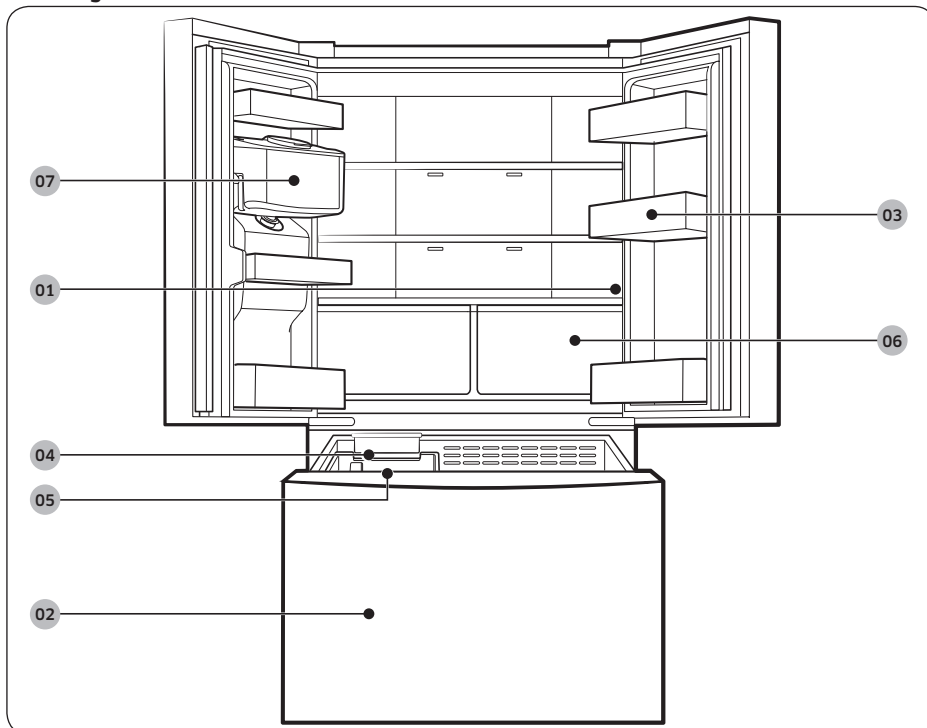

O'rnatish

01 Asosiy panel

03 Eshik savatlari

05 Muz chelagi

07 Suvdon *

02 Muzxona

04 Muz tayyorlagich

06 Muzlatgich tortmalari

* faqat qo'llaniladigan modellarda

IZOH

- Energiya samaradorligini ta'minlash uchun barcha tokchalar, tortmalar va savatchalarning o'zining belgilangan joyiga joylashtiring.
- Boshqa eshikning tirlalmasligi uchun eshikni yopganda vertikal sharnirli bo'limning to'g'ri joyda ekanligiga ishonch hosil qiling.
- Agar vertikal sharnirli bo'lim teskarilangan bo'lsa, uni qaytadan to'g'ri holatga qaytaring va keyin eshikni yoping.
- Vertikal sharnirli bo'limda vaqti-vaqti bilan namlik hosil bo'lishi mumkin.

- Agar eshikni kuch bilan yopsangiz, boshqa eshik ochilib ketishi mumkin.
- Agar ichki yoki tashqi LED chirog'i nosoz bo'lsa, mahalliy Samsung servis markazi bilan bog'laning.
- Agar eshik uzoq vaqt ochiq qoldirilsa, yuqoridagi ichki LED chirog'i miltilashi mumkin. Bu normal holatdir.

Eshik savatlari

Muzlatgichingiz turli xildagi va o'lchamdagi eshik savatlari bilan jihozlangan. Agar muzlatgichingizning eshik savati alohida qadoqlangan bo'lsa, quyidagi rasmdan foydalanib, ularni tegishli tarzda joylashtiring.

Eshik savatlarining soni modeliga qarab turlicha bo'lishi mumkin.

A turidagi

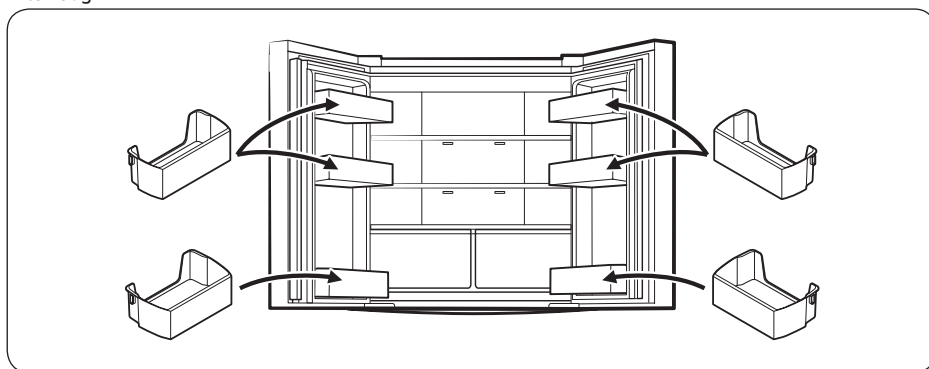

B turidagi

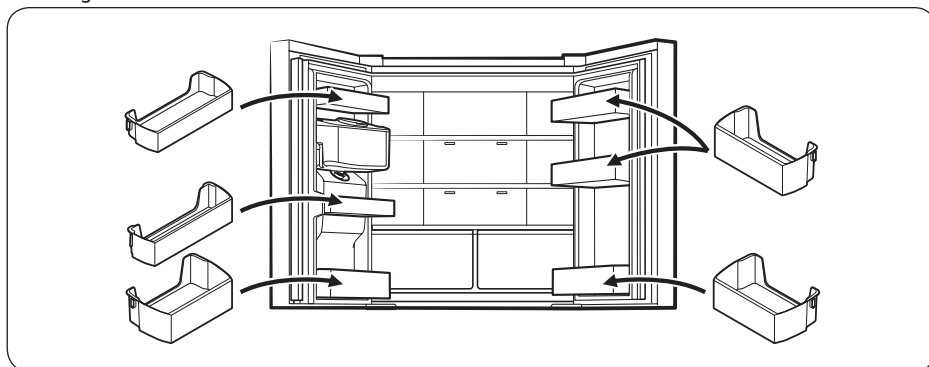

O'rnatish

O'rnatish ketma-ketligi

1-qadam O'rnatish joyini tanlash

Quyidagicha joyni tanlang:

- Qattiq, tekis, havo aylanishiga to'siqlik qiladigan gilam yoki boshqa narsa to'shalmagan
- Quyosh nurlari tushmaydigan
- Eshikni ochish va yopish uchun yetarlicha bo'shliqqa ega
- Har qanday issiqlik manbalaridan uzoq
- Xizmat ko'rsatish va ta'mirlash uchun joy yetarli bo'lgan
- Harorati 10 °C bilan 43 °C o'rtasida bo'lgan

Samarali harorat diapazoni

Muzlatgich o'z sinf reytingida ko'rsatilgan harorat diapazonida normal ishlashga mo'ljallangan.

Sinf	Belgi	Xona harorati diapazoni (°C)	
		IEC 62552 (ISO 15502)	ISO 8561
Kengaytirilgan mo'tadil	SN	+10 dan +32 gacha	+10 dan +32 gacha
O'rtacha	N	+16 dan +32 gacha	+16 dan +32 gacha
Subtropik	ST	+16 dan +38 gacha	+18 dan +38 gacha
Tropik	T	+16 dan +43 gacha	+18 dan +43 gacha

IZOH

Sovutish samarasi va elektr quvvati iste'moli atrofidagi harorat, eshik ochilishining takrorlanishi tufayli va joylashgan joyiga qarab o'zgarishi mumkin. Harorat sozlamalarini tegishli ravishda sozlashingizni tavsiya qilamiz.

Oraliq bo'shliqlari

O'rnatish uchun kerakli bo'shliq talablari bo'yicha quyidagi belgilar va jadvallarga qarang.

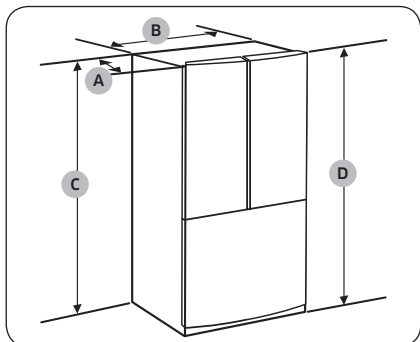

Model	RF44A* RF50A*	RF49A* RF57A*
"A" chuqurlik	715 mm	765 mm
"B" kengligi	817 mm	817 mm
"C" balandligi	1749 mm	1749 mm
"D" umumiy balandligi	1776 mm	1776 mm

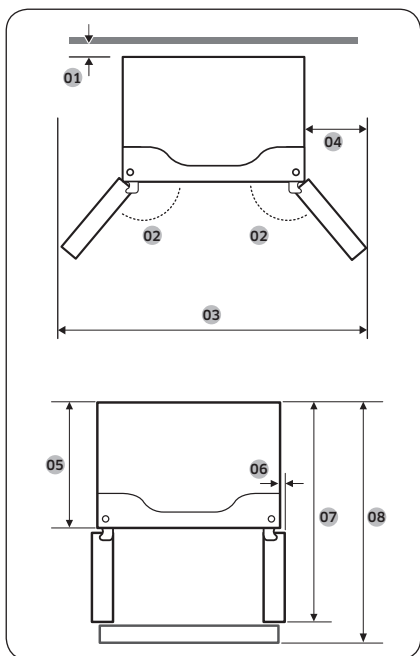

Model	RF44A* RF50A*	RF49A* RF57A*
01	50 mm	50 mm
02	135°	135°
03	1393 mm	1393 mm
04	291 mm	291 mm
05	625 mm	675 mm
06	31,5 mm	31,5 mm
07	1056 mm	1101 mm
08	1082 mm	1132 mm

IZOH

O'lchash va yaxlitlash usuliga bog'liq ravishda yuqoridagi jadvaldagi o'lshashlar haqiqiy o'lchovlardan biroz farq qilishi mumkin.

O'rnatish

O'rnatish

2-qadam Pol

Muzlatgichni hajmi tufayli eshikdan olib kirib bo'lmasa, **Kirish uchun eshikni olib tashlash** ga qarang.

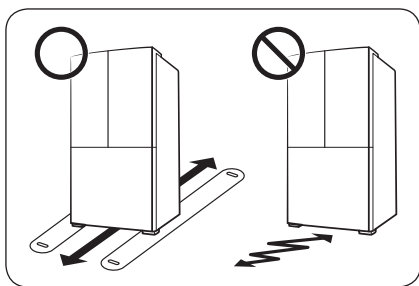

IZOH

Polga zarar yetishining oldini olish uchun oldingi tekislash oyoqchalarining tik holatda ekanligiga ishonch hosil qiling.

- Siz muzlatgichni o'rnatadigan yuza to'liq yuklangan muzlatgichni ko'tarishga mo'ljallangan bo'lishi shart.
- Polni himoya qilish uchun muzlatgich o'rnatiladigan joygacha bo'lgan yo'lga katta karton bo'lagini to'shang.
- Muzlatgich o'zining doimiy turadigan joyiga joylashtirilgandan so'ng, polni chizib olmaslik maqsadida, uni keraksiz harakatlantirmang. Agar muzlatgichni ko'chirish kerak bo'lsa, harakatlanish yo'lga qalin qog'oz yoki eski gilamcha kabi mato to'shang.

3-qadam Kirish uchun eshikni olib tashlash

Agar muzlatgichni uning hajmi tufayli eshik orqali uyingizga yoki oshxonangizga olib kirib bo'lmasa, muzlatgich eshiklarini chiqarib olish va qayta o'rnatish uchun bu ko'rsatmalarni bajaring. Agar eshiklarni chiqarib olish shart bo'lmasa, o'rnatish jarayonini davom ettirish uchun 43 sahifaga o'ting.

⚠ OGOHLANTIRISH

Eshiklarni chiqarib olishdan avval elektr shnurini rozetkadan sug'urib oling.

Kerakli asboblar (to'plamda yo'q)

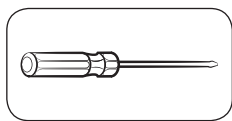

Plyusli buragich

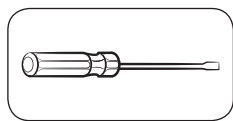

Minusli buragich

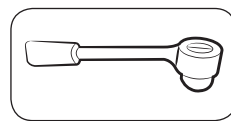

Halqasimon klyuch 10 mm

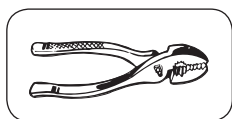

Yassi ombir

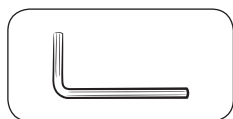

Olti burchakli klyuch 5 mm

O'rnatish

Muzlatgich eshiklarini ajratish

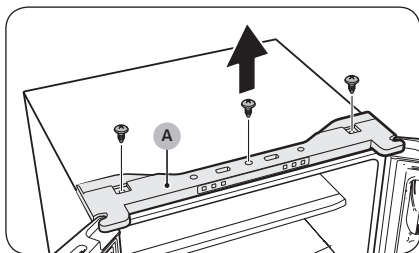

1. Ustki oshiq-moshiqning (A) mahkamlash vintlarini mahkamlash uchun xochsimon otvertkadan foydalaning.

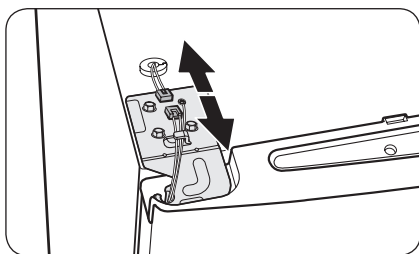

2. Muzlatgichning yuqori qismidagi simlarni uzing.

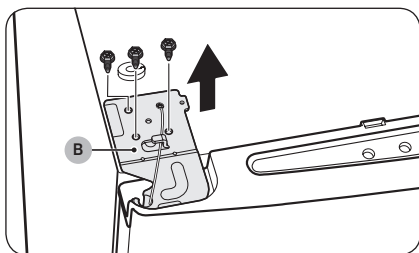

3. Ustki oshiq-moshiqning (B) mahkamlash vintlarini mahkamlash uchun (10 mm) halqali klyuchdan foydalaning.

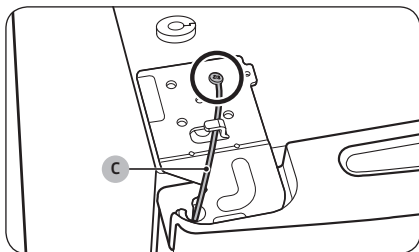

4. Yerga ulash simini (C) mahkamlash vintlarini bo'shatib olish uchun xochsimon otvertkadan foydalaning.

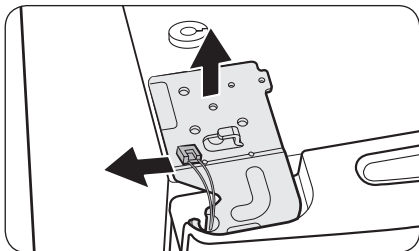

5. Ustki oshiq-moshiqni eshikdan ajratib oling.

IZOH

Yuqori oshiq-moshiqni ehtoyotlik bilan chiqarib oling. Eshikdan chiquvchi simlar ochiq-moshiq o'qi orqali o'tkazilgan.



6. Chiqarib olish uchun muzlatgich eshigini astalik bilan yuqoriga torting. Eshikka qattiq kuch ishlatmang. Eshik yiqilib ketishi va jismoniy jaronatlanishga olib kelishi mumkin.
7. Eshikni tekis yuzaga yotqizing.

Muzlatgich eshiklarini joyiga qayta o'rnatish

Muzlatgich o'zining yakuniy joyiga ko'chirilganidan keyin chiqarib olish ko'rsatmalarini teskari tartibda bajarish orqali eshiklarni qayta o'rnatish.

O'rnatish

Muzxona tortmasini ajratib olish

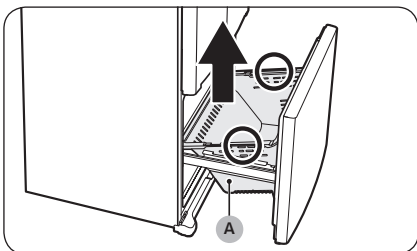

1. Muzxona tortmasini to'liq oching va keyin chiqarib olish uchun tortma savatchasini (A) ko'taring.

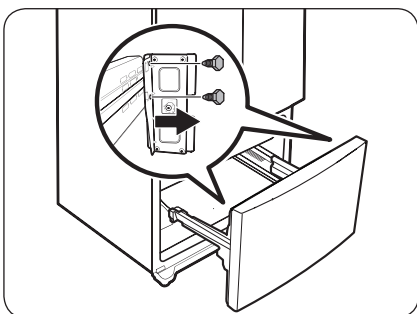

2. Halqali klyuch (10 mm) yordamida eshikni mahkamlovchi 4 ta vintni bo'shatib oling.

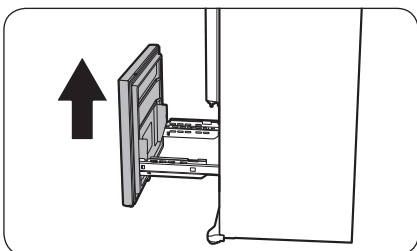

3. Chiqarib olish uchun muzxona eshigini relslaridan ko'taring.

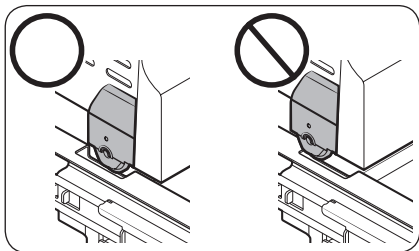

Muzxona tortmasini joyiga qayta o'rnatish

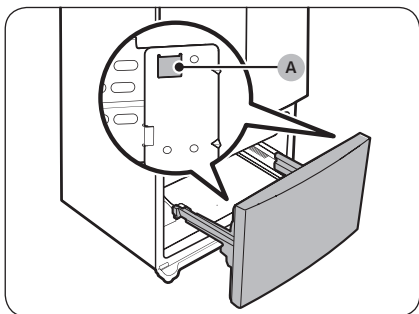
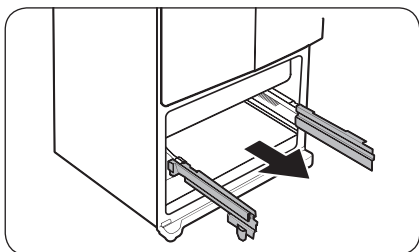

⚠️ DIQQAT

- Relslar yig'masi tirnalmaligi yoki ezilmasligi uchun ehtiyot bo'ling.
- Muzxona savatchalarining to'g'ri holatda o'rnatilganligiga ishonch hosil qiling. Aks holda eshik to'g'ri yopilmasligi yoki ochilmasligi mumkin, bu esa muzlar qatlamining hosil bo'lishiga olib keladi.
- Muzxona tortmasiga xaddan tashqari ko'p mahsulot joylashtirmang. Bu muzxona tortmasining to'g'ri yopilmasligiga olib keladi va natijada muz qatlami hosil bo'ladi.

1. Muzxona tortmasi relslarini tashqariga to'liq tortib chiqaring.

2. Muzxona eshigini relslarning yon tomonidagi slotlarga (A) biriktiring.

O'rnatish

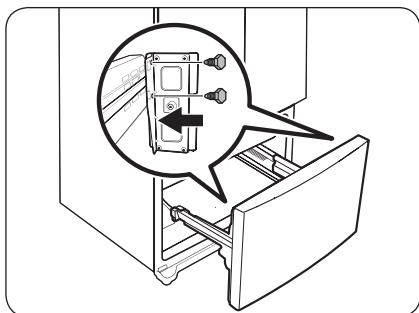

3. Eshikni 4 ta vint bilan relsga mahkamlash uchun halqali klyuchdan (10 mm) foydalaning.

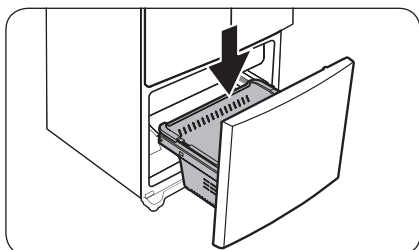

4. Muxzona savatchasini qayta o'z joyiga o'rnating.

4-qadam Muzlatgichni tekis joylashtirish

⚠️ DIQQAT

- O'rnatish vaqtida muzlatgich tekis, qattiq polda tik o'rnatilishi kerak. Muzlatgichni tekis o'rnatmaslik natijasida muzlatgichga zarar yetishi yoki tan jarohati olishingiz mumkin.
- Muzlatgichni tekislash vaqtida u bo'sh bo'lishi kerak. Muzlatgich ichida oziq-ovqat mahsulotlari yo'qligiga ishonch hosil qiling.
- Xavfsizlik nuqtai nazardan, muzlatgichning old tomoni orqa tomoniga nisbatan bir oz balandroq qiling.

Old oyoqchalardagi maxsus vintlardan (tekislagichlar) foydalanib muzlatgichni tekislang. Tekislagichlarni burash uchun yassi uchli otvertkadan foydalaning.

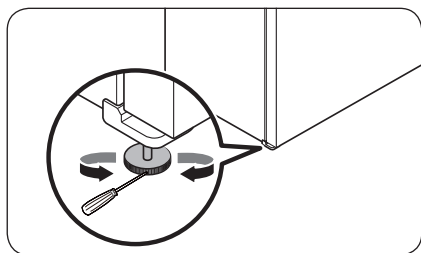

- Chap tomon balandligini to'g'rilash: Chap tomondagi old oyog'ining tekislagichiga yassi otvertkani tiqing. Chap tomonini ko'tarish uchun tekislagichni soat mili yo'nalishida burang, tushirish uchun esa soat miliga teskari yo'nalishda burang.
- O'ng tomon balandligini to'g'rilash: O'ng tomondagi old oyog'ining tekislagichiga yassi otvertkani tiqing. O'ng tomonini ko'tarish uchun tekislagichni soat mili yo'nalishida burang, tushirish uchun esa soat miliga teskari yo'nalishda burang.

O'rnatish

5-qadam Sovutgich eshiklarini tenglashtirish

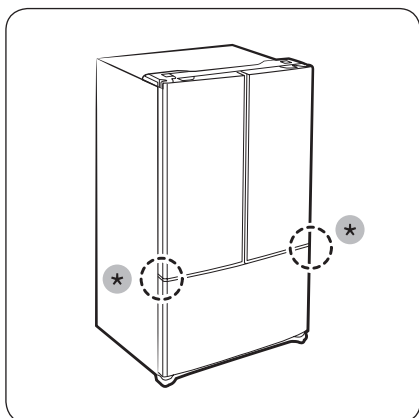

- Sovutgich eshiklarini tenglashtirishdan avval muzlatgichning tekis ekanligiga ishonch hosil qiling. Batafsil ko'rsatmalar olish uchun "Muzlatgichni tekis joylashtirish" bo'limiga qarang.
- Eshikni ko'tarish yoki pasaytirish uchun har ikka sovutgich eshigining tag qismidagi sozlash qismlaridan (*) foydalanishingiz mumkin.

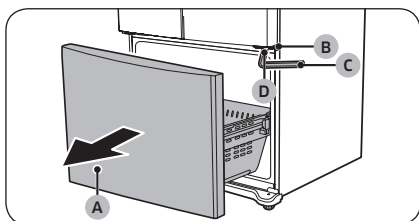

1. Muzxona tortmasini (A) to'liq oching va keyin o'rta oshiq-moshiqni (B) toping.
2. Olti burchakli klyuchni (C) o'rta ochiq-moshiqdagi o'qqa (D) kiriting.

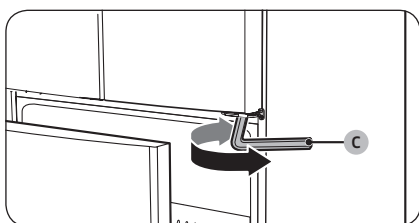

3. Eshikni ko'tarish yoki tushirish uchun olti burchakli klyuchni (C) soat mili yo'nalishiga yoki soat miliga teskari yo'nalishda burang.

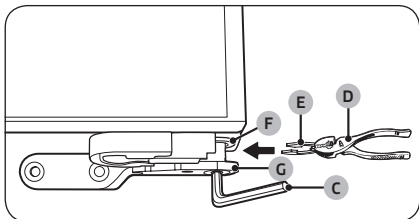

4. Birga berilgan to'xtatish halqarini (E) halqa-vtulka (F) bilan o'rta oshiq-moshiq (G) o'rtasidagi oraliqqa kiritish uchun yassi ombirdan (D) foydalaning. Halqa-vtulkalar soni oraliqqa bog'liq bo'ladi.

IZOH

Mahsulot bilan birga ikkita 0,04" o'lchamli halqa-vtulka beriladi.

O'rnatish

6-qadam Suv dispenseri quvurini ulang (faqat tegishli modellarda)

Filtrli suv taqsimlagichi yangi muzlatgichingizdagi eng foydali xususiyatlardan biridir. Yaxshiroq samomatlikni ilgari surishga yordam berish uchun suv filtri suvdagi keraksiz zarrachalarni ushlab qoladi. Biroq u mikroorganizmlarni sterillamaydi yoki yo'q qilmaydi. Buni qilish uchun suvni tozalash tizimini xarid qilishingiz zarur bo'lishi mumkin.

Suv liniyasi muz tayyorlagichga ham ulanadi. Muz tayyorlagich to'g'ri ishlashi uchun suv bosimi 206 kPa dan 827 kPa gacha bo'lishi talab qilinadi.

Agar muzlatgich suv bosimi past bo'lgan (30 psi/206 kPa dan past) hududga o'rnatilgan bo'lsa, suv bosimining pastligining o'rnini qoplash uchun kuchaytiruvchi nasos o'rnatishingiz mumkin.

Suv liniyasini ulagandan keyin muzlatgich ichidagi suv saqlash bakininig yetarlicha to'ldirilganligiga ishonch hosil qiling. Buni qilish uchun suv chiqarish tirqishidan oqib chiqqunicha suv taqsimlagichi richagini bosib turing.

IZOH

- Suv liniyasini o'rnatish to'plamlarini qo'shimcha to'lov evazioga chakana savdo do'konidan xarid qilish mumkin. Biz mis trubkasi va 6 mm li siqish gaykasi bo'lgan suv liniyasini o'rnatish to'plamidan foydalanishni tavsiya qilamiz.

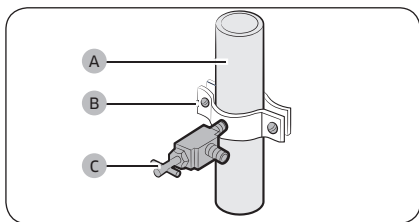

- Asosiy suv manbasini o'chiring.
- Truba qisqichi (B) va o'chirish klapanini (C) sovuq suv liniyasiga (A) kiriting.

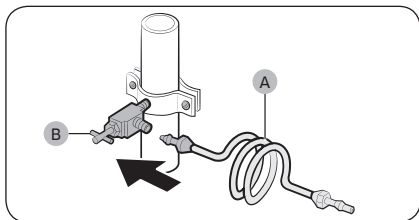

- Suv liniyasini o'rnatish to'plamini (A) o'chirish klapaniga (B) kiriting.

Suv ta'minot liniyasini muzlatgichga ulang

Bu ulanishni bajarish uchun bir nechta narsani xarid qilishingiz kerak. Siz bu narsalarni mahalliy xo'jalik mollari do'konidan to'plam sifatida sotiladigan holda topishingiz mumkin.

Mis trubkalar	<ul style="list-style-type: none">• 1/4" mis trubkalar• 1/4" siqish gaykasi (1 dona)• Saqlagich halqa (2 dona)
Plastik trubkalar	<ul style="list-style-type: none">• 1/4" plastik trubkalar → Quyma uch (Sharcha)• 1/4" siqish gaykasi (1 dona)

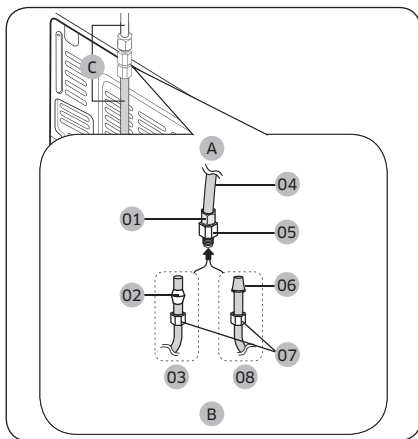

- A. Muzlatgich
- B. Maishiy suv ta'minot liniyasi
- C. Suv liniyasi: tekis holda ushlanishi kerak.

- 01 Siqish gaykasi (1/4") (Yig'ilgan)
- 02 Saqlagich halqa (Birga berilmaydi)
- 03 Mis trubkalar (Birga berilmaydi)
- 04 Plastik trubkalar (Yig'ilgan)
- 05 Siqish moslamasi (Yig'ilgan)
- 06 Quyma uch (Sharcha)
- 07 Siqish gaykasi (1/4") (Birga berilmaydi)
- 08 Plastik trubkalar (Birga berilmaydi)

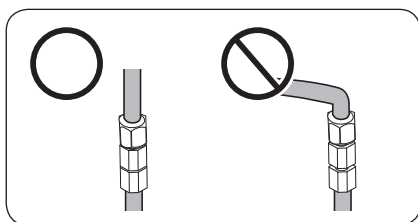

IZOH

Agar suv liniyasi (C) ulanganidan keyin muzlatgichni boshqa joyga ko'chirish kerak bo'lsa, vodoprovodning ulangan qismi to'g'riligiga amin bo'ling.

O'rnatish

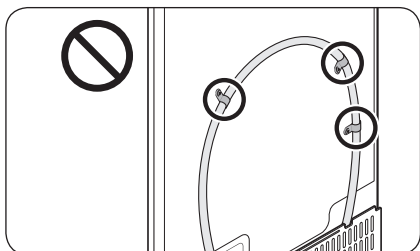

⚠️ DIQQAT

Suv filtrini muzlatgichning biror qismiga o'rnatmang. Bu muzlatgichni shikastlashi mumkin.

1. Maishiy suv liniyasini yig'ilgan siqish moslamasiga ulang.
 - Agar siz mis trubkadan foydalanayotgan bo'lsangiz, mis trubkadagi (birga berilmaydi) **siqish gaykasi (07)** (birga berilmaydi) va **saqlagich halqani** (birga berilmaydi) rasmida ko'rsatilgani kabi suring.
 - Agar siz **plastik trubkadan (08)** foydalanayotgan bo'lsangiz, **plastik trubkaning (08)** quyma uchini (Sharcha) siqish moslamasiga kiriting.

⚠️ DIQQAT

- Agar siz **plastik trubkadan (08)** foydalanayotgan bo'lsangiz, undan quyma uchsiz (Sharcha) foydalanmang.
 - Suv liniyasini uzilgan holda qoldirish suv klapanining vaqt o'tishi bilan vishillagan tovush chiqarilishiga olib kelishi mumkin. Agar shunday holat yuz bersa, muz tayyorlash funksiyasining "OFF" holatda ekanligiga ishonch hosil qiling va suv taqsimlagichidan foydalanishga urinmang.
2. **Siqish qaykasini (07)** siqish moslamasiga qotiring. **Siqish gaykasini (07)** ortiqcha qotirib yubormang.
 3. Suvni oching va suv sizib chiqmayotganini tekshiring. Agar ulangan joylardan suv topchilayotganini yoki oqib ketayotganligini ko'rsangiz, asosiy suv ta'minotini o'chiring. Ulanishlarni tekshiring va zarur hollarda ularni qotiring.
 4. Muzlatgichdagi suvni ichish yoki undan foydalanishdan avval 1 gallon suvni filtr orqali oqizing. (Taxminan 6 daqiqa oqizing.) Oqizish uchun suv taqsimlagichi richagini shisha stakan yoki piyola bilan bosing. Stakanni to'ldiring, keyin uni bo'shating va keyin yana takrorlang.
 5. Muzlatgichni yoqqaningizdan keyin muz tayyorlagichga 1 kundan 2 kungacha muz tayyorlashga imkon yarating. Shu vaqt o'tganidan keyin suv liniyasidagi barcha kirlarning ketkazilishini ta'minlash uchun muz tayyorlagich tayyorlagan dastlabki 1 yoki 2 chelak muzni tashlab yuboring.

📖 IZOH

Suv liniyasini faqat ichimlik suv manbasiga ulang.

- Agar suv liniyasini ta'mirlashingiz yoki qismlarga ajratishingiz kerak bo'lsa, zich, oqmaydigan ulanishga ega bo'lishni kafolatlash uchun plastik trubkaning $\frac{1}{4}$ " ni kesing.
- Qog'oz stakan yordamida suv liniyasini tezda tekshirishingiz mumkin. Normal sharoitda suv taqsimlagichi 10 soniyada 170 kub sm. stakanni to'ldirishi mumkin.



7-qadam Birlamchi sozlamalar

Quyidagi qadamlarni bajarganingizdan so'ng, muzlatgich to'liq ishlashni boshlashi kerak.

1. Muzlatgichni yoqish uchun vilkani rozetkaga tiqing.
2. Eshigini oching va ichki chirog'i yonganligini tekshiring.
3. Harorat qiymatini eng sovuq darajaga qo'ying va bir soatga kuting. Muzxona bir oz muzlaydi va muzlatgich motori ravon ishlab ketishi kerak.
4. Muzlatgich belgilangan haroratga yetguniga qadar kuting. Endi muzlatgich foydalanishga tayyor.

8-qadam So'nggi tekshirish

O'rnatish nihoyasiga yetgandan so'ng, quyidagilarni tekshiring:

- Muzlatgich rozetkaga tiqilganligini va tegishli ravishda yerga ulanganligini.
- Muzlatgich bir tekis joyda o'rnatilganligini devorlardan yoki kabinetlardan yetarlicha bo'sh joy qolganligini.
- Muzlatgich bir tekis joylashganligini va polda mustahkam turishini.
- Eshik erkin ochilib yopilishini, eshik ochilganda ichki chiroq avtomatik tarzda yonayotganligini.



Ishlatish amallari

Asosiy panel

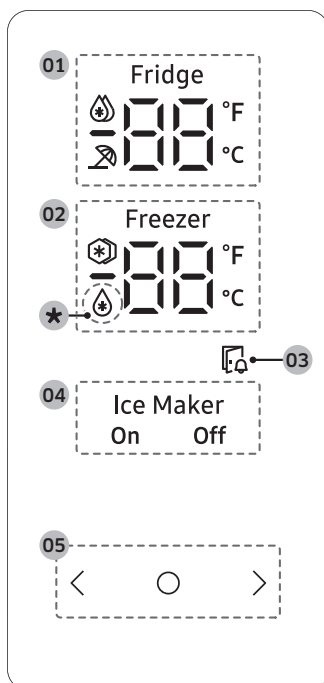

01 Sovutgich indikator	<ul style="list-style-type: none">• Sovutgichning joriy yoki kerak bo'lgan haroratini ko'rsatadi.• 🔥 Kuchli sovitish funksiyasi yoqilganini ko'rsatadi.• ❄️ Ta'til funksiyasi yoqilganini ko'rsatadi.
02 Muzxona indikator	<ul style="list-style-type: none">• Muzxonaning joriy yoki kerak bo'lgan haroratini ko'rsatadi.• ❄️ Kuchli muzlatish funksiyasi yoqilganini ko'rsatadi.
03 Eshik ochilishi indikator	<ul style="list-style-type: none">• Indikator 2 daqiqadan ko'p vaqt davomida ochiq qoldirilganda signal berib o'chib-yonadi.
04 Muz tayyorlagich indikator	<ul style="list-style-type: none">• Muz tayyorlagich holatini ko'rsatadi.• Muz tayyorlashni yoqish uchun muz tayyorlagichni yoqish kerak.

05 Tugmalar

- Display o'chirilganda uni yoqish uchun istalgan tugmani bosing.
- Asosiy paneldagi kerakli elementni tanlash uchun  tugmasini bosing va qilingan har qanday o'zgarishlarni tasdiqlang.
- Asosiy paneldagi tanlangan element sozlamalarini o'zgartirish uchun < yoki > tugmasini bosing.

* faqat qo'llaniladigan modellarda

IZOH





- Boshqaruv paneli sovutgich ishlamayotganda o'chiq holatga o'tadigan qilib yaratilgan. Siz eshikni ochganda yoki tugmalarni bosgandagina u faol holatga keladi va chirog'i yonadi.
- Agar eshik 5 daqiqa davomida ochiq qoldirilsa, kar va qulog'i og'ir foydalanuvchilarni eshik ochiqligi haqida ogohlantirish uchun ichki chiroq 5 daqiqa miltillaydi va o'chadi. Ushbu funksiya odatiy ekaniga ahamiyat bering.

Ishlatish amallari

Kerakli harorat yoki funksiyani o'rnatish

Sovutgich yoki muzxonani tanlang va kerakli harorat yoki o'zingiz tanlangan funksiyani o'rnatish.

1. Displeyni uyg'otish uchun (<, ○ yoki >) istalgan tugmani bosing.
 - Ushbu odim ayrim modellarda ishlamasligi mumkin.
2. Sovutgich yoki muzxona indikatorini miltillay boshlagunicha ○ tugmasini bosib turing.
 - Tanlangan bo'lmaning indikatorini miltillaydi.
3. Kerakli harorat yoki funksiyani tanlash uchun < yoki > tugmasini bosing.
 - Har bir bo'lma uchun mavjud tanlovni ko'rish uchun jadvalga qarang.

Fridge (Sovutgich)	<ul style="list-style-type: none">• Mavjud tanlanma (Selsiy):  (Kuchli sovitish) ↔ 1 °C ↔ 2 °C ↔ 3 °C ↔ 4 °C ↔ 5 °C ↔ 6 °C ↔ 7 °C ↔  (Ta'til)• Kuchli sovitish rejimida ventilyator maksimal tezlikda aylanib, sovitish jarayonini tezlashtiradi. Sovutgich ikki yarim soat davomida maksimal tezlikda ishlaydi, keyin avvalgi haroratga qaytadi.• Agar ta'tilga yoki xizmat safariga ketayotgan bo'lsangiz, Ta'til funksiyadan foydalaning. Sovutgich harorati 17 °C daraja ostida ushlanadi, muzxona esa avvalgi o'rnatilgan holatda qoladi.
Freezer (Muzxona)	<ul style="list-style-type: none">• Mavjud tanlanma (Selsiy):  (Kuchli muzlatish) ↔ -23 °C ↔ -22 °C ↔ -21 °C ↔ -20 °C ↔ -19 °C ↔ -18 °C ↔ -17 °C ↔ -16 °C ↔ -15 °C• Kuchli muzlatish rejimida ventilyator maksimal tezlikda aylanib, muzlatish jarayonini tezlashtiradi.• Muzxona 50 soat davomida maksimal tezlikda ishlaydi va avvalgi haroratga qaytadi. Katta miqdordagi oziq-ovqatni muzlatish uchun Kuchli muzlatish rejimini oziq-ovqatni muzxonaga solishdan kamida 20 soat oldin yoqib qo'yish lozim. <p> IZOH Bu funksiyani ishlatganda energiya sarfi ortadi. Kerak bo'lmaganda o'chirib qo'ying va muzxonani avvalgi haroratiga qaytaring.</p>

4. Tanlovingizni tasdiqlash uchun 5 soniya kuting yoki ○ tugmasini bosing.
 - Tanlangan bo'lmaning indikatorini miltillashdan to'xtaydi.

IZOH

- Kuchli sovitish yoki Kuchli muzlatish rejimidan foydalanilganda, quvvat iste'moli oshadi.
- Haroratni panelda o'zgartirsangiz, siz belgilagan haroratga yetgunicha panelda muzlatgich ichidagi haqiqiy harorat ko'rsatib turiladi. Keyin panel yangi belgilagan haroratni ko'rsatadi. Muzlatgich yangi haroratga yetgunicha vaqt kerak bo'ladi. Bu normal holatdir. Bu vaqt davomida haroratni yana o'rnatishingiz shart emas.
- Optimal samaradorlikka erishish uchun haroratni muzxonada -19 °C darajaga, sovitgichda 3 °C darajaga qo'yishni maslahat beramiz.
- Eshikni tez-tez ochib tursangiz yoki muzlatgichga katta miqdordagi oziq-ovqat qo'yilsa, muzlatgich harorati ko'tarilishi mumkin. Bu holda, belgilangan haroratga yetguniga qadar harorat displeyi miltillab turadi. Agar miltillash uzoqroq vaqt davom etsa, texnik yordam olish uchun mahalliy Samsung servis markaziga murojaat qiling.



Harorat masshtabini o'zgartirish

Harorat masshtabini Farengeyt bilan Selsiy o'rtasida almashtirishingiz mumkin.

1. Displeyni uyg'otish uchun (< , yoki >) istalgan tugmani bosning.
 - Ushbu odim ayrim modellarda ishlamasligi mumkin.
2. tugmasini sovutgich yoki muzxonadagi °F va °C belgilari miltillay boshlagunicha bosib turing.
3. Kerakli harorat masshtabini tanlash uchun < yoki > tugmasini bosning.
 - Farengeytni tanlash uchun < tugmasini bosning.
 - Selsiyni tanlash uchun > tugmasini bosning.
4. Tanlovingizni tasdiqlash uchun 5 soniya kuting yoki tugmasini bosning.
 - °F va °C belgilari miltillashdan to'xtaydi.

Muz tayyorlagichni yoqish yoki o'chirish

Muzxonadagi avtomatik muz tayyorlagichni yoqishingiz yoki o'chirib qo'yishingiz mumkin.

1. Displeyni uyg'otish uchun (< , yoki >) istalgan tugmani bosning.
 - Ushbu odim ayrim modellarda ishlamasligi mumkin.
2. Muz tayyorlagich indikatorini miltillay boshlagunicha tugmasini bosib turing.
3. Muz tayyorlagichni yoqish yoki o'chirish uchun < yoki > tugmasini bosning.
 - Uni yoqish uchun < tugmasini bosning.
 - Uni o'chirish uchun > tugmasini bosning.
4. Tanlovingizni tasdiqlash uchun 5 soniya kuting yoki tugmasini bosning.
 - Muz tayyorlagich indikatorini miltillashdan to'xtaydi.

Shabbot rejimini faollashtirish yoki faolsizlantirish (faqat tegishli modellarda)

Shabbot rejimi faollashtirilganidan keyin 85 soat davomida faol holda turadi. Shundan keyin u avtomatik tarzda faolsizlantiriladi.

- Shabbot rejimini faollashtirish yoki faolsizlantirish uchun va > tugmalarini bir vaqtda 6 soniya bosib turing. Keyin displey miltillaganida > tugmasini bosning.
 - Sovutgich Shabbot rejimida bo'lganida tugmalar, displey va ichki chiroqlar ishlamaydi. Biroq sovutgich va muzlatish kamerasi sovutishni davom ettiradi.

IZOH

- Agar sovutgich o'chib yonsa (masalan, elektr ta'minotida uzilish yuz berganida), Shabbot rejimi faolligicha qoladi. Shabbot rejimini tugatish uchun uni yuqorida ko'rsatilgani kabi faolsizlantirishingiz kerak.



Ishlatish amallari

Maxsus xususiyatlar

Muz tayyorlagich

Muzlatgich ichiga muz tayyorlagich o'rnatilgan, shu sababli siz filtrlangan suvga kub shaklidagi yoki mayda muz solib, bahra olishingiz mumkin.

Muz tayyorlagichni ishlatish

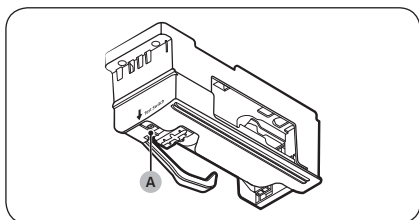

- Muzxona bo'limi harorati, xona harorati, eshikning ochib yopishlar soni va boshqa sharoitlarga bog'liq ravishda muz tayyorlagich har siklda 8 ta kubcha – 24 soat ichida taxminan 100-130 ta kubcha muz tayyorlaydi.
- Suv liniyasini tozalash uchun dastlabki tayyorlangan bir nechta muz bo'laklarini tashlab yuboring.
- Sezish dastasining shchuplariga hech narsaning ilashib qolmaganligiga ishonch hosil qiling. Chelak sezgich dastasi darajasida to'lganida muz tayyorlagich muz tayyorlashni to'xtatadi.
- Muz tayyorlagich qaytadan yoqilganida muz tayyorlagich ishlashni qayta tiklashidan avval kechikish vaqti bo'ladi.
- Bir nechta kubchalarning yopishib qolishi oddiy hol hisoblanadi.
- Agar muzdan tez-tez foydalanilmasa, eski kubchalar bulutsimon, buzilgan ta'mga ega bo'ladi va qisqaradi. Muz chiqarishni istamasangiz, muz tayyorlagichni o'chirib qo'ying. (Muz tayyorlagichni yoqish va o'chirib qo'yish bo'yicha batafsil ko'rsatmalarni ko'rish uchun 53-betdagi "Muz tayyorlagichni yoqish yoki o'chirish" bo'limiga qarang.)
- Agar avtomatik muz tayyorlagich muz tayyorlamayotgan bo'lsa, muz chelagini chiqarib oling va avtomatik muz tayyorlagichning to'g'ri ishlayotganligini tekshirish uchun **Tekshirish pereklyuchateli (A)** tugmasini bosing.

📖 IZOH

Muz tayyorlagich yoqilganida muzxonadagi harorat o'rnatilgan haroratdan pastroq bo'ladi. Agar muz tayyorlagichdan foydalanishni xohlamasangiz, uni o'chirib qo'ying.

Agar muz tayyorlagichni o'chirib qo'ysangiz

Agar muz tayyorlagichni o'chirib qo'ysangiz, muz chelagidagi barcha muz kubchalarini albatta chiqarib tashlang. Qolgan muz kubchalari bir-birlariga yopishib qolishi mumkin va bu ularni chiqarib tashlashni qiyinlashtiradi.

Suv uzatgichi (faqat tegishli modellarda)

Suv dispenseri yordamida sovutgich eshigini ochmay turib osongina muzday suv olishingiz mumkin. Bu xususiyatdan foydalanishdan oldin, suvdonni faqat ichimlik suv bilan to'ldiring.

Suvdonni ichimlik suv bilan to'ldirish uchun

muzlatkich eshigini oching va eshik tokchalarida joylashgan suvdonni toping.

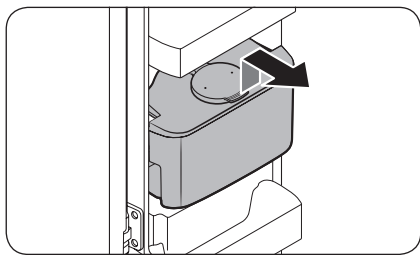

1. Suvdonni chiqarib olish uchun uning ikki yonidagi tutqichlaridan ushlang va ko'taring.

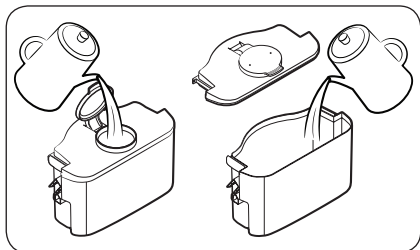

2. Suvdonga 4 litrgacha ichimlik suvi quyung. Suvdonning tepa qopqog'chasi yoki butun qopqog'ini chiqarib oling va unga suv qo'ying.

IZOH

Suvdondan birinchi marta foydalanishdan oldin, uning ichini tozalang.

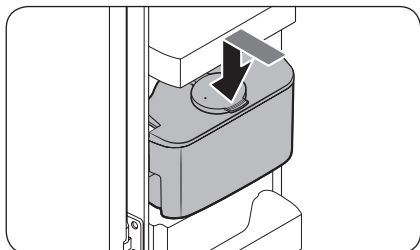

3. Suvdonni joyiga o'rnatang va eshikni yoping. Suvdonning suv chiqish joyi oldinga qaratilganini tekshiring.

Ishlatish amallari

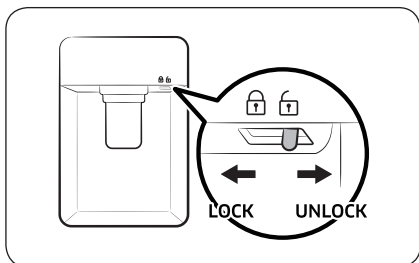

4. Stakaningizni suv chiqish joyi tegiga joylashtiring va suv qu'yish uchun dispenser dastagini ohista bosib, suv dispenseri qulflanmaganligini tekshiring.

⚠️ DIQQAT

- Suv dispenseri faqat ichimlik suvini qo'yish uchun mo'ljallangan. Suvdonni faqat ichimlik suv bilan to'ldiring. Unga boshqa hech qanday suyuqlik qo'ymang.
- Suv suvdonning chetidan to'kilmasiligi uchun unga ortiqcha suv qu'ymang.
- Suvdonni muzlatkich eshigidan chiqarib olmasdan, unga suv qu'ymang.
- Suvdon joyiga to'g'ri o'rnatilganligini tekshiring.
- Muzlatkichdan suvdonni o'z joyiga o'rnatmasdan foydalanmang. Chunki, muzlatkich suvdonsiz yaxshi ishlamasligi mumkin.
- Suv sachrashining oldini olish uchun stakan dispenser dastagi bilan bitta chiziqda turganini tekshiring.

📖 IZOH

Ko'proq joydan foydalanish uchun suvdon ichiga oziq-ovqat joylashtirishingiz mumkin. Bu holda, suvdonning old qopqoqchasini olib tashlang.

Xizmat ko'rsatish

Muomala qilish va qarov

Javonlar

⚠️ DIQQAT

- Javon to'g'ri kiritilishi kerak. Oyog'ini osmondan qilib kiritmang.
- Shisha idishlar shisha javon yuzasini tirnashi mumkin.

Sovutgich tokchalari

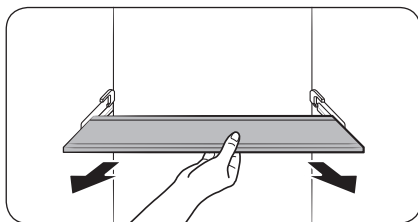
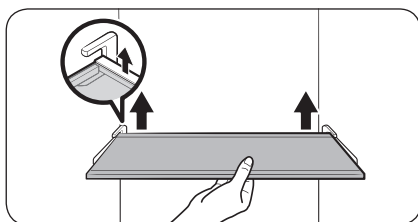

Tokchani chiqarib olish uchun sovutgich eshigini lang oching. Tokchani old tomonidan ushlab, sekin ko'taring va chiqarib oling.

1. Sovutgich eshigini to'liq oching.
2. Ilgakni ariqchadan bo'shatib olish uchun tokchani old qismidan ushlab, orqa qismidan ko'taring.
3. Chiqarib olish uchun tashqariga torting.

Xizmat ko'rsatish

Sabzavotlar tokchalari

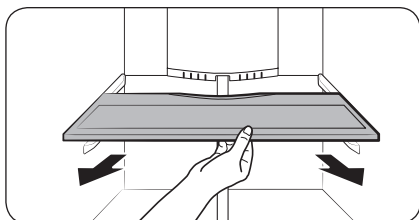
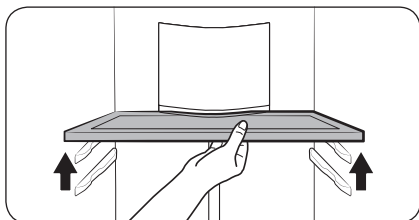

1. Sovutgich eshigini to'liq oching.
2. Tokchani orqa devordagi ushlagichdan bo'shatish uchun tokchani old tomonidan tepaga ko'taring va torting.

3. Chiqarib olish uchun tashqariga torting.

Eshik savatlari

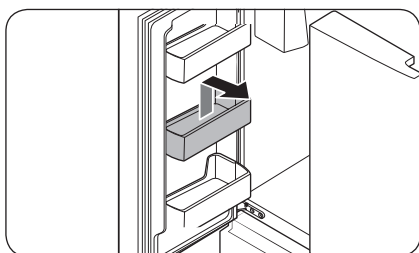
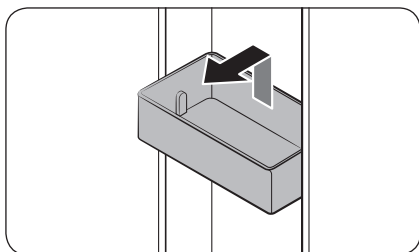

- **Eshik savatini** olish uchun savatning old tomonini ushlang va keyin uni ohista ko'tarib chiqaring.
- Qayta joylashtirish uchun **eshik savatini** savat orqa tomonining devor qarshisida ekanligiga ishonch hosil qilgan holda uning yakuniy joyidan biroq yuqoriroqqa joylashiring. **Eshik savatini** ikkala qo'lingiz bilan ushlang va keyin u mahkam joylashishi uchun uni pastga bosing.

⚠️ DIQQAT

- Oziq-ovqat mahsulotlari bilan to'ldirilgan savatchi chiqarib olmag. Avval savatni bo'shating.
- Agar savatning tubida yiqilib ketishi mumkin bo'lgan katta butilkalar bo'lsa, eshikni ochganda ehtiyot bo'ling.
- Bolalarga savatlarni o'nashlarida ruxsat bermang. Savatning o'tkir burchaklari jarohat yetkazishi mumkin.

Muzlatgich tortmalari

Sabzavot/meva tortmalari

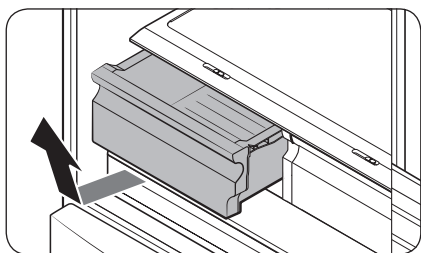

Tortmani oldi tarafidan ohista ko'tarib, surib chiqaring.

- Tortmani chiqarib olishdan avval eshik savatchalarini chiqarib olishni tavsiya qilamiz. Bu eshik savatchalariga zarar yetkazishning oldini olish uchundir.
- Qayta o'rnatish uchun tortmani rama relslariga kiriting va keyin ichkariga suring.

Muxxona savatchalari

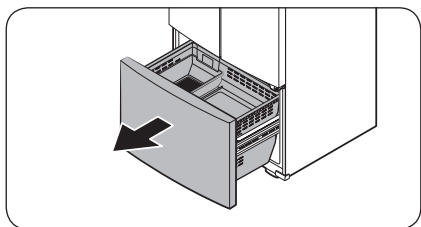

1. Muxxona tortmasini to'liq oching.

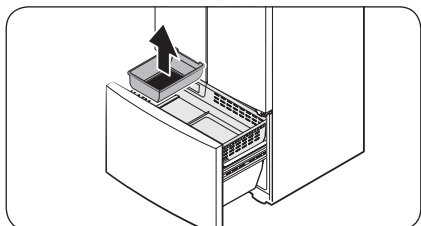

2. Chiqarib olish uchun muz chelagini ko'taring.

Xizmat ko'rsatish

Xizmat ko'rsatish

Yuqori chelak

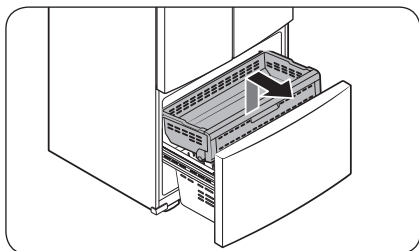

- Chiqarib olish uchun muzxona tortmasini sirpantirib to'liq oching. Chiqarib olish uchun **yuqori savatning** old tomonidan ko'taring va torting.
- Qayta joylashtirish uchun **yuqori savat** old g'ildiraklarini **quyi savatning** oxiri bilan tenglashtiring. **Yuqori savatni** oldinga sirpantiring.

Quyi savat

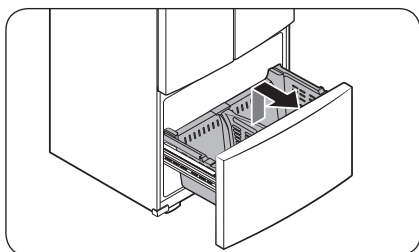

- Chiqarib olish uchun avval **yuqori savatni** chiqarib oling. Keyin tortib chiqarish uchun **quyi savatning** old tomonini tepaga qiyshaytiring.
- Qayta solish uchun savatni avval orqa tomonidan **yig'ish relsiga** joylashtiring.

⚠️ DIQQAT

- Savatni chiqarib olish yoki qayta joylashtirishda savatni bukmang. Savat qirilishi mumkin.
- Jismoniy jarojatlantirish, mulkning zararlanishi yoki bo'g'ilishning oldini olish uchun bolalarni chiqarib olingan muzxona savatlariga yaqinlashtirmang.
- Bo'lgichni chiqarib olmang.
- Yuqori savat g'ildiraklarini quyi savat relsining oxiriga joylashtiring. Keyin yuqori savatni oxirigacha oldinga sirpantiring. Aks holda tortma to'g'ri yopilmasligi yoki ochilmasligi mumkin, bu esa muzlar qatlamining hosil bo'lishiga olib keladi.

Tozalash

Ichi va tashqarisi

⚠ OGOHLANTIRISH

- Muzlatgichni tozalash uchun benzin, erituvchi, maishiy/mashina yuvish vositasi yoki Clorox™ vositasidan foydalanmang. Ular muzlatgich yuzasini shikastlashi va yong'inga olib kelishi mumkin.
- Muzlatgich ustiga suv sepmang. Bu elektr zarbasiga olib kelishi mumkin.

Simlar, mahkamlanadigan qismlar yoki kontakt nuqtalaridan chang yoki suv kabi begona narsalarni tozalash uchun doimo quruq matodan foydalaning.

1. Elektr shnurini rozetkadan sug'uring.
2. Muzlatgichning ichki va tashqi qismini artish uchun namlangan tuksiz mato yoki qog'ozli sochiqdan foydalaning.
3. Tozalab bo'lgandan so'ng, quruq mato yoki qog'oz sochiqdan foydalaning.
4. Elektr shnurini tiqing.

Rezina qistirmalar

Agar birorta eshikning rezina qistirmasi ifloslansa, eshik to'g'ri yopilmasdan, sovutgichning ishlashi va unumdorligini kamaytirishi mumkin. Rezina qistirmalarni tozalash uchun yumshoq yuvish vositasi bilan nam latta ishlatning. Keyin latta bilan yaxshilab quriting.

Orqa panel

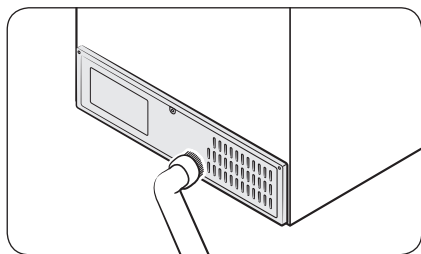

Orqa panelning shnurlari va ochiq joylarini toza saqlash uchun panelni yilda bir-ikki marta changyutkich bilan tozalang.

⚠ DIQQAT

Orqa panel qopqog'ini chiqarib olmang. Elektr toki urishi yuz berishi mumkin.

Xizmat ko'rsatish

Qismlarni almashtirish

LED chiroqlar

Muzlatgich chiroqlarini almashtirish uchun mahalliy Samsung xizmat ko'rsatish markaziga murojaat qiling.

OGOHLANTIRISH

- Chiroqlarni foydalanuvchi almashtira olmaydi. Lampani o'zingiz almashtirishga urinmang. Tok urishi mumkin.

Nosozliklarni bartaraf qilish

Markazga qo'ng'iroq qilishdan oldin quyida keltirilgan masalalarni ko'rib chiqing. Normal holatdan tashqari har qanday chaqiruv uchun (Nosozlik yo'qligi) foydalanuvchidan to'lov olinadi.

Umumiy

Harorat

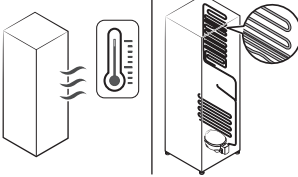
Alomat	Ehtimoliy sabablari	Yechim
Muzlatgich/muxzona ishlamayapti. Muzlatgich/muxzona harorati iliq.	<ul style="list-style-type: none">Elektr shnuri to'g'ri tiqilmagan.	<ul style="list-style-type: none">Elektr shnurini to'g'ri tiqing.
	<ul style="list-style-type: none">Harorat to'g'ri qo'yilmagan.	<ul style="list-style-type: none">Pastroq haroratga qo'ying.
	<ul style="list-style-type: none">Muzlatgich issiqlik manbai yaqinida yoki quyosh tig'ida qolgan.	<ul style="list-style-type: none">Muzlatgichni quyosh nurlari yoki issiqlik manбайдan uzoqroqda tuting.
	<ul style="list-style-type: none">Muzlatgich bilan atrofdagi devor yoki shkaf orasida yetarli oraliq yo'q.	<ul style="list-style-type: none">Muzlatgich orqasi va yonlari bilan atrofdagi devor yoki shkaf orasida kamida 2,5 dyuym (5 sm) oraliq qoldiring.
<ul style="list-style-type: none">Muzlatgichga haddan tashqari ko'p mahsulot solingan. Muzlatgich tirqishlarini mahsulotlar to'sib qo'yg'an.	<ul style="list-style-type: none">Muzlatgichni haddan ortiq yuklamang. Mahsulotlar havo tuynuklarini to'sib qo'ymas.	
Muzlatgich/muxzona qattiq soviti yubormoqda.	<ul style="list-style-type: none">Harorat to'g'ri qo'yilmagan.	<ul style="list-style-type: none">Balandroq haroratga qo'ying.
Ichki devori qizib ketdi.	<ul style="list-style-type: none">Muzlatgichning ichki devorida issiqqa chidamli quvurlar joylashgan.	<ul style="list-style-type: none">Kondensat hosil bo'lishining oldini olish maqsadida, old burchaklarda issiqlikka bardosh beruvchi naychalar o'rnatilgan. Agar atrofdagi harorat oshsa, ushbu qurilma samarali ishlamasligi mumkin. Bu tizimdagi xatolik emas. 

Nosozliklarni bartaraf qilish

Noxush hid

Alomat	Ehtimoliy sabablari	Yechim
Muzlatgichda noxush hid bor.	• Buzilgan oziq-ovqat.	• Muzlatgichni tozalab, eski mahsulotlarni olib tashlang.
	• Kuchli hid chiqaradigan taomlar.	• Kuchli hid chiqaradigan taomlar yaxshilab o'ralgan bo'lsin.

Qirov

Alomat	Ehtimoliy sabablari	Yechim
Tirqishlar atrofida qirov yig'ilgan.	• Tirqishlarni mahsulotlar to'sib qo'ygan.	• Muzlatgich tirqishlarini mahsulotlar to'sib qo'ymasin.
Ichki devorlarda qirov bor.	• Eshik to'g'ri yopilgan.	• Mahsulotlar eshikka tiqilib qolmasin. Eshik zichlagichini tozalang.

Kondensat

Alomat	Ehtimoliy sabablari	Yechim
Ichki devorlarda kondensat hosil bo'lmoqda.	• Eshik ochiq qolsa, muzlatgichga namlik kiradi.	• Namlikni ketkazing, eshigini uzoq vaqtga ochiq qoldirmang.
	• Tarkibida namlik yuqori bo'lgan taom.	• Taomlar yaxshilab o'ralgan bo'lsin.

Suv/muz (dispenserli modellarda)

Alomat	Ehtimoliy sabablari	Yechim
Suv oqimi odatdagidan kuchsizroq.	• Suv bosimi juda past.	• Suv bosimining 30 psi bilan 125 psi (206 kPa dan 861 kPa gacha) oralig'ida ekanligiga ishonch hosil qiling.
Muz tayyorlagichdan g'uvillagan ovoz chiqmoqda.	• Muz tayyorlagich funksiyasi yoqilgan, ammo muzlatgichga vodoprovod ulanmagan.	• Ice Maker (Muz tayyorlagich) tugmasini bosing.

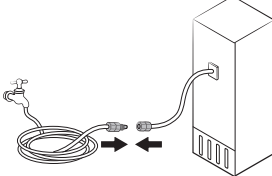
Alomat	Ehtimoliy sabablari	Yechim
Muz tayyorlagich muz hosil qilmayapti.	<ul style="list-style-type: none"> Muz tayyorlagich endigina o'rnatilgan. 	<ul style="list-style-type: none"> Sovutgich muz hosil qilishi uchun 12 soat kutish kerak.
	<ul style="list-style-type: none"> Muxzona harorati juda yuqori. 	<ul style="list-style-type: none"> Atrof iliq bo'lganida muxzona haroratini 0°F (-18°C) yoki -4°F (-20°C) darajadan pastga belgilang.
	<ul style="list-style-type: none"> Dispenser panelining Qulflash funksiyasi yoqilgan. 	<ul style="list-style-type: none"> Dispenser panelining Qulflash funksiyasini o'chiring.
	<ul style="list-style-type: none"> Muz tayyorlagich o'chiq. 	<ul style="list-style-type: none"> Muz tayyorlagichni yoqing.
Muz chiqmayapti.	<ul style="list-style-type: none"> Muz dispenseri uzoq vaqt (taxminan 3 hafta) ishlatilmasa, muz tiqilib qolishi mumkin. 	<ul style="list-style-type: none"> Muzlatgichdan uzoq vaqt foydalanmaydigan bo'lsangiz, muz chelagini bo'shatib, muz tayyorlagichni o'chirib qo'ying.
	<ul style="list-style-type: none"> Muz chelagi to'g'ri joylashmagan. 	<ul style="list-style-type: none"> Muz chelagini to'g'ri joylashtiring.
	<ul style="list-style-type: none"> Vodoprovod ulanmagan yoki jo'mrak ochilmagan. 	<ul style="list-style-type: none"> Vodoprovod to'g'ri o'rnatilganini tekshiring. Vodoprovodni yopish krani yopilganini tekshiring. 

Nosozliklarni bartaraf qilish

Nosozliklarni bartaraf qilish

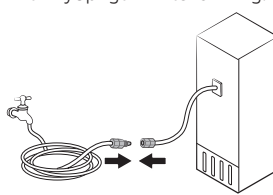
Alomat	Ehtimoliy sabablari	Yechim
Suv chiqmayapti.	<ul style="list-style-type: none"> Vodoprovod ulanmagan yoki jo'mrak ochilmagan. 	<ul style="list-style-type: none"> Vodoprovod to'g'ri o'rnatilganini tekshiring. Vodoprovodni yopish krani yopilganini tekshiring. 
	<ul style="list-style-type: none"> Dispenser panelining Qulflash funksiyasi yoqilgan. 	<ul style="list-style-type: none"> Dispenser panelining Qulflash funksiyasini o'chiring.
	<ul style="list-style-type: none"> Boshqa firmaning suv filtri o'rnatilgan. 	<ul style="list-style-type: none"> Faqat Samsung ishlab chiqargan yoki tasdiqlagan filtrlarni ishlatning. Tasdiqlanmagan filtrlar suvni sizdirib, muzlatgichga zarar yetkazishi mumkin.
	<ul style="list-style-type: none"> Suv filtri indikator yondi yoki o'chib-yonmoqda. 	<ul style="list-style-type: none"> Suv filtrini almashtiring. Almashtirgach, filtr indikator datchigini qayta qo'ying.

Muzlatgichdan g'ayrioddiy shovqin chiqmoqdam?

Markazga qo'ng'iroq qilishdan oldin quyida keltirilgan masalalarni ko'rib chiqing. Oddiy shovqinga bog'liq chaqiruvlar uchun foydalanuvchidan to'lov undiriladi.

Bu tovushlar normal holatdir.

- Amalni boshlash yoki tugatishda muzlatgich avtomobil o't olayotganiga o'xshash shovqin chiqarishi mumkin. Amal bajarilayotgan paytda tovushlar pasayadi.

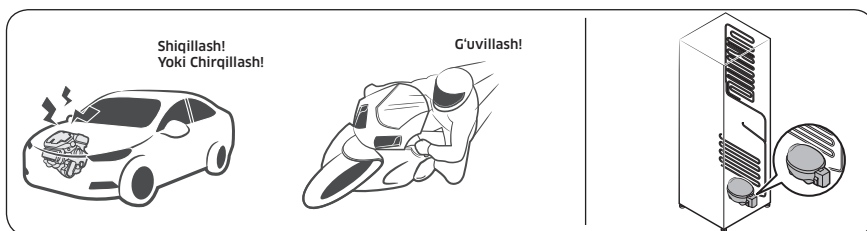

- Ventilyator ishlayotganida shunday tovushlar chiqishi mumkin. Muzlatgich belgilangan haroratga yetgach, ventilyator tovushi chiqmaydi.

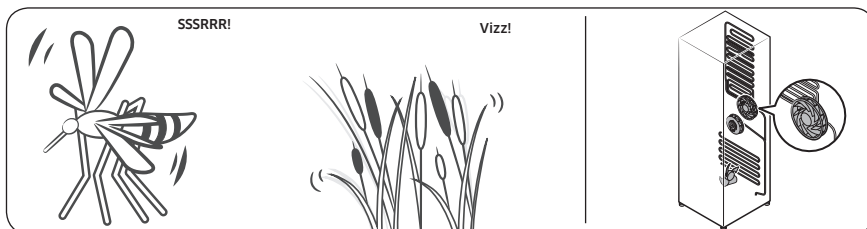

- Muzdan tushirish sikli davomida isitgichga suv tomchilashi mumkin, natijada jizillash eshitaladi.



Nosozliklarni bartaraf qilish

- Muzlatgich sovitish yoki muzlatishi davomida sovitish moddasi quvurlardan o'tadi, natijada qaynash tovushi eshitaladi.

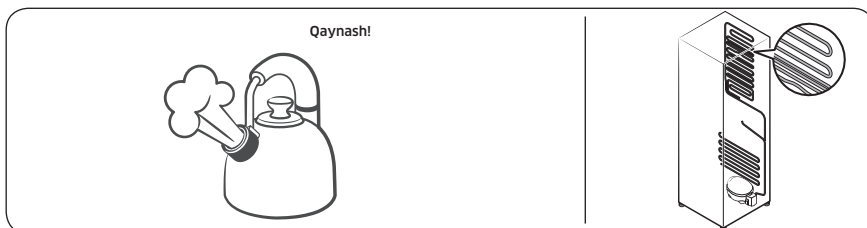

- Muzlatgich harorati oshishi yoki kamayishi mobaynida plastik qismlar qisqaradi yoki kengayadi, natijada tiqillagan tovush eshitaladi. Bunday shovqinlar muzdan tushirish sikli davomida yoki elektron qismlar ishlayotgan paytda chiqadi.

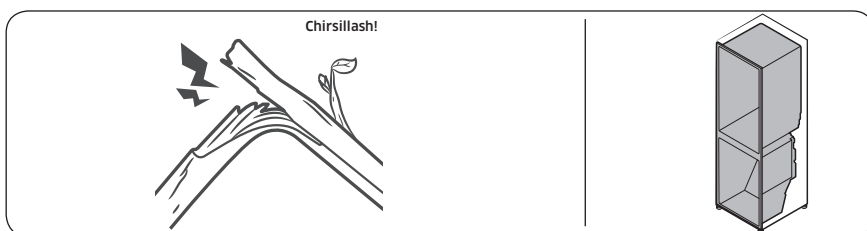

- Muz tayyorlagichli modellarda: Muz tayyorlagichni to'ldirish uchun suv klapani ochilsa, g'uvillash tovushi eshitalishi mumkin.
- Muzlatgich eshigini ochish yoki yopishda bosim o'zgarishi tufayli hushtak ovozi eshitalishi mumkin.

Ishlab chiqaruvchi	Samsung
Model	RF44A5002**
	* Yulduzcha(lar) variantlarni bildirib, (0-9) yoki (A-Z) orasida bo'ladi
Energiya samaradorligi tasnifi	A+
Elektron qurilma quvvat koeffitsienti	-
Energiya sarfi, kW/yillik	357
Barra mahsulotlarni saqlash uchun umumiy sig'im [L]	331
Muzlatilgan mahsulotlarni saqlash uchun umumiy sig'im [L]	100
Eng sovuq ajratish bo'limini belgilash simvoli	
Tovush balandligining moslashtirilgan darajasi, dBA	42

Faqat o'zbek uchun

Eslatma

Eslatma

Butun dunyo bo'ylab SAMSUNG bilan bog'laning

Agar Samsung mahsulotlari to'g'risida savol yoki fikrlaringiz bo'lsa, SAMSUNG kompaniyasining xaridorlarga xizmat ko'rsatish markaziga murojaat qiling.

Mamlakat	Aloqa markazi	Veb-sayt
RUSSIA	8-800-555-55-55	www.samsung.com/ru/support
BELARUS	810-800-500-55-500	www.samsung.com/support
GEORGIA	0-800-555-555	www.samsung.com/support
ARMENIA	0-800-05-555	www.samsung.com/support
AZERBAIJAN	0-88-555-55-55	www.samsung.com/support
KAZAKHSTAN	8-10-800-500-55-500 (GSM: 7799)	www.samsung.com/kz_ru/support
UZBEKISTAN	00-800-500-55-500 (GSM: 7799)	www.samsung.com/uz_ru/support
KYRGYZSTAN	00-800-500-55-500 (GSM: 9977)	www.samsung.com/support
TAJIKISTAN	8-10-800-500-55-500 (GSM: 8888)	www.samsung.com/support
MONGOLIA	1800-25-55	www.samsung.com/support
UKRAINE	0-800-502-000	www.samsung.com/ua/support
MOLDOVA	+373-22-667-400	www.samsung.com/support



DA68-04132V-01