

# Основное руководство

- Возможности данного аппарата
- Перед использованием аппарата
- Работа с документами
- Материал для печати
- Передача факсов (только MF4140/ MF4150)
- Прием факсов (только MF4140/ MF4150)
- Копирование
- Печать
- Сканирование
- Передача факса с компьютера (только MF4140/MF4150)
- Техническое обслуживание
- Устранение неполадок
- Настройки аппарата
- Приложение

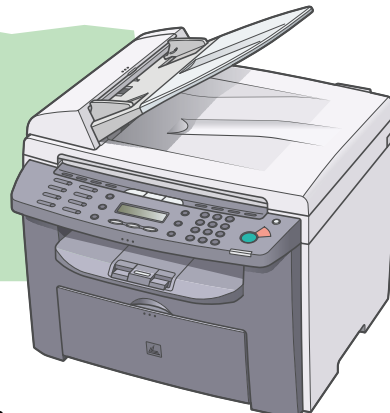
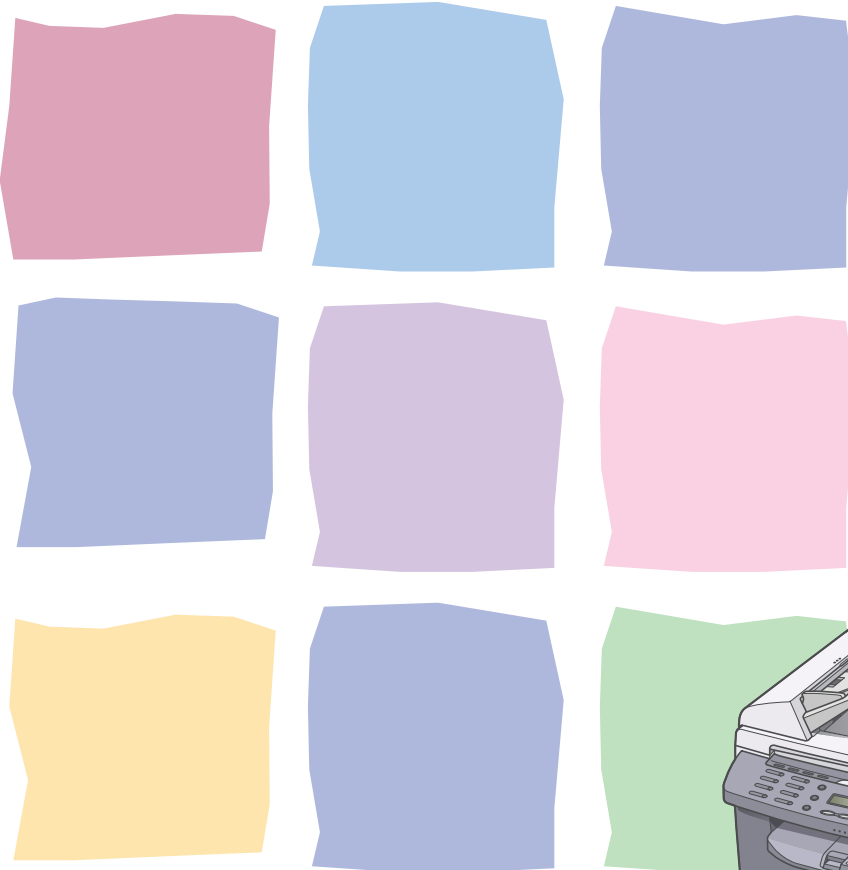

Перед началом работы с данным устройством ознакомьтесь с этим Руководством. Ознакомившись с Руководством, уберите его в надежное место для использования в качестве справочника.

# Руководства к аппарату

- Установка аппарата
- Установка программного обеспечения
- Основные функции
- Техническое обслуживание

**Руководство по  
началу работы**

- Основные функции
- Техническое обслуживание
- Параметры аппарата
- Технические характеристики

**Основное  
руководство  
(данный документ)**



- Расширенные функции
- Системный монитор
- Отчеты и списки

**Расширенное  
руководство**



- Функции сканирования

**Руководство по  
драйверу сканера**



Обозначает, что руководство поставляется в формате PDF на прилагаемом компакт-диске.

- Для просмотра руководства в формате PDF требуется программа Adobe Reader/Adobe Acrobat Reader. Если программа Adobe Reader/Adobe Acrobat Reader не установлена на компьютер, загрузите ее с web-сайта Adobe Systems Incorporated.
- Были приложены значительные усилия для исключения неточностей и упущений из данного Руководства. Однако поскольку наша продукция постоянно совершенствуется, при необходимости получения точных технических характеристик обращайтесь в компанию Canon.
- Изображение аппарата на обложке может незначительно отличаться от вида Вашего аппарата.

# Возможности данного аппарата

## Функции факса (только MF4140/MF4150)

### Задание адресата одной клавишей

Быстрый однокнопочный набор

→ стр. 4-7

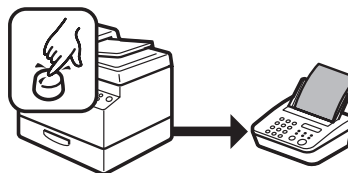

### Задание адресата двузначным кодом

Кодированный набор

→ стр. 4-14

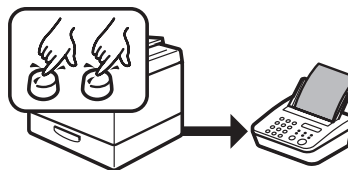

### Задание нескольких адресатов одной клавишей

Групповой набор

→ стр. 4-21

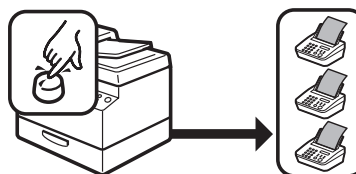

### Поиск определенного адресата

Использование адресной книги

→ Расширенное руководство

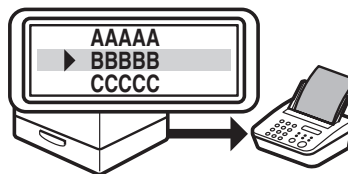

### Повторный набор при занятой линии

Повторный набор

→ Расширенное руководство

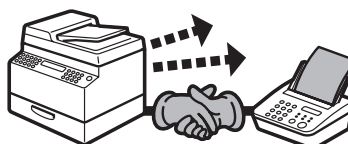

**Отправка факсимильного сообщения нескольким абонентам**

**Рассылка**

→ Расширенное руководство

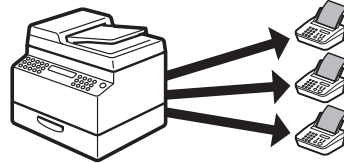

**Прием факсимильных сообщений в память без их распечатки**

**Прием в память**

→ Расширенное руководство

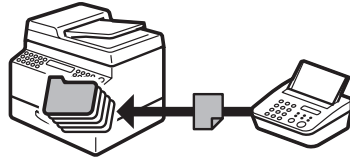

**Отклонение факсов без их номеров**

**Ограничение приема**

→ Расширенное руководство

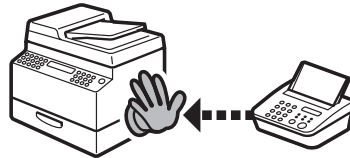

# Функции копирования

## Выбор режима сканирования в зависимости от типа изображения

Качество изображения

→ стр. 6-3

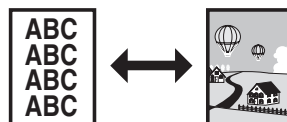

## Настройка уровня плотности сканируемых изображений

Плотность

→ стр. 6-4



## Увеличение или уменьшение копируемых изображений

Коэффициент масштабирования

→ стр. 6-6

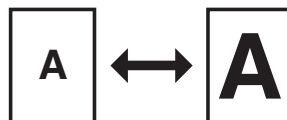

## Сортировка копий по порядку страниц

Сортировка копий

→ Расширенное руководство

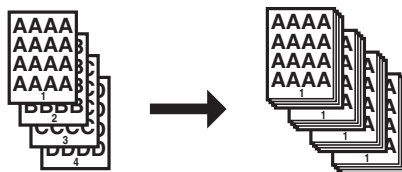

## Копирование на две стороны

Двустороннее копирование

→ Расширенное руководство

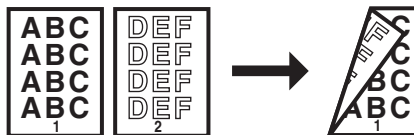

## Копирование двух документов на один лист

Комбинирование 2 на 1

→ Расширенное руководство

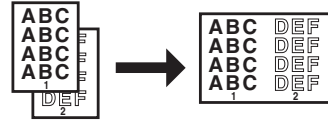

## Функции принтера

### Печать документа с компьютера

Печать

→ Интерактивная справка

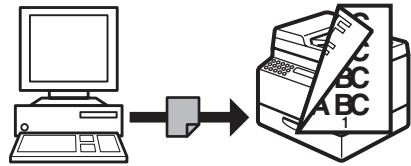

## Функции сканера

### Задание подробных параметров сканирования, подходящих для различных изображений

Сканирование

→ Руководство по драйверу сканера

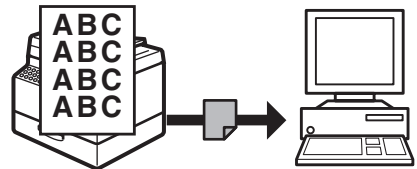

# Функция передачи факсов с компьютера (только MF4140/MF4150)

## Передача факса с компьютера

### Передача факса с компьютера

→ Интерактивная справка

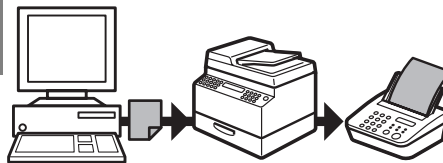

# Содержание

<b>Руководства к аппарату</b> .....	<b>i</b>
<b>Возможности данного аппарата</b> .....	<b>ii</b>
Функции факса (только MF4140/MF4150).....	ii
Функции копирования.....	iv
Функции принтера.....	v
Функции сканера.....	v
Функция передачи факсов с компьютера (только MF4140/MF4150).....	vi
<b>Содержание</b> .....	<b>vii</b>
<b>Как пользоваться данным Руководством</b> .....	<b>xii</b>
Символы, используемые в данном Руководстве.....	xii
Иллюстрации, используемые в данном Руководстве.....	xiii
<b>Юридическая информация</b> .....	<b>xiv</b>
Торговые марки.....	xiv
Авторские права.....	xiv
Ограничение ответственности.....	xiv
<b>1 Перед использованием аппарата</b> .....	<b>1-1</b>
<b>Компоненты аппарата</b> .....	<b>1-1</b>
<b>Панель управления</b> .....	<b>1-4</b>
Основная панель управления.....	1-4
Панель управления факсимильными операциями (только MF4140/MF4150).....	1-8
<b>ЖК-дисплей (режим ожидания)</b> .....	<b>1-9</b>
Режим факса (только MF4140/MF4150).....	1-9
Режим копирования.....	1-9
Режим сканирования.....	1-9

<b>Дополнительно приобретаемая телефонная трубка (только MF4140/MF4150) .....</b>	<b>1-10</b>
Техническое обслуживание телефонной трубки .....	1-10
<b>Картридж с тонером .....</b>	<b>1-11</b>
Техническое обслуживание картриджа с тонером .....	1-12
Проверка уровня тонера.....	1-13
<b>Параметры таймера.....</b>	<b>1-14</b>
Задание спящего режима .....	1-14
Задание летнего времени (только MF4140/MF4150) .....	1-17
<b>2 Работа с документами.....</b>	<b>2-1</b>
<b>Требования к документам .....</b>	<b>2-1</b>
<b>Область сканирования.....</b>	<b>2-3</b>
<b>Загрузка документов .....</b>	<b>2-4</b>
На стекло экспонирования.....	2-4
В устройство АПД (только MF4150).....	2-6
<b>3 Материал для печати.....</b>	<b>3-1</b>
<b>Требования к бумаге.....</b>	<b>3-1</b>
<b>Область печати .....</b>	<b>3-2</b>
<b>Рекомендации по выбору бумаги .....</b>	<b>3-3</b>
<b>Загрузка бумаги .....</b>	<b>3-4</b>
В универсальный лоток .....	3-4
<b>Задание формата и типа бумаги .....</b>	<b>3-7</b>

<b>4 Передача факсов (только MF4140/MF4150)</b> .....	<b>4-1</b>
<b>Параметры сканирования</b> .....	<b>4-3</b>
Качество изображения .....	4-3
Плотность.....	4-5
<b>Быстрый набор</b> .....	<b>4-6</b>
Регистрация абонентов для быстрого набора.....	4-6
Использование быстрого набора .....	4-30
<b>Передача в ручном режиме (только MF4150)</b> .....	<b>4-32</b>
<b>5 Прием факсов (только MF4140/MF4150)</b> .....	<b>5-1</b>
<b>6 Копирование</b> .....	<b>6-1</b>
<b>Настройки сканирования</b> .....	<b>6-3</b>
Качество изображения .....	6-3
Плотность.....	6-4
Коэффициент масштабирования .....	6-6
<b>7 Печать</b> .....	<b>7-1</b>
<b>8 Сканирование</b> .....	<b>8-1</b>
<b>9 Передача факса с компьютера (только MF4140/MF4150)</b> .....	<b>9-1</b>



<b>10 Техническое обслуживание .....</b>	<b>10-1</b>
<b>Чистка аппарата.....</b>	<b>10-1</b>
Корпус.....	10-1
Внутренняя часть .....	10-2
Валик термозакрепления .....	10-4
Область сканирования.....	10-5
<b>Замена картриджа с тонером.....</b>	<b>10-8</b>
Перераспределение тонера .....	10-8
Замена картриджа с тонером на новый.....	10-10
<b>Транспортировка аппарата .....</b>	<b>10-12</b>
<b>11 Устранение неполадок.....</b>	<b>11-1</b>
<b>Устранение замятия бумаги .....</b>	<b>11-1</b>
Замятие документа (только MF4150).....	11-1
Замятие бумаги.....	11-3
<b>Сообщения на ЖК-дисплее .....</b>	<b>11-9</b>
Сообщения общего характера.....	11-9
Факсимильная связь (только MF4140/MF4150) .....	11-16
Принтер .....	11-19
<b>Коды ошибок (только MF4140/MF4150).....</b>	<b>11-20</b>
<b>Если невозможно устранить неполадку .....</b>	<b>11-22</b>

<b>12 Настройки аппарата</b> .....	<b>12-1</b>
<b>Параметры аппарата</b> .....	<b>12-1</b>
Печать списка данных пользователя (только MF4140/MF4150) .....	12-1
Доступ к меню настроек .....	12-3
<b>Меню настроек</b> .....	<b>12-5</b>
ПАРАМЕТРЫ БУМАГИ .....	12-5
ОБЩИЕ ПАРАМЕТРЫ .....	12-5
ПАРАМЕТРЫ КОПИР. ....	12-6
ПАРАМЕТРЫ ТАЙМЕРА .....	12-7
ПАРАМЕТРЫ ФАКСА (только MF4140/MF4150) .....	12-8
РАССЫЛКА (только MF4140/MF4150) .....	12-12
ПАРАМЕТРЫ АДР.КН. (Только MF4140/MF4150) .....	12-13
РЕГУЛИР./ЧИСТКА .....	12-14
ПАРАМЕТРЫ ОТЧЕТА (только MF4140/MF4150) .....	12-15
<b>13 Приложение</b> .....	<b>13-1</b>
<b>Технические характеристики</b> .....	<b>13-1</b>
Общие .....	13-1
Копировальный аппарат .....	13-3
Принтер .....	13-4
Факсимильная связь (только MF4140/MF4150) .....	13-4
Телефонная связь (только MF4140/MF4150).....	13-5
<b>Указатель</b> .....	<b>13-6</b>

# Как пользоваться данным Руководством

## Символы, используемые в данном Руководстве

Перечисленные ниже символы используются во всех руководствах к данному аппарату и обозначают указания, предупреждения и примечания, которые необходимо иметь в виду при эксплуатации аппарата.

-  **ОСТОРОЖНО** Указание о мерах предотвращения травм или повреждений аппарата.
-  **ВНИМАНИЕ** Указание о мерах предотвращения травм или повреждений аппарата.
-  **ПРИМЕЧАНИЕ** Примечание об ограничении эксплуатации и мерах по предотвращению незначительных затруднений.

Кроме того, в данном Руководстве для указания клавиш и сообщений на дисплее используются специальные обозначения:

- Названия клавиш, которые необходимо нажать, указаны в квадратных скобках: [Стоп/Сброс].
- Информация, отображаемая на ЖК-дисплее, указана в угловых скобках: <ЗАГРУЗИТЕ БУМАГУ>.

Номера, которыми отмечены клавиши на схеме панели управления, отвечают порядку действий при выполнении операции.

## Иллюстрации, используемые в данном Руководстве

Если не оговорено иное, на иллюстрациях в данном Руководстве показан аппарат MF4150 без дополнительного оборудования.



В данном Руководстве для иллюстрации использована модель MF4150. В случае различий между моделями MF4120, MF4140 и MF4150 это четко указано в тексте, например, «Только MF4150».

## Торговые марки

Canon и логотип Canon являются торговыми марками компании Canon Inc. Все прочие наименования компаний и изделий являются зарегистрированными торговыми марками, торговыми марками или служебными марками соответствующих компаний.

## Авторские права

Copyright © 2006 г., Canon Inc. Все права защищены. Никакая часть данной публикации не может воспроизводиться, передаваться, транслироваться и храниться в поисковой системе, а также не может переводиться на естественные или компьютерный языки в любом виде или любыми средствами: электронными, механическими, магнитными, оптическими, химическими, вручную или какими-либо иными, без предварительного письменного разрешения корпорации Canon.

## Ограничение ответственности

Информация в настоящем документе может быть изменена без уведомления. КОРПОРАЦИЯ CANON INC. НЕ ДАЕТ НИКАКИХ ГАРАНТИЙ, ВЫРАЖЕННЫХ ИЛИ ПОДРАЗУМЕВАЕМЫХ, В ОТНОШЕНИИ ДАННОГО ПРОДУКТА ЗА ИСКЛЮЧЕНИЕМ ИЗЛОЖЕННЫХ В НАСТОЯЩЕМ ДОКУМЕНТЕ, ВКЛЮЧАЯ, БЕЗ ИСКЛЮЧЕНИЯ, ГАРАНТИИ РЫНОЧНОЙ И КОММЕРЧЕСКОЙ ПРИГОДНОСТИ, СООТВЕТСТВИЯ ОПРЕДЕЛЕННЫМ ЦЕЛЯМ ИСПОЛЬЗОВАНИЯ ИЛИ В СЛУЧАЕ НАРУШЕНИЯ УСЛОВИЙ КАКИХ-ЛИБО ЛИЦЕНЗИЙ. КОРПОРАЦИЯ CANON INC. НЕ НЕСЕТ НИКАКОЙ ОТВЕТСТВЕННОСТИ ЗА КАКОЙ-ЛИБО ПРЯМОЙ, СЛУЧАЙНЫЙ ИЛИ КОСВЕННЫЙ УЩЕРБ ЛЮБОГО ПРОИСХОЖДЕНИЯ ИЛИ ЗА УБЫТКИ И РАСХОДЫ, ПОНЕСЕННЫЕ В СВЯЗИ С ИСПОЛЬЗОВАНИЕМ ДАННОГО ПРОДУКТА.



# 1

# Перед использованием аппарата

## Компоненты аппарата

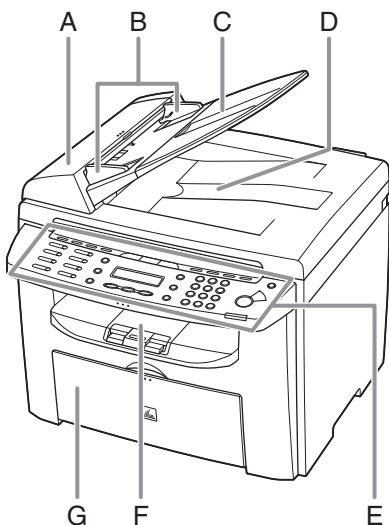

- A АПД (устройство автоматической подачи документов)\*  
Служит для установки документов и их автоматической подачи в область сканирования.  
\* Только MF4150
- B Скользящие направляющие  
Служат для настройки на ширину документа.
- C Лоток подачи документов  
Служит для установки документов.
- D Лоток вывода документов  
Служит для вывода документов.
- E Панель управления  
Служит для управления аппаратом.
- F Выводной лоток  
Служит для вывода копий, распечаток и факсов.
- G Лоток подачи документов  
Служит для загрузки бумаги.
- H Крышка стекла экспонирования\*  
Откройте эту крышку при установке документа на стекло экспонирования.  
\* Только MF4120/MF4140

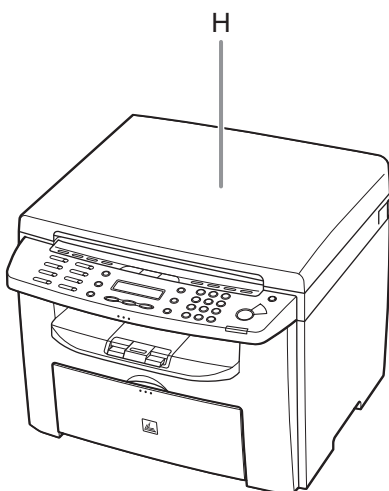

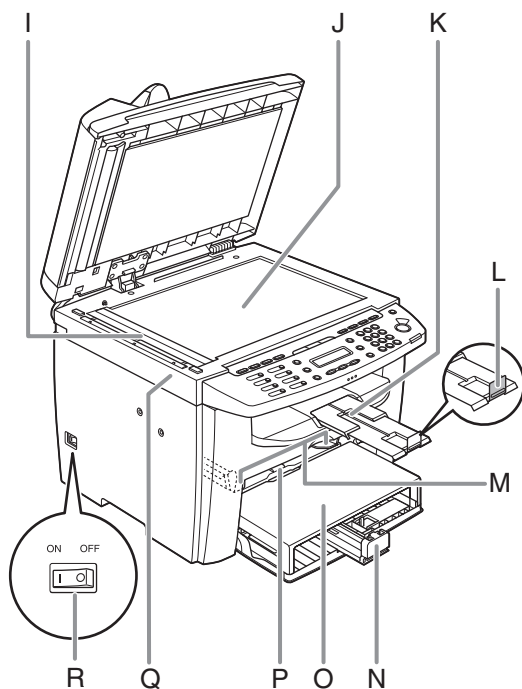

- I** Область сканирования  
Служит для сканирования документов, подаваемых из устройства АПД.
- J** Стекло экспонирования  
Служит для размещения документов.
- K** Удлинитель выводного лотка  
Служит для удлинения выводного лотка.
- L** Стопор для бумаги  
Предотвращает падение листов бумаги из выводного лотка.  
Откройте стопор для бумаги формата А4.
- M** Скользящие направляющие универсального лотка  
Служат для настройки на ширину бумаги.
- N** Направляющая для бумаги  
Удерживает в нужном положении подаваемую бумагу.
- O** Пылезащитная крышка  
Служит для защиты от грязи и пыли бумаги в лотке подачи.
- P** Универсальный лоток  
Служит для подачи бумаги, загружаемой вручную по одному листу.
- Q** Платформа сканирования  
Откройте эту платформу для замены картриджа с тонером или устранения замятия бумаги.
- R** Основной переключатель питания  
Служит для включения и выключения питания.



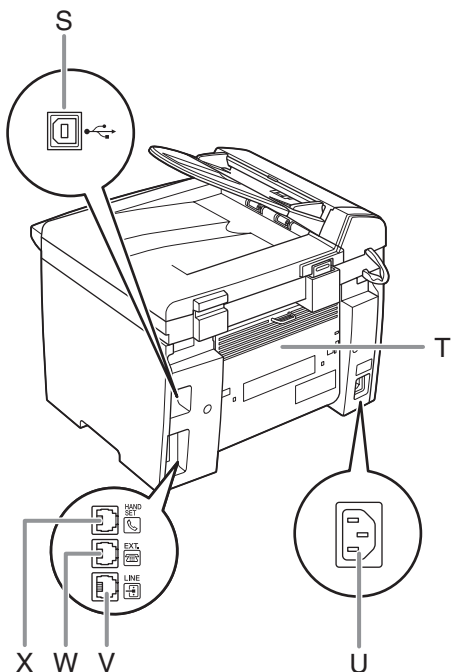

- S Порт USB  
Служит для подключения кабеля USB (универсальная последовательная шина).
- T Задняя крышка  
Откройте эту крышку для устранения замятия бумаги.
- U Гнездо питания  
Служит для подключения шнура питания.
- V Гнездо подключения телефонной линии\*  
Служит для подключения внешнего телефонного кабеля.
- W Гнездо внешнего устройства\*  
Служит для подключения внешнего устройства.
- X Разъем телефонной трубки\*  
Служит для подключения дополнительно приобретаемой телефонной трубки.

\*Только MF4140/MF4150

# Панель управления

## Основная панель управления

### ● MF4140/MF4150

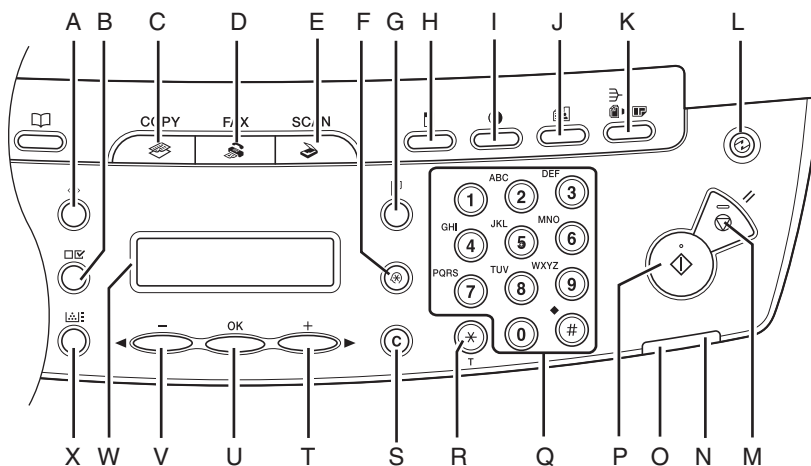

- A** Клавиша [Системный монитор]  
Служит для проверки состояния печати, состояния факса, количества распечатанных и отсканированных страниц, свободного объема памяти или результатов передачи/приема.
- B** Клавиша [Просмотр параметров]  
Служит для проверки параметров функции копирования.
- C** Клавиша [COPY]  
Служит для переключения в режим копирования.
- D** Клавиша [FAX]  
Служит для переключения в режим факсимильной связи.
- E** Клавиша [SCAN]  
Служит для переключения в режим сканирования.
- F** Клавиша [Дополнительные функции]  
Служит для выбора или отмены режимов в меню Дополнительные функции.
- G** Клавиша [2-СТОРОНЫ]  
Служит для задания двустороннего копирования.
- H** Клавиша [Увеличить/Уменьшить]  
Служит для увеличения или уменьшения коэффициента масштабирования копии.
- I** Клавиша [Плотность]  
Служит для настройки плотности копии или факса.
- J** Клавиша [Качество изображения]  
Служит для выбора качества изображения при копировании или передаче факсов.
- K** Клавиша [Сортировка/2 на 1]  
Служит для сортировки копий, а также для задания копирования 2 на 1.
- L** Клавиша [Энергосбережение]  
Служит для ручного перехода в спящий режим и выхода из него. При переключении в спящий режим эта клавиша подсвечивается зеленым цветом, при отмене этого режима подсветка выключается.



- M** Клавиша [Стоп/Сброс]  
Служит для остановки текущего задания. Также служит для возврата аппарата в режим ожидания.
- N** Индикатор ошибки  
Мигает в случае ошибки.
- O** Индикатор Обработка/Данные  
Мигает во время передачи или приема факсов. Горит постоянно, если аппарат ожидает задания и сохраняет данные в памяти.
- P** Клавиша [Пуск]  
Служит для запуска копирования, сканирования или передачи факсов.
- Q** Цифровые клавиши  
Служат для ввода букв и цифр.
- R** Клавиша [Тон]  
Служит для переключения с импульсного на тональный набор.
- S** Клавиша [C] (Стереть)  
Служит для стирания введенных алфавитно-цифровых символов.
- T** Клавиша [+►]  
Служит для увеличения значения различных параметров. Также служит для перехода к следующему пункту меню.
- U** Клавиша [OK]  
Служит для подтверждения выбора функции или режима.
- V** Клавиша [◀-]  
Служит для уменьшения значения различных параметров. Также служит для перехода к предыдущему пункту меню.
- W** ЖК-дисплей  
Отображает сообщения и подсказки в течение операции. При настройке параметров служит для отображения выбранных вариантов, текста и чисел.
- X** Клавиша [Измеритель тонера]  
Служит для проверки количества оставшегося в картридже тонера.

## ● MF4120

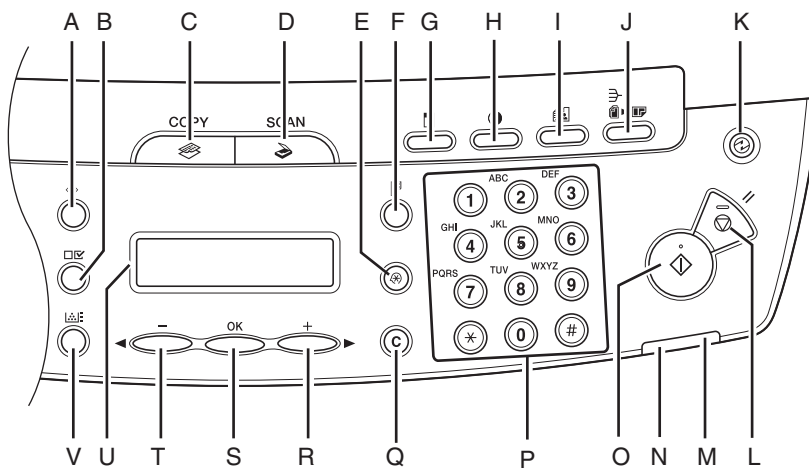

- |   |   |
|---|---|
| <p><b>A</b> Клавиша [Системный монитор]<br/>Служит для проверки состояния печати, а также количества распечатанных и отсканированных страниц.</p> <p><b>B</b> Клавиша [Просмотр параметров]<br/>Служит для проверки параметров функции копирования.</p> <p><b>C</b> Клавиша [COPY]<br/>Служит для переключения в режим копирования.</p> <p><b>D</b> Клавиша [SCAN]<br/>Служит для переключения в режим сканирования.</p> <p><b>E</b> Клавиша [Дополнительные функции]<br/>Служит для выбора или отмены режимов в меню Дополнительные функции.</p> <p><b>F</b> Клавиша [2-СТОРОНЫ]<br/>Служит для задания двустороннего копирования.</p> | <p><b>G</b> Клавиша [Увеличить/Уменьшить]<br/>Служит для увеличения или уменьшения коэффициента масштабирования копии.</p> <p><b>H</b> Клавиша [Плотность]<br/>Служит для настройки копии.</p> <p><b>I</b> Клавиша [Качество изображения]<br/>Служит для выбора качества изображения при копировании.</p> <p><b>J</b> Клавиша [Сортировка/2 на 1]<br/>Служит для сортировки копий, а также для задания копирования 2 на 1.</p> <p><b>K</b> Клавиша [Энергосбережение]<br/>Служит для ручного перехода в спящий режим и выхода из него. При переключении в спящий режим эта клавиша подсвечивается зеленым цветом, при отмене этого режима подсветка выключается.</p> <p><b>L</b> Клавиша [Стоп/Сброс]<br/>Служит для остановки текущего задания. Также служит для возврата аппарата в режим ожидания.</p> |
|---|---|



- M** Индикатор ошибки  
Мигает в случае ошибки.
- N** Индикатор Обработка/данные  
Горит, если в аппарате имеются ожидающие задания.
- O** Клавиша [Пуск]  
Служит для запуска копирования или сканирования.
- P** Цифровые клавиши  
Служат для ввода чисел.
- Q** Клавиша [C] (Стереть)  
Служит для стирания введенных алфавитно-цифровых символов.
- R** Клавиша [+►]  
Служит для увеличения значения различных параметров. Также служит для перехода к следующему пункту меню.
- S** Клавиша [OK]  
Служит для подтверждения выбора функции или режима.
- T** Клавиша [◀-]  
Служит для уменьшения значения различных параметров. Также служит для перехода к предыдущему пункту меню.
- U** ЖК-дисплей  
Отображает сообщения и подсказки в течении операции. При настройке параметров служит для отображения выбранных вариантов, текста и чисел.
- V** Клавиша [Измеритель тонера]  
Служит для проверки количества оставшегося в картридже тонера.

## Панель управления факсимильными операциями (только MF4140/MF4150)

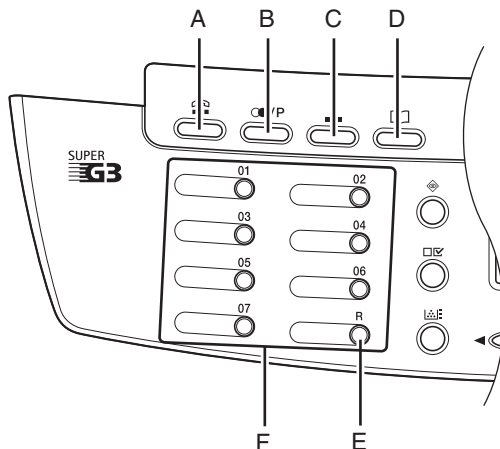

- A** Клавиша [Трубка]  
Нажмите, если требуется набрать номер, не поднимая телефонную трубку (приобретается дополнительно) или телефонную трубку внешнего телефонного аппарата.
- B** Клавиша [Повтор/Пауза]  
В режиме ожидания факсимильных операций служит для повторного набора последнего набранного номера; в режиме ввода факсимильного номера служит для ввода паузы.
- C** Клавиша [КОДИРОВАННЫЙ НАБОР]  
Служит для кодированного набора.
- D** Клавиша [Адресная книга]  
Служит для поиска адресатов, заранее зарегистрированных для быстрого однокнопочного или кодированного набора, по их имени.
- E** Клавиша [R]  
Служит для набора кода выхода на внешнюю линию или добавочного номера, если аппарат подключен через коммутатор (УАТС).
- F** Клавиши быстрого однокнопочного набора  
Служат для быстрого однокнопочного набора заранее зарегистрированных часто используемых номеров или групповых адресов.

# ЖК-дисплей (режим ожидания)

## Режим факса

(только MF4140/MF4150)

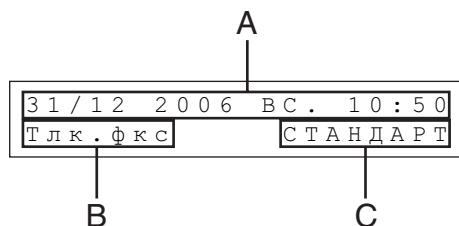

- A Дата и время
- B Режим приема
- C Качество изображения

## Режим копирования

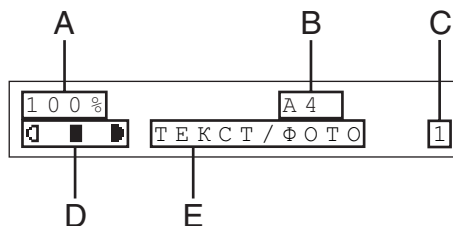

- A Коэффициент масштабирования
- B Формат бумаги
- C Количество
- D Плотность
- E Качество изображения

## Режим сканирования

РЕЖИМ СКАНИРОВ.

### ПРИМЕЧАНИЕ

- При необходимости можно изменить изображение, отображаемое на экране в режиме ожидания при включении основного переключателя питания. Подробнее см. «Меню настроек» на стр. 12-5.
- При включении основного переключателя питания на ЖК-дисплее сначала отображается сообщение <ПОДОЖДИТЕ>, затем сообщение <ИНИЦИАЛИЗАЦИЯ...> отображается до момента появления экрана режима ожидания. Экран режима ожидания может также отображаться без отображения сообщения <ИНИЦИАЛИЗАЦИЯ...>.
- Если аппарат простаивает в течение минуты, на дисплее снова появляется экран режима ожидания (функция автоматической очистки).

## Дополнительно приобретаемая телефонная трубка (только MF4140/MF4150)

Если требуется использовать аппарат как телефон и как факсимильный аппарат, или если требуется принимать факсы вручную, установите дополнительную телефонную трубку, которую можно приобрести у местного уполномоченного дилера Canon или в справочной службе Canon.

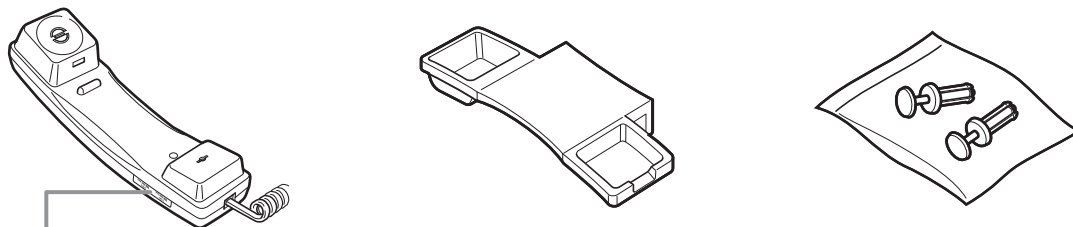

Используйте заостренный предмет (например, ручку) для выбора громкости звонка на телефонной трубке.

### ПРИМЕЧАНИЕ

Информацию о порядке установки телефонной трубки см. в разделе «Подключение телефонного кабеля и установка телефонной трубки» в Руководство по началу работы.

## Техническое обслуживание телефонной трубки

- Не оставляйте телефонную трубку на солнце.
- Не подвергайте телефонную трубку воздействию повышенной температуры и влажности.
- Не распыляйте полировочные жидкости на трубку, поскольку это может стать причиной неисправности.
- Для чистки трубки пользуйтесь влажной тканью.

# Картридж с тонером

Ресурс используемого в данном аппарате оригинального картриджа с тонером Canon составляет приблизительно 2000 страниц. Данное количество страниц рассчитано на основе стандарта ISO/IEC 19752\* при печати на бумаге формата А4 при установленной по умолчанию плотности печати. Расход тонера зависит от типа печатаемых документов. Если документы обычно содержат много графики, таблиц или диаграмм, ресурс картриджа будет меньше, так как при печати таких документов расходуется больше тонера. Для приобретения нового оригинального картриджа с тонером Canon обратитесь к местному уполномоченному дилеру Canon или в справочную службу Canon.

\* «ISO/IEC 19752» – это глобальный стандарт, изданный организацией ISO (Международная организация по стандартизации) и называющийся «Способ определения ресурса картриджей с тонером для монохромных электрофотографических принтеров и многофункциональных аппаратов, которые могут содержать детали принтера».

**Название картриджа  
с тонером:  
Картридж Canon FX10**

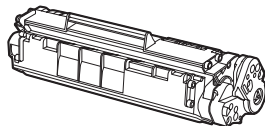

Название модели	Поддерживаемый оригинальный картридж Canon	Ресурс печати
MF4120 MF4140 MF4150	Картридж Canon FX10	Прибл. 2000 страниц

## Техническое обслуживание картриджа с тонером

- Не храните картридж с тонером рядом с экраном компьютера, дисководом и гибкими дисками. Магнит, расположенный внутри картриджа с тонером, может повредить эти устройства.
- Не подвергайте картридж воздействию высокой температуры, высокой влажности или резких колебаний температуры.
- Не держите картридж с тонером на ярком свете или на солнце более 5 мин.
- Храните картридж с тонером в защитном пакете. Не открывайте пакет, пока не будете готовы установить картридж с тонером в устройство.
- Сохраните защитный пакет картриджа с тонером: он может потребоваться, чтобы упаковать картридж для транспортировки.
- Не храните картридж с тонером в насыщенной солями атмосфере и в помещениях, где присутствуют агрессивные газы (например, входящие в состав аэрозолей).
- Не извлекайте картридж с тонером из аппарата без необходимости.
- Не открывайте защитную шторку барабана картриджа с тонером. Качество печати может ухудшиться, если поверхность барабана подвергается воздействию света или повреждена.
- Держите картридж с тонером только за рукоятку, не прикасаясь к защитной шторке барабана.
- Не ставьте картридж с тонером на торец и не переворачивайте его. Если тонер слежался в картридже с тонером, его использование может оказаться невозможным даже после встряхивания картриджа.



### ВНИМАНИЕ

Не бросайте картридж с тонером в огонь. Тонер огнеопасен.

## Проверка уровня тонера

Нажав клавишу [Измеритель тонера], можно выяснить, сколько тонера осталось в картридже. На ЖК-дисплее отображаются четыре уровня заполнения картриджа тонером.

Если датчик тонера регистрирует отсутствие тонера, рекомендуется заменить картридж. (См. «Замена картриджа с тонером» на стр. 10-8.)

### Максимальное наполнение



### Много тонера



### Мало тонера



### Нет тонера



### ПРИМЕЧАНИЕ

Для возврата в режим ожидания нажмите клавишу [Стоп/Сброс].

# Параметры таймера

## Задание спящего режима

Если аппарат не используется в течение определенного периода времени, он автоматически переходит в спящий режим.

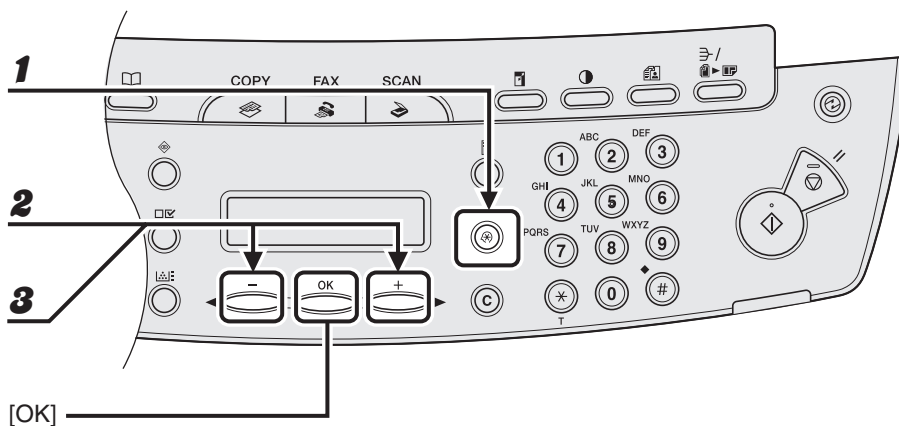

- 1** Нажмите клавишу [Дополнительные функции].
- 2** Клавишей [◀] или [▶] выберите <ПАРАМЕТРЫ ТАЙМЕРА> и нажмите клавишу [OK].
- 3** Клавишей [◀] или [▶] выберите <АВТО ЭНЕРГОСБЕР.> и нажмите клавишу [OK].



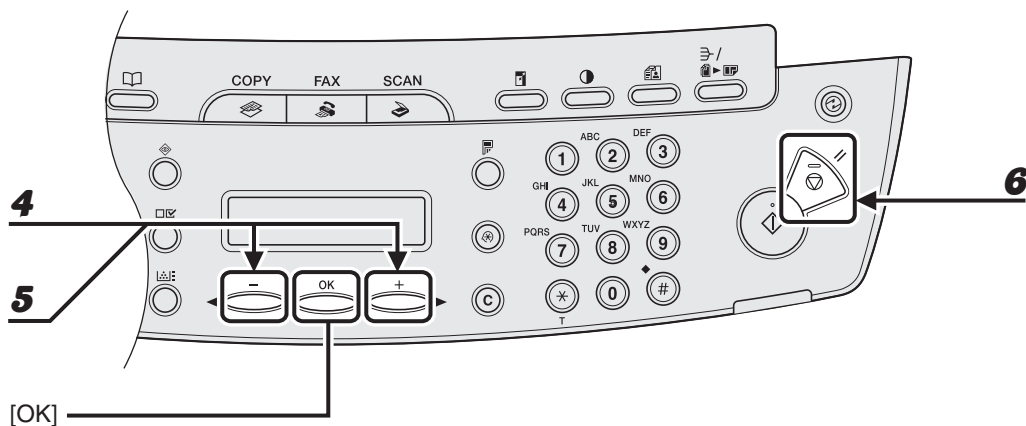

- 4** Клавишей [**←**] или [**+ ▶**] выберите <ВКЛ.>, затем нажмите клавишу [OK].
- 5** Клавишей [**←**] или [**+ ▶**] выберите требуемый интервал, затем нажмите клавишу [OK].  
 Можно задать интервал от 3 до 30 мин (с шагом 1 мин).  
 Можно также ввести значение с помощью цифровых клавиш.
- 6** Нажмите клавишу [Стоп/Сброс] для возврата в режим ожидания.

 **ПРИМЕЧАНИЕ**

- Для возврата из спящего режима в обычный режим нажмите клавишу [Энергосбережение] на панели управления.
- Для ручного перехода в спящий режим нажмите клавишу [Энергосбережение] на панели управления.
- Аппарат не переходит в спящий режим в следующих случаях:
  - если аппарат выполняет какую-либо операцию;
  - если горит или мигает индикатор Обработка/данные;
  - если на дисплее отображается код ошибки и мигает индикатор ошибки;
  - если в лотке подачи бумаги отсутствует бумага;
  - если в универсальное устройство подачи загружена бумага;
  - если в аппарате произошло замятие бумаги.
- Аппарат выходит из спящего режима в следующих случаях:
  - при нажатии клавиши [Энергосбережение] на панели управления;
  - при приеме факсимильного сообщения;
  - если снята телефонная трубка аппарата (приобретается дополнительно) или телефонная трубка внешнего телефонного аппарата;
  - при поступлении с компьютера задания на печать и начале печати.

## Задание летнего времени (только MF4140/MF4150)

В некоторых странах и регионах в летнее время часы переводятся вперед. Это операция называется «Летнее время».

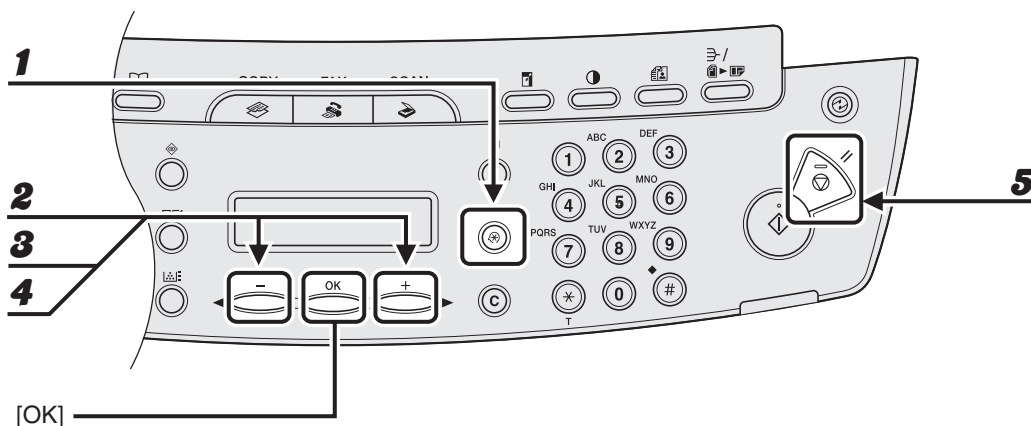

- 1** Нажмите клавишу [Дополнительные функции].
- 2** Клавишей [◀] или [▶] выберите <ПАРАМЕТРЫ ТАЙМЕРА> и нажмите клавишу [OK].
- 3** Клавишей [◀] или [▶] выберите <ЛЕТНЕЕ ВРЕМЯ> и нажмите клавишу [OK].
- 4** Клавишей [◀] или [▶] выберите <ВКЛ.>, затем нажмите клавишу [OK].
- 5** Нажмите клавишу [Стоп/Сброс] для возврата в режим ожидания.



# 2

## Работа с документами

### Требования к документам

	<b>Стекло экспонирования</b>	<b>АПД (только MF4150)</b>
Тип	<ul style="list-style-type: none"><li>– Обычная бумага</li><li>– Документы на плотной бумаге</li><li>– Фотографии</li><li>– Документы небольшого формата (например, каталожные карточки)</li><li>– Специальные типы бумаги (например, калька*<sup>1</sup>, ОНР-пленки*<sup>1</sup> и т.п.)</li><li>– Книга (высота: макс. 24 мм)</li></ul>	Обычная бумага (многостраничные документы со страницами одного формата, толщины и плотности или одностраничные документы.)
Формат (Ш x Д)	Макс. 216 x 296 мм	Макс. 216 x 356 мм Мин. 105 x 148,5 мм
Вес	Макс. 2 кг	40 - 105 г/м <sup>2</sup>
Количество	1 лист	Макс. 35 листов* <sup>2</sup>

\*<sup>1</sup> При копировании прозрачного документа (например, кальки или ОНР-пленки) положите его лицевой стороной вниз на стекло экспонирования и закройте листом обычной белой бумаги.

\*<sup>2</sup> Бумага 80 г/м<sup>2</sup>

- Не устанавливайте документ на стекло экспонирования и не загружайте его в устройство АПД до полного высыхания клея, чернил или корректирующей жидкости, нанесенной на документ.
- Перед загрузкой в устройство АПД удалите с документа все крепления (скрепки, клипсы для бумаги и т.п.).
- Для предотвращения замятия в устройстве АПД не загружайте в это устройство следующие типы документов:
  - мятую бумагу или бумагу с изломами;
  - документы на копировальной бумаге или бумаге с копирующей стороной;
  - скрученную или рулонную бумагу;
  - бумагу с покрытием;
  - рваную бумагу;
  - документы на папиросной или очень тонкой бумаге;
  - документы со скрепками или клипсами для бумаги;
  - документы, напечатанные на термопринтере;
  - прозрачные пленки.

## Область сканирования

Убедитесь, что текст и рисунки документа попадают в показанную на следующей схеме заштрихованную область. Заметьте, что указанная ширина кромки приближительна и в действительности может немного отличаться.

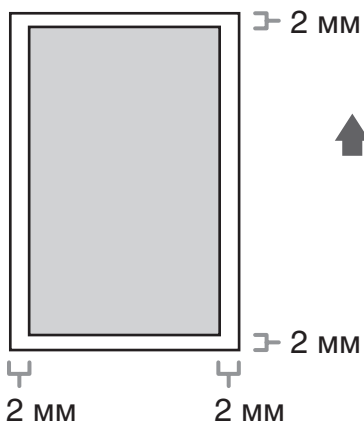

# Загрузка документов

## На стекло экспонирования

- 1** Поднимите устройство АПД/крышку стекла экспонирования.

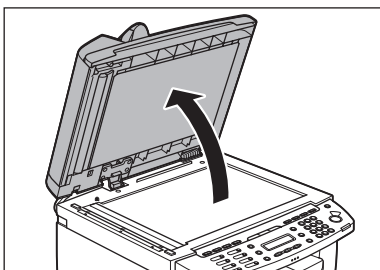

- 2** Поместите документ лицевой стороной вниз.

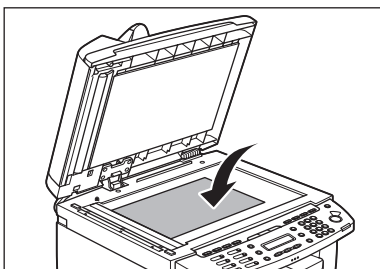

### 3 Выровняйте документ по соответствующим меткам формата бумаги.

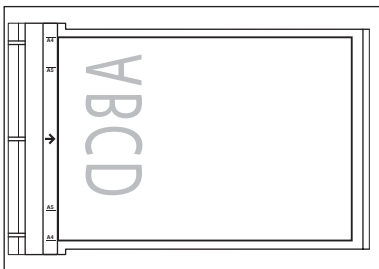

Если документ не соответствует ни одной из меток формата бумаги, выровняйте центр документа по стрелке.

### 4 Аккуратно закройте устройство АПД/крышку стекла экспонирования.

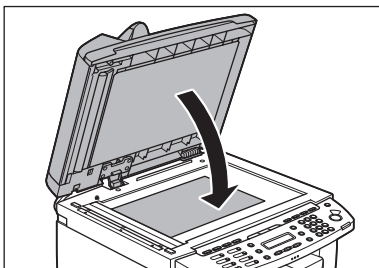

Документ готов для сканирования.

#### ВНИМАНИЕ

- Закрывая устройство АПД/крышку стекла экспонирования, соблюдайте осторожность, чтобы не прищемить пальцы и не получить травму.
- Не нажимайте на устройство АПД/крышку стекла экспонирования с силой, так как при этом можно повредить стекло экспонирования и получить травму.

#### ПРИМЕЧАНИЕ

После завершения сканирования уберите документ со стекла экспонирования.

## В устройство АПД (только MF4150)

- 1** Пролоистайте пачку документов и выровняйте ее края.

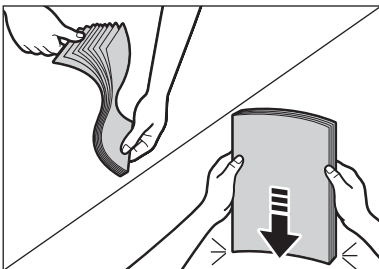

- 2** Настройте скользящие направляющие в соответствии с шириной документов.

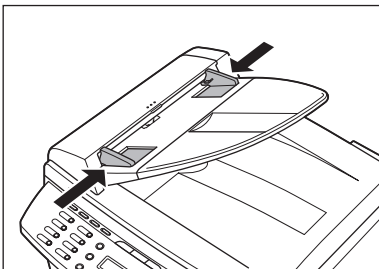

### 3 Аккуратно уложите документы в лоток подачи документов лицевой стороной вверх.

При увеличении оригиналов формата А5 или В5 до формата бумаги А4 оригиналы следует размещать по горизонтали.

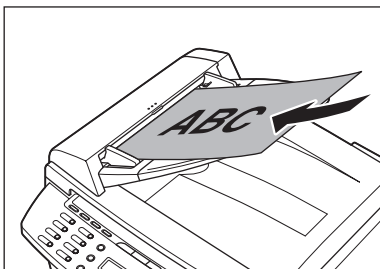

Документ готов для сканирования.

#### ПРИМЕЧАНИЕ

- Во время сканирования не добавляйте и не убирайте документы.
- После завершения сканирования во избежание замятия бумаги уберите документы из лотка вывода документов.
- Старайтесь не сканировать один и тот же документ с помощью устройства АПД более 30 раз. При многократном сканировании документы могут помяться или порваться, что может стать причиной замятия бумаги.
- Если в результате сканирования документов, написанных карандашом, валики подачи загрязнились, очистите их. (См. «Чистка аппарата» на стр. 10-1.)



# 3

## Материал для печати

### Требования к бумаге

#### Лоток подачи документов    Универсальный лоток

Размер (Ш × Д)	A4, B5, A5, Executive, конверты (COM10, Monarch, DL, ISO-C5), Oficio, Brazil-Oficio, Mexico-Oficio, Folio, Government-LTR, Government-LGL, Foolscap, LTR, LGL (76 x 127 - 216 x 356 мм)	
Плотность	60 – 163 г/м <sup>2</sup>	
Количество	Макс. 250 листов (высота: макс. 25 мм)	Макс. 1 лист
Тип	Обычная бумага, обычная бумага L, плотная бумага, плотная бумага H, ОНР-плёнка	

#### ПРИМЕЧАНИЕ

Формат бумаги по умолчанию А4. При использовании бумаги другого формата необходимо изменить параметры формата бумаги. (См. «Задание формата и типа бумаги» на стр. 3-7.)

## Область печати

Заштрихованная на рисунке область показывает приблизительную область печати для бумаги формата А4 и конвертов. Заметьте, что указанная ширина кромки приблизительно и в действительности может немного отличаться.

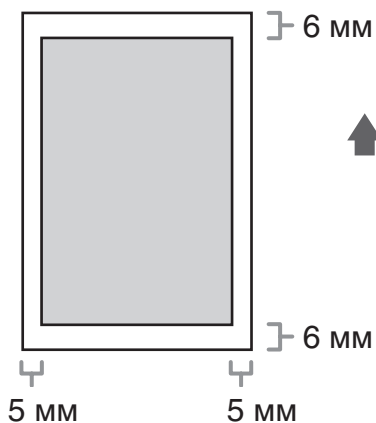

## Рекомендации по выбору бумаги

- Во избежание замятия, не загружайте бумагу следующих видов:
  - мятую бумагу или бумагу с изломами;
  - скрученную или рулонную бумагу;
  - бумагу с покрытием;
  - рваную бумагу;
  - влажную бумагу;
  - очень тонкую бумагу;
  - бумагу, на которую уже была выполнена печать с помощью термопринтера (не выполняйте копирование на обратную сторону).
- Не рекомендуется использовать для печати бумагу следующих типов:
  - текстурную бумагу;
  - очень гладкую бумагу;
  - глянцевую бумагу.
- Убедитесь в том, что на бумаге нет пыли, ворсинок и жирных пятен.
- Обязательно проверьте бумагу, прежде чем заказывать большую партию.
- Храните бумагу в упаковке на ровной поверхности. Открытые пачки следует хранить в заводской упаковке в прохладном и сухом месте.
- Храните бумагу при температуре 18 – 24°C и относительной влажности 40 – 60%.
- Используйте только ОНР-пленки, разработанные для лазерных принтеров. Компания Canon рекомендует использовать с данным аппаратом ОНР-пленки Canon.

# Загрузка бумаги

Порядок загрузки бумаги в лоток подачи бумаги см. в разделе «Установка лотков для бумаги и загрузка бумаги» Руководства по началу работы.

## В универсальный лоток

Используйте универсальный лоток подачи, если требуется скопировать или распечатать изображение на бумаге формата, отличного от формата бумаги, находящейся в лотке подачи бумаги. Загружайте бумагу в универсальный лоток постранично.

### ПРИМЕЧАНИЕ

- Бумага из универсального лотка подается раньше, чем из лотка подачи бумаги.
- Рекомендуется использовать конверты COM10, MONARCH, DL и ISO-C5. Использование конвертов других форматов может отрицательно сказаться на качестве печати.
- Убедитесь, что в драйвере принтера задан правильный формат бумаги. (См. интерактивную справку.)
- При печати принятых документов подача бумаги возможна только из лотка подачи бумаги. Если в универсальный лоток загружена бумага, отображается сообщение <УД.БУМ. ИЗ УН. ЛОТКА>.

- 1** Раздвиньте направляющие для бумаги на ширину, несколько большую ширины используемой бумаги.

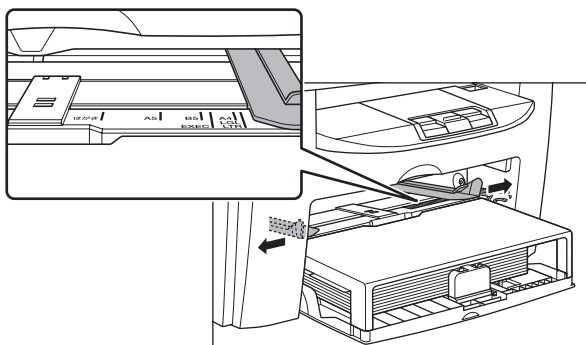

**2** В универсальный лоток бумагу следует загружать стороной для печати вверх.

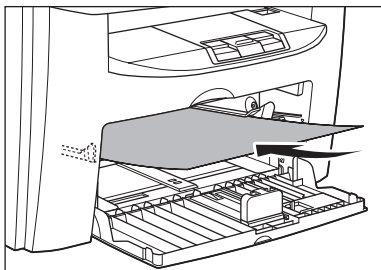

**ПРИМЕЧАНИЕ**

При загрузке бумаги с логотипом устанавливайте бумагу стороной для печати вверх (стороной с логотипом) так, чтобы в универсальный лоток сначала подавалась верхняя часть листа.

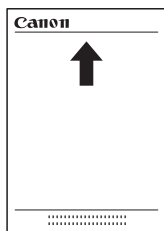

При загрузке конвертов в универсальный лоток их следует загружать стороной для печати вверх, правым краем (т.е. стороной, ближе к которой расположена марка) вперед.

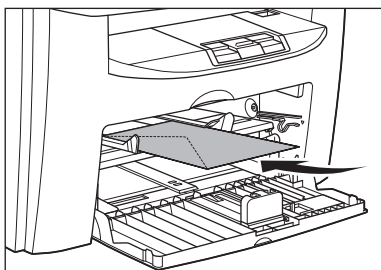

- 3** Передвиньте направляющие для бумаги до соприкосновения с обеими сторонами бумаги.

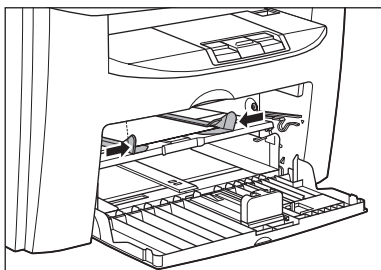

**ПРИМЕЧАНИЕ**

Если направляющие бумаги отрегулированы с расчетом на неправильный формат бумаги, это может отрицательно сказаться на качестве распечаток.

- 4** Укажите формат и тип загруженной бумаги.

Подробнее о порядке задания формата и типа бумаги см. «Задание формата и типа бумаги» на стр. 3-7.

# Задание формата и типа бумаги

По умолчанию заданы формат <A4> и тип <ОБЫЧНАЯ БУМАГА>. При загрузке бумаги другого формата и/или типа измените настройки в соответствии со следующими инструкциями. Порядок операций для лотка подачи бумаги и универсального лотка одинаков, за исключением выбора лотка подачи бумаги или универсального лотка на шаге 3 и на шаге 6.

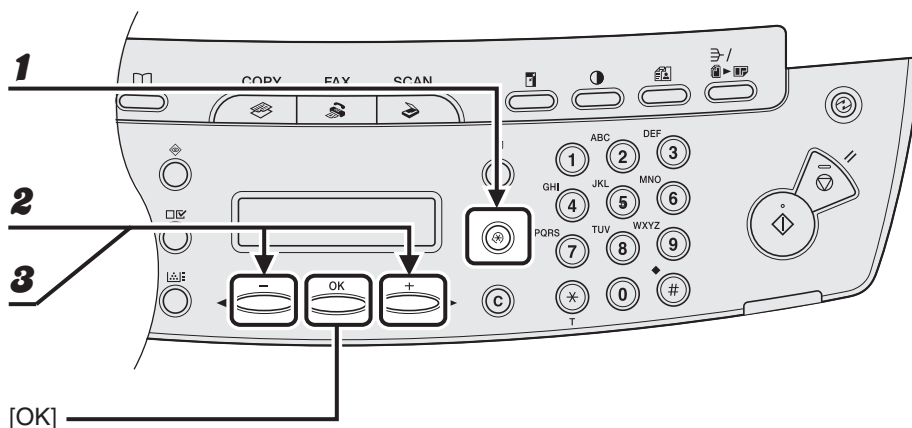

- 1** Нажмите клавишу [Дополнительные функции].
- 2** Клавишей [◀] или [▶] выберите <ПАРАМЕТРЫ БУМАГИ> и нажмите клавишу [OK].
- 3** Клавишей [◀] или [▶] выберите <КАССЕТА> или <УНИВЕРС. ЛОТОК>, затем нажмите клавишу [OK].

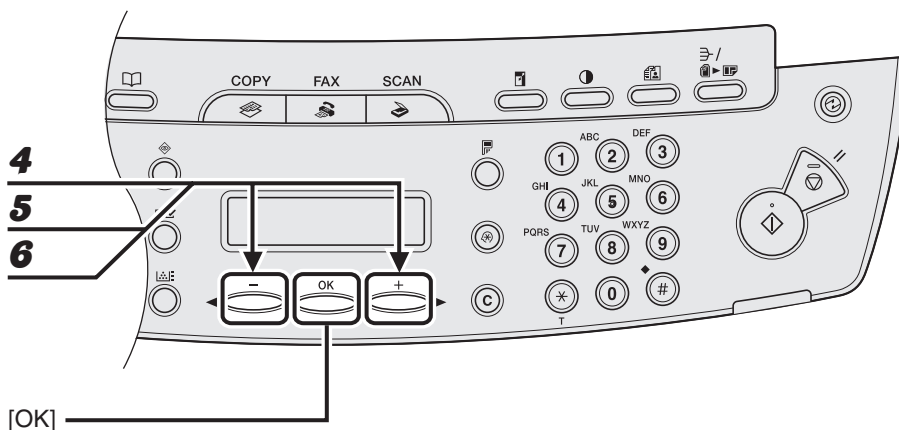

- 4** Клавишей [**←**] или [**→**] выберите **<ФОРМАТ БУМ.>** и нажмите клавишу [**OK**].
- 5** Клавишей [**←**] или [**→**] выберите формат бумаги, затем нажмите клавишу [**OK**].  
 <A4>, <B5>, <A5>, <EXECUTIVE>, <COM10>, <MONARCH>, <DL>, <ISO-C5>, <OFICIO>, <BRAZIL-OFICIO>, <MEXICO-OFICIO>, <FOLIO>, <GOVERNMENT LETTER>, <GOVERNMENT LEGAL>, <FOOLSCAP>, <LTR>, <LGL>
- 6** Клавишей [**←**] или [**→**] выберите **<КАССЕТА>** или **<УНИВЕРС. ЛОТОК>**, затем нажмите клавишу [**OK**].

**ПРИМЕЧАНИЕ**

Доступные форматы бумаги зависят от страны приобретения устройства.



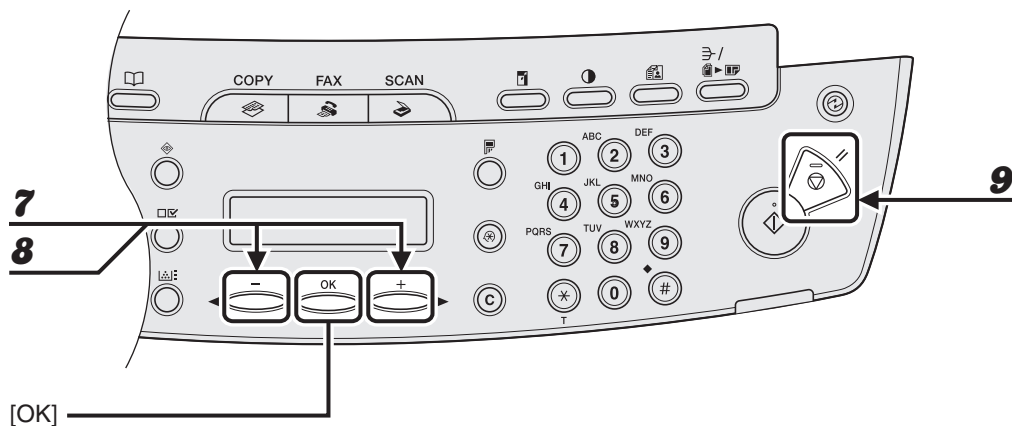

**7** Клавишей [**←**] или [**+ ▶**] выберите <ТИП БУМАГИ> и нажмите клавишу [OK].

**8** Клавишей [**←**] или [**+ ▶**] выберите тип бумаги, затем нажмите клавишу [OK].

Предусмотрены следующие типы бумаги:

<ОБЫЧНАЯ БУМАГА> или <ОБЫЧНАЯ БУМАГА L><sup>\*1</sup> для обычной бумаги (64 г/м<sup>2</sup> – 90 г/м<sup>2</sup>)  
 <ПЛОТНАЯ БУМАГА> или <ПЛОТНАЯ БУМ. (Н)><sup>\*2</sup> для плотной бумаги (лоток подачи бумаги: 105 г/м<sup>2</sup> - 128 г/м<sup>2</sup>, универсальный лоток: 105 г/м<sup>2</sup> - 163 г/м<sup>2</sup>) или конвертов  
 <ОНР-ПЛЕНКА> для прозрачных пленок

<sup>\*1</sup> Если при выбранном значении <ОБЫЧНАЯ БУМАГА> бумага сильно скручивается, выберите значение <ОБЫЧНАЯ БУМАГА L>.

<sup>\*2</sup> Если при выбранном значении <ПЛОТНАЯ БУМАГА> закрепление тонера недостаточное, выберите значение <ПЛОТНАЯ БУМ. (Н)>.

**9** Нажмите клавишу [Стоп/Сброс] для возврата в режим ожидания.



# 4

## Передача факсов

(только MF4140/MF4150)

Для отправки факсимильного сообщения выполните перечисленные ниже операции.

Информацию о расширенных функциях передачи см. в главе 1 «Расширенные функции факса (только MF4140/MF4150)» Расширенного руководства.

### 1 Установите документ

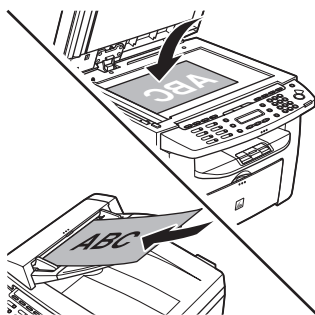

**Установите документ на стекло экспонирования или загрузите его в устройство АГД.**

Для получения информации о документах, которые можно передавать по факсу, см. «Требования к документам» на стр. 2-1.

### 2 Перейдите в режим факса

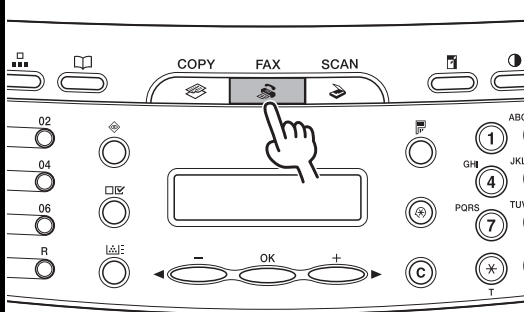

**Нажмите клавишу [FAX].**

Загорается индикатор [FAX] (факс), и аппарат переходит в режим ожидания факса.

#### Что, если...

- **Требуется настроить разрешение и плотность:**

См. «Параметры сканирования» на стр. 4-3.

### 3 Введите номер факса

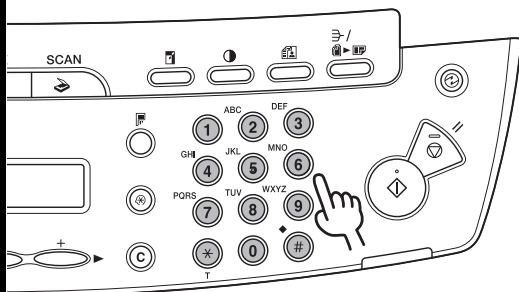

**Наберите номер факса получателя с помощью цифровых клавиш.**

Пр.

☎ = 0 1 2 X X X X X X X \_

#### Что, если...

- **Был введен неправильный номер:** Вернитесь к неправильной цифре с помощью клавиши [←], затем удалите эту цифру клавишей [C] (Стереть). Можно также удалить всю запись, нажав клавишу [C] (Стереть) и удерживая ее нажатой. Затем попробуйте еще раз.

### 4 Отправьте документ

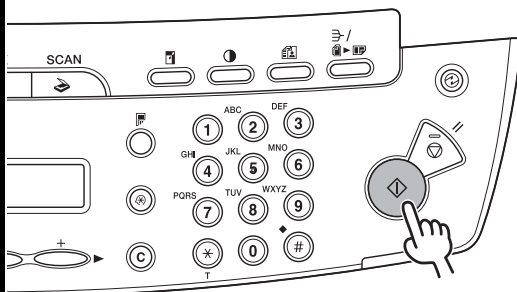

**Нажмите клавишу [Пуск].**

Если документы помещаются на стекло экспонирования, нажимайте клавишу [Пуск] для каждого документа. После завершения сканирования нажмите клавишу [OK]. Если для параметра <ПОДТВЕР. НОВОЕ НАЗНАЧЕНИЕ.> в пункте <ПАРАМ. ПЕРЕДАЧИ> меню <ПАРАМЕТРЫ ФАКСА> задано значение <ВКЛ.>, после нажатия клавиши [Пуск] необходимо снова ввести номер факса.

#### Что, если...

- **Во время или после сканирования документов нажата клавиша [Стоп/Сброс].** Отображается сообщение <ОТМЕНИТЬ ПРИ ПЕР/ПР?>. Клавишей [←] выберите <Да>.

# Параметры сканирования

Для передаваемых документов можно настроить качество изображения и плотность. Чем выше установленное качество изображения, тем лучше качество распечатки, но тем больше времени занимает передача. Настройте параметры сканирования в соответствии с типом передаваемого документа.

## Качество изображения

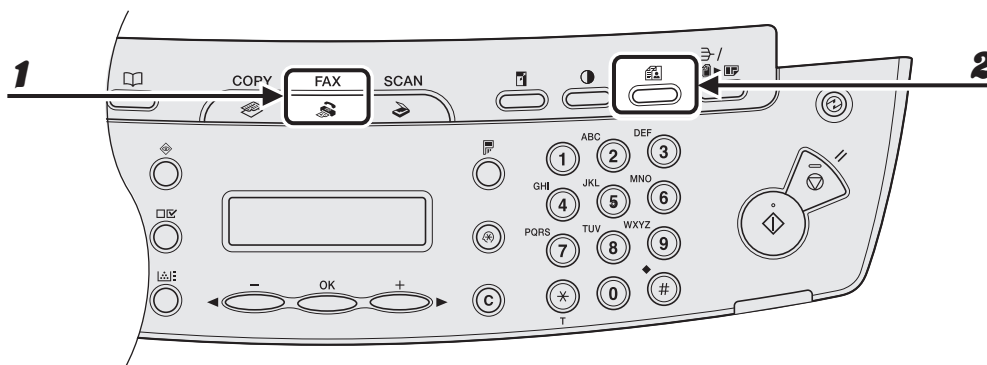

- 1** Нажмите клавишу [FAX].
- 2** Нажмите клавишу [Качество изображения].

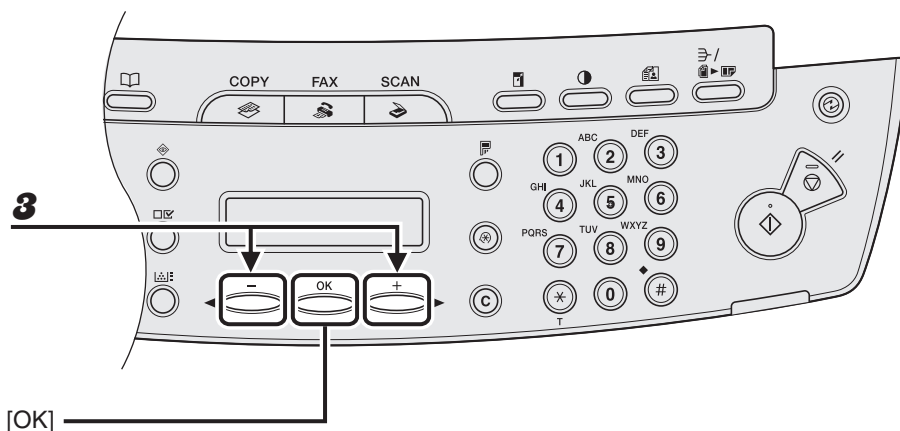

### 3 Клавишей [←] или [→] выберите разрешение, затем нажмите клавишу [OK].

<СТАНДАРТ> для большинства документов, содержащих только текст (200 x 100 точек/дюйм).

<ВЫСОКОЕ> для документов с мелким шрифтом (разрешение в два раза выше, чем в случае <СТАНДАРТ>) (200 x 200 точек/дюйм).

<ФОТО> для документов, содержащих фотографии (разрешение в два раза выше, чем в случае <СТАНДАРТ>) (200 x 200 точек/дюйм).

<СВЕРХВЫСОК> для документов, содержащих мелкий шрифт и изображения (разрешение в четыре раза выше, чем в случае <СТАНДАРТ>) (200 x 400 точек/дюйм).

# Плотность

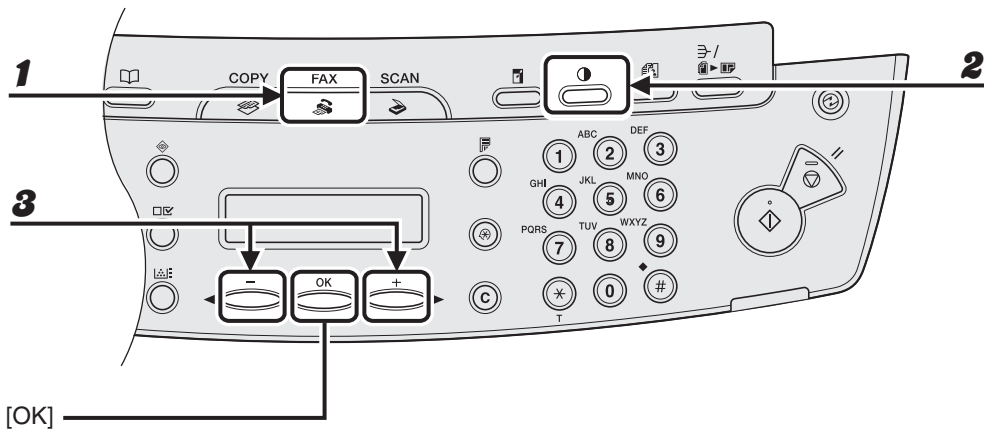

**1** Нажмите клавишу [FAX].

**2** Нажмите клавишу [Плотность].

Пр.

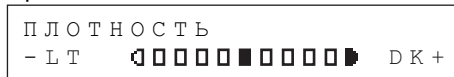

**3** Клавишей [◀-] или [+▶] отрегулируйте плотность, затем нажмите клавишу [OK].

[+▶]: чтобы сделать светлые документы темнее.

[◀-]: чтобы сделать темные документы светлее.

# Быстрый набор

**Быстрый набор позволяет набирать факсимильные/телефонные номера нажатием всего одной или нескольких клавиш. Предусмотрены следующие способы быстрого набора.**

- **Быстрый однокнопочный набор (стр. 4-7)**
  - Зарегистрируйте факсимильный/телефонный номер для быстрого однокнопочного набора, затем для набора этого номера просто нажмите клавишу быстрого однокнопочного набора, назначенную этому номеру. Можно зарегистрировать до 7 клавиш быстрого однокнопочного набора, включая групповой набор.
- **Кодированный набор (стр. 4-14)**
  - Зарегистрируйте факсимильный/телефонный номер для кодированного набора, затем для набора этого номера просто нажмите клавишу [КОДИРОВАНН. НАБОР] и введите двузначный код, назначенный этому номеру.  
Можно зарегистрировать до 100 кодов кодированного набора.
- **Групповой набор (стр. 4-21)**
  - Зарегистрируйте группу факсимильных номеров (должны быть зарегистрированы для быстрого однокнопочного набора и/или кодированного набора) для группового набора, затем для передачи документа по всем номерам из этой группы просто нажмите клавишу быстрого однокнопочного набора, назначенную этой группе. В группе, назначенной клавише быстрого однокнопочного набора, можно зарегистрировать до 50 адресатов.

## Регистрация абонентов для быстрого набора

Для каждого абонента можно задать:

- Название
- Факсимильный номер (обязательно)

## ● Регистрация номеров для быстрого однокнопочного набора

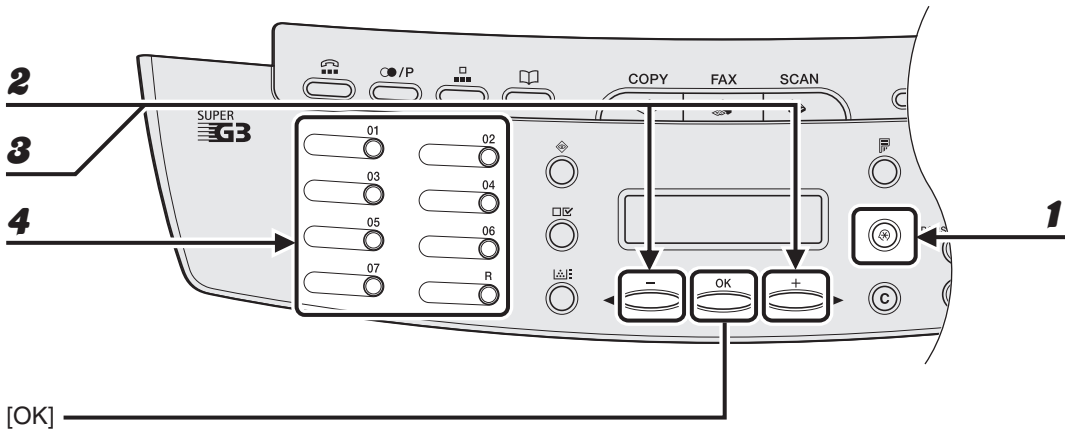

- 1** Нажмите клавишу [Дополнительные функции].
- 2** Клавишей [◀] или [▶] выберите <ПАРАМЕТРЫ АДР.КН.>, затем нажмите клавишу [OK].
- 3** Клавишей [◀] или [▶] выберите <1-КНОПОЧН. НАБОР>, затем нажмите клавишу [OK].
- 4** Нажмите клавишу быстрого однокнопочного набора (01 – 07) для регистрации факсимильного номера, затем нажмите клавишу [OK].  
Номер быстрого однокнопочного набора можно также выбрать клавишей [◀] или [▶].

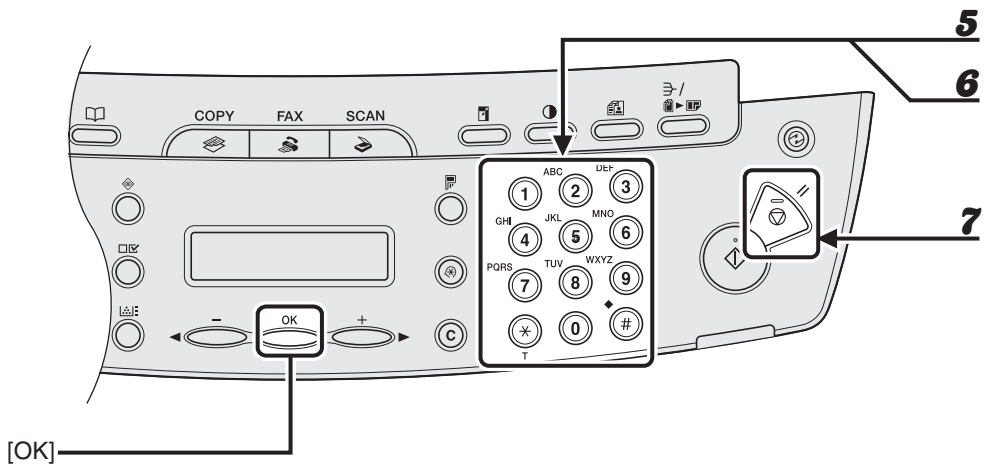

- 5** Введите имя адресата (макс. 20 символов, включая пробелы), затем нажмите клавишу [OK].

Пр.

И М Я	[ A ]
С А N	

- 6** Введите регистрируемый номер факса (макс. 50 цифр, включая пробелы и паузы), затем нажмите клавишу [OK].

Пр.

В В О Д Н О М Е Р А Т Е Л .
0 1 2 X X X X X X X X _

Для регистрации другой клавиши быстрого однокнопочного набора, повторите операцию с шага 4.

- 7** Нажмите клавишу [Стоп/Сброс] для возврата в режим ожидания.

## ● Редактирование быстрого однокнопочного набора

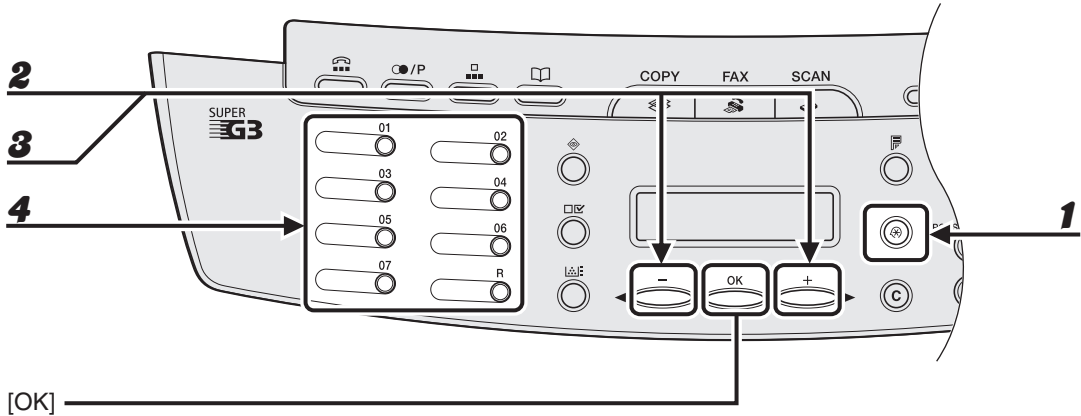

- 1** Нажмите клавишу [Дополнительные функции].
- 2** Клавишей [◀] или [▶] выберите <ПАРАМЕТРЫ АДР.КН.>, затем нажмите клавишу [OK].
- 3** Клавишей [◀] или [▶] выберите <1-КНОПОЧН. НАБОР>, затем нажмите клавишу [OK].
- 4** Нажмите клавишу быстрого однокнопочного набора (01 – 07), которую требуется отредактировать, затем нажмите клавишу [OK].

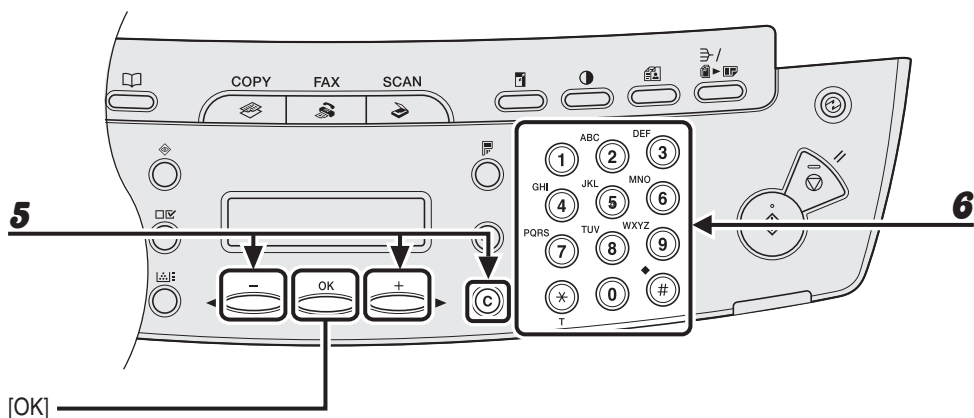

**5** Требуемое число раз нажав клавишу [◀ —] или [+ ▶], перейдите к ошибочному символу и удалите его, нажав клавишу [C] (Стереть).

Для удаления всего имени нажмите и удерживайте клавишу [C] (Стереть).

**6** Введите новую букву с помощью цифровых клавиш, затем нажмите клавишу [OK].

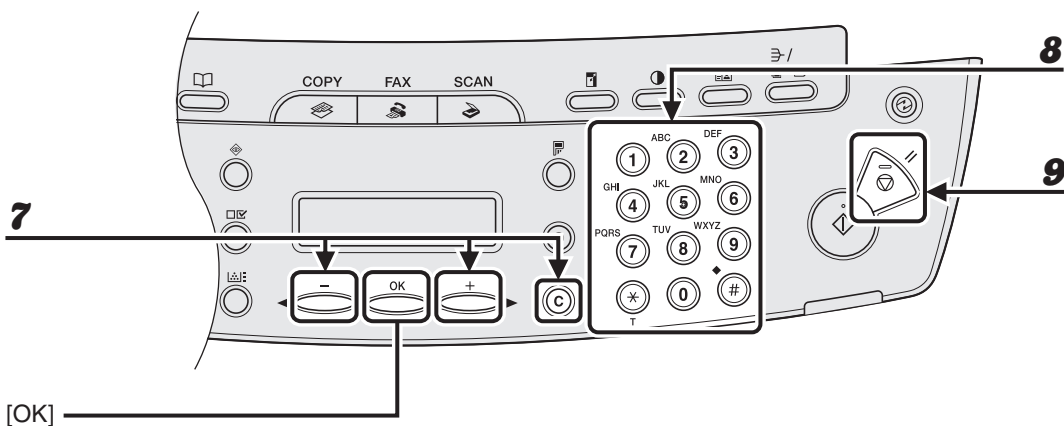

- 7** Требуемое число раз нажав клавишу [**←**] или [**→**], перейдите к ошибочному символу и удалите его, нажав клавишу [**C**] (Стереть).

Для удаления всех цифр нажмите и удерживайте клавишу [**C**] (Стереть).

- 8** Введите новую букву с помощью цифровых клавиш, затем нажмите клавишу [**OK**].

- 9** Нажмите клавишу [**Стоп/Сброс**] для возврата в режим ожидания.

## ● Удаление быстрого однокнопочного набора

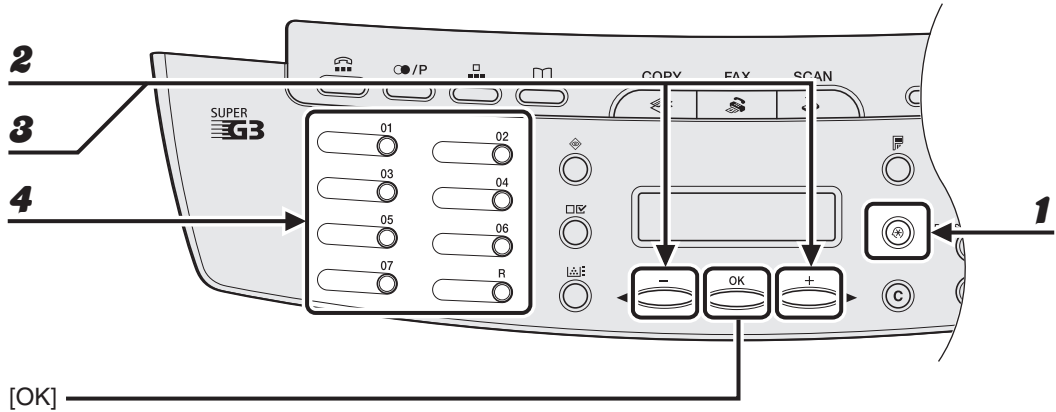

- 1** Нажмите клавишу [Дополнительные функции].
- 2** Клавишей [◀] или [▶] выберите <ПАРАМЕТРЫ АДР.КН.>, затем нажмите клавишу [OK].
- 3** Клавишей [◀] или [▶] выберите <1-КНОПОЧН. НАБОР>, затем нажмите клавишу [OK].
- 4** Нажмите клавишу быстрого однокнопочного набора (01 – 07), которую требуется удалить, затем нажмите клавишу [OK].

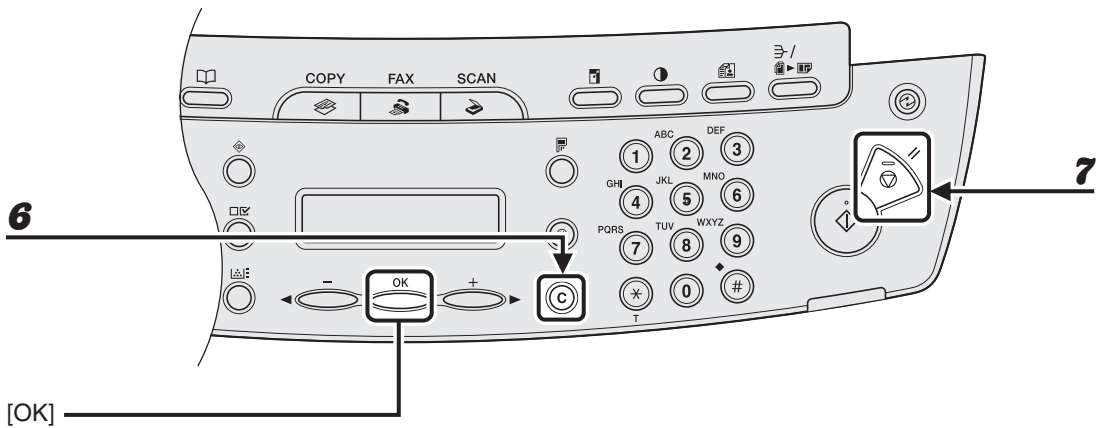

**5** Нажмите клавишу [OK].

**6** Нажмите и удерживайте клавишу [C] (Стереть) для удаления всех цифр, затем нажмите клавишу [OK].

**ПРИМЕЧАНИЕ**

При удалении всех цифр зарегистрированное имя стирается автоматически.

**7** Нажмите клавишу [Стоп/Сброс] для возврата в режим ожидания.

## ● Регистрация кодированного набора

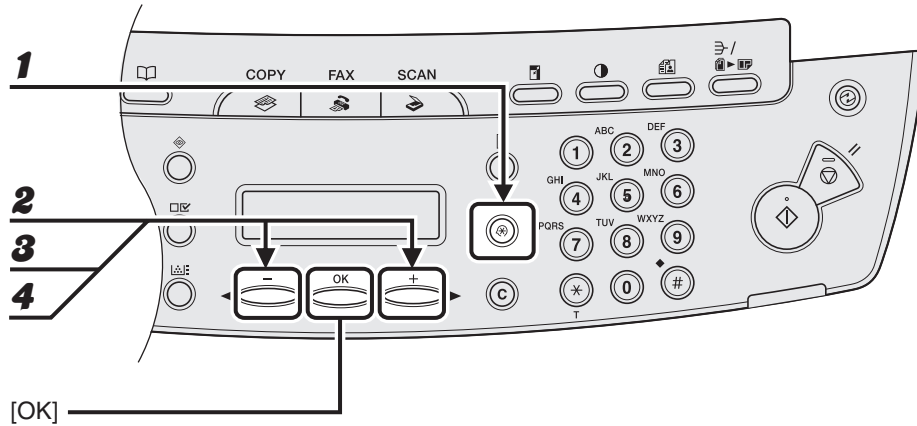

- 1** Нажмите клавишу [Дополнительные функции].
- 2** Клавишей [◀ —] или [▶ +] выберите <ПАРАМЕТРЫ АДР.КН.>, затем нажмите клавишу [OK].
- 3** Клавишей [◀ —] или [▶ +] выберите <КОДИРОВАНН. НАБОР>, затем нажмите клавишу [OK].
- 4** Клавишей [◀ —] или [▶ +] выберите код кодированного набора (00 – 99), затем нажмите клавишу [OK].

Можно также ввести код кодированного набора цифровыми клавишами после нажатия клавиши [КОДИРОВАНН. НАБОР].

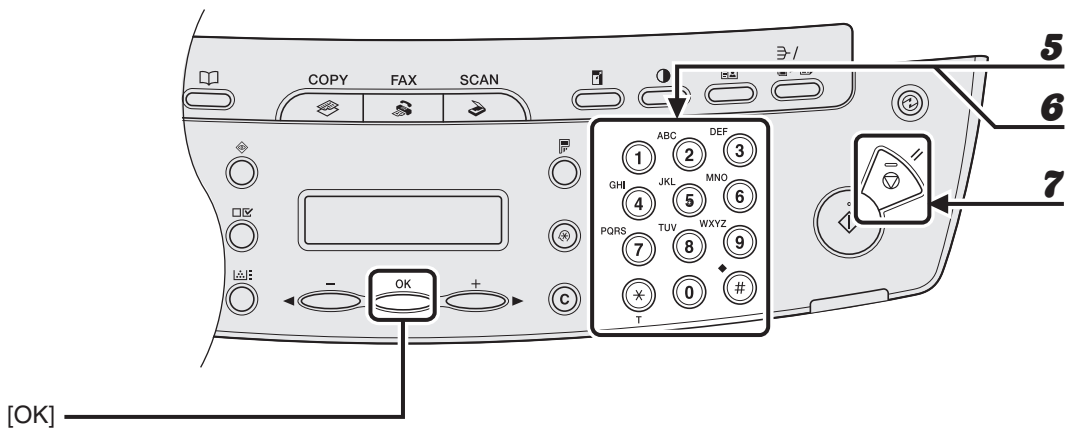

**5** Введите имя адресата (макс. 20 символов, включая пробелы), затем нажмите клавишу [OK].

Пр.

И М Я С А N	[ A ]
----------------	-------

**6** Введите регистрируемый номер факса (макс. 50 цифр, включая пробелы и паузы), затем нажмите клавишу [OK].

Пр.

В В О Д   Н О М Е Р А   Т Е Л . 0 1 2 X X X X X X X X _
--

Если требуется зарегистрировать еще один номер кодированного набора, повторите операцию с шага 4.

**7** Нажмите клавишу [Стоп/Сброс] для возврата в режим ожидания.

## ● Редактирование кодированного набора

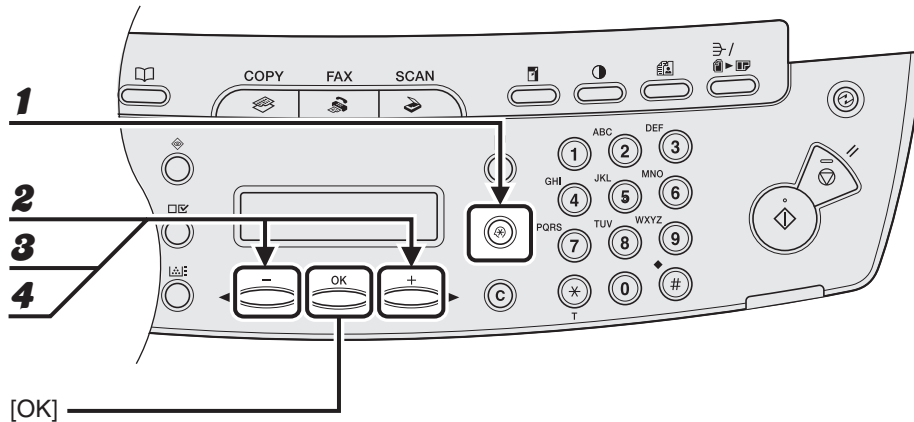

- 1** Нажмите клавишу [Дополнительные функции].
- 2** Клавишей [◀] или [▶] выберите <ПАРАМЕТРЫ АДР.КН.>, затем нажмите клавишу [OK].
- 3** Клавишей [◀] или [▶] выберите <КОДИРОВАНН. НАБОР>, затем нажмите клавишу [OK].
- 4** Клавишей [◀] или [▶] выберите код кодированного набора (00 – 99), который требуется отредактировать, затем нажмите клавишу [OK].

Можно также ввести код кодированного набора цифровыми клавишами после нажатия клавиши [КОДИРОВАНН. НАБОР].

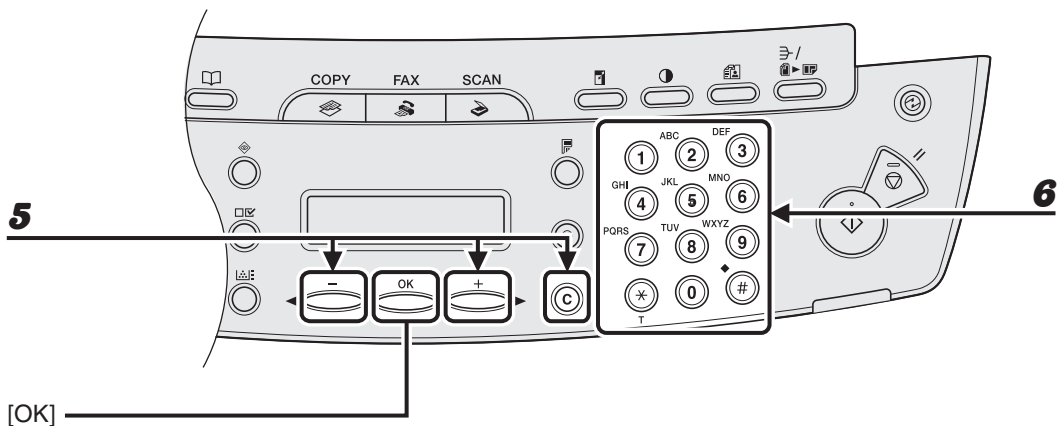

- 5** Требуемое число раз нажав клавишу [**←**] или [**→**], перейдите к ошибочному символу и удалите его, нажав клавишу [**C**] (Стереть).

Для удаления всего имени нажмите и удерживайте клавишу [**C**] (Стереть).

- 6** Введите новую букву с помощью цифровых клавиш, затем нажмите клавишу [**OK**].

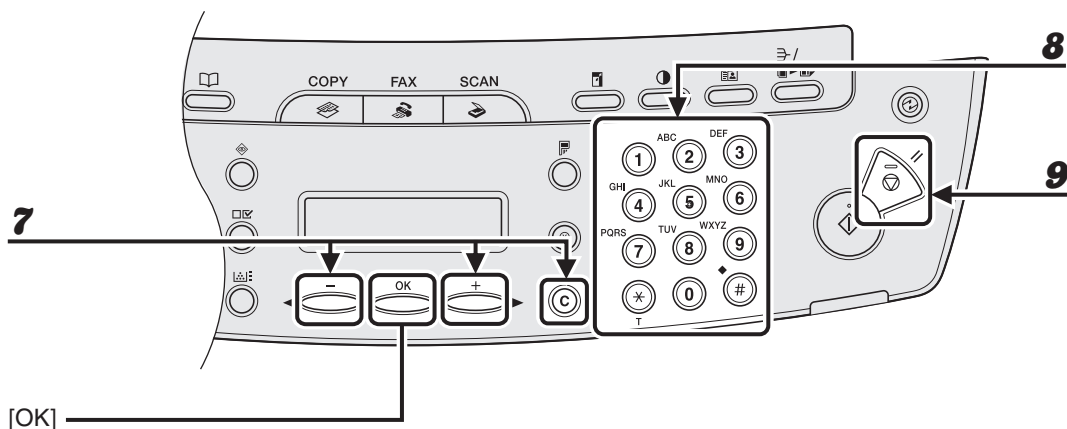

- 7** Требуемое число раз нажав клавишу [**◀**] или [**▶**], перейдите к ошибочному символу и удалите его, нажав клавишу [**C**] (Стереть).

Для удаления всех цифр нажмите и удерживайте клавишу [**C**] (Стереть).

- 8** Введите новую букву с помощью цифровых клавиш, затем нажмите клавишу [**OK**].
- 9** Нажмите клавишу [**Стоп/Сброс**] для возврата в режим ожидания.

## ● Удаление кодированного набора

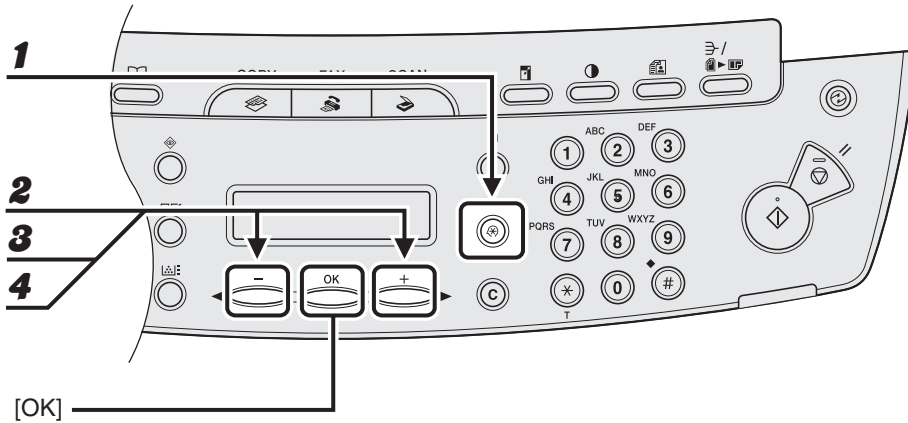

- 1** Нажмите клавишу [Дополнительные функции].
- 2** Клавишей [◀] или [▶] выберите <ПАРАМЕТРЫ АДР.КН.>, затем нажмите клавишу [OK].
- 3** Клавишей [◀] или [▶] выберите <КОДИРОВАНН. НАБОР>, затем нажмите клавишу [OK].
- 4** Клавишей [◀] или [▶] выберите код кодированного набора (00 – 99), который требуется удалить, затем нажмите клавишу [OK].

Можно также ввести код кодированного набора цифровыми клавишами после нажатия клавиши [КОДИРОВАНН. НАБОР].

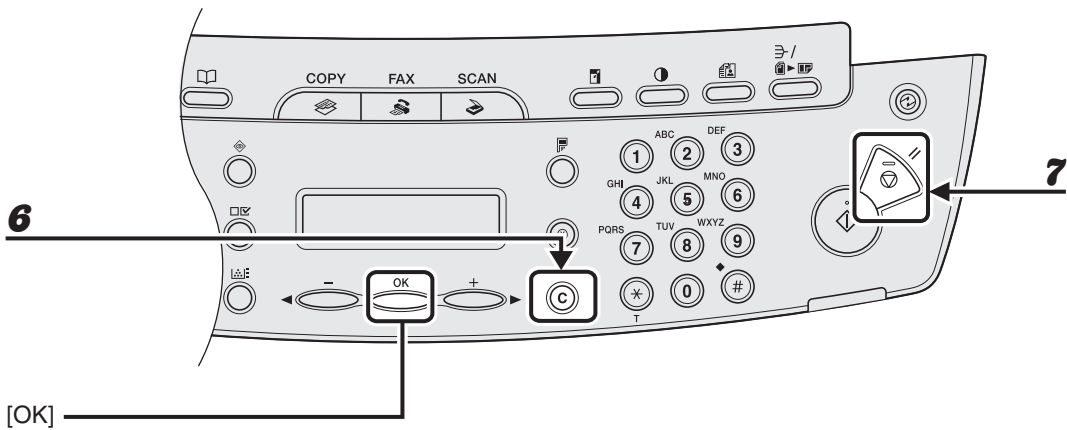

- 5** Нажмите клавишу [OK].
- 6** Нажмите и удерживайте клавишу [C] (Стереть) для удаления всех цифр, затем нажмите клавишу [OK].
  -  **ПРИМЕЧАНИЕ**  
При удалении всех цифр зарегистрированное имя стирается автоматически.
- 7** Нажмите клавишу [Стоп/Сброс] для возврата в режим ожидания.

## ● Регистрация группового набора

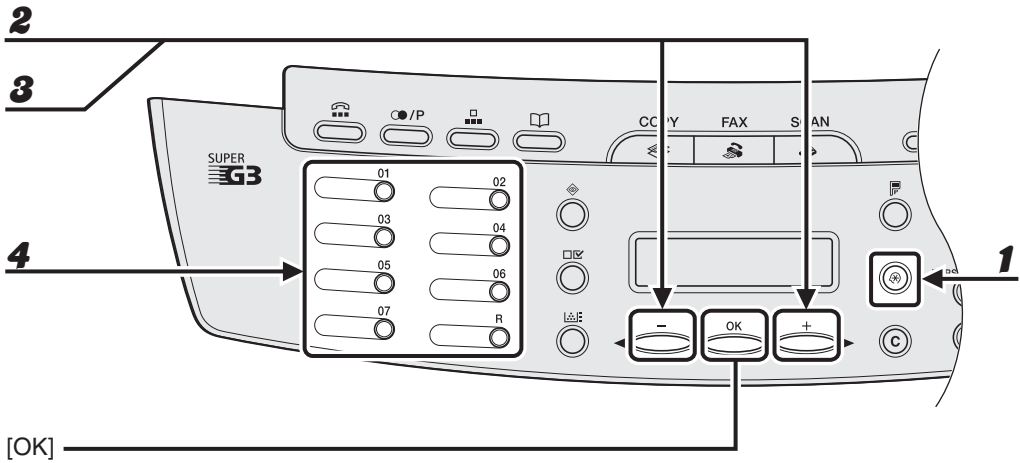

- 1** Нажмите клавишу [Дополнительные функции].
- 2** Клавишей [◀ —] или [+ ▶] выберите <ПАРАМЕТРЫ АДР.КН.>, затем нажмите клавишу [OK].
- 3** Клавишей [◀ —] или [+ ▶] выберите <ГРУППОВОЙ НАБОР>, затем нажмите клавишу [OK].
- 4** Укажите свободную клавишу быстрого однокнопочного набора, назначаемую для группового набора, затем нажмите клавишу [OK].

Подробнее о выборе клавиши быстрого однокнопочного набора см. «Регистрация номеров для быстрого однокнопочного набора» на стр. 4-7.

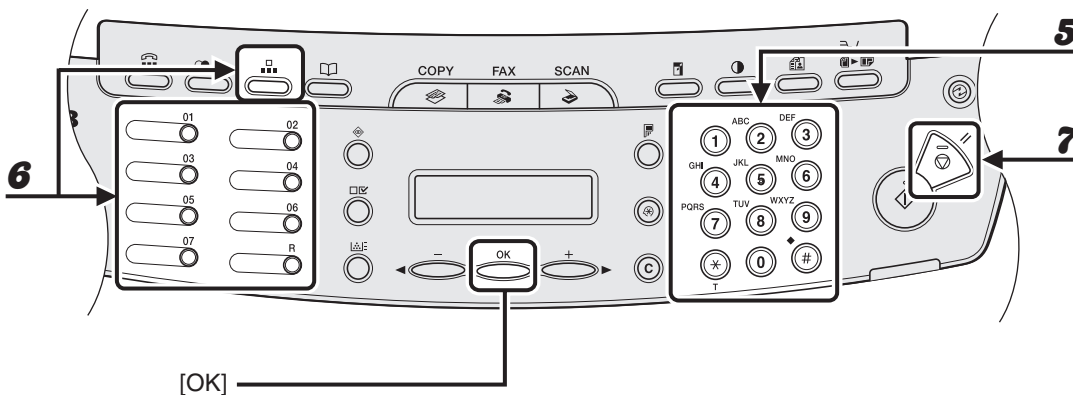

- 5** Введите имя адресата (макс. 20 символов, включая пробелы), затем нажмите клавишу [OK].

Пр.

ИМЯ	[ A ]
C A N O N G R O U P	

- 6** Выбирая номера быстрого набора, которые требуется зарегистрировать в группе (макс. 50 адресатов), зарегистрируйте всех адресатов, затем нажмите клавишу [OK].

Под номерами быстрого набора понимаются номера быстрого однокнопочного набора или коды кодированного набора, под которыми зарегистрированы факсимильные/телефонные номера.

Для ввода номера, хранящегося под клавишей быстрого однокнопочного набора, нажмите нужную клавишу(и) быстрого однокнопочного набора.

Для ввода номера, хранящегося под кодом кодированного набора, нажмите клавишу [КОДИРОВАНН. НАБОР], затем введите двузначный код с помощью цифровых клавиш. В случае нескольких записей нажимайте клавишу [КОДИРОВАНН. НАБОР] между записями.

**ПРИМЕЧАНИЕ**

Для просмотра уже введенных адресатов используйте клавиши [←] и [→].

- 7** Нажмите клавишу [Стоп/Сброс] для возврата в режим ожидания.

## ● Добавление в группу новых адресатов

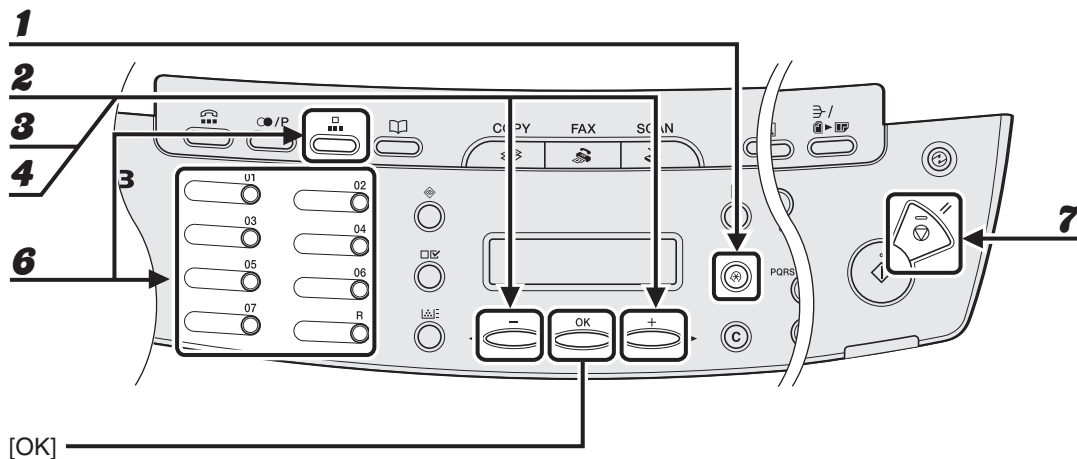

- 1** Нажмите клавишу [Дополнительные функции].
- 2** Клавишей [◀ —] или [▶ +] выберите <ПАРАМЕТРЫ АДР.КН.>, затем нажмите клавишу [OK].
- 3** Клавишей [◀ —] или [▶ +] выберите <ГРУППОВОЙ НАБОР>, затем нажмите клавишу [OK].
- 4** Клавишей [◀ —] или [▶ +] выберите редактируемый групповой набор, затем нажмите клавишу [OK].  
Отображается имя группы.
- 5** Нажмите клавишу [OK].
- 6** Выберите номер быстрого набора, который требуется добавить в группу, затем нажмите клавишу [OK].  
Подробнее о вводе номеров быстрого набора см. «Регистрация группового набора» на стр. 4-21.
- 7** Нажмите клавишу [Стоп/Сброс] для возврата в режим ожидания.

## ● Удаление адресата из группы

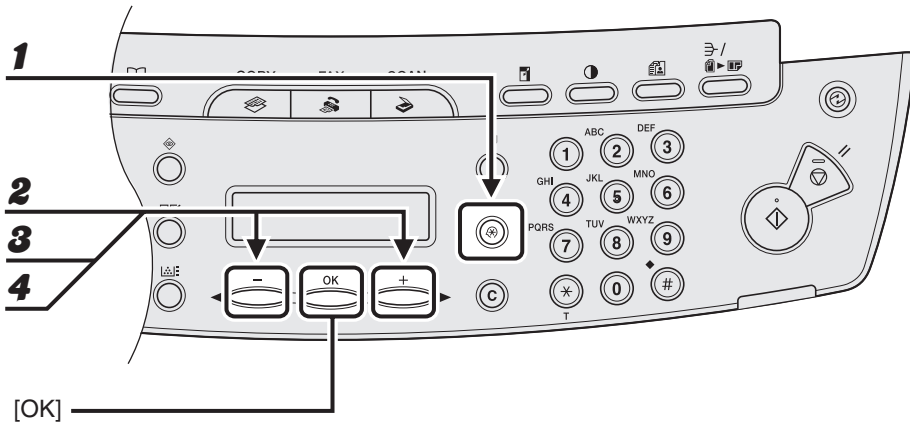

- 1** Нажмите клавишу [Дополнительные функции].
- 2** Клавишей [◀] или [▶] выберите <ПАРАМЕТРЫ АДР.КН.>, затем нажмите клавишу [OK].
- 3** Клавишей [◀] или [▶] выберите <ГРУППОВОЙ НАБОР>, затем нажмите клавишу [OK].
- 4** Клавишей [◀] или [▶] выберите удаляемый групповой набор, затем нажмите клавишу [OK].  
Отображается имя группы.
- 5** Нажмите клавишу [OK].

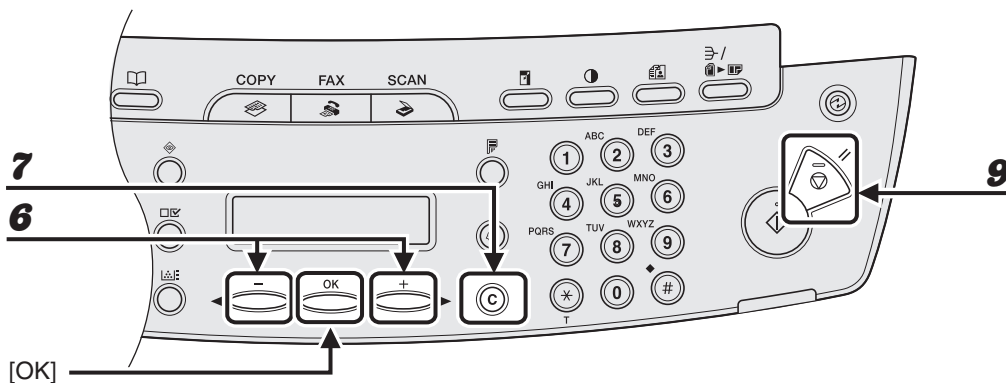

- 6** Клавишей [←] или [→] выведите на дисплей номер быстрого набора, который требуется удалить из группы.
- 7** Нажмите клавишу [C] (Стереть).
- 8** Для удаления другого номера быстрого набора повторите шаги 6 и 7, затем нажмите клавишу [OK].
- 9** Нажмите клавишу [Стоп/Сброс] для возврата в режим ожидания.

## ● Изменение имени группы

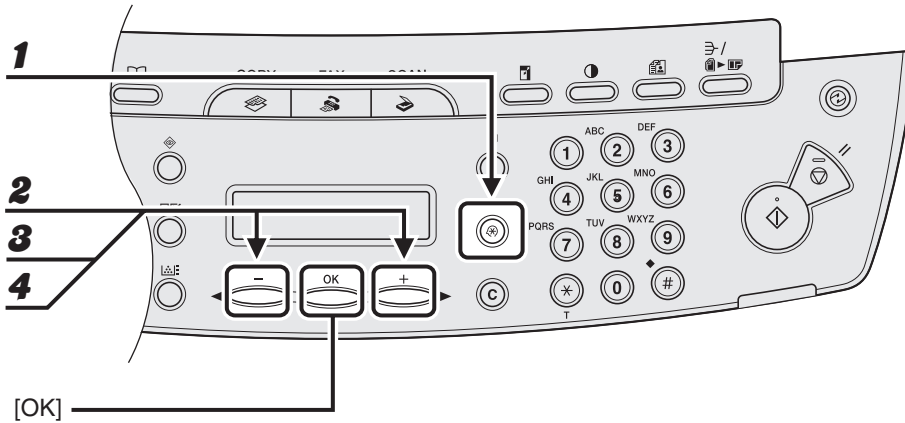

- 1** Нажмите клавишу [Дополнительные функции].
- 2** Клавишей [◀] или [▶] выберите <ПАРАМЕТРЫ АДР.КН.>, затем нажмите клавишу [OK].
- 3** Клавишей [◀] или [▶] выберите <ГРУППОВОЙ НАБОР>, затем нажмите клавишу [OK].
- 4** Клавишей [◀] или [▶] выберите редактируемый групповой набор, затем нажмите клавишу [OK].

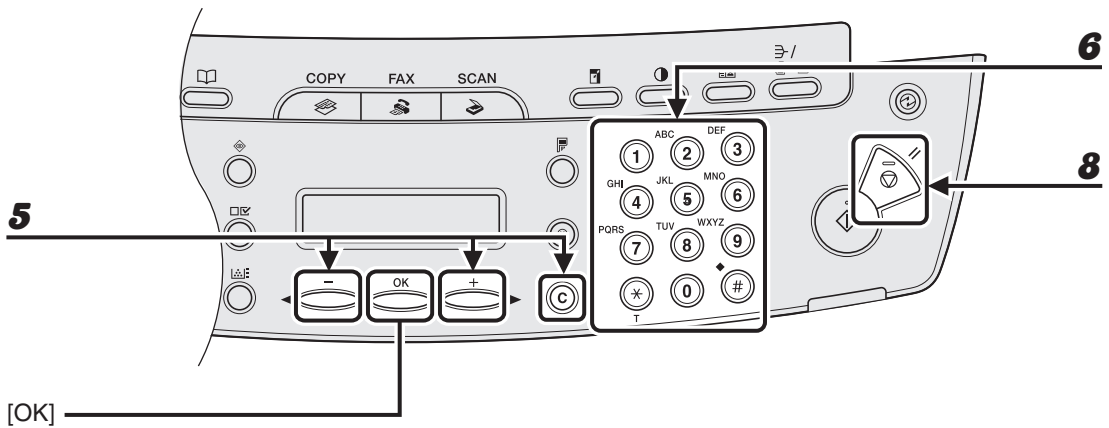

- 5** Требуемое число раз нажав клавишу [**←**] или [**→**], перейдите к ошибочному символу и удалите его, нажав клавишу [**C**] (Стереть).  
Для удаления всех символов нажмите и удерживайте клавишу [**C**] (Стереть).
- 6** Введите новое имя с помощью цифровых клавиш, затем нажмите клавишу [**OK**].
- 7** Нажмите клавишу [**OK**].
- 8** Нажмите клавишу [**Стоп/Сброс**] для возврата в режим ожидания.

## ● Удаление группового набора

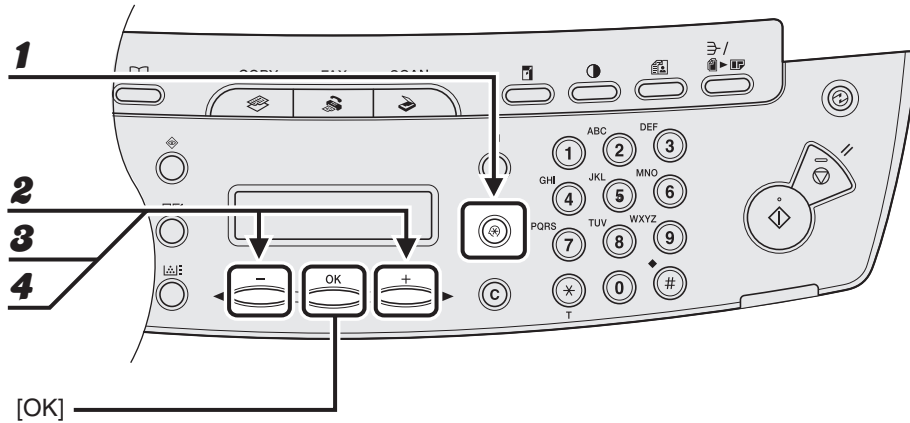

- 1** Нажмите клавишу [Дополнительные функции].
- 2** Клавишей [◀] или [▶] выберите <ПАРАМЕТРЫ АДР.КН.>, затем нажмите клавишу [OK].
- 3** Клавишей [◀] или [▶] выберите <ГРУППОВОЙ НАБОР>, затем нажмите клавишу [OK].
- 4** Клавишей [◀] или [▶] выберите удаляемый групповой набор, затем нажмите клавишу [OK].  
Отображается имя группы.
- 5** Нажмите клавишу [OK].

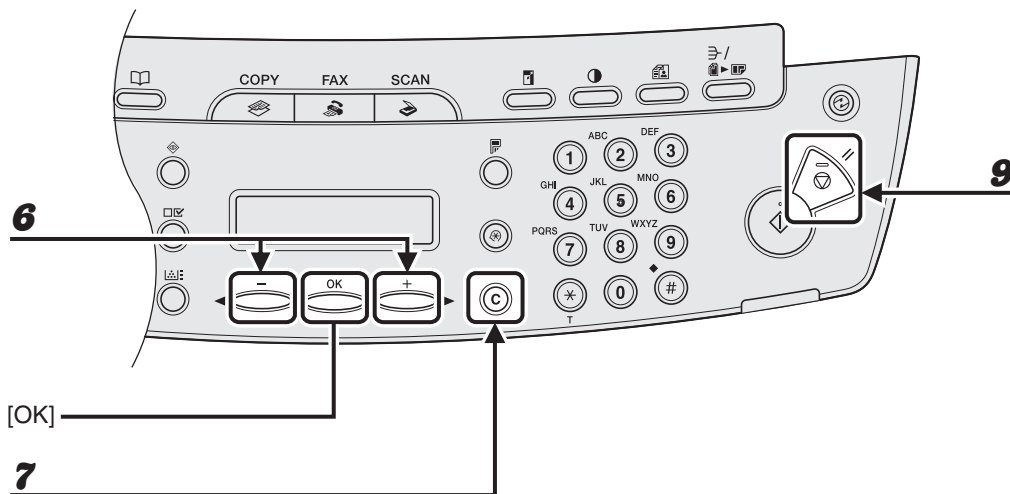

**6** Клавишей [**←**] или [**→**] выведите на дисплей номер быстрого набора.

**7** Нажмите клавишу [C] (Стереть).

**8** Повторяя шаги 6 и 7, удалите все номера быстрого набора, затем нажмите клавишу [OK].

 **ПРИМЕЧАНИЕ**

При удалении всех номеров группового набора имя группы стирается автоматически.

**9** Нажмите клавишу [Стоп/Сброс] для возврата в режим ожидания.

## Использование быстрого набора

Следуйте нижеприведенным указаниям для отправки факсов зарегистрированным абонентам с использованием быстрого набора.

Для удобства распечатайте список абонентов, зарегистрированных для быстрого набора. (См. главу 4 «Отчеты и списки (только MF4140/MF4150)» Расширенного руководства.)

### ● Использование быстрого однокнопочного/группового набора

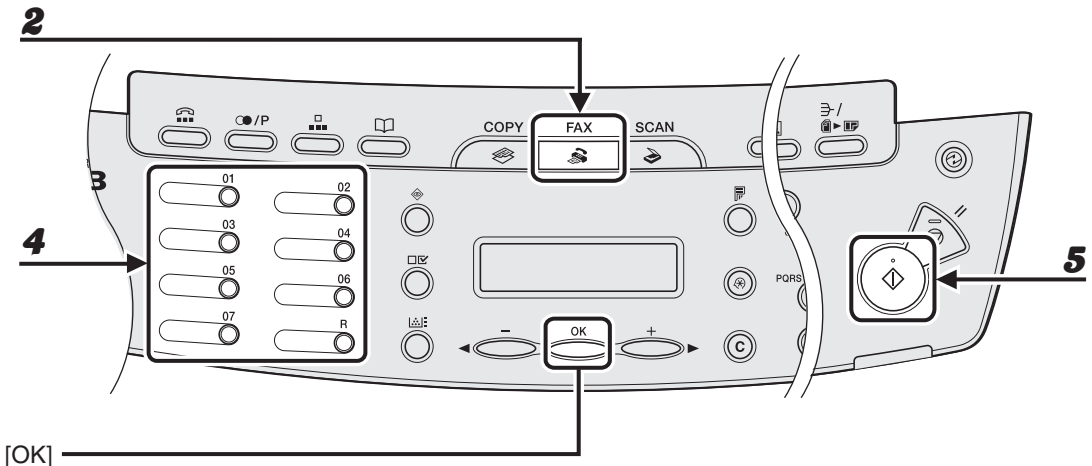

**1** Установите документ на стекло экспонирования или загрузите его в устройство АПД.

**2** Нажмите клавишу [FAX].

**3** Установите необходимые настройки для документа.

Подробнее см. «Параметры сканирования» на стр. 4-3.

**4** Нажмите требуемую клавишу быстрого однокнопочного или группового набора (01 – 07).

**5** Нажмите клавишу [Пуск].

Если документы помещаются на стекло экспонирования, нажимайте клавишу [Пуск] для каждого документа. После завершения сканирования нажмите клавишу [OK].

## ● Использование кодированного набора

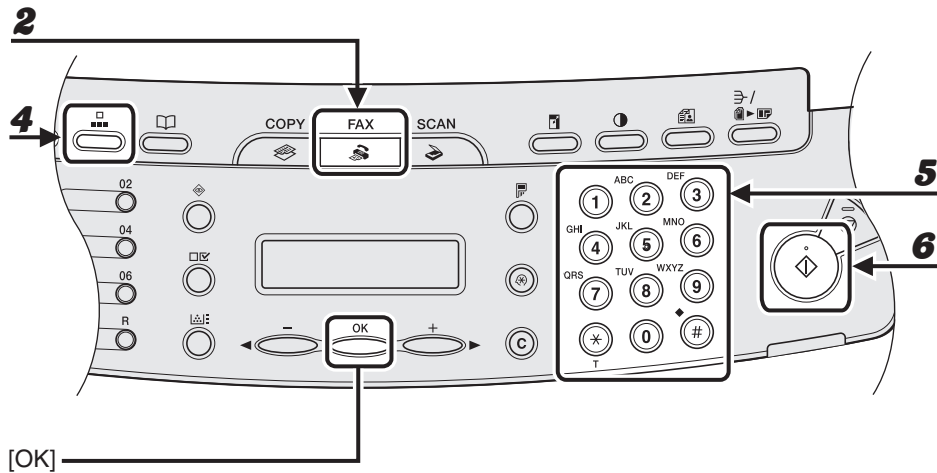

- 1** Установите документ на стекло экспонирования или загрузите его в устройство АПД.
- 2** Нажмите клавишу [FAX].
- 3** Установите необходимые настройки для документа.  
Подробнее см. «Параметры сканирования» на стр. 4-3.
- 4** Нажмите клавишу [КОДИРОВАНН. НАБОР].
- 5** Цифровыми клавишами введите требуемый двузначный код (00 – 99).

Пр.

```
☎ = 0 1 2 X X X X X X X  
[ * 0 1 ] C A N O N
```

- 6** Нажмите клавишу [Пуск].

Если документы помещаются на стекло экспонирования, нажимайте клавишу [Пуск] для каждого документа. После завершения сканирования нажмите клавишу [OK].

## Передача в ручном режиме (только MF4150)

Используйте ручную передачу, если до передачи документа требуется поговорить с получателем или если у получателя нет факсимильного аппарата, который может принимать документы автоматически.

### ПРИМЕЧАНИЕ

- Для ручной передачи невозможно использовать стекло экспонирования.
- Для ручной передачи невозможно использовать групповой набор.

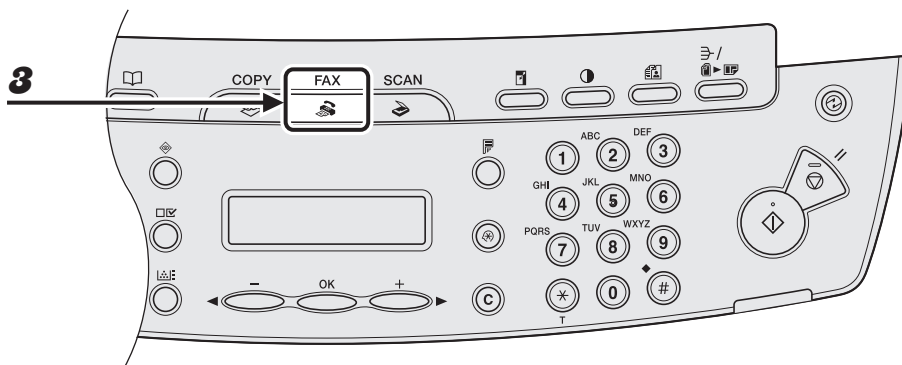

- 1** Если перед передачей документа требуется поговорить с получателем, подсоедините к аппарату дополнительно приобретаемую телефонную трубку или внешний телефонный аппарат.

Подробнее о порядке подсоединения к аппарату дополнительно приобретаемой телефонной трубки или внешнего телефонного аппарата см. раздел «Подключение телефонных кабелей и установка телефонной трубки (только MF4140/MF4150)» в Руководстве по началу работы.

- 2** Загрузите документ в устройство АПД.
- 3** Нажмите клавишу [FAX].
- 4** Установите необходимые настройки для документа.

Подробнее см. «Параметры сканирования» на стр. 4-3.

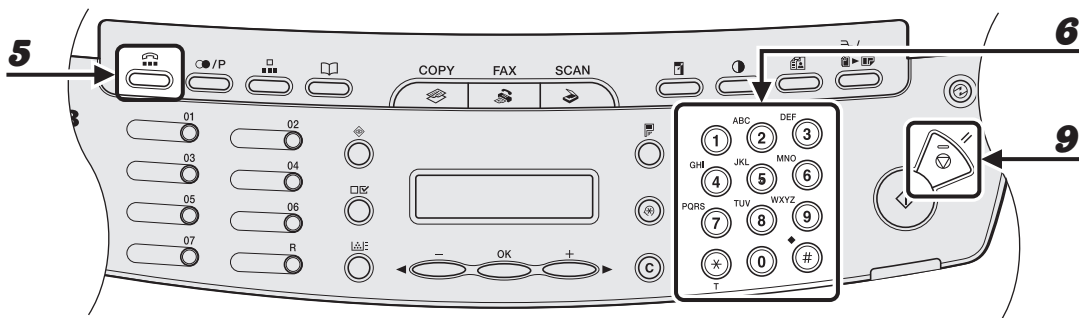

**5** Нажмите клавишу [Трубка] или поднимите дополнительно приобретаемую телефонную трубку либо телефонную трубку внешнего телефонного аппарата.

**6** Наберите факсимильный/телефонный номер получателя.

 **ПРИМЕЧАНИЕ**

Перед набором факсимильного номера убедитесь, что подается сигнал готовности к набору номера. Если номер набран до подачи сигнала готовности к набору номера, вызов может не соединиться или может быть набран неправильный номер.

**7** Поговорите с получателем с помощью телефонной трубки.

Если на шаге 5 была нажата клавиша [Трубка], телефонную трубку можно поднять, когда услышите голос получателя.  
Если вместо голоса получателя слышен высокий сигнал, переходите к шагу 9.

**8** Попросите получателя настроить факсимильный аппарат на прием факсов.

**9** Услышав высокий сигнал, нажмите клавишу [Пуск], затем повесьте телефонную трубку.



# 5

## Прием факсов

(только MF4140/MF4150)

Для настройки аппарата на прием факсов выполните перечисленные ниже операции.

Информацию о расширенных функциях приема см. в главе 1 «Расширенные функции факса (только MF4140/MF4150)» Расширенного руководства.

### 1 Войдите в меню настроек

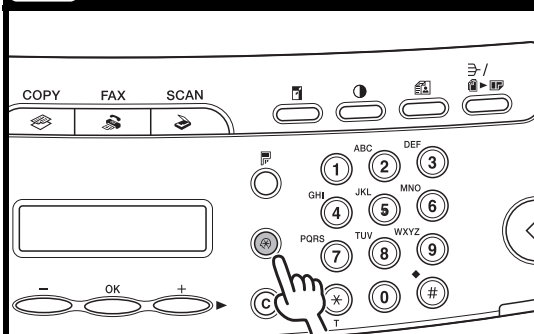

Нажмите клавишу  
[Дополнительные функции].

### 2 Перейдите в режим приема

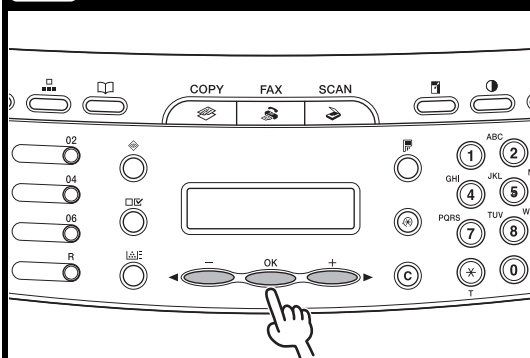

Клавишей [◀—] или [▶+],  
выберите <ПАРАМЕТРЫ ФАКСА>,  
затем нажмите клавишу [OK].

Клавишей [◀—] или [▶+]  
выберите  
<ПАРАМЕТРЫ ПРИЕМА>, затем  
нажмите клавишу [OK].

Клавишей [◀—] или [▶+]  
выберите <РЕЖИМ ПРИЕМА>,  
затем нажмите клавишу [OK].

### 3 Выберите режим приема

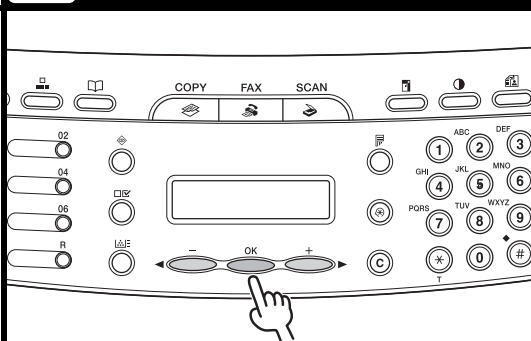

Клавишей [**←**] или [**+**] выберите режим приема, затем нажмите клавишу [**OK**].

<Тлк. фкс>: аппарат отвечает на все вызовы как на факсимильные.

<Рж. отв.>: аппарат автоматически принимает факсимильные сообщения и записывает голосовые сообщения.

<ФаксТел>: если к аппарату подключена дополнительно приобретаемая телефонная трубка или внешний телефон, аппарат автоматически переключается между факсимильными и голосовыми вызовами.

<РУЧНОЙ>: аппарат не отвечает ни на какие вызовы. Прием факсимильных сообщений осуществляется вручную.

Подробнее см главу 1 «Расширенные функции факса (только MF4140/MF4150)» Расширенного руководства.

#### ПРИМЕЧАНИЕ

В случае режима <Рж. отв.> убедитесь, что к аппарату подключен автоответчик.

### 4 Выйдите из меню настроек

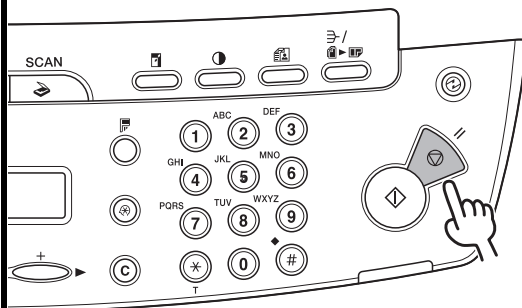

Нажмите клавишу [**Стоп/Сброс**] для возврата на экран режима ожидания.

#### Что, если...

- **Нажата клавиша [Стоп/Сброс] для отмены задания.**

Отображается сообщение <ОТМЕНИТЬ ПРИ ПЕР/ПР?>. Клавишей [**←**] выберите <Да>. Задание отменяется, и дисплей возвращается в режим ожидания.

- **Отображается сообщение <НЕТ ТОНЕРА/ЗАМЕНИТЕ ТОНЕР>:**

Картридж с тонером почти пуст. Замените картридж для тонера. Подробнее об этом сообщении об ошибке см. «Сообщения на ЖК-дисплее» на стр. 11-9.

# 6 Копирование

Для получения копии документа выполните перечисленные ниже операции. Информацию о расширенных функциях копирования см. в главе 2 «Расширенные функции факса» Расширенного руководства.

## 1 Установите документ

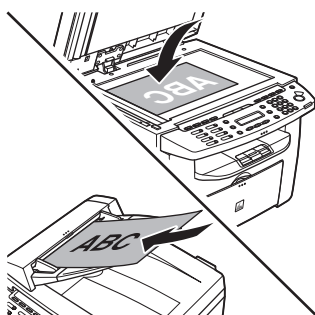

**Установите документ на стекло экспонирования или загрузите его в устройство АПД.**

Информацию о документах, которые можно копировать, см. в разделе «Требования к документам» на стр. 2-1.

## 2 Перейдите в режим копирования

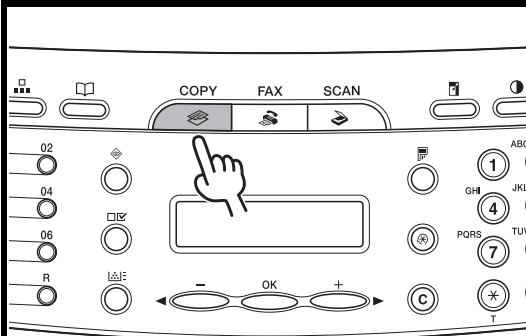

**Нажмите клавишу [COPY].**

Загорается индикатор [COPY] (КОПИЯ), и аппарат переходит в режим ожидания.

### Что, если...

- **Требуется настроить разрешение и плотность:**

См. «Настройки сканирования» на стр. 6-3.

### 3 Введите количество копий

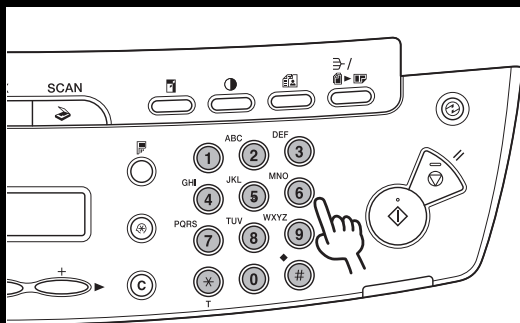

Цифровыми клавишами введите количество копий (1 – 99).

Пр.



#### Что, если...

- **Был введен неправильный номер:**  
Нажмите клавишу [C] (Стереть) и введите новый номер.

### 4 Запустите копирование

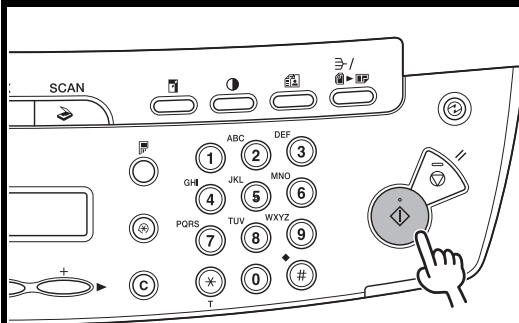

Нажмите клавишу [Пуск].

#### Что, если...

- **Во время сканирования документов нажата клавиша [Стоп/Сброс] для отмены задания:**  
Задание немедленно отменяется, и количество копий сбрасывается.
- **Во время печати для отмены задания нажата клавиша [Стоп/Сброс].**  
Отображается сообщение <ОТМЕНИТЬ КОПИРОВ.??>. Клавишей [←] выберите <ДА>.

# Настройки сканирования

Перед нажатием клавиши [Пуск] для начала копирования можно настроить параметры сканирования для оптимального соответствия сканируемому документу. При срабатывании функции автоочистки или при нажатии клавиши [Стоп/Сброс] для этих параметров восстанавливаются значения по умолчанию.

## Качество изображения

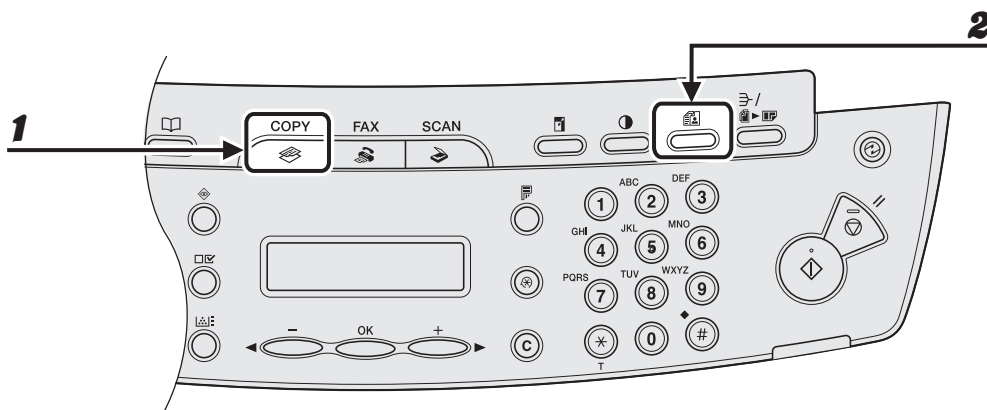

**1** Нажмите клавишу [COPY].

**2** Выберите тип документа, нажимая клавишу [Качество изображения].

<ТЕКСТ/ФОТО>: для документов, содержащих текст и фотографии.

<ТЕКСТ>: для текстовых документов.

<ФОТО>: для документов, содержащих мелкий текст или фотографии.

<ТЕКСТ/ФОТО+>: для документов, содержащих мелкий текст или фотографии.

### ПРИМЕЧАНИЕ

При задании для плотности копии значения <ТЕКСТ/ФОТО>, <ФОТО> или <ТЕКСТ/ФОТО+> автоматически устанавливается ручной режим.

# Плотность

Наиболее подходящую плотность для документа можно настроить автоматически или вручную.

## ● Автоматическая регулировка

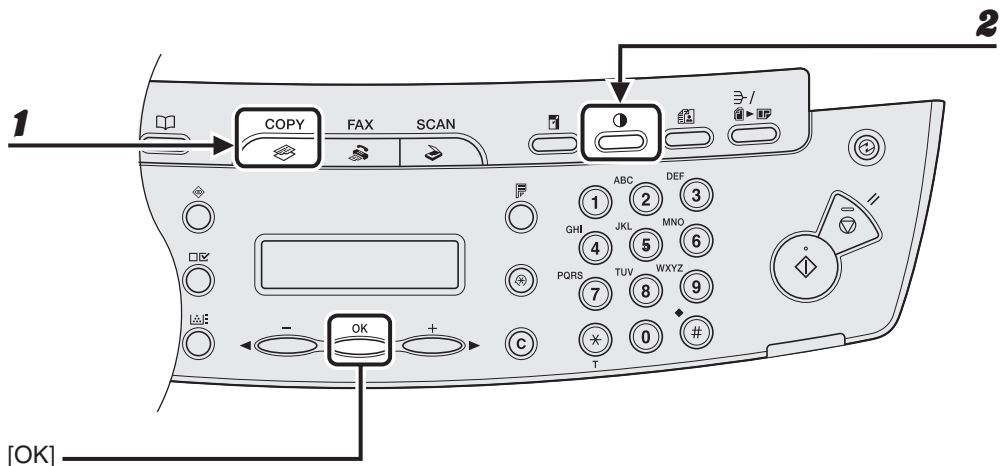

**1** Нажмите клавишу [COPY].

**2** Нажимайте клавишу [Плотность] до появления значения <АВТО>, затем нажмите клавишу [OK].

### ПРИМЕЧАНИЕ

Для качества изображения автоматически устанавливается значение <ТЕКСТ>.



# Коэффициент масштабирования

## ● Фиксированное масштабирование

Документы можно увеличивать или уменьшать с одного стандартного формата бумаги на другой.

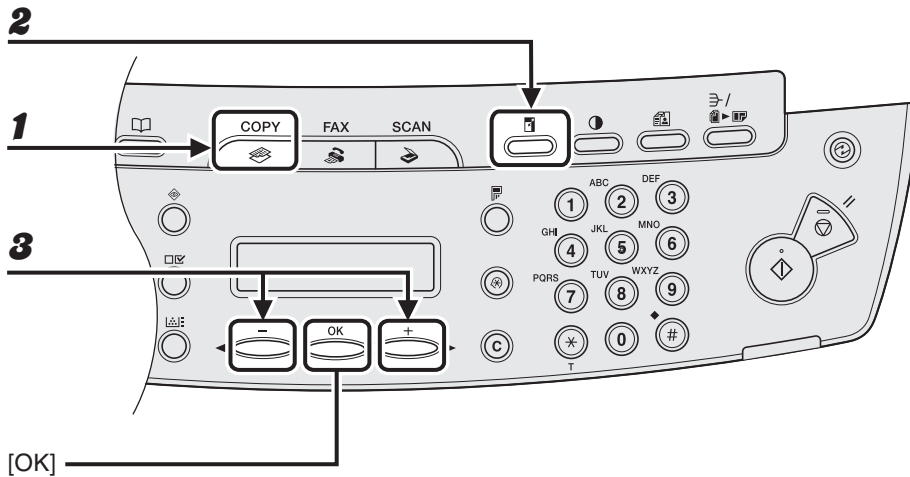

**1** Нажмите клавишу [COPY].

**2** Нажмите клавишу [Увеличить/Уменьшить].

**3** Клавишей [←] или [→] выберите коэффициент масштабирования, затем нажмите клавишу [OK].

- 200 % МАКС.
- 141 % A5 → A4
- 100 %
- 70 % A4 → A5
- 50 % МИН.

### ПРИМЕЧАНИЕ

Если для параметра <ГРУППА ФОРМ. БУМ.> меню <ПАРАМЕТРЫ КОПИР.> задано значение <ДЮЙМЫ> или <АВ>, фиксированные коэффициенты масштабирования изменяются на следующие:

ДЮЙМЫ: 50%, 64%, 78%, 100%, 129%, 200%

АВ: 50%, 70%, 81%, 86%, 100%, 115%, 122%, 141%, 200%

## ● Задание коэффициента масштабирования

Изображения можно уменьшать или увеличивать с коэффициентом масштабирования, задаваемым с шагом 1%. Допускаются коэффициенты масштабирования от 50 до 200 %.

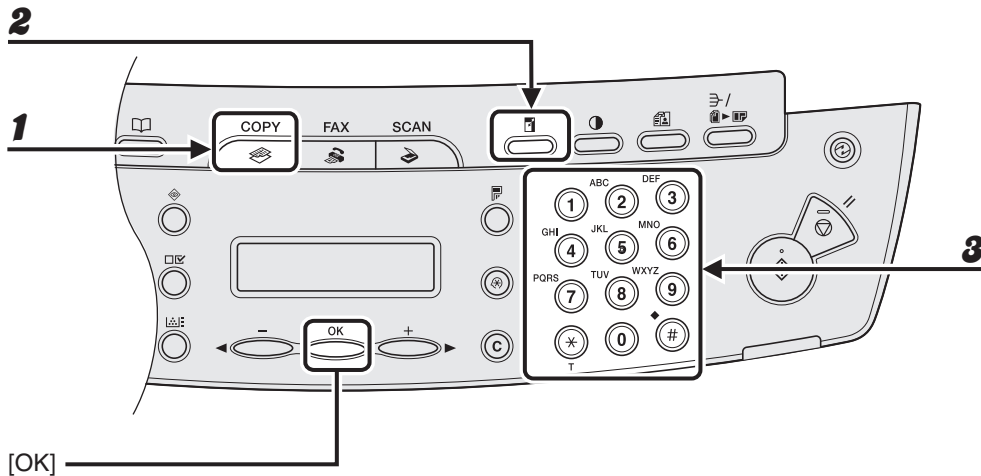

**1** Нажмите клавишу [COPY].

**2** Дважды нажмите клавишу [Увеличить/Уменьшить].

**3** Цифровыми клавишами введите коэффициент масштабирования, затем нажмите клавишу [OK].

Пр.

МАСШТАБИР.	50	-	200	%
-	100	%	+	

Для настройки коэффициента масштабирования можно использовать также клавишу [◀-] или [+▶]. Для увеличения коэффициента масштабирования нажимайте клавишу [+▶]. Для уменьшения коэффициента масштабирования нажимайте клавишу [◀-].

### ПРИМЕЧАНИЕ

Для восстановления коэффициента масштабирования 100% нажмите клавишу [Стоп/Сброс].



# 7

## Печать

Для печати документа с компьютера выполните следующие операции.  
Убедитесь, что установлен драйвер принтера.  
Подробнее о настройках драйвера принтера см. в интерактивной справке.

### 1 Запустите печать

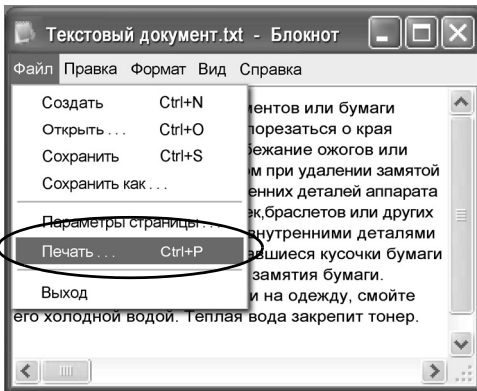

В открытом в приложении документе выберите [Файл] > [Печать].

### 2 Выберите принтер

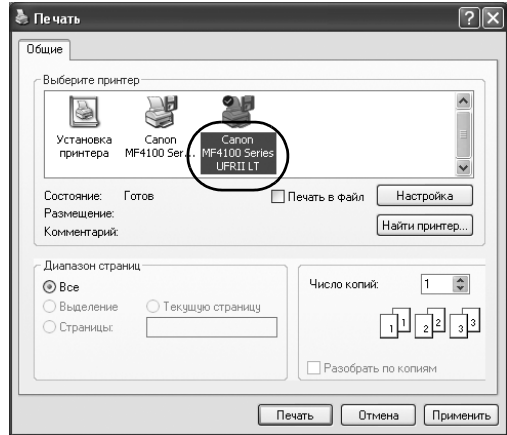

Выберите значок принтера для аппарата ([Canon MF4100 Series UFR II LT]).

### 3 Настройте предпочтения

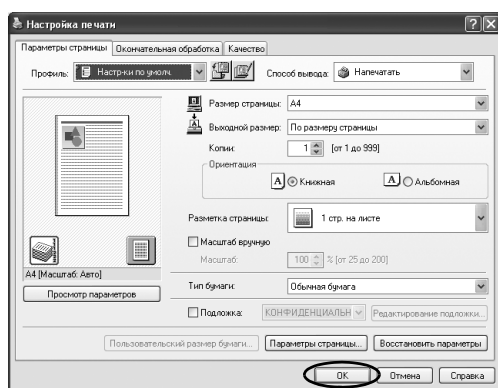

Выберите [Предпочтения] или [Свойства], чтобы открыть диалоговое окно. После завершения нажмите кнопку [OK].

### 4 Распечатайте документ

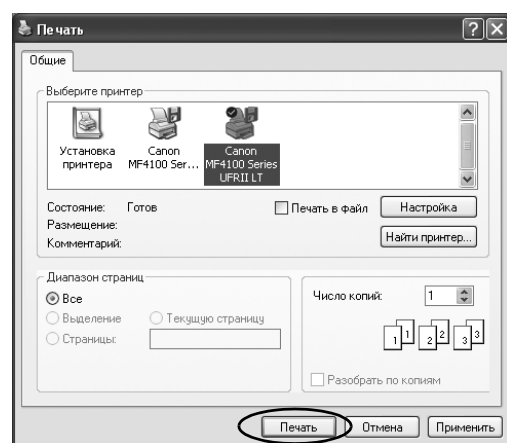

Выберите [Печать] или [OK].

#### Что, если...

- **Требуется отменить печать:**  
См. главу 3 «Системный монитор»  
Расширенного руководства.

# 8 Сканирование

Для сканирования документа в компьютер выполните следующие операции. Убедитесь, что установлен драйвер сканера.

Подробнее о настройках драйвера сканера см. в Руководстве по драйверу сканера (на компакт-диске «User Software CD» (Пользовательское программное обеспечение)).

## 1 Установите документ

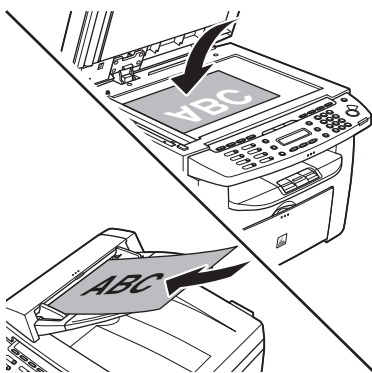

**Установите документ на стекло экспонирования или загрузите его в устройство АПД.**

Для получения информации о документах, которые можно сканировать, см. «Требования к документам» на стр. 2-1.

## 2 Перейдите в режим сканирования

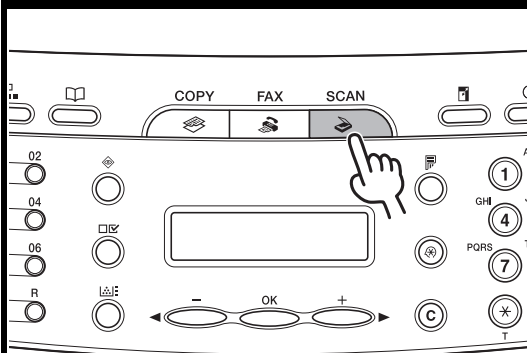

**Нажмите клавишу [SCAN].**

Загорается индикатор [SCAN] (СКАН.), и аппарат переходит в режим ожидания сканирования.

### 3 Установите функцию сканирования

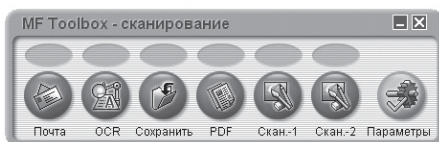

**Запустите программу MF Toolbox, затем задайте формат сканирования.**

Над выбранной кнопкой отображается метка. Дополнительную информацию о параметрах программы MF Toolbox см. в главе 2 «Сканирование документа» Руководства по драйверу сканера.

### 4 Запустите сканирование

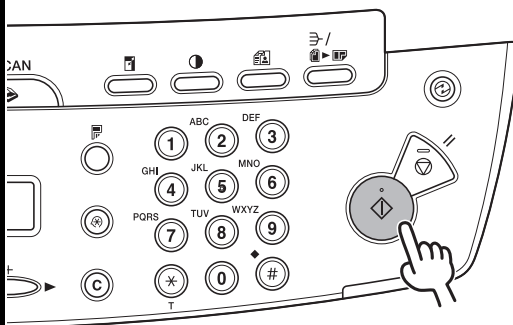

**Нажмите клавишу [Пуск].**

#### Что, если...

- **Требуется отменить сканирование:** Нажмите клавишу [Стоп/Сброс] на панели управления, затем нажмите кнопку [OK] на экране компьютера.

# 9

## Передача факса с компьютера

(только MF4140/MF4150)

Для передачи факса с компьютера выполните следующие операции.

Убедитесь, что установлен драйвер факса.

Подробнее о настройках драйвера факса см. в интерактивной справке.

### 1 Запустите печать

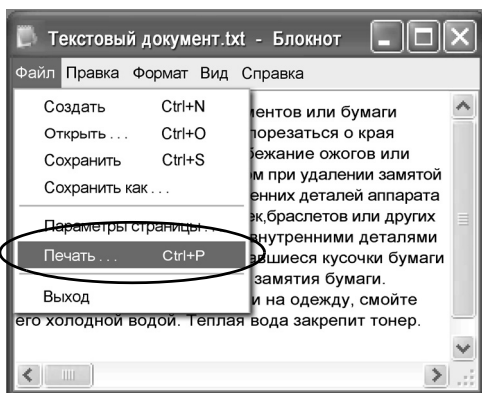

В открытом в приложении документе выберите [Файл] > [Печать].

### 2 Выберите факс

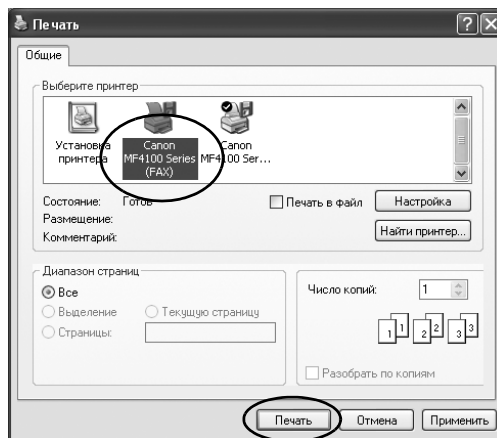

Выберите значок факса ([Canon MF4100 Series (FAX)]), затем нажмите кнопку [Печать] или [ОК].

#### Что, если...

- Требуется настроить свойства факса:  
Выберите [Предпочтения] или [Свойства] и настройте параметры.

### 3 Задайте адресата

Настройки отправки факса

Настройки отправки | Правка Адресной книги | Титульный лист

Имя получателя: CANDN

Номер факса: 012345-0000

Добавить в адресную книгу

Добавить в список получателей

Список получателей:

Имя получателя	Номер факса	Адресная книга...
CANDN	012345-0000	

Удалить

Количество получателей: 1

OK Отмена Справка

Укажите имя и номер факса на вкладке [Настройки отправки], затем нажмите кнопку [Добавить в список получателей].

#### Что, если...

- Требуется отправить факс с титульным листом:  
Перейдите на вкладку [Титульный лист] и задайте формат добавляемого титульного листа.

### 4 Отправьте документ

Настройки отправки факса

Настройки отправки | Правка Адресной книги | Титульный лист

Имя получателя: CANDN

Номер факса: 012345-0000

Добавить в адресную книгу

Добавить в список получателей

Список получателей:

Имя получателя	Номер факса	Адресная книга...
CANDN	012345-0000	

Удалить

Количество получателей: 1

OK Отмена Справка

Нажмите кнопку [OK] в окне [Настройки отправки факса].

#### Что, если...

- Требуется отменить передачу факса:  
См. главу 3 «Системный монитор» Расширенного руководства.

# 10 Техническое обслуживание

## Чистка аппарата

Приступая к чистке аппарата, необходимо иметь в виду следующее.

- Убедитесь, что в памяти аппарата нет сохраненных документов, затем выключите основной переключатель питания и отсоедините кабель питания.
- Используйте мягкую ткань, чтобы не поцарапать детали.
- Не пользуйтесь при чистке папиросной бумагой, бумажными полотенцами и аналогичными материалами: они могут прилипнуть к деталям факса и вызвать разряды статического электричества.

### ВНИМАНИЕ

Для чистки аппарата запрещается использовать такие летучие жидкости, как разбавители, бензин, ацетон или иные химические очистители. Это может повредить детали аппарата.

## Корпус

- 1** Выключите основной переключатель питания и отсоедините кабель питания.
- 2** Для чистки корпуса аппарата используйте чистую, мягкую ткань без ворса, смоченную в воде или в слабом растворе жидкости для мытья посуды.
- 3** Подождите, пока аппарат высохнет, затем подсоедините кабель питания и включите основной переключатель питания.

## Внутренняя часть

Периодически выполняйте чистку печатающей части аппарата, чтобы избежать накопления тонера или бумажной пыли внутри.

- 1** Выключите основной переключатель питания и отсоедините кабель питания.
- 2** Поднимите платформу сканирования до фиксации (A) и откройте крышку принтера (B).

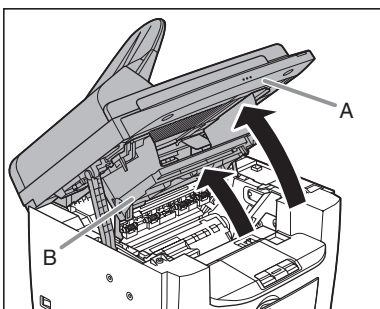

- 3** Извлеките картридж с тонером.

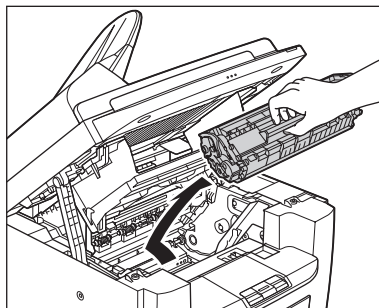

### **⚠** ВНИМАНИЕ

- Для защиты картриджа с тонером от воздействия света поместите его в защитный пакет или заверните в плотную ткань.
- Не открывайте защитную шторку барабана картриджа с тонером. Качество печати может ухудшиться, если поверхность барабана подвергается воздействию света или повреждена.

### **ⓘ** ПРИМЕЧАНИЕ

Обязательно держите картридж с тонером за рукоятку.

- 4** С помощью чистой, мягкой, сухой, не ворсистой ткани удалите тонер или остатки бумаги с внутренней части аппарата.



**⚠ ВНИМАНИЕ**

- Не прикасайтесь к узлу фиксации (А), так как он сильно нагревается во время использования.
- Не дотрагивайтесь до валика переноса (В) – таким образом можно повредить аппарат.

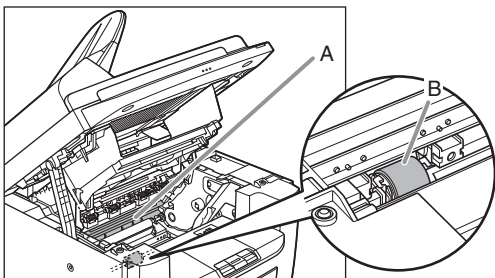

- Если тонер попал на кожу или на одежду, смойте его холодной водой. Теплая вода закрепит тонер.

**5 Возьмите картридж с тонером за рукоятку (А).**

Стрелка (А) на картридже с тонером должна быть обращена к аппарату и указывать вниз.

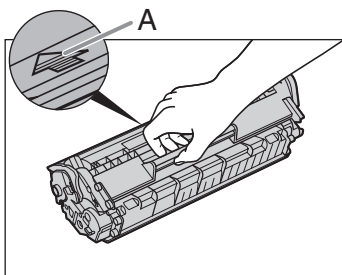

**6 Установите картридж с тонером в аппарат до упора.**

Совместите направляющую (А) на левой стенке картриджа с выемкой внутри аппарата.

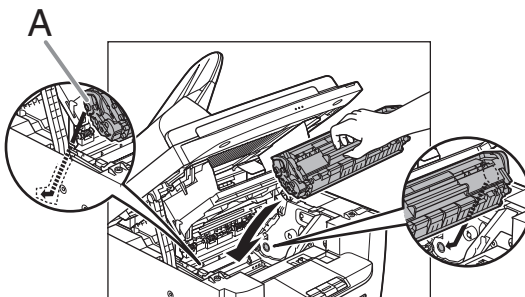

**7 Нажмите на картридж с тонером, чтобы убедиться в правильности его установки в аппарате.**

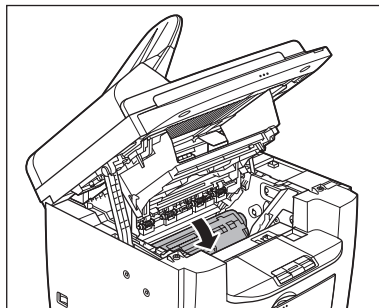

- 8** Закройте крышку принтера и опустите платформу сканирования.

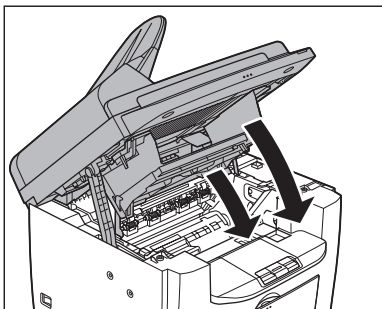

**⚠ ВНИМАНИЕ**

Будьте осторожны, чтобы не поранить пальцы.

- 9** Заново подсоедините кабель питания и включите основной переключатель питания.

## Валик термозакрепления

Если при печати появляются черные полосы, возможно, что загрязнен валик термозакрепления в основном блоке. В этом случае очистите валик термозакрепления в соответствии с приведенными ниже инструкциями. Валик необходимо также чистить после каждой замены картриджа с тонером. Загрузите лист чистой бумаги формата А4 в универсальный лоток и запустите очистку.

**🔧 ПРИМЕЧАНИЕ**

Чистка валика занимает приблизительно 130 с.

- 1** Нажмите клавишу [Дополнительные функции].
- 2** Клавишей [←] или [→] выберите <РЕГУЛИР/ЧИСТКА>, затем нажмите клавишу [ОК].
- 3** Загрузите лист чистой бумаги формата А4 в универсальный лоток.

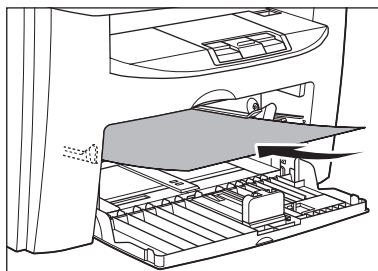

- 4** Клавишей [**←**] или [**+ ▶**] выберите **<ЧИСТКА БЛОКА ЗАКР>**, затем нажмите клавишу [**OK**].

Начинается чистка. После завершения чистки дисплей возвращается в режим ожидания.

 **ПРИМЕЧАНИЕ**

- Для чистки используйте обычную бумагу.
- Выбросьте использованную для чистки бумагу.

## Область сканирования

Содержите область сканирования аппарата в чистоте для избежания загрязненных копий или отправляемых сообщений.

### ● Стекло экспонирования

- 1** Откройте устройство АПД/крышку стекла экспонирования.

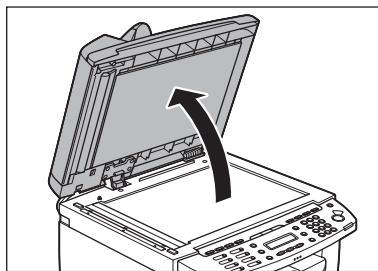

- 2** Очистите стекло экспонирования и нижнюю поверхность устройства АПД/крышки стекла экспонирования влажной тканью. Затем протрите эту область мягкой сухой тканью.

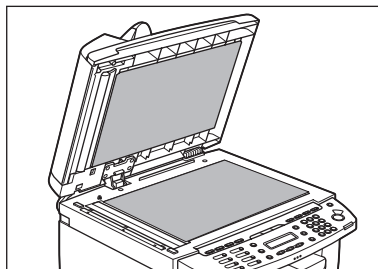

 **ПРИМЕЧАНИЕ**

Не смачивайте ткань слишком сильно, так как при этом можно порвать документ или повредить аппарат.

### 3 Закройте устройство АПД/крышку стекла экспонирования.

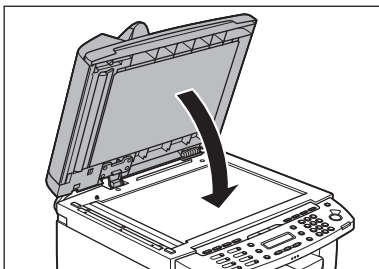

#### **⚠ ВНИМАНИЕ**

Будьте осторожны, чтобы не поранить пальцы.

### ● АПД (только M4150)

Если на документах появляются темные полосы или они загрязняются после копирования с использованием устройства АПД, это может быть вызвано остатками карандашного грифеля, попавшего с документов на валик. Очистите область сканирования, пленку и валик устройства АПД.

**1** Выключите основной переключатель питания и отсоедините кабель питания.

**2** Откройте крышку АПД.

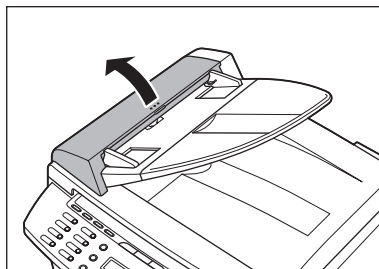

**3** Очистите валики (А) внутри устройства АПД влажной тканью. Затем протрите эту область мягкой сухой тканью.

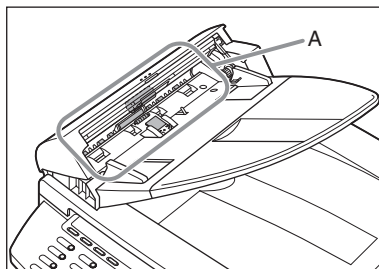

 **ПРИМЕЧАНИЕ**

Не смачивайте ткань слишком сильно, так как при этом можно порвать документ или повредить аппарат.

**4** Закройте крышку АПД.

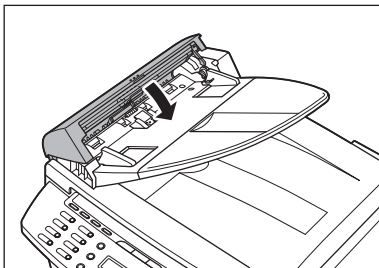

 **ВНИМАНИЕ**

Будьте осторожны, чтобы не поранить пальцы.

**5** Откройте устройство АПД/крышку стекла экспонирования.

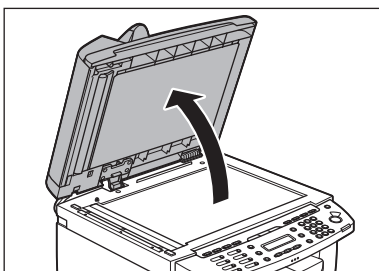

**6** Влажной тканью очистите область сканирования устройства АПД (с левой стороны стекла экспонирования) и валик подачи документов. Затем протрите эту область мягкой сухой тканью.

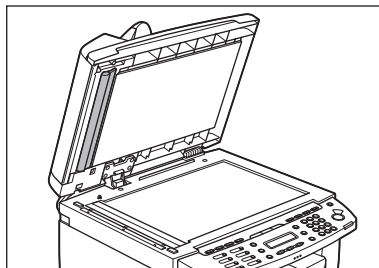

**7** Закройте устройство АПД/крышку стекла экспонирования.

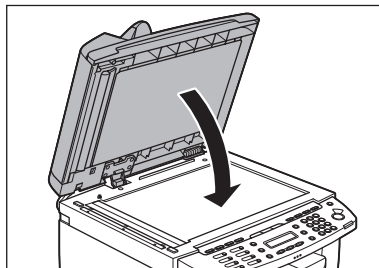

 **ВНИМАНИЕ**

Будьте осторожны, чтобы не поранить пальцы.

**8** Заново подсоедините кабель питания и включите основной переключатель питания.

# Замена картриджа с тонером

Если на ЖК-дисплей аппарата MF4140/MF4150 выводится сообщение <НЕТ ТОНЕРА/ ЗАМЕНИТЕ ТОНЕР>, или, нажав клавишу [Измеритель тонера], Вы видите, что тонер заканчивается, перераспределите тонер в картридже. Если сообщение сохранилось, замените картридж с тонером.

Если на распечатке, полученной с помощью аппарата MF4120, имеются вертикальные белые полосы, или, нажав клавишу [Измеритель тонера], Вы видите, что тонер заканчивается, перераспределите тонер в картридже. Если эта неполадка не устраняется, замените картридж.

## Перераспределение тонера

- 1** Поднимите платформу сканирования до фиксации (A) и откройте крышку принтера (B).

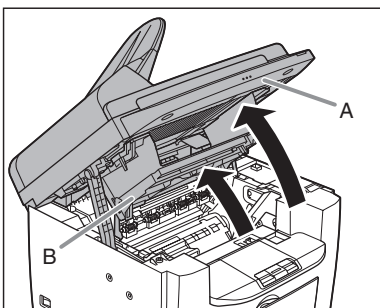

- 2** Извлеките картридж с тонером.

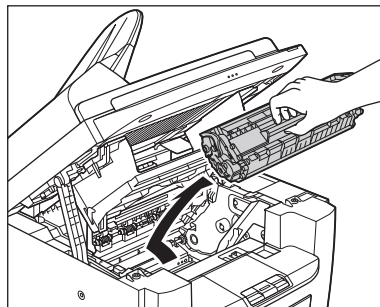

- 3** Аккуратно 5 – 6 раз покачайте картридж для равномерного распределения тонера.

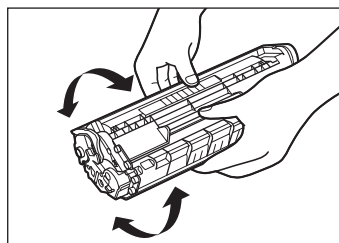

#### 4 Возьмите картридж с тонером за рукоятку (А).

Стрелка (А) на картридже с тонером должна быть обращена к аппарату и указывать вниз.

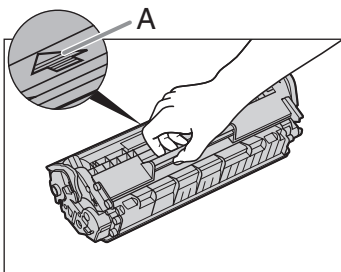

#### ⚠ ВНИМАНИЕ

- Не открывайте защитную шторку барабана картриджа с тонером. Качество печати может ухудшиться, если поверхность барабана подвергается воздействию света или повреждена.

#### 🔧 ПРИМЕЧАНИЕ

- Обязательно держите картридж с тонером за рукоятку.

#### 5 Установите картридж с тонером в аппарат до упора.

Совместите направляющую (А) на левой стенке картриджа с выемкой внутри аппарата.

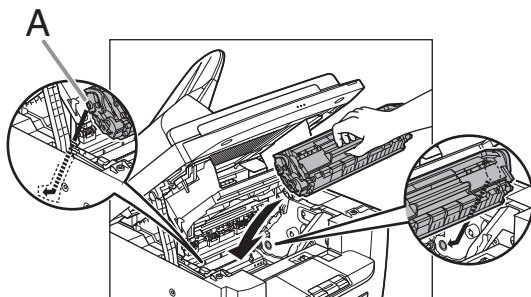

#### 6 Нажмите на картридж с тонером, чтобы убедиться в правильности его установки в аппарате.

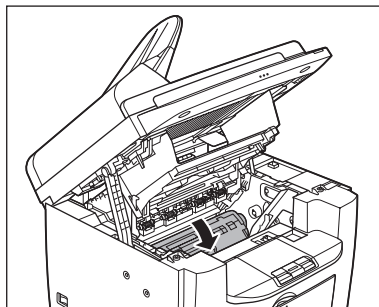

#### 7 Закройте крышку принтера и опустите платформу сканирования.

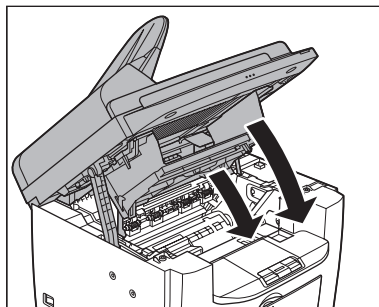

#### ⚠ ВНИМАНИЕ

Будьте осторожны, чтобы не поранить пальцы.

# Замена картриджа с тонером на новый

- 1** Поднимите платформу сканирования до фиксации (А) и откройте крышку принтера (В).

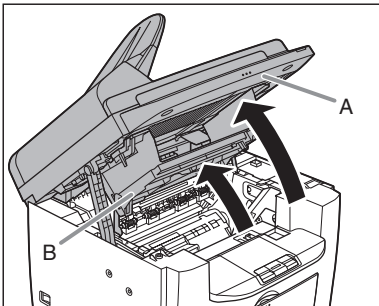

- 2** Извлеките картридж с тонером.

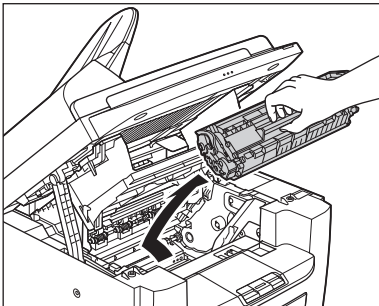

- 3** Извлеките новый картридж с тонером из защитного мешка.

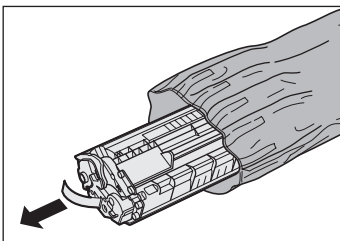

**ПРИМЕЧАНИЕ**

Сохраните защитный мешок. Он может понадобиться при извлечении картриджа с тонером из аппарата.

- 4** Аккуратно 5 – 6 раз покачайте картридж для распределения тонера внутри картриджа.

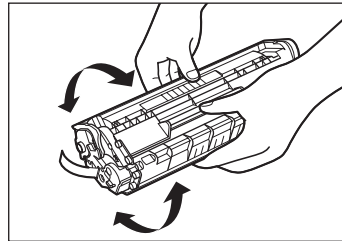

- 5** Удерживая картридж с тонером одной рукой, полностью вытяните защитную ленту.

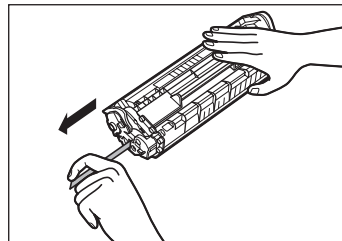

**ПРИМЕЧАНИЕ**

Не вытягивайте ленту под углом.

## 6 Возьмите картридж с тонером за рукоятку.

Стрелка (А) на картридже с тонером должна быть обращена к аппарату и указывать вниз.

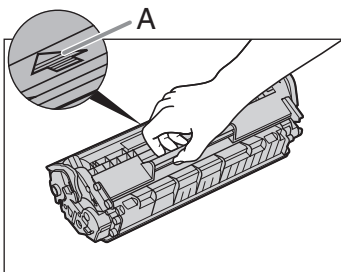

### ⚠ ВНИМАНИЕ

Не открывайте защитную шторку барабана картриджа с тонером. Качество печати может ухудшиться, если поверхность барабана подвергается воздействию света или повреждена.

### 🔧 ПРИМЕЧАНИЕ

Обязательно держите картридж с тонером за рукоятку.

## 7 Установите картридж с тонером в аппарат до упора.

Совместите направляющую (А) на левой стенке картриджа с выемкой внутри аппарата.

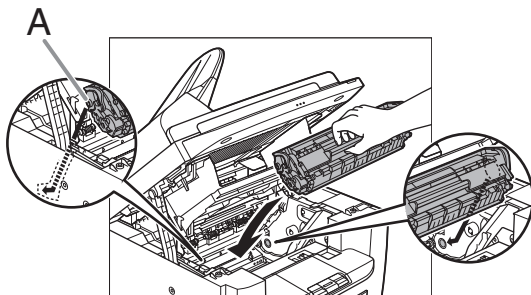

## 8 Нажмите на картридж с тонером, чтобы убедиться в правильности его установки в аппарате.

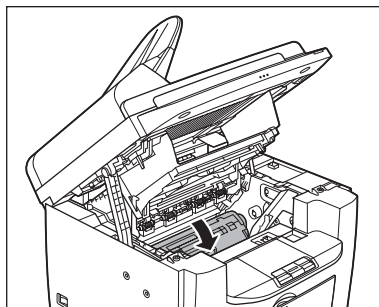

## 9 Закройте панель принтера и опустите платформу сканирования.

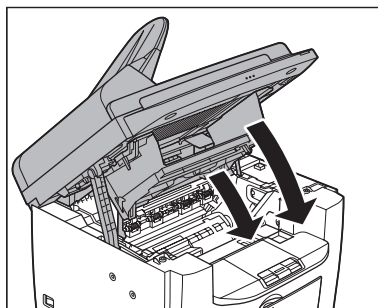

### ⚠ ВНИМАНИЕ

Будьте осторожны, чтобы не поранить пальцы.

# Транспортировка аппарата

Во избежание повреждений аппарата вследствие вибрации при его длительной транспортировке выполните перечисленные ниже операции.

- 1** Выключите основной переключатель питания.
- 2** Отсоедините кабель питания и все остальные кабели от задней панели аппарата.
- 3** Поднимите платформу сканирования до фиксации (A) и откройте крышку принтера (B).

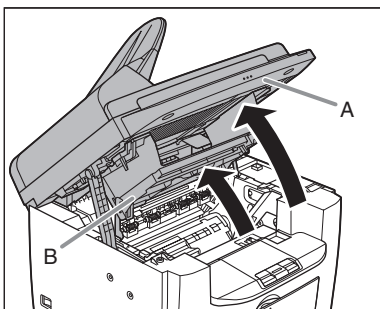

- 4** Извлеките картридж с тонером.

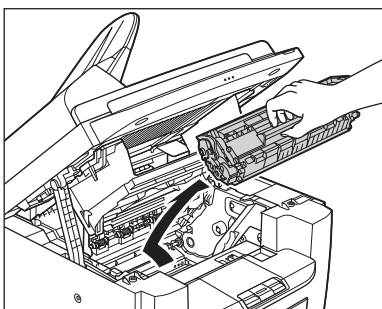

## **!** ВНИМАНИЕ

- Для защиты картриджа с тонером от воздействия света поместите его в защитный пакет или заверните в плотную ткань.
- Не открывайте защитную шторку барабана картриджа с тонером. Качество печати может ухудшиться, если поверхность барабана подвергается воздействию света или повреждена.

## **!** ПРИМЕЧАНИЕ

Обязательно держите картридж с тонером за рукоятку.

- 5** Закройте панель принтера и опустите платформу сканирования.

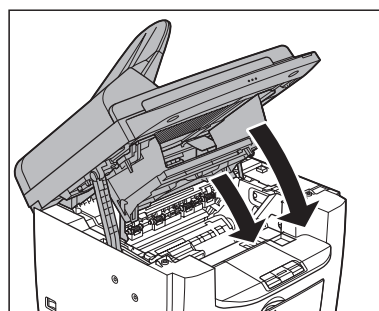

## **!** ВНИМАНИЕ

Будьте осторожны, чтобы не поранить пальцы.

- 6** Извлеките пылезащитную крышку из лотка для подачи бумаги.

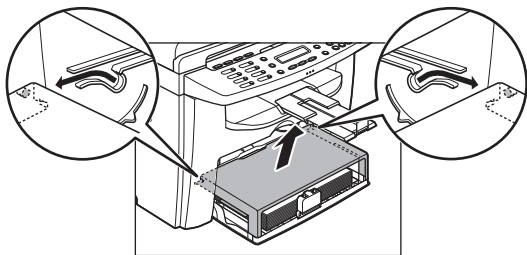

- 7** Извлеките бумагу из лотка подачи бумаги.

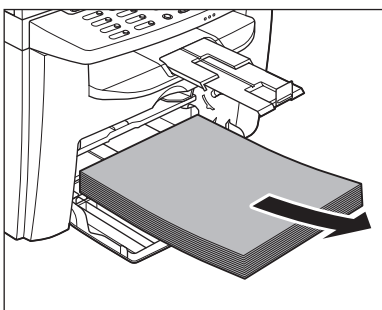

- 8** Храните пылезащитную крышку внутри аппарата.

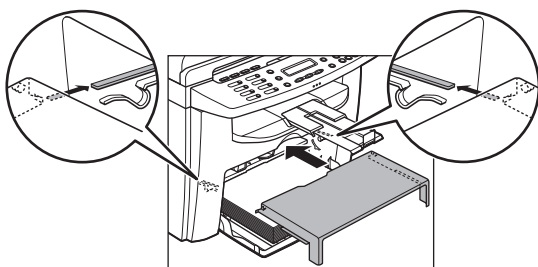

- 9** Задвиньте направляющую для бумаги, затем закройте лоток подачи бумаги.

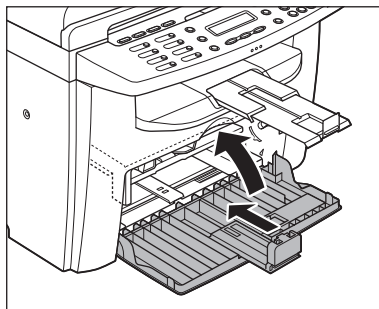

- 10** Отсоедините лоток подачи документов (только MF4150).

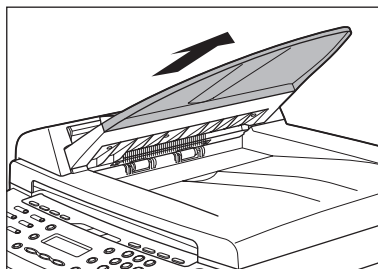

- 11** Сложите стопор для бумаги, затем вдвиньте удлинитель выводного лотка в аппарат.

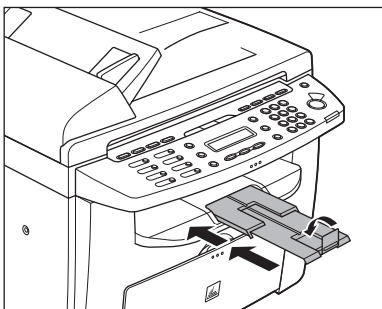

- 12** Убедитесь, что закрыты все крышки.

- 13** Возьмитесь за ручки с левой и правой сторон и аккуратно поднимите аппарат, как показано ниже на рисунке.

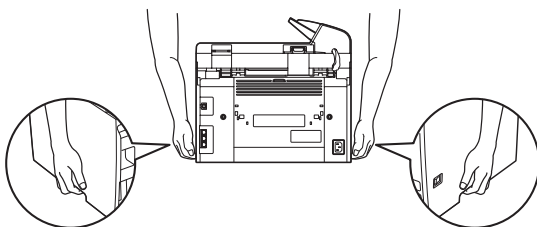

**⚠ ВНИМАНИЕ**

- Не поднимайте аппарат за установленные на него дополнительные принадлежности. При падении аппарата можно получить травму.
- Если у Вас болит спина, перед переноской аппарата проверьте его вес. (См. «Технические характеристики» на стр. 13-1.)

## Устранение замятия бумаги

Если на ЖК-дисплее отображается сообщение <ПРОВЕРЬТЕ ДОКУМЕНТ>, <ЗАМЯТИЕ БУМАГИ> или <ЗАМЯТИЕ БУМАГИ/ОТКР ЗАДНЮЮ КРЫШКУ>, сначала удалите замятую бумагу из аппарата, затем, при необходимости, из лотка для подачи бумаги или универсального лотка. При повторном возникновении замятий выполните следующие действия.

- Перед загрузкой пачки бумаги в аппарат пролистайте ее на ровной поверхности.
- Убедитесь, что используемая бумага отвечает требованиям к используемой бумаге. (См. «Материал для печати» на стр. 3-1.)
- Убедитесь в том, что внутри аппарата не осталось обрывков бумаги.

### ВНИМАНИЕ

- При удалении замятых документов или бумаги будьте осторожны, чтобы не порезаться о края документа или бумаги.
- Во избежание ожогов или поражения электрическим током при удалении замятой бумаги или при осмотре внутренних деталей аппарата не допускайте контакта цепочек, браслетов или других металлических предметов с внутренними деталями аппарата.
- Удалите все оторвавшиеся кусочки бумаги во избежание в дальнейшем замятия бумаги.
- Если тонер попал на кожу или на одежду, смойте его холодной водой. Теплая вода закрепит тонер.

### ПРИМЕЧАНИЕ

Не прикладывайте силу для извлечения замятого документа или бумаги из аппарата. При необходимости обратитесь за помощью к местному уполномоченному дилеру Canon или в справочную службу Canon.

### Замятие документа (только MF4150)

Если на ЖК-дисплее отображается сообщение <ПРОВЕРЬТЕ ДОКУМЕНТ>, извлеките замятый документ из устройства АПД.

#### **1** Откройте крышку АПД.

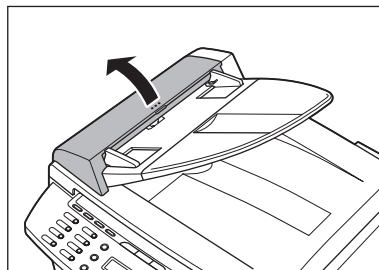

- 2** Удерживая замятые документы с двух сторон, аккуратно вытягивайте их по прямой вверх.

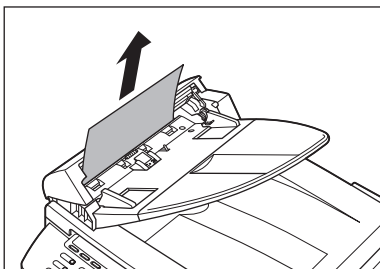

**ПРИМЕЧАНИЕ**

Не прикладывайте силу к документу, так как он может порваться.

- 3** Удерживая замятые документы с двух сторон, аккуратно вытяните их.

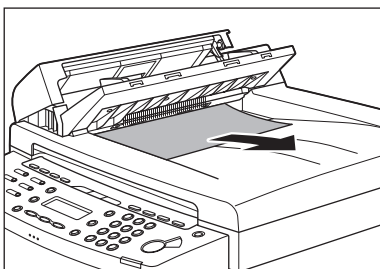

- 4** Закройте крышку АПД.

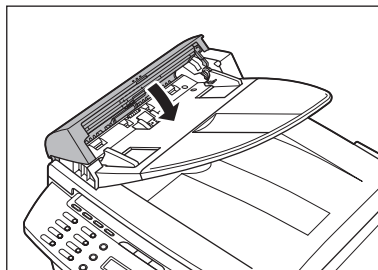

**ВНИМАНИЕ**

Будьте осторожны, чтобы не поранить пальцы.

- 5** Откройте устройство АПД/крышку стекла экспонирования, затем, удерживая замятые документы с двух сторон, аккуратно вытяните их.

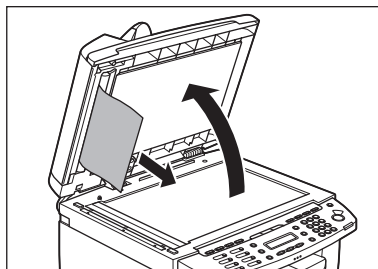

## 6 Закройте устройство АПД/крышку стекла экспонирования.

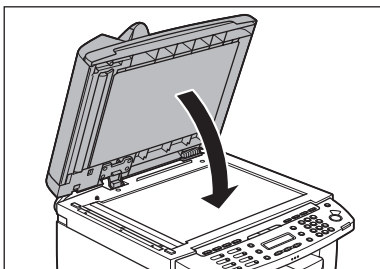

### ВНИМАНИЕ

Будьте осторожны, чтобы не поранить пальцы.

## Замятие бумаги

Если на ЖК-дисплее отображается сообщение <ЗАМЯТИЕ БУМАГИ> или <ЗАМЯТИЕ БУМАГИ/ОТКР ЗАДНЮЮ КРЫШКУ>, сначала удалите замятую бумагу из аппарата, затем, при необходимости, из лотка подачи бумаги или универсального лотка.

### 1

#### Откройте заднюю крышку

Эта операция необходима только при отображении на ЖК-дисплее сообщения <ЗАМЯТИЕ БУМАГИ/ОТКР ЗАДНЮЮ КРЫШКУ>.

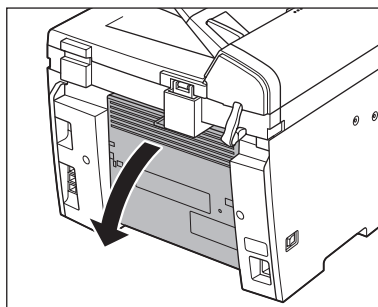

### 2

Поднимите платформу сканирования до фиксации (А) и откройте панель принтера (В).

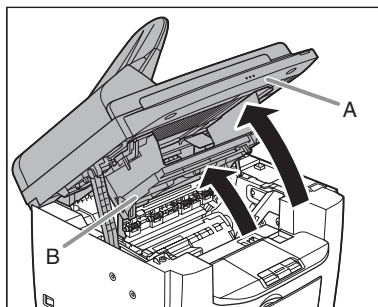

**3**

### Извлеките картридж с тонером из аппарата.

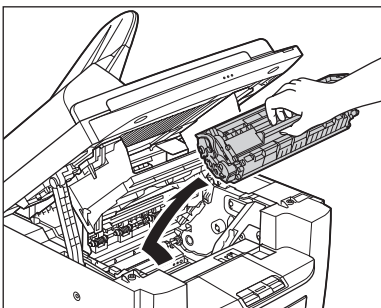

#### **ВНИМАНИЕ**

- Перед выполнением каких-либо действий внутри аппарата снимите часы, браслеты или кольца. Эти предметы можно повредить при контакте с деталями внутри аппарата.
- Для защиты картриджа с тонером от воздействия света поместите его в защитный пакет или заверните в плотную ткань.
- Не открывайте защитную шторку барабана картриджа с тонером. Качество печати может ухудшиться, если поверхность барабана подвергается воздействию света или повреждена.

#### **ПРИМЕЧАНИЕ**

Обязательно держите картридж с тонером за рукоятку.

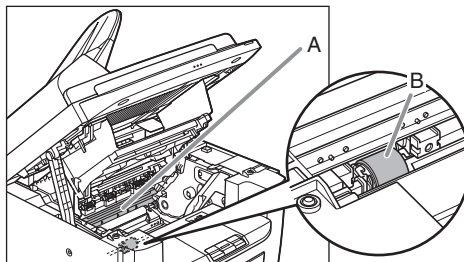

#### **ВНИМАНИЕ**

- Не прикасайтесь к узлу фиксации (A), так как он сильно нагревается во время использования.
- Не дотрагивайтесь до валика переноса (B) – таким образом можно повредить аппарат.

**4**

### Удерживая замятую бумагу с обеих сторон, аккуратно вытяните ее.

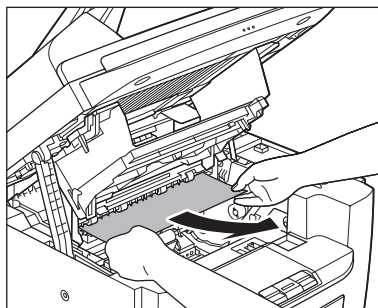

- 5** Осторожно протяните замятую бумагу между узлом фиксации (А) и валиком переноса (В) до выхода переднего края из аппарата.

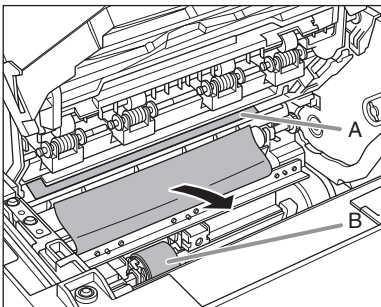

**⚠ ВНИМАНИЕ**

- Не прикасайтесь к узлу фиксации (А), так как он сильно нагревается во время использования.
- Не дотрагивайтесь до валика переноса (В) – таким образом можно повредить аппарат.

- 6** Удерживая замятую бумагу с обеих сторон, осторожно вытяните ее.

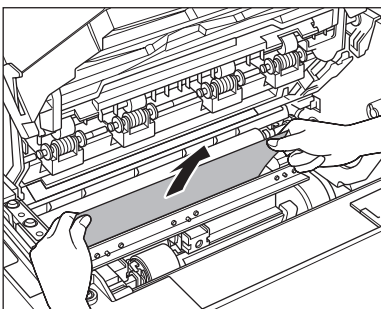

- 7** Удерживая замятую бумагу с обеих сторон, аккуратно вытяните ее вверх.

Эта операция необходима только при отображении на ЖК-дисплее сообщения <ЗАМЯТИЕ БУМАГИ/ОТКР ЗАДНЮЮ КРЫШКУ>.

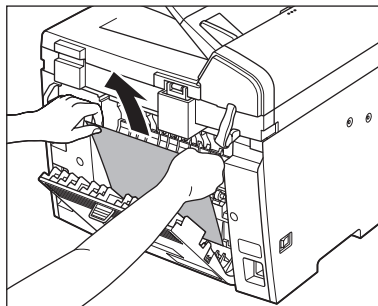

Если замятая бумага сильно измята и напоминает меха аккордеона, освободите замятую часть и вытяните бумагу из аппарата.

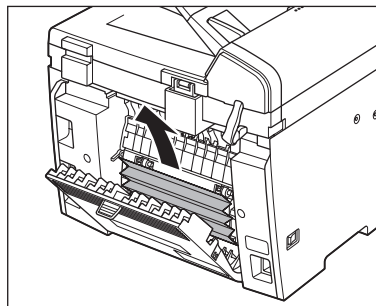

Замятая бумага удалена → переходите к шагу 13  
Замятая бумага НЕ удалена → переходите к шагу 8

- 8** Извлеките пылезащитную крышку из лотка для подачи бумаги.

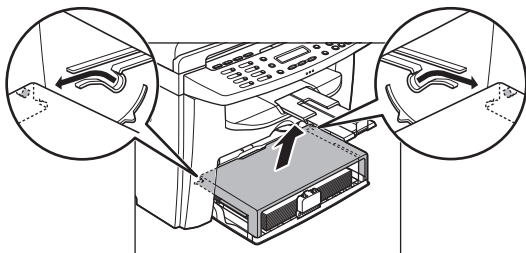

- 9** Извлеките бумагу из лотка для подачи бумаги.

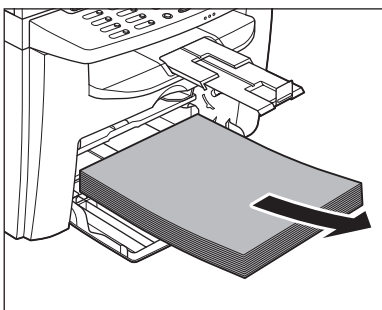

- 10** Возьмитесь за обе стороны замятой бумаги и аккуратно вытяните ее в направлении стрелки.

- Если бумага подается из лотка для подачи бумаги:

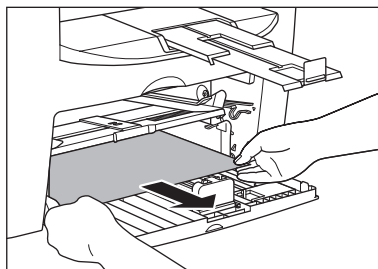

- Если бумага подается из универсального устройства подачи:

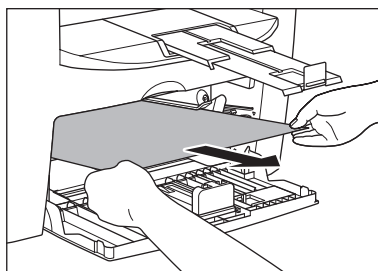

**11** Загрузите бумагу в лоток подачи бумаги.

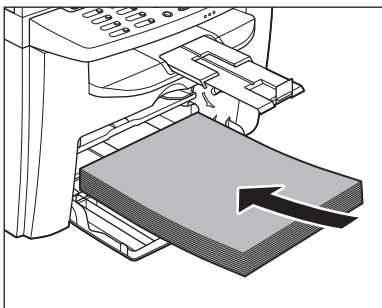

**12** Установите пылезащитную крышку на лоток подачи бумаги.

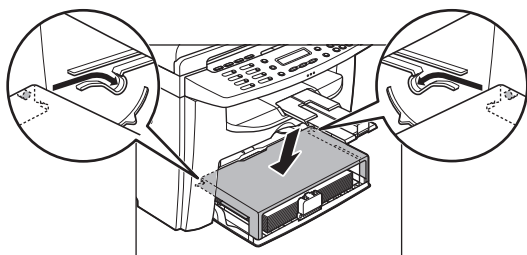

**13** Возьмите картридж с тонером за рукоятку.

Стрелка (А) на картридже с тонером должна быть обращена к аппарату и указывать вниз.

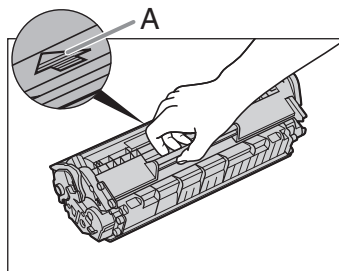

**ВНИМАНИЕ**

Не открывайте защитную шторку барабана картриджа с тонером. Качество печати может ухудшиться, если поверхность барабана подвергается воздействию света или повреждена.

**ПРИМЕЧАНИЕ**

Обязательно держите картридж с тонером за рукоятку.

**14** Установите картридж с тонером в аппарат до упора.

Совместите направляющую (А) на левой стенке картриджа с выемкой внутри аппарата.

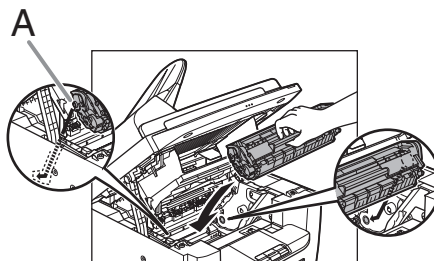

- 15** Нажмите на картридж с тонером, чтобы убедиться в правильности его установки в аппарате.

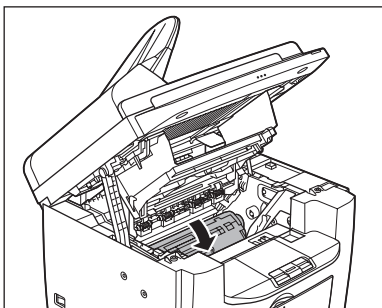

- 16** Закройте панель принтера и опустите платформу сканирования.

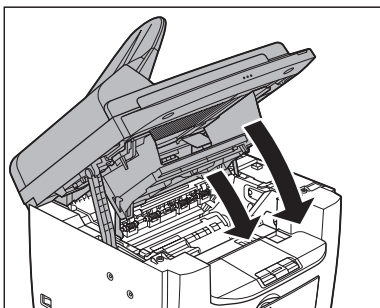

**⚠ ВНИМАНИЕ**

Будьте осторожны, чтобы не поранить пальцы.

- 17** Закройте заднюю крышку.

Эта операция необходима только при отображении на ЖК-дисплее сообщения <ЗАМЯТИЕ БУМАГИ/ОТКР ЗАДНЮЮ КРЫШКУ>.

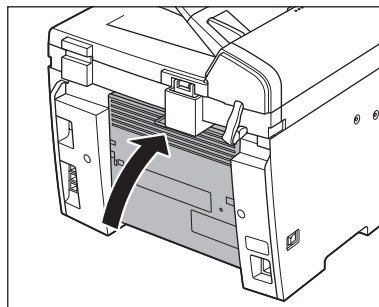

**⚠ ВНИМАНИЕ**

Будьте осторожны, чтобы не поранить пальцы.

**🔧 ПРИМЕЧАНИЕ**

После закрытия платформы сканирования аппарат должен быть готов к работе. Устранение неполадки было произведено успешно, если аппарат возвращается в режим ожидания. Если аппарат не возвращается в режим ожидания, проверьте, не осталась ли в аппарате замятая бумага.

# Сообщения на ЖК-дисплее

Обращайтесь к приведенной ниже таблице при появлении на экране сообщений об ошибках.

## Сообщения общего характера

Сообщение	Описание	Действие
<b>ВВЕДЕНО НЕВЕРН. ЧИСЛО*</b>	Для параметра <НАСТР. ДАТЫ И ВР.> меню <ПАРАМЕТРЫ ТАЙМЕРА> введено неправильное число.	Задайте правильную дату или время.
<b>ВОЗОБНОВИТЬ : ОК</b>	Появляется поочередно с другими сообщениями.	Изменяется в зависимости от отображаемого сообщения. Подробнее см. пояснение к сообщению (например, <ЗАГРУЗИТЕ БУМАГУ>).
<b>ДЛЯ ОТКРЫТИЯ ПОДНИМИТЕ ПАНЕЛЬ ОТКРОЙТЕ КРЫШ. ПРИН.</b>	Появляется поочередно с другими сообщениями.	Изменяется в зависимости от отображаемого сообщения. Подробнее см. пояснение к сообщению (например, <НЕТ ТОНЕРА/ ЗАМЕНИТЕ ТОНЕР>).

Сообщение	Описание	Действие
<b>ЗАГРУЗИТЕ БУМАГУ</b>	В лотке подачи бумаги или в универсальном лотке отсутствует бумага либо бумага загружена неправильно.	Загрузите бумагу в лоток подачи бумаги или универсальный лоток. (См. «Загрузка бумаги» на стр. 3-4.) Убедитесь, что высота пачки бумаги в лотке подачи бумаги не превышает емкости лотка. В универсальный лоток загружайте бумагу постранично. При загрузке бумаги во время копирования не загружайте бумагу другого формата. Во второй строке ЖК-дисплея может отображаться сообщение <КАССЕТА> или <УНИВЕРС. ЛОТОК> и формат бумаги. В этом случае загрузите соответствующую бумагу в лоток подачи бумаги или в универсальный лоток.
<b>ЗАКРОЙТЕ КРЫШКУ КРЫШКА ПРИНТЕРА</b>	Крышка принтера закрыта не полностью.	Проверьте крышку принтера и убедитесь, что она полностью закрыта.
<b>ЗАМЯТИЕ БУМАГИ</b>	В аппарате произошло замятие бумаги.	Устраните замятие бумаги (См. «Устранение замятия бумаги» на стр. 11-1.) и снова загрузите бумагу в лоток подачи бумаги или в универсальный лоток. Затем сбросьте параметры аппарата, открыв и закрыв переднюю крышку принтера.



Сообщение	Описание	Действие
<p><b>ЗАМЯТИЕ БУМАГИ ОТКР. ЗАДНЮЮ КРЫШКУ</b></p>	<p>При выполнении двустороннего копирования или двусторонней печати возможно замятие бумаги.</p>	<p>Устраните замятие бумаги (См. «Устранение замятия бумаги» на стр. 11-1.) и снова загрузите бумагу в лоток подачи бумаги или в универсальный лоток. Затем сбросьте параметры аппарата, открыв и закрыв переднюю панель принтера.</p>

Сообщение	Описание	Действие
<p><b>ИЗМЕНИТЕ ФОРМАТ -&gt; ПАРАМЕТРЫ БУМАГИ</b></p>	<p>В пункте &lt;КАССЕТА&gt; или &lt;УНИВЕРС. ЛОТОК&gt; меню &lt;ПАРАМЕТРЫ БУМАГИ&gt; выбран неверный формат бумаги.</p>	<ul style="list-style-type: none"> <li>- Для печати принятых документов, отчетов или списков задайте формат бумаги &lt;A4&gt;, &lt;OFICIO&gt;, &lt;BRAZILOFICIO&gt;, &lt;MEXICOOFICIO&gt;, &lt;FOLIO&gt;, &lt;GOVERNMENT LETTER&gt;, &lt;GOVERNMENT LEGAL&gt;, &lt;FOOLSCAP&gt;, &lt;LTR&gt; или &lt;LGL&gt; в пункте &lt;КАССЕТА&gt; меню &lt;ПАРАМЕТРЫ БУМАГИ&gt;. (См. «Задание формата и типа бумаги» на стр. 3-7.)</li> <li>- Для режима двусторонней печати факсов задайте формат бумаги &lt;A4&gt; или &lt;LTR&gt; в пункте &lt;КАССЕТА&gt; меню &lt;ПАРАМЕТРЫ БУМАГИ&gt;. (См. «Задание формата и типа бумаги» на стр. 3-7.)</li> <li>— Для режима двустороннего копирования задайте формат бумаги &lt;A4&gt; или &lt;LTR&gt; в пункте &lt;КАССЕТА&gt; меню &lt;ПАРАМЕТРЫ БУМАГИ&gt;. (См. «Задание формата и типа бумаги» на стр. 3-7.)</li> </ul>



Сообщение	Описание	Действие
<b>ИЗОБРАЖ. ПОТЕРЯНО*</b>	Данные в памяти утеряны при включении аппарата.	Ошибка автоматически сбрасывается через 2 с, и аппарат автоматически распечатывает отчет о потерянных данных, в котором отображаются записи, сохранившиеся в отчете о работе.
<b>НЕВЕРН. ФОРМАТ БУМ.</b>	Формат бумаги в лотке подачи бумаги или в универсальном лотке отличается от формата, заданного в параметре <КАССЕТА> или <УНИВЕРС. ЛОТОК> меню <ПАРАМЕТРЫ БУМАГИ>.	<ul style="list-style-type: none"> <li>– Загрузите бумагу правильного формата или измените формат бумаги в параметре &lt;КАССЕТА&gt; или &lt;УНИВЕРС. ЛОТОК&gt; меню &lt;ПАРАМЕТРЫ БУМАГИ&gt;. Подробнее см. «Задание формата и типа бумаги» на стр. 3-7.</li> <li>– Если требуется напечатать отчет или список, задайте формат бумаги &lt;A4&gt;, &lt;OFICIO&gt;, &lt;BRAZIL-OFICIO&gt;, &lt;MEXICO-OFICIO&gt;, &lt;FOLIO&gt;, &lt;GOVERNMENT-LETTER&gt;, &lt;GOVERNMENT-LEGAL&gt;, &lt;FOOLSCAP&gt;, &lt;LTR&gt; или &lt;LGL&gt;, затем загрузите бумагу указанного формата. Для продолжения печати нажмите клавишу [OK].</li> </ul>
<b>НЕТ ТОНЕРА ВСТАВЬТЕ ТОНЕР</b>	Картридж с тонером не установлен или установлен неправильно.	Правильно установите картридж с тонером. (См. «Замена картриджа с тонером» на стр. 10-8.)

Сообщение	Описание	Действие
<b>НЕТ ТОНЕРА ЗАМЕНИТЕ ТОНЕР*</b>	<ul style="list-style-type: none"> <li>– Картридж с тонером почти пуст.</li> <li>– Если в пункте &lt;ПАРАМ. ПРИНТЕРА&gt; меню &lt;ПАРАМЕТРЫ ФАКСА&gt; для параметра &lt;НЕПРЕРЫВН. ПЕЧАТЬ&gt; задано значение &lt;ВЫКЛ.&gt;, при появлении сообщения &lt;НЕТ ТОНЕРА/ ЗАМЕНИТЕ ТОНЕР&gt; печать факсов и отчетов прерывается.</li> </ul>	<ul style="list-style-type: none"> <li>– Замените картридж с тонером на новый.</li> <li>– Если требуется продолжить печать без замены картриджа с тонером, задайте в пункте &lt;ПАРАМ. ПРИНТЕРА&gt; меню &lt;ПАРАМЕТРЫ ФАКСА&gt; для параметра &lt;НЕПРЕРЫВН. ПЕЧАТЬ&gt; значение &lt;ВКЛ.&gt;. Однако картридж с тонером почти пуст, поэтому его необходимо заменить на новый.</li> </ul>
<b>ОТМЕНА : СТОП/СБРОС</b>	Появляется поочередно с другими сообщениями.	Изменяется в зависимости от отображаемого сообщения. Подробнее см. пояснение к сообщению (например, <НЕВЕРН. ФОРМАТ БУМ.>). Для отмены заданий копирования, нажмите клавишу [Стоп/Сброс], затем клавишу [←].
<b>ПАМЯТЬ ЗАПОЛНЕНА</b>	<ul style="list-style-type: none"> <li>– Достигнуто максимальное количество отсканированных документов, которое может быть сохранено в памяти.</li> <li>– Память аппарата полностью заполнена отсканированными документами во время использования функции копирования с сортировкой.</li> </ul>	Разделите документ на части и скопируйте каждую часть отдельно.



Сообщение	Описание	Действие
<b>ПОДОЖДИТЕ</b>	Это сообщение отображается при включении основного переключателя питания или когда аппарат не готов к печати.	Подождите, пока сообщение не исчезнет.
<b>ПРОВЕРЬТЕ ДОКУМЕНТ*</b>	Возможно, в устройстве АПД произошло замятие бумаги.	Удалите замятый документ.

\* Только MF4150

<b>СИСТЕМНЫЙ СБОЙ EXXX</b>	Произошла системная ошибка. Трехзначный код <XXX> обозначает конкретный тип ошибки.	Выключите основной переключатель питания. Подождите не менее 5 с, затем снова включите его. Если сообщение сохранилось, обратитесь к местному уполномоченному дилеру Canon или в справочную службу Canon.
<b>УД.БУМ. ИЗ УН.ЛОТКА*</b>	Бумага загружена в универсальный лоток.	Извлеките бумагу из универсального лотка. Если в универсальный лоток загружена бумага, на аппарате невозможно печатать факсы, отчеты или списки. Они сохраняются в памяти.

\*Только MF4140/MF4150

## Факсимильная связь (только MF4140/MF4150)

Сообщение	Описание	Действие
<b>НЕ ЗАРЕГИСТРИР.</b>	Нет зарегистрированных абонентов для выбранной клавиши или кода быстрого набора.	Выберите зарегистрированную клавишу или код. Подробнее см. «Регистрация номеров для быстрого однокнопочного набора» на стр. 4-7 или «Регистрация кодированного набора» на стр. 4-14.
<b>НЕВОЗМ. ИСП. КЛАВИШУ</b>	НЕВОЗМ. ИСП. КЛАВИШУ повторного набора. Это сообщение появляется, если для параметра <ОГР. ПОВТ. НАБОР> задано значение <ВКЛ.> в пункте <ПАРАМ. ПЕРЕДАЧИ> меню <ПАРАМЕТРЫ ФАКСА>.	НЕВОЗМ. ИСП. КЛАВИШУ.
<b>НЕВОЗМОЖНО ДОБАВИТЬ</b>	<ul style="list-style-type: none"> <li>– Для релейной передачи было задано максимальное количество абонентов (123).</li> <li>– Для группового набора зарегистрировано максимальное количество абонентов (50).</li> </ul>	<ul style="list-style-type: none"> <li>– Если необходимо, повторите передачу документа другим абонентам.</li> <li>– Зарегистрируйте для группового набора другую клавишу быстрого однокнопочного набора.</li> </ul>
<b>ОТСУТСТВУЕТ</b>	При задании клавиши быстрого однокнопочного набора в качестве клавиши группового набора была нажата уже зарегистрированная клавиша.	Перед использованием клавиши быстрого однокнопочного набора проверьте зарегистрированную для нее информацию.



Сообщение	Описание	Действие
<b>ПАМЯТЬ ЗАПОЛНЕНА</b>	<ul style="list-style-type: none"> <li>– Во время передачи или приема факса память полностью заполнилась.</li> <li>– Достигнуто максимальное количество факсимильных заданий, которые могут быть сохранены в памяти.</li> </ul>	<ul style="list-style-type: none"> <li>– При передаче документа разделите его на несколько частей или выберите меньшее разрешение факса. Если требуется больший объем памяти, подождите, пока аппарат передаст все оставшиеся факсы.</li> <li>– В памяти аппарата могут храниться до 256 факсимильных заданий, включая задания на передачу и прием. (При условии, что отправитель передал факс с помощью аппарата MF4100 Серия в стандартном режиме таблицы №1 ITU-T). Подождите, пока аппарат отправит все факсы из памяти. Кроме того, распечатайте или удалите все хранящиеся в памяти документы.</li> </ul>
<b>ПОВЕСЬТЕ ТРУБКУ</b>	Снята дополнительно приобретаемая телефонная трубка или трубка внешнего телефонного аппарата.	Повесьте дополнительно приобретаемую телефонную трубку или трубку внешнего телефонного аппарата.
<b>РЕГИСТР. КЛАВИШИ РЕГИСТРАЦИЯ НЕВОЗМ.</b>	Выбранная клавиша быстрого однокнопочного набора уже используется как клавиша группового набора.	Выберите другую клавишу быстрого однокнопочного набора.

Сообщение	Описание	Действие
<b>ПРИНЯТО В ПАМЯТЬ</b>	Принятые факсимильные документы или отчеты сохранены в памяти из-за отсутствия бумаги или тонера, замятия бумаги или неправильного формата загруженной бумаги.	Загрузите в лоток подачи бумагу правильного формата, замените картридж с тонером или устраните замятие бумаги. Дополнительную информацию см. в следующих разделах: <ul style="list-style-type: none"> <li>– «Загрузка документов» на стр. 2-4.</li> <li>– «Замена картриджа с тонером на новый» на стр. 10-10.</li> <li>– «Устранение замятия бумаги» на стр. 11-1.</li> </ul>
<b>ПРОВ. НОМЕР ТЕЛЕФОНА</b>	Номер телефона, введенный во второй раз, отличается от номера, введенного в первый раз. Это сообщение появляется, если для параметра <ПОДТ. НОВОЕ НАЗН.> задано значение <ВКЛ.> в пункте <ПАРАМ. ПЕРЕДАЧИ> меню <ПАРАМЕТРЫ ФАКСА>.	Проверьте правильность номера факса, затем введите такой же номер, как в первый раз, после нажатия клавиши [Пуск].
<b>УЖЕ ЗАРЕГИСТРИРОВАН</b>	Повторный ввод одного и того же абонента.	Выберите другого абонента.

# Принтер

Сообщение	Описание	Действие
<b>ОТМЕНА: СИСТ.МОНИТОР</b>	Появляется поочередно с другими сообщениями.	Изменяется в зависимости от отображаемого сообщения. Подробнее см. пояснение к сообщению (например, <НЕВЕРН. ФОРМАТ БУМ.>). Об отмене печати с помощью компьютера см. главу 3 «Системный монитор» Расширенного руководства.
<b>ПЕЧАТЬ</b>	Принтер обрабатывает задание на печать.	Никакие действия не требуются. Подождите завершения печати.
<b>СБОЙ ДАННЫХ ПРИНТЕРА ПРОВЕРЬТЕ ПРИНТЕР</b>	Не распечатываются данные с компьютера.	Убедитесь в правильной установке программного обеспечения или в правильности подключения кабеля принтера.

## Коды ошибок (только MF4140/MF4150)

**Код ошибки – это четырехзначный код, отображаемый на ЖК-дисплее или в нижней строке отчета о результатах передачи или приема в случае возникновения ошибок.**

Пр.

№ ЗАДАН.	ТИП	№	ТЕЛ./ИД. АДРЕСАТА	ДАТА	ВРЕМЯ	СТР.	ИСП. ВР.	РЕЖИМ	РЕЗУЛЬТАТ
0001	ПЕРЕДАЧА	001	WEST-1 55555555	04/10	16:00	002	02'21	ECM	NG
			00A0 TX CANCEL						

Код ошибки

Сведения об отчетах о результатах передачи и приема см. в главе 4 «Отчеты и списки (только MF4140/MF4150)» документа Расширенное руководство.

Коды ошибок приведены в таблице ниже.

Код ошибки	Описание	Действие
<b>0001</b>	Аппарат отправителя не является аппаратом группы G3.	Убедитесь в том, что принимающий аппарат совместим с Вашим аппаратом.
<b>0070</b>	Прием был отменен вручную.	Если необходимо, попросите отправителя повторить передачу документа.
<b>0071</b>	Память аппарата полностью заполнена.	Распечатайте, отправьте или удалите документы, хранящиеся в памяти.
<b>0080</b>	Аппарат абонента не отвечает в течение 35 с.	Повторите передачу документа. Попросите абонента на другом конце проверить аппарат. При наборе международного номера введите паузу.
<b>008D</b>	В аппарате получателя закончилась бумага.	Попросите получателя убедиться в том, что в его факсимильный аппарат загружена бумага.



<b>Код ошибки</b>	<b>Описание</b>	<b>Действие</b>
<b>00A0</b>	Передача была отменена вручную на аппарате.	Если необходимо, передайте документ повторно.
<b>00A1</b>	Произошло замятие документа.	Устраните замятие документа.
<b>00FF</b>	Все попытки повторного набора были неудачны.	Проверьте правильность номера абонента или подключения телефонного кабеля и попытайтесь еще раз.

## Если невозможно устранить неполадку

Если приведенные в данном разделе рекомендации не позволяют устранить неполадку, обратитесь к местному уполномоченному дилеру Canon или в справочную службу Canon.

Пожалуйста, подготовьте следующую информацию при обращении в компанию Canon:

- Название изделия (MF4120/MF4140/MF4150)
- Серийный номер (напечатан на этикетке, расположенной на задней панели аппарата)
- Место покупки
- Характер неполадки
- Меры, принятые для устранения неполадки

### ВНИМАНИЕ

Если аппарат издает странные звуки, испускает дым или неприятный запах, немедленно выключите основной переключатель питания, отсоедините шнур питания и обратитесь к местному уполномоченному дилеру или в справочную службу Canon. Не пытайтесь самостоятельно разобрать или отремонтировать аппарат.

### ПРИМЕЧАНИЕ

Самостоятельный ремонт аппарата может привести к потере ограниченной гарантии.

# 12 Настройки аппарата

## Параметры аппарата

Можно настроить параметры аппарата из меню настроек для оптимизации способа работы аппарата. Для просмотра текущих настроек распечатайте СПИСОК ДАННЫХ ПОЛЬЗОВАТЕЛЯ.

Печать списка данных пользователя (только MF4140/MF4150)

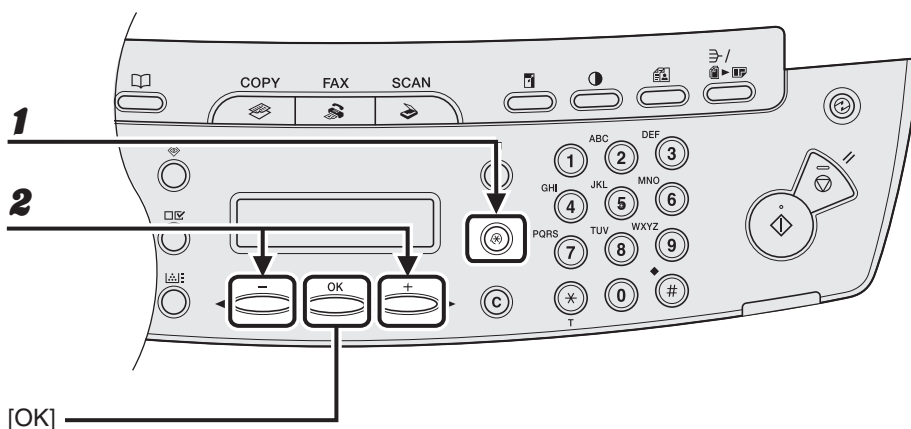

**1** Нажмите клавишу [Дополнительные функции].

**2** Клавишей [←] или [→] выберите <ПАРАМЕТРЫ ОТЧЕТА>, затем нажмите клавишу [OK].

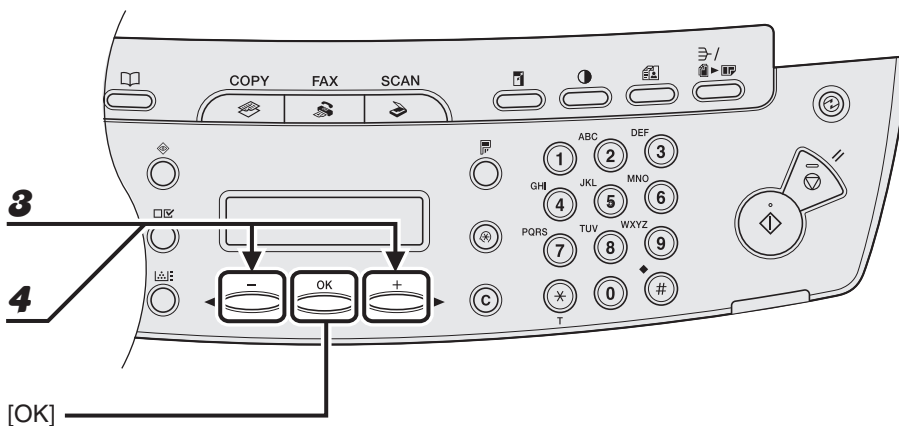

- 3** Клавишей [◀] или [▶] выберите <ПЕЧАТЬ СПИСКА>, затем нажмите клавишу [OK].
- 4** Клавишей [◀] или [▶] выберите <СПИСОК ДАННЫХ ПОЛЬЗОВАТЕЛЯ>, затем нажмите клавишу [OK].

## Доступ к меню настроек

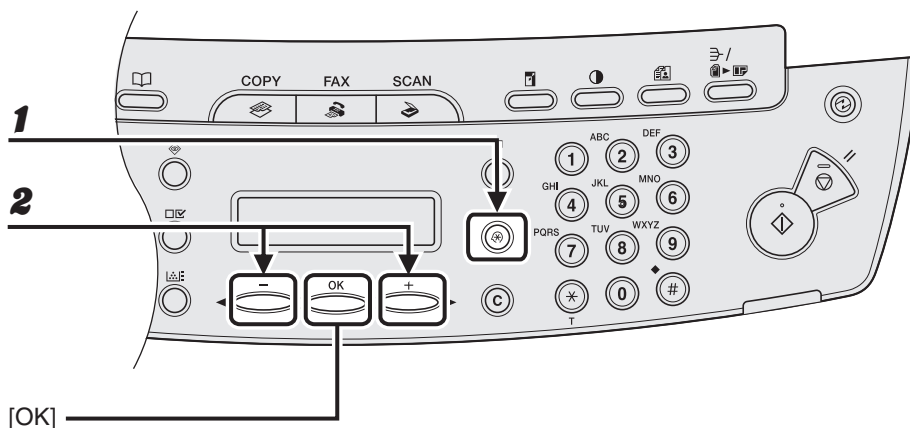

**1** Нажмите клавишу [Дополнительные функции].

**2** Клавишей [◀] или [▶] выберите требуемое меню, затем нажмите клавишу [OK].

<ПАРАМЕТРЫ БУМАГИ>  
<ОБЩИЕ ПАРАМЕТРЫ>  
<ПАРАМЕТРЫ КОПИР.>  
<ПАРАМЕТРЫ ТАЙМЕРА>  
<ПАРАМЕТРЫ ФАКСА>\*  
<РАССЫЛКА>\*  
<ПАРАМЕТРЫ АДР.КН.>\*  
<РЕГУЛИР./ЧИСТКА>  
<ПАРАМЕТРЫ ОТЧЕТА>\*

\* Только MF4140/MF4150

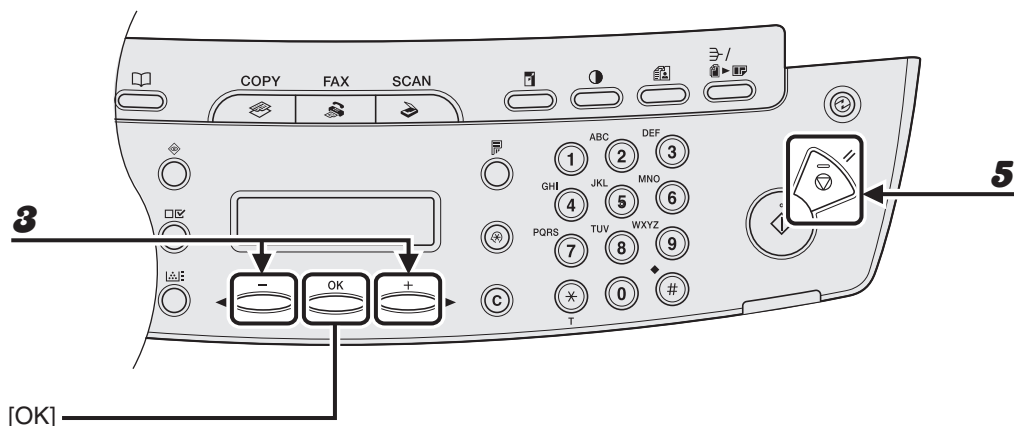

- 3** Клавишей [ ← ] или [ → ] выберите подменю, затем нажмите клавишу [OK].
- 4** Для регистрации настроек или перехода к пункту подменю нажмите клавишу [OK].
- 5** Завершив операцию, нажмите клавишу [Стоп/Сброс] для возврата в режим ожидания.

 **ПРИМЕЧАНИЕ**

Нажмите клавишу [Стоп/Сброс] для выхода из меню. Если нажать клавишу [Стоп/Сброс] до нажатия клавиши [OK], настройка не будет зарегистрирована.

# Меню настроек

## ПРИМЕЧАНИЕ

- В зависимости от страны, где была сделана покупка, некоторые настройки могут быть недоступны.
- Меню, рассматриваемые в этом разделе, основаны на модели MF4150. В зависимости от модели аппарата, некоторые параметры могут быть недоступны, и числа в верхней части каждого меню могут различаться.

<b>ПАРАМЕТРЫ БУМАГИ</b>	
<b>Пункт настройки</b>	<b>Описание</b>
1 КАССЕТА	Задаёт тип и формат бумаги для лотка подачи бумаги. (См. «Задание формата и типа бумаги» на стр. 3-7.)
2 УНИВЕРС. ЛОТОК	Задаёт тип и формат бумаги для универсального лотка. (См. «Задание формата и типа бумаги» на стр. 3-7.)

<b>ОБЩИЕ ПАРАМЕТРЫ</b>	
<b>Пункт настройки</b>	<b>Описание</b>
1 ПАРАМ. ПО УМОЛЧ.	Выбирает экран режима ожидания, отображаемый при включении основного переключателя питания. – КОПИЯ – ФАКС* – СКАН.
2 РЕЖ. ЭКОНОМ. ТОНЕРА	Задаёт, следует ли экономить тонер. – ВЫКЛ. – ВКЛ.
3 ЯЗЫК ДИСП. СООБ.	Выбирает язык дисплейных сообщений. (См. «Технические характеристики» на стр. 13-1.)

<b>ОБЩИЕ ПАРАМЕТРЫ</b>	
4 РЕГУЛИР. ГРОМК.*	Задаёт один из 4 уровней громкости сигналов аппарата. – ОБЫЧНЫЙ – ВЫСОКИЙ – ВЫКЛ. – НИЗКИЙ
ГРОМКСТЬ СИГНАЛА	Задаёт уровень громкости сигнала вызова.
УПР.ГРОМК. СОЕДИН.	Устанавливает уровень громкости контроля линии.
ТОН ВВОДА	Задаёт уровень громкости сигнала при нажатии клавиш.
ТОН ОШИБКИ	Задаёт уровень громкости предупредительного сигнала.

\*Только MF4140/MF4150

<b>ПАРАМЕТРЫ КОПИР.</b>	
<b>Пункт настройки</b>	<b>Описание</b>
1 СТАНДАРТН. ПАРАМ.	Задаёт настройки по умолчанию для копирования.
ПЛОТНОСТЬ	Задаёт плотность для копирования. – РУЧНОЙ (1-9) – АВТО* * Если задано значение <АВТО>, для режима качества изображения автоматически устанавливается значение <ТЕКСТ>.
КАЧЕСТВО ИЗОБРАЖ.	Задаёт тип документа для копирования. – ТЕКСТ/ФОТО* – ТЕКСТ – ФОТО* – ТЕКСТ/ФОТО+* * Если задано значение <ТЕКСТ/ФОТО>, <ФОТО> или <ТЕКСТ/ФОТО+>, для режима «Плотность» автоматически задается значение <РУЧНОЙ>.
АВТОСОРТИРОВКА	Задаёт, будет ли производиться автоматическая сортировка копий. – ВЫКЛ. – ВКЛ.



<b>ПАРАМЕТРЫ КОПИР.</b>	
2-СТОП.	Задаёт тип двусторонней печати. – ВЫКЛ. – ВКЛ.
2 ГРУППА ФОРМ. БУМ.	Задаёт группу форматов бумаги для аппарата.* – А – АВ – ДЮЙМЫ * При изменении группы форматов бумаги также изменяются доступные фиксированные коэффициенты масштабирования.

<b>ПАРАМЕТРЫ ТАЙМЕРА</b>	
<b>Пункт настройки</b>	<b>Описание</b>
1 АВТО ЭНЕРГОСБЕР.	Задаёт автоматический переход в спящий режим после определенного времени простоя аппарата. (3 МИН - 30 МИН) (См. «Задание спящего режима» на стр. 1-14.) – ВКЛ. – ВЫКЛ.
2 НАСТР. ДАТЫ И ВРЕМЕНИ*	Задаёт текущие дату и время. (См. раздел «Подключение кабеля питания» Руководства по началу работы.)
3 ВЫБОР ТИПА ДАТЫ*	Задаёт формат даты. – ДД/ММ/ ГГГГ – ГГГГ/ММ/ДД – ММ/ДД/ГГГГ
4 ЛЕТНЕЕ ВРЕМЯ*	Задаёт режим летнего времени. (См. «Задание летнего времени (только MF4140/MF4150)» на стр. 1-17.) – ВКЛ. – ВЫКЛ.

\*Только MF4140/MF4150

<b>ПАРАМЕТРЫ ФАКСА (только MF4140/MF4150)</b>	
<b>Пункт настройки</b>	<b>Описание</b>
1 ОСНОВНЫЕ ПАРАМЕТРЫ	Регистрация номера факса, имени и страны.
ТЕЛ. № АППАРАТА	Регистрация номера факса. (См. раздел «Настройка аппарата для передачи факсов (только MF4140/MF4150)» Руководства по началу работы.)
ИМЯ АППАРАТА	Регистрация фамилии пользователя/названия компании. (См. раздел «Настройка аппарата для передачи факсов (только MF4140/MF4150)» Руководства по началу работы.)
ВЫБОР СТРАНЫ	Регистрация страны пользователя.
ИД. ПЕРЕД. ТЕРМ.	<p>Задаёт, следует ли указывать информацию об отправителе на каждой передаваемой странице.</p> <ul style="list-style-type: none"> <li>– ВКЛ.*</li> <li>– ВЫКЛ.</li> </ul> <p>*Если задано значение &lt;ВКЛ.&gt;, на каждой передаваемой странице указывается информация, зарегистрированная в параметрах &lt;ТЕЛ. № АППАРАТА&gt; и &lt;ИМЯ АППАРАТА&gt;.</p>
СТАНДАРТН. ПАРАМ.	Задаёт настройки по умолчанию для факса.
ПЛОТНОСТЬ	Задаёт настройки по умолчанию для факса. (1-9)
КАЧЕСТВО ИЗОБРАЖ.	<p>Задаёт качество изображения по умолчанию для факса.</p> <ul style="list-style-type: none"> <li>– СТАНДАРТ</li> <li>– ВЫСОКОЕ</li> <li>– ФОТО</li> <li>– СВЕРХВЫСОК</li> </ul>



## ПАРАМЕТРЫ ФАКСА (только MF4140/MF4150)

2 ПАРАМ. ПЕРЕДАЧИ	Задаёт функции передачи.
АВТ. ПОВТОР НАБ.	Задаёт, следует ли автоматически выполнять повторный набор в случае занятости линии или в случае возникновения ошибки передачи. (См. главу 1, «Расширенные функции факса (только MF4140/MF4150)» Расширенного руководства.)
ВКЛ.	Позволяет настроить параметры повторного набора.
КОЛ-ВО ПОВТОРОВ	Задаёт количество повторов. (1 РАЗ - 10 РАЗ)
ВРЕМЯ МЕЖДУ НАБ.	Задаёт период времени между повторными наборами. (2 МИН - 99 МИН)
ВЫКЛ.	После неудачного первого набора повторный набор не производится.
ПРОВЕРКА ЛИНИИ	Задаёт, следует ли выполнять проверку состояния телефонной линии. – ВЫКЛ. – ВКЛ.
ОГР. ПОВТ. НАБОР	Задаёт, следует ли отключить функцию повторного набора клавиши [Повтор/Пауза]. – ВЫКЛ. – ВКЛ.
ПОДТ. НОВОЕ НАЗН.	Задаёт, следует ли запрашивать повторный ввод номера факса после нажатия клавиши [Пуск]. – ВЫКЛ. – ВКЛ.

## ПАРАМЕТРЫ ФАКСА (только MF4140/MF4150)

3 ПАРАМЕТРЫ ПРИЕМА	Задаёт функции приема.
ВХОДЯЩИЙ ЗВОНОК	Задаёт, подаёт ли телефон сигнал вызова при поступлении голосового вызова, позволяя пользователю ответить на этот вызов. Эта функция доступна только в том случае, если для параметра <РЕЖИМ ПРИЕМА> задано значение <Тлк.фкс>.
ВЫКЛ.	При поступлении голосового вызова телефон не подаёт сигнал вызова.
ВКЛ.	При поступлении голосового вызова аппарат подаёт сигнал вызова, если установлена дополнительно приобретаемая телефонная трубка или подключён внешний телефонный аппарат.
УЧЕТ ЗВОНКОВ	Задаёт количество сигналов вызова при входящем вызове, после которых аппарат отвечает на вызов. (1 РАЗ - 16 РАЗ)
ПЕЧ. ПРИ ПРИЕМЕ	Сохранение всех принятых страниц в памяти перед печатью или печать каждой страницы по получении. (См. главу 1 «Расширенные функции факса (только MF4140/MF4150)» Расширенного руководства.)
ПРИЕМ В ПАМЯТЬ	Печать после получения всех страниц документа.
ПЕЧ. ПРИ ПРИЕМЕ	Печать страниц по мере их приема.
РЕЖИМ ПРИЕМА	Выбор режима приема. (См. главу 1 «Расширенные функции факса (только MF4140/MF4150)» Расширенного руководства.) – Тлк.фкс – Рж.отв. – ФаксТел – РУЧНОЙ
ИДЕНТ. ОТПРАВИТЕЛЯ	Задаёт, следует ли добавлять факсимильный номер аппарата и информацию об отправителе на принятые факсы. – ВЫКЛ. – ВКЛ.



## ПАРАМЕТРЫ ФАКСА (только MF4140/MF4150)

ОГРАНИЧ. ПРИЕМА	Можно запретить прием факсов от отправителей, у которых в информации об отправителе отсутствует факсимильный/телефонный номер. (См. главу 1 «Расширенные функции факса (только MF4140/MF4150)» Расширенного руководства.)
ВЫКЛ.	Все факсы принимаются.
ВКЛ.	Принимаются только факсы от факсимильных аппаратов, передающих сигнал TSI.
УДАЛЕННЫЙ ПРИЕМ	Задаёт, следует ли использовать удаленный прием. (См. главу 1 «Расширенные функции факса (только MF4140/MF4150)» Расширенного руководства.) – ВКЛ. – ВЫКЛ.
4 ПАРАМ. ПРИНТЕРА	Задаёт функции принтера.
УМЕНЬШ. ПРИ ПР.	Задаёт, следует ли уменьшить или отсечь изображение в случае, когда страница факса больше размера загруженной бумаги. (См. главу 1 «Расширенные функции факса (только MF4140/MF4150)» Расширенного руководства.)
ВКЛ.	Уменьшает изображение для соответствия размеру загруженной бумаги.
ВЫКЛ.	Сохраняет оригинальный размер изображения.
ОБРЕЗ.	Часть изображения, выходящая за размер области записи 1 страницы, обрезается и не записывается.
НЕПРЕРЫВН. ПЕЧАТЬ	Указывает, следует ли продолжать печать, если закончился тонер. Эта функция используется только для печати факсов и отчетов. (См. главу 5 «Устранение неполадок» Основного руководства.) – ВЫКЛ. – ВКЛ.

<b>ПАРАМЕТРЫ ФАКСА (только MF4140/MF4150)</b>	
2-СТОРОНН. ПЕЧАТЬ	Задаёт тип двусторонней печати для факса. (См. главу 1 «Расширенные функции факса» Расширенного руководства.) – ВЫКЛ. – ВКЛ.
5 ПАРАМЕТРЫ СВЯЗИ	Задаёт параметры связи.
ТИП ТЕЛ. ЛИНИИ	Выбор типа телефонной линии. (См. раздел «Настройка аппарата для передачи факсов (только MF4140/MF4150)» Руководства по началу работы.)
ТОНАЛЬНЫЙ	Телефонная линия настраивается на тональный набор.
ИМПУЛЬСНЫЙ	Телефонная линия настраивается на импульсный набор.
НАСТРОЙКА R-КЛАВ.	Регистрация клавиши [R] для удобного доступа к внешней линии. (См. главу 1 «Расширенные функции факса (только MF4140/MF4150)» Расширенного руководства.) – ТФОП – PBX

<b>РАССЫЛКА (только MF4140/MF4150)</b>	
<b>Пункт настройки</b>	<b>Описание</b>
РАССЫЛКА	Регистрация адресатов для рассылки.

**ПАРАМЕТРЫ АДР.КН. (Только MF4140/MF4150)**

<b>Пункт настройки</b>	<b>Описание</b>
1 1-КНОПОЧН. НАБОР	Регистрация информации для быстрого однокнопочного набора. Можно зарегистрировать максимум 7 адресатов. (См. «Регистрация номеров для быстрого однокнопочного набора» на стр. 4-7.)
ИМЯ	Регистрация имени получателя (макс. 20 символов, включая пробелы).
ВВОД НОМЕРА ТЕЛ.	Регистрация номера факса получателя (макс. 50 цифр, включая пробелы).
2 КОДИРОВАНН. НАБОР	Регистрация информации о кодированном наборе. Можно зарегистрировать максимум 100 адресатов. (См. «Регистрация кодированного набора» на стр. 4-14.)
ИМЯ	Регистрация имени получателя (макс. 20 символов, включая пробелы).
ВВОД НОМЕРА ТЕЛ.	Регистрация номера факса получателя (макс. 50 цифр, включая пробелы).
3 ГРУППОВОЙ НАБОР	Регистрация информации о групповом наборе. Можно зарегистрировать максимум 50 адресатов. (См. «Регистрация группового набора» на стр. 4-21.)
ИМЯ	Регистрация имени группы (макс. 20 символов, включая пробелы).

<b>РЕГУЛИР./ЧИСТКА</b>	
<b>Пункт настройки</b>	<b>Описание</b>
1 ЧИСТКА БЛОКА ЗАКР	Чистка валика термозакрепления. (См. «Валик термозакрепления» на стр. 10-4.)
2 СПЕЦ. РЕЖИМ Т	<p>Задаёт, следует ли предотвращать размывание изображения на распечатках.</p> <p>Если задано значение &lt;вкл.&gt;, распечатки могут оказаться светлыми.</p> <ul style="list-style-type: none"> <li>– ВЫКЛ.</li> <li>– ВКЛ.</li> </ul>
3 СПЕЦ. РЕЖИМ U	Служит для улучшения качества печати в условиях высокой температуры и высокой влажности или в условиях низкой температуре и низкой влажности.
ВЫКЛ.	Следует выбрать в обычных условиях.
РЕЖИМ1	Служит для улучшения качества печати в условиях низкой температуры и низкой влажности или при использовании толстой бумаги или конвертов.
РЕЖИМ2	Служит для улучшения качества печати в условиях высокой температуры и высокой влажности.
4 СПЕЦ. РЕЖИМ V	<p>Задаёт, следует ли предотвращать скручивание листов бумаги маленького формата (B5, A5, EXECUTIVE и т.д.).</p> <ul style="list-style-type: none"> <li>– ВЫКЛ.</li> <li>– ВКЛ.</li> </ul>

**ПАРАМЕТРЫ ОТЧЕТА (только MF4140/MF4150)**

<b>Пункт настройки</b>	<b>Описание</b>
1 ПАРАМЕТРЫ	Задаёт функции отчета. (См. главу 4 «Отчеты и списки (только MF4140/MF4150)» Расширенного руководства.)
ОТЧЕТ О ПЕРЕДАЧЕ	Задаёт, требуется ли распечатывать отчет о передаче факсов. – ПЕЧ. ПРИ ОШИБКЕ – ВЫВОД - НЕТ – ВЫВОД - ДА
ОТЧЕТ О ПРИЕМЕ	Задаёт, требуется ли распечатывать отчет о приеме факсов. – ВЫВОД - НЕТ – ВЫВОД - ДА – ПЕЧ. ПРИ ОШИБКЕ
ОТЧЕТ О РАБОТЕ	Задаёт, требуется ли автоматически распечатывать отчет о факсимильных операциях. – ВЫВОД - ДА – ВЫВОД - НЕТ
2 ПЕЧАТЬ СПИСКА	Печать отчетов/списков.
ОТЧЕТ О ПЕРЕДАЧЕ	Ручная печать отчета о результатах передачи факса.
ОТЧЕТ О ПРИЕМЕ	Ручная печать отчета о результатах приема факса.
ОТЧЕТ О РАБОТЕ	Ручная печать отчета о результатах факсимильных операций.
СПИС. ДАНН. В ПАМ.	Печать списка находящихся в памяти зарезервированных заданий.
ПЕЧ.ИЗОБР ИЗ ПАМ.	Печать информации и изображения первой страницы зарезервированного задания.
СПИСОК 1-КНОП.	Печать списка факсимильных/телефонных номеров и имен, зарегистрированных для быстрого однокнопочного набора.
СПИСОК КОД. НАБ.	Печать списка факсимильных/телефонных номеров и имен, зарегистрированных для кодированного набора.
СПИСОК ГР. НАБ.	Печать списка групп, зарегистрированных для группового набора.
ДААННЫЕ ПОЛЬЗОВАТ.	Распечатка списка настроек, зарегистрированных в меню. (См. «Печать списка данных пользователя (только MF4140/MF4150)» на стр. 12-1.)



# 13 Приложение

## Технические характеристики

Общие	
● Тип	Персональный настольный
● Источник питания	220-240 В, 50/60 Гц (Требования к питанию зависят от страны, в которой был приобретен аппарат.)
● Потребляемая мощность	Макс.: менее 710 Вт
● Время для разогрева	менее 9,0 с* (температура: 20°C, влажность: 65%; от момента включения основного переключателя питания до появления экрана режима ожидания) * Время разогрева может зависеть от состояния и условий эксплуатации аппарата.
● Вес	MF4150: прибл. 13,4 кг (включая картридж с тонером) MF4120/MF4140: прибл. 12,4 кг (включая картридж с тонером)

<b>Общие</b>	
<b>● Габариты</b>	MF4150: 390 мм (Ш) x 432 мм (Г) x 370 мм (В) (с подсоединенным лотком подачи документов) MF4120/MF4140: 390 мм (Ш) x 432 мм (Г) x 303 мм (В)
<b>● Место установки</b>	MF4150: 673 мм (Ш) x 855 мм (Г) (с дополнительно приобретаемой трубкой) MF4140: 673 мм (Ш) x 830 мм (Г) (с дополнительно приобретаемой трубкой) MF4120: 590 мм (Ш) x 830 мм (Г)
<b>● Условия эксплуатации</b>	Температура: 7,5-35°C Относительная влажность: 5-90% RH
<b>● Языки сообщений</b>	АНГЛИЙСКИЙ / НЕМЕЦКИЙ / ФРАНЦУЗСКИЙ / ИСПАНСКИЙ / ИТАЛЬЯНСКИЙ / ШВЕДСКИЙ / НОРВЕЖСКИЙ / ГОЛЛАНДСКИЙ / ФИНСКИЙ / ДАТСКИЙ / ПОРТУГАЛЬСКИЙ / ЧЕШСКИЙ / СЛОВЕНСКИЙ / ВЕНГЕРСКИЙ / РУССКИЙ / ТУРЕЦКИЙ / ПОЛЬСКИЙ



<b>Общие</b>	
● Разрешенные документы	» стр. 2-1.
● Разрешенная бумага	» стр. 3-1.
● Область печати	» стр. 3-2.
● Область сканирования	» стр. 2-3.

<b>Копировальный аппарат</b>	
● Разрешение при сканировании	Режим ТЕКСТ/ФОТО: 300 x 300 точек на дюйм Режим ТЕКСТ, режим ФОТО, режим ТЕКСТ/ФОТО+: 600 x 600 точек на дюйм
● Разрешение при печати	600 × 600 точек на дюйм
● Увеличение	1 ± 1,0%, 1:2,00, 1:1,41, 1:0,70, 1:0,50 Масштаб 0,50 – 2,00, шаг 1%
● Время выхода первой копии	Стекло экспонирования: менее 9 сек. (A4)
● Скорость копирования	Прямое: A4 20 копий в мин
● Количество копий	Макс. 99 копий

<b>Принтер</b>	
● <b>Способ печати</b>	Непрямой электростатический способ (фиксация по требованию)
● <b>Обращение с бумагой</b>	– Лоток подачи бумаги: 250 листов (Высота пачки: макс. 25 мм) – Универсальный лоток: 1 лист
● <b>Выходной лоток</b>	100 листов (64 – 80 г/м <sup>2</sup> )
● <b>Скорость печати</b>	См. «Скорость копирования» на стр. 13-3
● <b>Разрешение при печати</b>	600 × 600 точек на дюйм
● <b>Количество тонов</b>	256
● <b>Картридж с тонером</b>	» стр. 1-11.

<b>Факсимильная связь (только MF4140/MF4150)</b>	
● <b>Используемые линии</b>	Телефонная сеть общего пользования (ТФОП)* <sup>1</sup>
● <b>Совместимость</b>	G3
● <b>Схемы сжатия данных</b>	MH, MR, MMR
● <b>Скорость модема</b>	33,6 Кбит/с Автоматическое снижение скорости передачи
● <b>Скорость передачи</b>	Прибл. 3 с на одну стр.* <sup>2</sup> при 33,6 Кбит/с, ЕСМ-MMR, передача из памяти
● <b>Память для передачи/приема</b>	Макс. прибл. 256 страниц* <sup>2</sup> (общее количество переданных/принятых страниц)
● <b>Разрешение при факсимильной передаче</b>	СТАНДАРТ: 8 пикселов/мм x 3,85 линии/мм ВЫСОКОЕ: 8 пикселов/мм x 7,7 линии/мм ФОТО: 8 пикселов/мм x 7,7 линии/мм СВЕРХВЫСОКОЕ: 8 пикселов/мм x 15,4 линии/мм



## Факсимильная связь (только MF4140/MF4150)

<b>● Набор</b>	<ul style="list-style-type: none"><li>– Быстрый набор</li><li>Быстрый однокнопочный набор (7 адресатов)</li><li>Кодированный набор (100 адресатов)</li><li>Групповой набор (50 адресатов)</li><li>Набор из адресной книги (клавишей [Адресная книга])</li><li>– Обычный набор (с помощью цифровых клавиш)</li><li>– Автоматический повторный набор</li><li>– Ручной повторный набор (клавишей [Повтор/Пауза])</li><li>– Последовательная рассылка (123 адресата)</li><li>– Автоматический прием</li><li>– Удаленный прием по телефону (ИД по умолчанию: 25)</li><li>– ОТЧЕТ О РАБОТЕ (через каждые 60 транзакций)</li><li>– ОТЧЕТ О ПЕРЕДАЧЕ/ПРИЕМЕ</li><li>– ТТИ (идентификация передающего терминала)</li></ul>
----------------	---

## Телефонная связь (только MF4140/MF4150)

<b>● Подключение</b>	<ul style="list-style-type: none"><li>– Дополнительно приобретаемая телефонная трубка</li><li>– Внешний телефонный аппарат/автоответчик/модем</li></ul>
----------------------	---

\*1 Телефонные сети общего пользования (ТФОП) в настоящее время обеспечивают скорость передачи данных 28,8 Кбит/с и менее (в зависимости от качества телефонной линии).

\*2 На основании стандартной таблицы ИТУ-Т № 1, стандартный режим MMR.

### ПРИМЕЧАНИЕ

Технические характеристики могут изменяться без предварительного уведомления.

## Цифры

[2 стороны], клавиша 1-4, 1-6

## С

[C] (Стереть), клавиша 1-5, 1-7

[COPY], клавиша 1-4, 1-6

## F

[FAX], клавиша 1-4

## O

[OK], клавиша 1-5, 1-7

## R

[R], клавиша 1-8

## S

[SCAN], клавиша 1-4, 1-6

## A

[Адресная книга], клавиша 1-8

АПД 2-6

АПД (устройство автоматической подачи документов) 1-1

## Б

Бумага

загрузка 3-4

замятие 11-3

область печати 3-2

рекомендации по выбору 3-3

требования 3-1

формат и тип 3-7

Быстрый набор 4-6

Быстрый однокнопочный набор 4-6

использование 4-30

отмена 4-12

регистрация 4-7

редактирование 4-9

## В

Выводной лоток 1-1

## Г

Гнездо питания 1-3

Гнездо подключения телефонной линии 1-3

Групповой набор 4-6

добавление адресата 4-23

изменение имени 4-26

использование 4-30

регистрация 4-21

удаление адресата 4-24

удаление группы 4-28

## **Д**

[Датчик тонера], клавиша 1-5, 1-7

Документ

загрузка 2-4

замятие 11-1

требования 2-1

[Дополнительные функции],

клавиша 1-4, 1-6

Доступ

меню настроек 12-3

## **Е**

Если невозможно устранить неполадку 11-22

## **Ж**

ЖК-дисплей 1-5, 1-7, 1-9

сообщения 11-9

## **З**

Загрузка

бумага 3-4

документ 2-4

конверты 3-4

Задняя панель 1-3

Замена картриджа с тонером 10-8

ЗАМЕНИТЕ ТОНЕР, сообщение 10-8

Замятие

бумага 11-3

документ 11-1

ЗАМЯТИЕ БУМАГИ, сообщение 11-3

## **И**

Индикатор обработки/данных 1-5, 1-7

Индикатор ошибки 1-5, 1-7

Использование быстрого набора 4-30

## **К**

Картридж с тонером 1-11

замена 10-10

перераспределение тонера 10-8

Проверка уровня тонера 1-13

техническое обслуживание 1-12

Качество изображения

копирование 6-3

факсы 4-3

[Качество изображения], клавиша 1-4, 1-6

Клавиша [Трубка] 4-33

Клавиши быстрого однокнопочного набора 1-8

Кодированный набор 4-6

использование 4-31

регистрация 4-14

редактирование 4-16

удаление 4-19

[Кодированный набор], клавиша 1-8, 4-31

Коды ошибок 11-20

Компоненты аппарата 1-1

Копирование 6-1

Коэффициент масштабирования 6-6

назначение масштаба 6-7

фиксированное масштабирование 6-6

Крышка стекла экспонирования 1-1

## **Л**

Летнее время 1-17

Лоток вывода документов 1-1

Лоток подачи документов 1-1

## **М**

Меню

доступ 12-3

настройка 12-5

Меню настроек 12-5

доступ 12-3

## **Н**

Направляющая для бумаги 1-2

Настройки аппарата 12-1

НЕТ ТОНЕРА, сообщение 10-8

## **О**

Область сканирования 1-2, 2-3

ОБЩИЕ ПАРАМЕТРЫ 12-3, 12-5

Основной переключатель питания 1-2

## **П**

Панель управления 1-1, 1-4

ПАРАМ. ПЕРЕДАЧИ 12-9

Параметры сканирования

копирование 6-3

факсы 4-3

Параметры таймера 1-14

ПАРАМЕТРЫ АДР.КН. 12-3, 12-13

ПАРАМЕТРЫ БУМАГИ 12-3, 12-5

ПАРАМЕТРЫ КОПИР. 12-3, 12-6

ПАРАМЕТРЫ ОТЧЕТА 12-3, 12-15

ПАРАМЕТРЫ ПРИЕМА 12-10

ПАРАМЕТРЫ ТАЙМЕРА 12-3, 12-7

ПАРАМЕТРЫ ФАКСА 12-3, 12-8

Передача в ручном режиме 4-32

Передача факса с компьютера 9-1

Передача факсов 4-1

Перераспределение тонера 10-8

Печать 7-1

Платформа сканирования 1-2

Плотность

копирование 6-4

факсы 4-5

[Плотность], клавиша 1-4, 1-6

[Повтор/Пауза], клавиша 1-8

Порт USB 1-3

Прием факсов 5-1

[Просмотр параметров], клавиша 1-4, 1-6

[Пуск], клавиша 1-5, 1-7

Пылезащитная крышка 1-2

## **Р**

Разъем телефонной трубки 1-3

РАССЫЛКА 12-3, 12-12

Регистрация быстрого кодированного набора 4-6

РЕГУЛИР./ЧИСТКА 12-3, 12-14

Режим копирования 1-9

Режим ожидания

копирование 1-9

сканирование 1-9

факс 1-9

Режим сканирования 1-9

Режим факса 1-9

Розетка внешнего устройства 1-3



## **С**

- [Системный монитор], клавиша 1-4, 1-6
- Сканирование 8-1
- Скользящие направляющие 1-1, 2-6
  - для универсального лотка 1-2
- Сообщения об ошибках
  - общего характера 11-9
  - принтер 11-19
  - факсимильная связь 11-16
- [Сортировка/2 на 1], клавиша 1-4, 1-6
- Список данных пользователя 12-1
  - печать 12-1
- Спящий режим 1-14
- Стекло экспонирования 1-2, 2-4
- [Стоп/Сброс], клавиша 1-5, 1-6
- Стопор для бумаги 1-2

## **Т**

- Телефонная трубка 1-10
- Технические характеристики 13-1
  - копировальный аппарат 13-3
  - общие 13-1
  - принтер 13-4
  - телефонный аппарат 13-5
  - факсимильный аппарат 13-4
- Техническое обслуживание 10-1
  - картридж с тонером 1-12
- [Тон], клавиша 1-5
- Транспортировка аппарата 10-12
- [Трубка], клавиша 1-8

## **У**

- [Увеличить/Уменьшить], клавиша 1-4, 1-6
- Удлинитель выводного лотка 1-2
- Универсальный лоток 1-2, 3-4
- Устранение замятия
  - замятие бумаги 11-3
  - замятие документа 11-1
- Устранение замятия бумаги 11-1
- Устранение неполадок 11-1

## **Ф**

- Факсы
  - передача 4-1
  - прием 5-1

## **Ц**

- Цифровые клавиши 1-5, 1-7

## **Ч**

- Чистка аппарата 10-1
  - валик термозакрепления 10-4
  - внешние панели 10-1
  - внутренние детали 10-2
  - область сканирования 10-5

## **Э**

- [Энергосбережение], клавиша 1-4, 1-6



# Canon

CANON INC.

30-2, Shimomaruko 3-chome, Ohta-ku, Tokyo 146-8501, Japan

Europe, Africa and Middle East

CANON EUROPA N.V.

Bovenkerkerweg 59-61 1185 XB Amstelveen, The Netherlands

Canon North-East Oy

Huopalahdentie 24, P.O. Box 46, FIN-00351 Helsinki, Finland

Tel.: +358 10 544 00, Fax +358 10 544 10, [www.canon.ru](http://www.canon.ru)

Дилер Canon:

Представительство Canon North-East Oy в Москве

Космодамианская наб. 52, стр.3, этаж 5, 115054 Москва

Тел.: + 7(095) 258 5600, Телефакс: + 7(095) 258 5601, Эл. адрес: [info@canon.ru](mailto:info@canon.ru)

Представительство Canon North-East Oy в Санкт-Петербурге

Бизнес-центр «Северная Столица», Волынский переулок, 3А, литер А

191186 Санкт-Петербург, Россия

Тел.: + 7(812) 449 5500, Телефакс: + 7(812) 449 5511, Эл. адрес: [spb.info@canon.ru](mailto:spb.info@canon.ru)



**АЯ46**