

DEXP

РУКОВОДСТВО ПОЛЬЗОВАТЕЛЯ

**Микроволновая печь
DEXP ES-91**

Уважаемый покупатель!

Благодарим Вас за выбор продукции, выпускаемой под торговой маркой «DEXP». Мы рады предложить Вам изделия, разработанные и изготовленные в соответствии с высокими требованиями к качеству, функциональности и дизайну. Перед началом эксплуатации прибора внимательно прочитайте данное руководство, в котором содержится важная информация, касающаяся Вашей безопасности, а также рекомендации по правильному использованию прибора и уходу за ним. Позаботьтесь о сохранности настоящего Руководства, используйте его в качестве справочного материала при дальнейшей эксплуатации прибора.

Назначение устройства

Микроволновая печь предназначена для приготовления, а также разогрева готовых продуктов питания и блюд.

Меры предосторожности

- Не помещайте никакие предметы между передней стороной печи и дверцей, и не позволяйте грязи и чистящим средствам накапливаться на уплотнительных поверхностях.
- При любом повреждении незамедлительно прекратите использование устройства. Чрезвычайно важно следить за исправностью дверцы и замка, петель и защёлки, а также дверных уплотнителей и любых других уплотнительных поверхностей.

Важные инструкции по безопасности

ВНИМАНИЕ: во избежание ожогов, удара электрическим током, пожара и другого возможного вреда для имущества и здоровья людей внимательно ознакомьтесь с информацией, представленной в данном разделе.

1. Внимательно ознакомьтесь с сопроводительной документацией к устройству (руководство пользователя), а также сохраните гарантийный талон. Он необходим для обращения при возникновении претензий к качеству товара.
2. Используйте прибор только с совместимыми электрическими сетями с заземлением.
3. Используйте устройство исключительно для целей, обозначенных данным руководством пользователя.
4. Не используйте для чистки устройства какие-либо агрессивные или едкие вещества.
5. Устройство не предназначено для промышленного или лабораторного использования.
6. Не включайте устройство, если его полость пуста (внутри нет продуктов питания), это может привести к выходу печи из строя.

7. Не используйте устройство вне помещения.
8. Не пользуйтесь устройством, если оно было повреждено (от падения, удара, или каким-либо другим образом), был поврежден провод питания, или его вилка, а также при обнаружении любых сбоев в работе устройства. При обнаружении сбоев в работе устройства либо его внешних или внутренних повреждений незамедлительно прекратите использование устройства и обратитесь в авторизованный сервисный центр.
9. Во избежание возгорания внутри полости устройства:
 - при необходимости приготовления продуктов в пластиковой или бумажной упаковке убедитесь, что данная конкретная упаковка рассчитана на приготовление в микроволновой печи.
 - при приготовлении продуктов в пластиковой или бумажной упаковке внимательно следите за процессом приготовления во избежание возгорания.
 - перед помещением продуктов в бумажной упаковке внутрь печи убедитесь, что Вы сняли все перевязочные нити.
 - при возникновении дыма или характерного запаха незамедлительно выключите печь и отсоедините её от розетки. Держите дверцу закрытой, чтобы предотвратить распространение пламени (если оно имеется внутри).
 - не используйте устройство в качестве контейнера для хранения. Не оставляйте бумагу, посуду, продукты питания и прочее внутри устройства, когда оно не используется.
10. Не разогревайте жидкости в закрытых контейнерах, так как они могут взорваться.
11. Разогрев напитков в микроволновой печи может привести к внезапному, резкому вскипанию.
12. Не жарьте продукты в микроволновой печи с использованием масла. Горячее масло может повредить устройство, посуду, а также представляет собой опасность серьёзных ожогов кожи.
13. Не разогревайте в микроволновой печи яйца в скорлупе либо сваренные вкрутую, так как они могут взорваться.
14. Продукты с толстой кожурой, такие как картофель, кабачки, яблоки, необходимо протыкать тонкой иглой, прежде чем разогревать в микроволновой печи.
15. Во избежание ожогов необходимо тщательно размешивать или взбалтывать содержимое бутылочек и баночек для кормления детей после разогрева в микроволновой печи и прежде, чем давать его детям.
16. Посуда, в которой разогреваются продукты, также может ощутимо нагреваться. При извлечении блюд беритесь за специальные ручки (если таковые имеются), либо используйте прихватку (не входит в комплект).
17. Используйте исключительно посуду, предназначенную для использования в микроволновой печи. Использование неподходящей посуды может повлечь за собой повреждение печи, а также нанести вред Вашему здоровью.
18. К пользованию данным устройством не допускаются дети, лица с ограниченными физическими, сенсорными или умственными способностями, за исключением случаев, когда они находятся под прямым присмотром лица, непосредственно ответственного за их безопасность, либо этим лицом были даны подробные инструкции по пользованию устройством, а также разъяснены все меры предосторожности из данного руководства, равно как и возможные последствия их несоблюдения.

19. Микроволновая печь должна быть установлена автономно, без непосредственного контакта со стенами или другими устройствами. Кроме того, всегда следите, чтобы вентиляционные отверстия устройства не были заблокированы.

ВНИМАНИЕ: не устанавливайте микроволновую печь в непосредственной близости от мощных источников тепла, таких как кухонная плита, отопительная батарея или нагревательные приборы. Это может нанести устройству вред, а также лишить Вас права на бесплатное гарантийное обслуживание.

20. Поверхность и дверца устройства могут ощутимо нагреваться при использовании, это нормальное явление.
21. Не помещайте устройство в ограниченное пространство (шкафы, тумбы и т. д.). Это может привести к перегреву устройства.
22. Данное устройство не предназначено для коммерческого использования. Использование допускается исключительно в личных, домашних целях.
23. Не снимайте специальные удерживатели расстояния, находящиеся на задней и боковых сторонах устройства. Они необходимы для соблюдения минимально допустимого расстояния от устройства до окружающих объектов, стен и преград.
24. При необходимости перемещения/транспортировки устройства предварительно извлеките из него стеклянный поднос, а также другие незакрепленные части. Это поможет предотвратить повреждение устройства при перемещении.
25. Помните о том, что при разогреве блюд, накрытых крышкой, во время её открытия, наружу может резко вырваться пар. Будьте осторожны и избегайте ожогов.

Установка

1. Прежде чем включить устройство, убедитесь, что весь упаковочный материал снят с него и извлечен из его полости.

ВНИМАНИЕ: проверьте устройство на наличие дефектов и повреждений, таких как некорректно установленная дверца, неисправный замок дверцы, внутреннее покрытие полости устройства, поврежденные или незафиксированные защёлки и петли, а также вмятины или царапины внутри полости или на дверце. При обнаружении дефектов или повреждений устройства незамедлительно прекратите его использование и обратитесь по месту его приобретения.

2. Микроволновая печь должна быть установлена на ровной стабильной поверхности.
3. Не подвергайте устройство воздействию влаги, экстремальных температур, а также не устанавливайте его в непосредственной близости от взрывоопасных или легковоспламеняющихся веществ.
4. Для нормального функционирования устройство должно иметь достаточную вентиляцию. Необходимо оставлять минимум 20 см от верхней стороны устройства, 10 см от задней стороны и по 5 см от боковых сторон до преграды. Расстояние от печи до пола должно составлять минимум 85 см. Не загромождайте вентиляционные отверстия устройства и не снимайте подставку с нижней стороны.
5. Не используйте устройство без стеклянного вращающегося подноса, ролика и вала, корректно установленных внутри полости устройства.
6. Не удаляйте светло-коричневое слюдяное покрытие, прикрепленное внутри камеры печи для защиты магнетрона.
7. Следите, чтобы провод питания не был заземлён, прижат и не контактировал с горячими поверхностями, а также с острыми предметами.
8. Розетка, к которой Вы подключили устройство, должна быть легкодоступна для экстренного отключения от неё устройства при необходимости.

ВНИМАНИЕ: не устанавливайте печь над кухонной плитой или другими устройствами-источниками тепла. Если установите ее рядом или над источником тепла, печь может выйти из строя, и гарантия будет аннулирована.

Технические характеристики

- Параметры питания: 220-240 В, 50 Гц.
- Потребляемая мощность: 1300 Вт.
- Выходная мощность: 800 Вт.
- Частота: 2450 МГц.
- Внутренний объём печи: 23 л.

Инструкция по заземлению

Данное устройство требует заземления и оснащено специальным заземляющим проводом и штекером. Необходимо подключать устройство к корректно установленной и заземленной розетке. В случае короткого замыкания заземление уменьшает риск удара электрическим током с помощью отводящего провода. Настоятельно рекомендуется использовать отдельную розетку, выделенную специально для данного устройства, без подключения каких-либо дополнительных устройств. Во избежание пожара и удара электрическим током строго не рекомендуется использование с устройством удлинителей и переходников.

ВНИМАНИЕ: некорректное использование заземляющей вилки может привести к поражению электрическим током.

ВАЖНО:

1. Если у Вас возникли вопросы о корректном заземлении, обратитесь к сертифицированному электрику.
2. Производитель вправе не принять претензию в случае, если причиной выхода устройства из строя стало несоблюдение пользователем каких-либо правил или мер, изложенных в данном руководстве пользователя. Провода, находящиеся внутри кабеля питания, маркированы соответствующими цветами:
 - Зелёный и жёлтый = Заземление.
 - Синий = Нейтральный.
 - Коричневый = Под напряжением.

Посуда

Смотрите пояснения в разделе «Посуда и аксессуары, которые можно использовать в микроволновой печи». Если сомневаетесь, то можете проверить посуду, выполнив процедуру, описанную ниже.

1. Налейте в сосуд, безопасный для использования в печи, 1 чашку холодной воды (250 мл) и поставьте в печь вместе с проверяемой посудой.
2. Грейте на максимальной мощности в течение 1 минуты.
3. Тщательно пощупайте посуду. Если пустая посуда теплая, не используйте ее с микроволновой печью.
4. Не превышайте время нагрева в 1 минуту.

Посуда и аксессуары, которые можно использовать в микроволновой печи

Посуда и аксессуары	Примечание
Блюдо для поджаривания	Следуйте инструкциям производителя. Нижняя часть блюда для поджаривания должна быть выше вращающегося круга не менее чем на 5 мм. Неправильное использование может привести к поломке вращающегося круга
Столовая посуда	Только безопасная для использования в микроволновке посуда. Следуйте инструкциям производителя. Не используйте посуду с отбитыми краями или трещинами
Стеклянные банки	Всегда снимайте крышку. Используйте только для нагрева еды до теплого состояния. Большинство стеклянных банок – нетермостойкие, потому могут лопнуть
Стеклопосуда	Только термостойкая стеклянная посуда для печи. Убедитесь, что на ней нет никакой металлической отделки. Не используйте блюда с отбитыми краями или трещинами
Пакеты для приготовления пищи в печи	Следуйте инструкциям производителя. Не закрывайте пакеты с помощью металлических зажимов. Сделайте надрезы, чтобы выходил пар
Бумажные тарелки и стаканы	Используйте их только для краткосрочного приготовления/разогрева пищи. Не оставляйте печь без присмотра, когда готовите
Бумажные полотенца	Используйте, чтобы накрывать еду для подогревания и поглощения жира. Используйте с контролем, и только для краткосрочного приготовления пищи
Пергаментная бумага	Используйте в качестве обертки для предотвращения разбрызгивания или для пропаривания
Пластик	Только безопасный, для использования в микроволновой печи. Следуйте инструкциям производителя. Должен иметь маркировку «Безопасен для использования в микроволновой печи». Некоторые пластиковые ёмкости размягчаются, так как еда внутри них нагревается. «Пакеты для варки» и плотно закрытые полиэтиленовые пакеты нужно разрезать или протыкать для вентиляции, как предусмотрено для этих пакетов

Посуда и аксессуары	Примечание
Пищевая плёнка	Только безопасная для использования в микроволновке. Используйте ее, чтобы накрывать еду во время приготовления для сохранения влаги
Термометры	Только безопасные для использования в микроволновке (термометры для мяса и леденцов)
Вощеная бумага	Используйте в качестве обертки для предотвращения разбрызгивания или для сохранения влаги

Посуда и аксессуары, которые нельзя использовать в микроволновой печи

Посуда и аксессуары	Примечание
Алюминиевый поднос	Может вызвать образование электрической дуги. Переложите еду в безопасное для использования в микроволновой печи блюдо
Картонная продуктовая упаковка с металлической ручкой	Может вызвать образование электрической дуги. Переложите еду в безопасное для использования в микроволновой печи блюдо
Металлическая посуда или посуда с металлической отделкой	Металл экранирует еду от микроволнового излучения. Металлическая отделка может вызвать образование электрической дуги
Металлические зажимы для пакетов	Могут вызвать образование электрической дуги и воспламенение в печи
Бумажные пакеты	Могут вызвать воспламенение в печи
Пенопласт	Может расплавиться или загрязнить внутреннюю поверхность под воздействием высокой температуры
Древесина	Древесина высыхает, когда используется в микроволновой печи, и может потрескаться или расколоться

Схема устройства

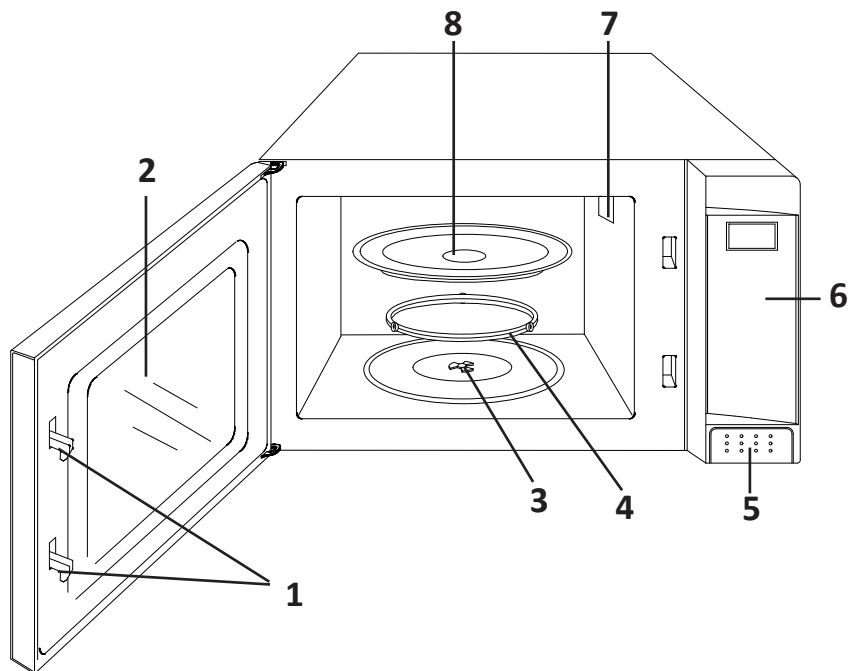

1. Защелки дверцы.
2. Смотровое окно.
3. Муфта вала электродвигателя.
4. Роликовый люнет.
5. Кнопка открывания дверцы.
6. Панель управления.
7. Слюдяная пластина.
8. Стекланный поднос.

Панель управления



Инструкция по эксплуатации

- Подключите устройство к электросети, раздастся звуковой сигнал, на дисплее отобразится значок «» и «1:01».
- Если после начала выполнения настроек Вы не производите никаких действий в меню в течение 25 секунд, устройство перейдёт в режим ожидания.
- Нажмите клавишу «Отмена» во время приготовления, чтобы приостановить программу. Нажмите клавишу «Старт», чтобы продолжить приготовление. Чтобы отменить программу, дважды нажмите клавишу «Отмена».
- По окончании приготовления на дисплее отобразится «End». Устройство будет издавать звуковой сигнал каждые 2 минуты, пока не будет нажата клавиша «Отмена» или открыта дверца устройства.

Настройка часов

1. В режиме ожидания нажмите клавишу «Часы». Выберите формат времени - 12 или 24 часа нажатием клавиши «Часы».
2. Введите текущее время при помощи цифровых клавиш.
3. Нажмите «Часы» для завершения настройки.

Примечание: чтобы узнать время в процессе приготовления, нажмите клавишу «Часы».

Экспресс приготовление

1. В режиме ожидания нажмите «Экспресс», чтобы начать разогрев длительностью 15 секунд. Нажмите клавишу повторно, чтобы изменить время приготовления: 15 секунд - 30 секунд - 1 минута - 2 минуты.
2. Нажмите клавишу «Старт».

Приготовление блюд

1. В режиме ожидания нажмите клавишу «Время».
2. Введите часы и минуты, используя цифровые клавиши. Максимально возможное время приготовления – 99 минут 99 секунд.
3. Нажмите клавишу «Мощность». С помощью цифровых клавиш установите желаемую мощность.
4. Нажмите «Старт» для начала приготовления.

Примечание: во время готовки Вы можете проверить уровень мощности, нажав клавишу «Мощность».

Уровни мощности

Клавиша	Мощность (%)	Обозначение
1, 0	100	P 10
9	90	P 9
8	80	P 8
7	70	P 7
6	60	P 6
5	50	P 5
4	40	P 4
3	30	P 3
2	20	P 2
1	10	P 1
0	0	P 0

Разморозка по весу

1. Нажмите «Разморозка по весу» нужное количество раз, чтобы выбрать тип продукта.
2. Используйте цифровые клавиши для ввода веса размораживаемых продуктов.
3. Нажмите «Старт», чтобы начать разморозку.

Примечание: во время разморозки печь подаст звуковой сигнал и приостановится, чтобы Вы могли перевернуть размораживаемый продукт в печи при необходимости. После того, как Вы перевернули продукт, нажмите «Старт», чтобы продолжить разморозку.

Количество нажатий клавиши «Разморозка по весу»	Код на дисплее	Тип продукта	Максимальный вес
1	d1	Мясо	2300 г
2	d2	Птица	4000 г
3	d3	Морепродукты	900 г

Разморозка по времени

1. Нажмите клавишу «Разморозка по времени» один раз.
2. С помощью цифровых клавиш установите желаемое время. Максимальное время разморозки – 99 минут 99 секунд.
3. Нажмите клавишу «Старт».

Примечание: во время разморозки печь подаст звуковой сигнал и приостановится, чтобы Вы могли перевернуть размораживаемый продукт в печи при необходимости. После того, как Вы перевернули продукт, нажмите «Старт», чтобы продолжить разморозку.

Мультиповар

Вы можете запрограммировать микроволновую печь на последовательное использование трех этапов приготовления.

Допустим, Вы хотите запрограммировать 3 этапа приготовления: разморозку по времени, приготовление блюда на высокой мощности, а затем на низкой.

1. Установите программу «Разморозка по времени». Нажмите клавишу «Мультиповар», а затем «Время».
2. Установите первую программу приготовления. Нажмите клавишу «Мультиповар», а затем «Время».
3. Установите вторую программу приготовления.
4. Нажмите клавишу «Старт».

Примечание: программа «Экспресс» недоступна в данном режиме.

Отсрочка старта

1. В режиме ожидания установите программу приготовления (кроме программы «Экспресс»).
2. Нажмите клавишу «Отсрочка старта» один раз.
3. С помощью цифровых клавиш установите время.
4. Нажмите клавишу «Старт».

Примечание: чтобы проверить время отложенного старта, нажмите клавишу «Отсрочка старта». Для отмены программы нажмите клавишу «Отмена».

Блокировка

Функция используется для предотвращения использования микроволновой печи маленькими детьми в отсутствие взрослых. На дисплее будет отображаться индикатор блокировки и панель управления устройством будет заблокирована.

- В случае бездействия в течение 1 минуты в режиме ожидания устройство автоматически перейдет в режим блокировки.
- В режиме блокировки откройте и закройте дверцу печи, чтобы выключить блокировку.

Чистка и уход

1. Перед очисткой выключите печь и выньте вилку из розетки.
2. Регулярно очищайте печь от различных загрязнений для предотвращения повреждения поверхности устройства, а также для лучшей производительности.
3. Следите за тем, чтобы внутренняя часть печи была чистой. Удалите загрязнения влажной тканью. Сильные загрязнения можно очистить с помощью мягкого моющего средства. Если печь сильно загрязнена, можно использовать мягкое моющее средство. Не используйте агрессивные чистящие средства во избежание повреждения поверхности.
4. Внешние поверхности очищайте влажной тканью. Во избежание повреждения рабочих деталей внутри печи не допускайте попадания воды в вентиляционные отверстия.
5. Регулярно протирайте дверцу и окошко с обеих сторон, дверные уплотнители и прилегающие части влажной тканью. Не используйте абразивные чистящие вещества.
6. Следите за тем, чтобы панель управления не была мокрой. Протирайте ее мягкой влажной тканью. При очистке панели управления откройте дверцу печи, чтобы предотвратить случайное включение печи.
7. При накапливании пара внутри или снаружи дверцы печи, используйте мягкую ткань. Это может произойти, когда микроволновая печь работает в условиях повышенной влажности.
8. Извлеките стеклянный поднос, промойте его в теплой мыльной воде или в посудомоечной машине.
9. Регулярно очищайте кольцо для вращения подноса и дно печи во избежание появления шума. Очистите дно печи мягким моющим средством. Кольцо можно промыть мыльной водой или в посудомоечной машине. После очистки установите кольцо на место.
10. Для того чтобы удалить запахи из печи, положите половину лимона в миску, добавьте 300 мл воды и подогрейте в микроволновой печи в течение 5 минут. Тщательно протрите и высушите мягкой тканью.
11. С целью замены лампы устройства обращайтесь в авторизованный сервисный центр.

Возможные проблемы и их решение

Печь создает помехи для приема телевидения	При работе микроволновки могут возникать помехи для приёма радио- и телевидения. Это подобно помехам, возникающим от маленьких электроприборов, таких как миксер, пылесос и электрический вентилятор. Это нормальное явление
Тусклое освещение в печи	Во время приготовления еды освещение в печи может становиться тусклым. Это нормальное явление
Пар, накапливающийся на дверце, горячий воздух из вентиляционных отверстий	Во время приготовления продукты могут испускать пар. Большая его часть выходит из вентиляционных отверстий, однако некоторое его количество может оседать на холодном месте, таком, как дверца печи

Проблема	Возможная причина	Решение
Печь не включается	Штепсель шнура питания неплотно вставлен в розетку	Извлеките штепсель и через 10 сек вставьте снова
	Перегорел предохранитель или срабатывает автоматический выключатель	Замените предохранитель или верните автоматический выключатель в исходное положение (может быть выполнено только квалифицированными специалистами сервисного центра)
	Неисправна штепсельная розетка	Проверьте розетку с другим электрическим устройством
Печь не греет	Дверца не закрыта до конца	Закройте дверцу полностью
Стеклянный вращающийся поднос издаёт шум, когда печь работает	Грязное шасси подноса и дно печи	Обратитесь к разделу «Чистка и уход» и очистите грязные части

Правила и условия монтажа, хранения, перевозки (транспортировки), реализации и утилизации

- Устройство не требует какого-либо монтажа или постоянной фиксации.
- Хранение и перевозка устройства должны осуществляться в сухих местах.
- Реализация устройства должна производиться согласно действующему законодательству РФ.
- После окончания срока службы изделия его нельзя выбрасывать вместе с обычным бытовым мусором. Вместо этого оно подлежит сдаче на утилизацию в соответствующий пункт приема электрического и электронного оборудования для последующей переработки и утилизации в соответствии с федеральным или местным законодательством. Обеспечивая правильную утилизацию данного продукта, Вы помогаете сберечь природные ресурсы и предотвращаете ущерб для окружающей среды и здоровья людей, который возможен в случае ненадлежащего обращения. Более подробную информацию о пунктах приема и утилизации данного продукта можно получить в местных муниципальных органах или на предприятии по вывозу бытового мусора.
- При обнаружении неисправности устройства следует немедленно обратиться в авторизованный сервисный центр или утилизировать устройство.



Дополнительная информация

Изготовитель: Гуандун Галанз Майкровойв Электрикал Эпплайнсис Мэньюфэкчеринг Ко., Лтд.
Пр-т Синпу 3, Хуанпу, г. Чжуншань, пров. Гуандун, Китай.
Сделано в Китае.

Импортер, уполномоченное изготовителем лицо: ООО «Атлас»,
690068, Россия, Приморский край, г. Владивосток, проспект 100-летия Владивостока,
дом 155, корпус 3, офис 5.

Товар соответствует требованиям технического регламента Таможенного союза:

- ТР ТС 020/2011 «Электромагнитная совместимость технических средств»;
- ТР ТС 004/2011 «О безопасности низковольтного оборудования».

Товар соответствует требованиям технического регламента Евразийского экономического союза ТР ЕАЭС 037/2016 «Об ограничении применения опасных веществ в изделиях электротехники и радиоэлектроники».

Внешний вид изделия и его характеристики могут подвергаться изменениям без предварительного уведомления. Комплектация устройства может меняться без предварительного уведомления.

Адрес в интернете: www.dex.club



Товар изготовлен (мм.гггг.): _____

www.dexp.club