

Пайдалану бойынша нұсқаулық

Ауа кептіргіш
DH-20DGMA

DEXP

Мазмұны

Сақтық шаралары.....	5
Құрылғының схемасы.....	6
Орнату.....	7
Кептіргішті пайдалану.....	8
Кәріз.....	8
Басқару панелі.....	9
Құрылғының функциялары.....	10
Құрылғыға қызмет көрсету.....	12
Ықтимал мәселелер және олардың шешімдері.....	13
Техникалық сипаттамалары.....	15
Монтаждау, сақтау, тасу (тасымалдау), өткізу және кәдеге жарату ережелері мен шарттары.....	16
Қосымша ақпарат.....	17

Құрметті сатып алушы!

Біздің өнімді таңдағаныңыз үшін алғыс айтамыз. Біз сізге сапаға, функционалдыққа және дизайнға қойылатын жоғары талаптарға сәйкес әзірленген және өндірілген бұйымдар мен құрылғыларды ұсынуға қуаныштымыз. Пайдалануды бастар алдында сіздің қауіпсіздігіңізге қатысты маңызды ақпарат, сондай-ақ өнімді дұрыс пайдалану және оны күту жөніндегі ұсынымдарды қамтитын осы нұсқаулықты мұқият оқыңыз. Осы нұсқаулықтың сақталуын қамтамасыз етіңіз, смартфонды одан әрі қолданған кезде оны анықтамалық материал ретінде пайдаланыңыз.

Құрылғы мақсаты

Құрылғы тұрмыстық үй-жайлардағы ауаны салқындату, жылыту, кептіру және желдетуге арналған.

Сақтық шаралары

1. Құрылғыны ақаулы розеткаға қоспаңыз. Жалғастырғыш пен ұзартқыштарды пайдаланбаңыз.
2. Құрылғыны келесі орындарға орнатпаңыз:
 - ашық жалынның жанында;
 - су, май және химиялық белсенді заттардың шашырауы мүмкін аймақтарда;
 - тікелей күн сәулесінің әсер ету аймақтарында;
 - жуынатын және душ бөлмелерінің немесе жүзу бассейндерінің жанында;
 - жылыжайларда.
3. Компрессордың сенімді жұмысын қамтамасыз ету үшін құрылғыны еңкейтпеңіз.
4. Құрылғыны тазалау алдында ашаны розеткадан суыру қажет.
5. Жылыту аспаптарын құрылғының жанына қоймаңыз.
6. Қызып кетуді болдырмау үшін жұмыс істеп тұрған құрылғыны жаппаңыз.
7. Электр қуат көзі кәбілі зақымданған жағдайда құрылғыны пайдаланбаңыз. Зақымданған кәбілді ауыстыру мәселесі бойынша авторизацияланған сервис орталығына хабарласыңыз.
8. Құрылғыны тек тегіс тұрақты бетке орнатыңыз.
9. Құрылғы әрқашан, соның ішінде тасымалдау кезінде де тік күйде болуы тиіс.
10. Аспаптың бақылау панеліне судың түсуіне жол бермеңіз.
11. Ауа шығаратын торға қандай да бір заттардың түсуіне жол бермеңіз.
12. Аспапқа отырмаңыз және оған ешқандай заттарды қоймаңыз.
13. Аспапты өз бетінше жөндеуге тырыспаңыз.
14. Желілік баусымнан тартпаңыз, оны жылу көздерінің жанында болуына жол бермеңіз.

Құрылғының схемасы

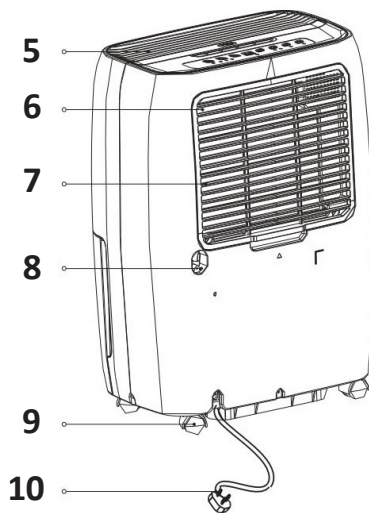
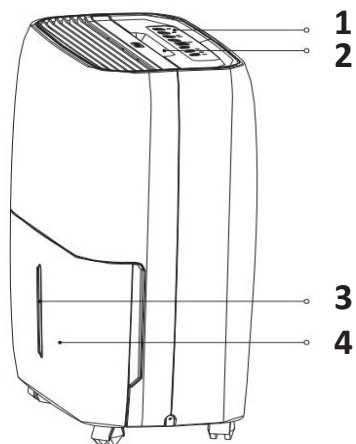

1. Басқару панелі.
2. Құрылғыны тасуға арналған тұтқа.
3. Су деңгейінің индикаторы.
4. Суды жинауға арналған ыдыс.
5. Ауа шығаратын тор.
6. Ауа жинағыштың торы.
7. Ауа сүзгісі (ауа жинағыш торының артында орналасқан).
8. Кәріз саңылауы.
9. Дөңгелекше.
10. Қуат беру кәбілі және штепсельдік аша.

Орнату

Дұрыс орналасқан жерді таңдау

- Шуды және дірілдеуді барынша азайту үшін, құрылғыны тегіс жабынға орнатқаныңызға көз жеткізіңіз.
- Құрылғы жерге тұйықталған розетканың жанына орнатылуы, ал кәріз саңылаулары бұғатталмауы тиіс.
- Құрылғы ауаның тиісінше желдетілуін қамтамасыз ету үшін ең жақын қабырғаға кемінде 20 см қашықтықта орналасуы тиіс.
- Ауа жинайтын және ауа шығаратын саңылаулар жабылмауы тиіс.

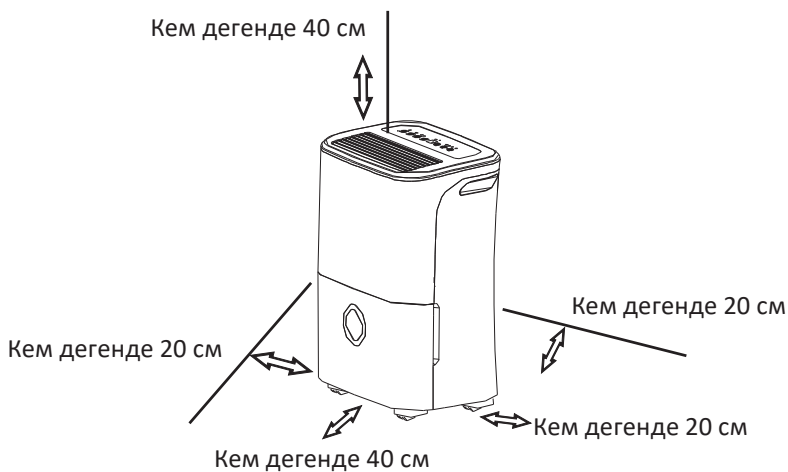

Кептіргішті пайдалану

Кәріз

Суды жинауға арналған ыдыс

Ыдыстағы су деңгейі максималды деңгейге жеткенде тиісті индикатор жанады.

Суды төгу үшін:

1. Құрылғыны электр желісінен ажыратыңыз.
2. Құрылғыны абайлап ағызу жеріне көшіріңіз.
3. Құрылғының корпусынан ыдысты абайлап шығарыңыз.
4. Ыдысты қайтадан корпусқа орнатыңыз.
5. Құрылғыны қайтадан іске қосып, индикатор сөнгеніне көз жеткізіңіз.

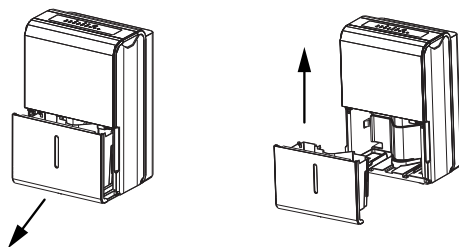

Кәріздік құбыршекті қосу

Құрылғының артқы бөлігіндегі кәріз саңылауының бітеуішін алып тастаңыз және кәріздік құбыршекті (жеткізу жиынтығына кірмейді) тиісті жалғағышқа жалғаңыз. Құбыршектің екінші ұшын құрылғыны орнату деңгейінен төмен орналастырыңыз.

Назар аударыңыз: құбыршек берік бекітілгеніне және ағулар жоқ екендігіне көз жеткізіңіз. Судың ағуына кедергі жасайтын майысқан жерлердің болмауын бақылап, құбыршекті ағызу жағына бағыттаңыз.

Құбыршектің ұшын ағызуға салыңыз және құбыршектің ұшы бұғатталмағанына және су еркін ағып кететініне көз жеткізіңіз.

Кәріздік құбыршек қолданылмайды, кәріз саңылауының бітеуішпен жабылмағанына көз жеткізіңіз.

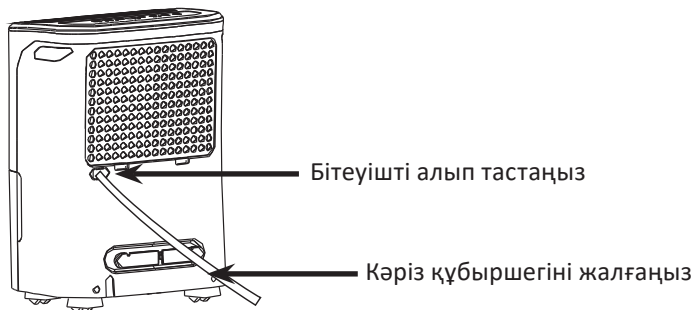

Ескертпе. Тиісті жұмысты қамтамасыз ету үшін, құбыршекті тартпаңыз және майыстырмаңыз. Сору құбыршегінің ауа шығаратын тесігінің айналасында (50 см радиуста) құрылғы жұмысын бұзатын шығыс ауа ағынын бұғаттайтын кедергілердің жоқтығына көз жеткізіңіз.



Басқару панелі

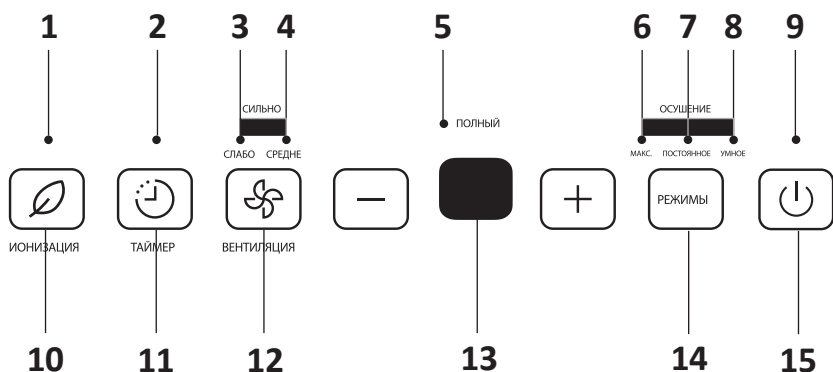

1. Ионизация индикаторы.
2. Таймер индикаторы.
3. Желдеткіштің жұмыс жылдамдығының индикаторы.
4. Желдеткіштің жұмыс жылдамдығының индикаторы.
5. Су жинауға арналған ыдысты толтыру индикаторы.
6. «Максималды кептіру» режимінің индикаторы.
7. «Тұрақты кептіру» режимінің индикаторы.
8. «Ақылды кептіру» режимінің индикаторы.
9. Құрылғының жұмыс индикаторы.
10. «Иондану» батырмасы.
11. «Таймер» батырмасы.
12. «Желдету» батырмасы.
13. Дисплей.
14. Жұмыс режимдерін ауыстыру батырмасы.
15. Қосу/сөндіру батырмасы.

Құрылғының функциялары

Су жинауға арналған ыдысты толтыру индикаторы

Ыдыс толы болғанда, құрылғыдан шығарылғанда немесе дұрыс орнатылмағанда индикатор жанады.

Автоматты сөндіру

Ыдыс толы болғанда, құрылғыдан шығарылғанда немесе дұрыс орнатылмағанда құрғатқыш сөнеді. Кейбір үлгілерде желдеткіштің қозғалтқышы 30 секунд ішінде жұмысты жалғастыратын болады.

Жұмыс қайтадан басталғанша 3 минут күтіңіз

Құрылғы жұмысын аяқтағаннан кейін оны қайтадан іске қосар алдында 3 минут күтіңіз.

Автоматты жібіту

Буландырғыш шарғыларында қырау жиналған кезде компрессор сөнеді, ал қырау еріп, буланғанша желдеткіш жұмысын істеп жалғастыра береді.

Автоматты қайта іске қосу

Егер құрылғы қуат сөнген себебінен кенет сөнген болса, ол қуат қайтадан берілген кезде функцияның бұрынғы баптауымен автоматты түрде қайтадан іске қосылады.

Таймерді орнату

Таймер құрылғыны автоматты түрде іске қосу немесе сөндіру үшін пайдаланылады.

Құрылғы сөндірілген кезде автоматты іске қосу таймерін іске қосу үшін «Таймер» батырмасын басыңыз.

Құрылғы сөндірілген кезде автоматты сөндіру таймерін іске қосу үшін «Таймер» батырмасын басыңыз.

Уақытты баптау:

- Уақытты баптау үшін +/- батырмаларын басыңыз. Уақытты баптау қадамы: 10 сағатқа дейін жарты сағат, кейін 24 сағатқа дейін бір сағат.
- Қажетті уақытты таңдаңыз және баптау батырмасын жіберіңіз. 5 секундтан кейін уақыт құрылғының жадына жазылады және кері есеп басталады.
- Таймерді сөндіру үшін +/- батырмалары арқылы 0 мәнін орнатыңыз.

Құрылғының жұмыс істеу режимі

Тұрақты кептіру — құрылғы үй-жайдағы ауаны тұрақты кептіріп, жұмыс істейді.

Ақылды кептіру — үй-жайдың ағымдағы температурасына сәйкес құрылғы үй-жайдағы ылғалдылық деңгейін 45–55% шегінде автоматты түрде қолдайды.

«Максималды кептіру» режимі

Осы режим үй-жайдағы ауаны тез кептіру үшін пайдаланылады және, мысалы, киімді жылдам кептіру үшін сәйкес келеді.

- Кептірудің максималды әсеріне қол жеткізу үшін кептіргішті жабық үй-жайда пайдалану керек.
- Құрылғыны киімнен, қабырғалардан және басқа заттардан 30-50 см қашықтықта орнатыңыз.
- Киім ауа қабылдайтын және ауа шығаратын саңылауға түспеуін байқаңыз.

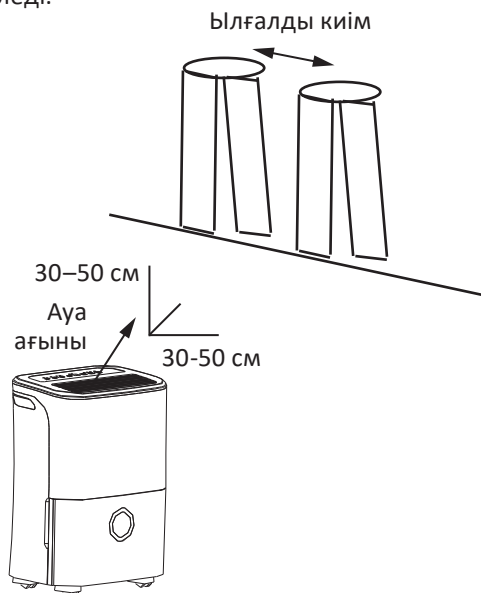

Құрылғыға қызмет көрсету

- Тазартудың немесе қызмет көрсетудің алдында құрылғыны әрқашан электр желісінен ажыратыңыз.
- Құрылғыны тазарту үшін жанғыш сұйықтықтарды немесе химикаттарды қолданбаңыз.
- Құрылғыны ағын судың астында жууға болмайды.
- Егер қуат көзі тазарту кезінде зақымдалса, құрылғыны қолданбаңыз. Зақымданған қуат беру баусымы тек авторизацияланған сервис орталығында ауыстырылуы тиіс.
- Суды жинауға арналған ыдысты зең түзілуінің алдын алу үшін шайып отыру керек.
- Түксіз ылғалды шүберекті және жұмсақ жуғыш құралды қолданып, құрылғыны тазартыңыз. Құрылғыны түксіз шүберекпен құрғатып сүртіңіз.
- Үйіңізде үй жануарлары болса, құрылғының ішіне жүннің кіруін болдырмау үшін торларды сүртіп тұрыңыз.
- Корпусты және алдыңғы панельді жылы су және жуғыш құралы бар ерітіндіге дымқылданған шүберекпен жуу керек.
- Құрылғыны жақсылап сүртіңіз және құрғатып сүртіңіз.
- Ешқашан алдыңғы панель үшін қатқыл жуғыш құралдарды, балауызды немесе полирольді қолданбаңыз.
- Басқару элементтерін сүртудің алдында шүберектегі артық суды міндетті түрде сығыңыз.
- Басқару элементтерінің ішіндегі немесе айналасындағы артық су құрылғыны зақымдай алады.

Ауа сүзгісін тазалау

Ауа сүзгісі ауа шығаратын тор артында орналасқан. Оны екі апта сайын (егер қажеті болса, жиірек) тексеру мен тазарту керек.

1. Құрылғыдан суды жинауға арналған ыдысты шығарыңыз.
2. Сүзгідегі тілшікті басыңыз және оны ұстағыштан алып шығару үшін сәл тартыңыз.
3. Сүзгіні шығарыңыз.
4. Сүзгіні жылы сабынды сумен тазалаңыз. Оны ауыстырар алдында жуыңыз және кептіріп күтіңіз.
5. Сүзгі кепкеннен кейін оны орнына орнатыңыз.

Ескертпе

- Сүзгіні ыдыс-аяқ жуатын машинада жумаңыз.
- Құрылғыны сүзгісіз қолданбаңыз.

Ықтимал мәселелер және олардың шешімдері

Мәселе	Ықтимал себеп	Ықтимал шешім
Құрылғы қосылмайды	Ыдыстың толтыру индикаторы жанып тұр	Суды жинауға арналған ыдыс толған. «Кәріз» бөлімінде көрсетілгендей ыдысты босатыңыз
	Ауаны кептіру бағдарламасы көрсетілген мәніне жетті	Үй-жайдағы ылғалдылық көтерілгенде құрылғы автоматты түрде іске қосылады
Кептіру қуаты жеткіліксіз	Іске қосқаннан кейін өткен уақыт өте аз.	Шамалы уақыт күте тұрыңыз
	Ауа шығаратын саңылау бұғатталды	Құрылғыны ажыратыңыз және ауа шығаратын саңылауды тазартыңыз
	Кептіру деңгейі жеткіліксіз төмен орнатылған	Кептіру деңгейін ауыстырыңыз
	Үй-жайдағы температура 5°C-дан төмен	Үй-жайдағы температураны көтеріңіз
	Үй-жайда терезелер мен есіктер ашылған	Үй-жайдағы барлық терезелер мен есіктерді жабыңыз
	Кептірілетін үй-жайдың ауданы тым үлкен	Құрылғының жұмыс ауданын тексеріңіз
	Үй-жайда жылу/ылғал көздері бар	Жылу/ылғал көздерін сөндіріңіз немесе алып тастаңыз
Құрылғы жұмыс істеу кезінде қатты шулайды	Құрылғы тегіс емес бетте тұр	Құрылғыны тегіс бетке орнатыңыз
	Ауа сүзгісі бұғатталған	Құрылғыны сөндіріңіз және сүзгіні тазартыңыз

Буландыру шарғыларында қырау түзіледі		Бұл ақаулық болып табылмайды. Автоматты мұз еріту функциясын іске қосыңыз
Құрылғы қосылмайды	Ыдыстың толтыру индикаторы жанып тұр	Суды жинауға арналған ыдыс толған. «Кәріз» бөлімінде көрсетілгендей ыдысты босатыңыз
	Ауаны кептіру бағдарламасы көрсетілген мәніне жетті	Үй-жайдағы ылғалдылық көтерілгенде құрылғы автоматты түрде іске қосылады
Қате кодтары	AS	Ылғалдылық датчигінің қатесі. Құрылғыны қосыңыз және сөндіріңіз. Егер мәселе қайталанатын болса, авторизацияланған сервис орталығына хабарласыңыз
	ES	Температура датчигінің қатесі. Құрылғыны қосыңыз және сөндіріңіз. Егер мәселе қайталанатын болса, авторизацияланған сервис орталығына хабарласыңыз
	P2	Суға арналған ыдыс толы немесе дұрыс орнатылмаған. Ыдысты босатыңыз немесе шығарыңыз да қайтадан орнатыңыз. Егер мәселе қайталанатын болса, авторизацияланған сервис орталығына хабарласыңыз

Техникалық сипаттамалары

Үлгісі	DH-20DGMA
Электр қуат көзі параметрлері	220–240 В, 50 Гц
Токтың максималды/номиналды күші	2,3/2,1 А
Максималды/номиналды тұтынатын қуат	440/360 Вт
Кептіру бойынша өнімділігі	20 л/тәулік
Суды жинауға арналғаныдыстың көлемі	3 л
Ауаның шығыны	168 м ³ /сағ
Шу деңгейі	46 дБ
Салмағы	14,3 кг
Аспаптың өлшемі	350 × 245 × 510 мм

Монтаждау, сақтау, тасу (тасымалдау), өткізу және кәдеге жарату ережелері мен шарттары

- Құрылғыны монтаждау ережелері және шарттары осы нұсқаулықтың «Орнату» бөлімінде сипатталған.
- Құрылғыны сақтау қаптамасында өндірушінің және тұтынушының жылытылатын үй-жайларында 5 °С-тан 40 °С-қа дейінгі ауа температурасында және 80% аспайтын ауаның салыстырмалы ылғалдылығында жүргізілуі тиіс. Үй-жайларда тоттануды тудыратын агрессивті қоспалар (қышқылдардың, сілтілердің булары) болмауы тиіс.
- Құрылғыны тасымалдау құрғақ ортада жүзеге асырылуы тиіс.
- Құрылғы ұқыппен қолдануды талап етеді, оны шаңның, кірдің, соққылардың, ылғалдың, оттың және т. б. әсерінен қорғаңыз.
- Құрылғыны өткізу жергілікті заңнамаға сәйкес жүргізілуі тиіс.
- Бұйымның қолдану мерзімі аяқталғаннан кейін, оны әдеттегі тұрмыс қалдықтарымен бірге лақтыруға болмайды. Мұның орнына, оны федералдық немесе жергілікті заңнамаға сәйкес кейінгі қайта өңдеу мен кәдеге жарату үшін тиісті электрлік және электрондық жабдықтарды қабылдау орнына кәдеге жаратуға беру керек.
- Осы бұйымды кәдеге дұрыс жаратуды қамтамасыз ете отырып, сіз табиғи ресурстарды сақтауға көмектесесіз және тиісінше қолданбау салдарынан қоршаған ортаға және адамдардың денсаулығына келтірілуі мүмкін зиянның алдын аласыз. Осы бұйымды қабылдау және кәдеге жарату орындары туралы толығырақ ақпаратты жергілікті муниципалды органдардан немесе тұрмыс қоқысын шығаратын кәсіпорыннан ала аласыз.
- Құрылғының ақаулылығын анықтаған кезде дереу авторизацияланған сервис орталығына хабарласу немесе құрылғыны кәдеге жарату керек.



Қосымша ақпарат

Өндіруші: Уху Мэти Эир-Кондишенин Эквипмент Ко., Лтд.

Сильвер Лэйк және Хэншань тас жолының қиылысы, ВЭДА, Уху, Аньхой пров., Қытай.

Қытайда жасалған.

Импортер / юр. лицо, принимающее претензии в Республике Казахстан:

ТОО «ДНС КАЗАХСТАН», г. Астана, р-н Сарыарқа, пр-т Сарыарқа, зд. 12, Республика Казахстан.

Импорттаушы / Қазақстан Республикасында талаптар қабылдайтын заңды тұлға: «DNS QAZAQSTAN (ДНС КАЗАХСТАН)» ЖШС, Астана қ-ы, Сарыарқа ауданы, Сарыарқа д-лы, 12 Ғ-т, Қазақстан Республикасы.

Адрес электронной почты / электронды пошта мекен-жайы: info@dns-shop.kz

Тауар КО ТР (ЕАЭО) талаптарына сәйкес келеді.

Бұйымның сыртқы түрі, оның сипаттамалары және жинақталым алдын ала ескертусіз өзгерістерге ұшырауы мүмкін.

Құрылғының нақты интерфейсі осы нұсқаулықта көрсетілгеннен өзгеше болуы мүмкін.

Интернеттегі мекенжайы: www.dexp.club



Өндіріс күні пайдаланушы нұсқаулығының орыс тіліндегі нұсқасында көрсетілген.
V.6

Кепілдік талоны

SN/IMEI:

Кепілдікке қойылған күні:

Өндіруші бүкіл кепілдік мерзімі ішінде құрылғының үздіксіз жұмыс істеуіне, сондай-ақ материалдар мен жинақтарда ақаулардың болмауына кепілдік береді. Кепілдік кезеңі бұйымды сатып алған сәттен басталады және тек қана жаңа өнімдерге қолданылады.

Кепілдік қызмет көрсетуге пайдаланушы нұсқаулығына сәйкес бұйымды пайдалану шартымен кепілдік мерзімі ішінде тұтынушының кесірінен істен шықпаған элементтерді тегін жөндеу немесе ауыстыру кіреді. Элементтерді жөндеу немесе ауыстыру уәкілетті сервистік орталықтардың аумағында жүргізіледі.

Кепілдік мерзімі: 24 ай.

Пайдалану мерзімі: 60 ай.

Сервистік орталықтардың өзекті тізімі келесі мекенжай бойынша:

<https://www.dns-shop.kz/service-center/>

Кепілдік міндеттемелер және тегін сервистік қызмет көрсету, егер оларды ауыстыру бұйымды бөлшектеуге байланысты болмаса, тауардың жиынтықтылығына кіретін, төменде аталған керек-жарақтарға қолданылмайды:

- ҚБП (Қашықтан басқару пультіне) арналған қуат элементтері (батареялар).
- Жалғағыш кабельдер, антенналар және оларға арналған жалғастырғыш тетіктер, құлаққаптар, микрофондар, «HANDS-FREE» құрылғылары; жиынтықта жеткізілетін әртүрлі типтегі ақпарат тасымалдағыштар, бағдарламалық құрал (БҚ) және драйверлер (бұйымның қатты магниттік дискілердегі жинақтағышқа алдын ала орнатылған БҚ-ны қоса алғанда, бірақ онымен шектелмей), сыртқы енгізу-шығару құрылғылары және манипуляторлар.
- Қаптар, сөмкелер, белдіктер, тасымалдауға арналған баулар, монтаждық керек-жарақтар, құрал-саймандар, бұйымға қоса берілетін құжаттама.
- Табиғи тозуға ұшырайтын шығын материалдары мен бөлшектер.



Өндіруші келесі жағдайларда кепілдік міндеттемелерге ие болмайды:

- Кепілдік мерзімі аяқталды.
- Егер жеке (тұрмыстық, отбасылық) қажеттіліктерге арналған бұйым кәсіпкерлік қызметті жүзеге асыру үшін, сондай-ақ оның тікелей міндетіне сәйкес келмейтін басқа мақсаттарда пайдаланылған болса.
- Өндіруші бұйымды пайдалану кезінде пайдаланушы нұсқаулығының талаптарын бұзу, бұйымды орнату және оған қызмет көрсету жөніндегі ұсынымдарды, қосу ережелерін (бұйымның өзіне де, онымен байланысты бұйымдарға да сәйкес келмейтін желілік кернеудің әсері нәтижесінде туындаған қысқа тұйықталулар), бұйымды сақтау және тасымалдау кезінде өнім иесі және/немесе үшінші тұлғалар шектен тыс материалдық, моральдық және өзге де зиян үшін жауапты болмайды.
- Механикалық зақымданудың барлық жағдайлары: өнімді пайдалану кезінде алынған сызаттар, жарықтар, деформациялар, соққы іздері, майысулар, кептелістер және т.б.
- Түрлендірулерді, рұқсат етілмеген жөндеулерді осындай жұмыстарды жүргізуге уәкілетті емес адамдар жүргізген жағдайлар. Егер ақаулық конструкцияны немесе бұйымның схемасын өзгерту, Өндіруші қарастырмаған сыртқы құрылғыларды қосу, Қазақстан Республикасының заңнамасына сай сәйкестік сертификаты жоқ құрылғыны пайдалану салдарынан туындаған болса.
- Егер бұйымның ақауы еңсерілмейтін күштің әсерінен (табиғи элементтер, өрт, су тасқыны, жер сілкінісі, тұрмыстық факторлар және Өндірушіге тәуелді емес басқа жағдайлар) немесе Өндіруші болжай алмаған үшінші тұлғалардың әрекеттерінен туындаса. Бұйымның толық немесе ішінара істен шығуына алып келген бұйымның ішіне бөгде заттардың, өзге денелердің, заттектердің, сұйықтықтардың, жәндіктердің немесе жануарлардың түсуінен, агрессивті ортаның әсерінен, жоғары ылғалдылықтан, жоғары температуралардан туындаған ақау.
- Бұйымды сәйкестендіру (сериялық нөмірі) жоқ немесе сәйкес келмейді. Егер зақымданулар (кемшіліктер) зиянды бағдарламалық қамтаманың; БҚ ұсынушысының осы қызметті ұсынбауына байланысты мүмкіндігінсіз бұйымның бағдарламалық ресурстарына қолжетімділіктің болмауына әкеп соққан құпиясөздерді (кодтарды) оларды жинау/қалпына келтіру мүмкіндігінсіз орнату, ауыстыру немесе жою әсерінен туындаса.
- Егер жұмыстың ақаулықтары қуат беруші, кабельдік, телекоммуникациялық желілердің, радиосигнал қуатының стандарттарға немесе техникалық регламенттеріне сәйкес келмеуінен, оның ішінде бедер ерекшеліктерінен және басқа да осыған ұқсас сыртқы факторлардан, бұйымның желі әрекет ететін шекарада немесе аймақтан тыс жерде пайдаланылуынан туындаған болса.
- Егер зақымданулар стандартты емес (түпнұсқалық емес) және/немесе сапасыз (зақымданған) шығыс материалдарын, керек-жарақтарды, қосалқы бөлшектерді, қуат беру элементтерін, әртүрлі үлгідегі ақпарат тасымалдағыштарды (CD, DVD дискілерді, жад карталарын, SIM карталарын, картридждерді қоса алғанда) пайдаланудан туындаса.
- Егер кемшіліктер үйлесімсіз контентті (әуендерді, графиканы, бейне және басқа файлдарды, Java қосымшаларын және оларға ұқсас бағдарламаларды) алуға, орнатуға және пайдалануға байланысты туындаған болса.
- Осы бұйыммен жанасып жұмыс істейтін басқа жабдыққа келтірілген залалға.



