



# УТЮГ ЭЛЕКТРИЧЕСКИЙ

**ESI-BN01R**  
**ESI-BN02B**

Руководство по эксплуатации



ОПИСАНИЕ ПРИБОРА

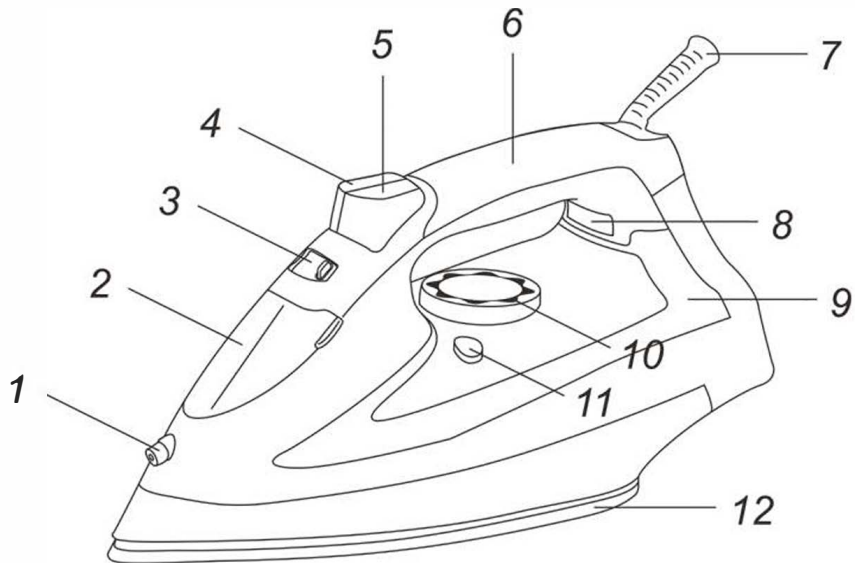

- |  |                               |
|--|-------------------------------|
| 1. Разбрызгиватель                           | 8. Световой индикатор нагрева |
| 2. Крышка резервуара для воды                | 9. Резервуар для воды         |
| 3. Регулятор подачи пара                     | 10. Терморегулятор            |
| 4. Кнопка разбрызгивания                     | 11. Кнопка самоочистки        |
| 5. Кнопка парового удара                     | 12. Подошва                   |
| 6. Ручка                                     |                               |
| 7. Шарнир для защиты шнура от перекручивания |                               |

## **МЕРЫ ПРЕДОСТОРОЖНОСТИ**

- Перед первоначальным включением проверьте, соответствуют ли технические характеристики изделия, указанные на упаковке, параметрам электросети.
- Подключайте прибор только к заземленной розетке.
- Используйте прибор только в бытовых целях в соответствии с данной инструкцией по эксплуатации. Не используйте прибор вне помещений и при повышенной влажности.
- Не используйте переходники при подключении прибора к электрической розетке во избежание пожара.
- Запрещается включать прибор влажными руками.
- Располагайте прибор на ровной и устойчивой поверхности (на полу, на столе).
- Не ставьте прибор на горячие поверхности, а также вблизи других источников тепла (например, газовых плит, обогревателей).
- Запрещается размещать прибор рядом с занавесками или шторами, а также накрывать его во время работы.
- Не ставьте утюг на край рабочей поверхности.
- Не касайтесь горячих поверхностей прибора во время работы во избежание ожогов.

- Всегда отключайте устройство от электросети перед очисткой или если Вы его не используете.
- **ВНИМАНИЕ:** Во избежание поражения электрическим током и возгорания, не погружайте прибор в воду или другие жидкости. Если это произошло, не беритесь за изделие, немедленно отключите его от электросети и обратитесь в сервисный центр для проверки.
- Не используйте прибор с поврежденным шнуром питания и/или вилкой. Не пытайтесь также самостоятельно отремонтировать устройство. При неполадках или для замены принадлежностей обращайтесь в авторизованный сервисный центр (список авторизованных сервисных центров указан в гарантийном талоне).
- Следите, чтобы шнур питания не касался острых кромок и горячих поверхностей.
- Не оставляйте включенный прибор без присмотра!

## **РАБОТА**

- Перед первым использованием необходимо освободить прибор от упаковочного материала и удалить все наклейки.
- При первом включении утюг может немного дымить (происходит сгорание технологической смазки). Это нормально, через некоторое время дым исчезнет.
- Перед началом работы убедитесь, что на изделии, которое вы собираетесь гладить, имеется ярлык с указаниями по обработке этого изделия; придерживайтесь их неукоснительно.
- Установите прибор на ровную устойчивую поверхность вдали от легковоспламеняющихся предметов.

## **НАПОЛНЕНИЕ РЕЗЕРВУАРА ДЛЯ ВОДЫ**

- Убедитесь, что утюг отключён от электросети.
- Поставьте прибор горизонтально (на подошву) на устойчивую поверхность.
- Откройте крышку резервуара для воды и осторожно заполните его водой до максимального уровня с помощью мерного стаканчика. Примечание: если водопроводная вода слишком жёсткая, используйте только дистиллированную воду.
- Не наливайте воду выше отметки "MAX" во избежание переполнения.
- Закройте крышку резервуара (до щелчка).
- В конце работы всегда выливайте воду из резервуара. Подождите, пока утюг окончательно остынет, установите его вертикально (на пятку) и включите на 2 мин. в режиме максимального нагрева, после чего отключите утюг от электросети.

## **УСТАНОВКА ТЕМПЕРАТУРЫ**

- Подключите прибор к сети.
- Установите терморегулятор на необходимый уровень мощности (соответственно типу ткани, который вы собираетесь гладить):

·	Нейлон, капрон, вискоза, акрил, полиакрил, полиамид, ацетат
··	Шерсть, шёлк, вискоза, полиэфир, полиэстер
···	Хлопок, лён

При этом загорится световой индикатор нагрева.

- После того, как индикатор погаснет, можете начинать гладить.
- Совет: начинайте гладить с изделий из синтетических волокон, требующих минимальной температуры глажения.

## **РАЗБРЫЗГИВАНИЕ**

- Использование данной функции облегчает разглаживание устойчивых складок.
- Убедитесь, что в резервуаре достаточно воды.
- Нажмите несколько раз на кнопку разбрызгивания перед глажением.
- Для изделий из шёлка, шерсти и синтетики не рекомендуется использовать разбрызгивание во избежание появления лоснящихся пятен на одежде.

## **ОТПАРИВАНИЕ**

- Убедитесь, что резервуар для воды заполнен.
- Установите терморегулятор в положение "••" или "•••".
- Установите регулятор мощности пара в нужное положение.
- Во избежание ожогов не допускайте контакта с паром, выходящим из отверстий в подошве утюга.
- Непрерывная подача пара происходит только в горизонтальном положении утюга. Чтобы отключить её, поставьте утюг вертикально или переведите регулятор подачи пара в минимальное положение.
- Утюг оснащён функцией защиты от протекания - во избежание протекания воды пар подаётся только при самых высоких рабочих температурах.

## **СУХОЕ ГЛАЖЕНИЕ**

- Установите регулятор мощности пара в минимальное положение.
- Установите терморегулятор в положение, соответствующее типу ткани, которую вы собираетесь гладить.
- Вы можете гладить в сухом режиме, даже если резервуар заполнен водой.
- Если во время работы вам нужно применить отпаривание, а в резервуаре нет воды, отключите утюг от электросети и подождите, пока он остынет. Затем можно наливать воду.

## **ПАРОВОЙ УДАР**

- Паровой удар служит для разовой подачи пара при разглаживании сильно смятых участков ткани.
- Установите терморегулятор в положение "••" или "•••".
- Установите регулятор мощности пара в максимальное положение.
- Нажмите кнопку включения парового удара.
- Во избежание вытекания воды из паровых отверстий удерживайте её не дольше 5 секунд.

## **ВЕРТИКАЛЬНЫЙ ПАР**

- Убедитесь, что в резервуаре достаточно воды (не менее половины).
- Подключите утюг к электросети и поставьте его вертикально.
- Установите терморегулятор и регулятор мощности пара в максимальное положение.
- Удерживая утюг в вертикальном положении, нажмите на кнопку подачи пара.

## ЗАВЕРШЕНИЕ РАБОТЫ

- После того, как вы закончите гладить, установите терморегулятор в положение "MIN" и отключите розетку от электрической сети.
- **ВНИМАНИЕ!** Не оставляйте прибор включённым в сеть, если не собираетесь его использовать!
- Если прибор не включается или работает некорректно, обратитесь в авторизованный сервисный центр для диагностики и ремонта. Список сервисных центров Вы можете найти в гарантийном талоне, входящем в комплект поставки.

## МАРКИРОВКА ДОСТУПНЫХ ФУНКЦИЙ



Вертикальное  
отпаривание



Противо-  
капельная  
система



Система  
самоочистки

## УХОД И ХРАНЕНИЕ

### ОЧИСТКА

- Перед чисткой убедитесь, что прибор полностью выключен и подошва остыла до комнатной температуры.
- Вылейте воду из резервуара.
- Протрите подошву сначала мягкой влажной тканью, а затем вытрите насухо.

- Протрите подошву сначала мягкой влажной тканью, а затем вытрите насухо.
- Ни в коем случае не мойте прибор под проточной водой.
- Не применяйте жесткие щетки, абразивные чистящие средства, бензин и растворители (ацетон) для чистки прибора.

## **САМООЧИСТКА**

- Наполните резервуар для воды до максимальной отметки, плотно закройте крышку.
- Установите терморегулятор в максимальное положение.
- Подключите утюг к электросети. Подождите, пока не погаснет индикатор нагрева.
- Удерживая утюг над раковиной в горизонтальном положении, установите регулятор мощности пара в максимальное положение и нажмите кнопку самоочистки.
- Выходящие из тверстий пар и кипящая вода удалят загрязнения
- При сильном загрязнении рекомендуется повторить процесс, покачивая при этом утюг вперед-назад.
- Чтобы высушить подошву утюга, перед хранением, прогладьте ненужный кусочек ткани.

## **ХРАНЕНИЕ И ТРАНСПОРТИРОВКА**

Перед хранением и повторной эксплуатацией очистите и просушите все части прибора. Храните прибор в сухом вентилируемом месте вдали от нагревательных приборов и попадания прямых солнечных лучей.

При транспортировке и хранении запрещается подвергать прибор механическим воздействиям, которые могут привести к повреждению прибора и/или нарушению целостности упаковки. Необходимо беречь упаковку прибора от попадания воды и других жидкостей.

Упаковку, руководство пользователя, а также сам прибор необходимо утилизировать в соответствии с местной программой по переработке отходов. Проявите заботу об окружающей среде: не выбрасывайте такие изделия вместе с обычным бытовым мусором.

## **УТИЛИЗАЦИЯ**

Электробытовой прибор и упаковочные материалы должны быть утилизированы в соответствии с наименьшим вредом для окружающей среды в соответствии с правилами по утилизации отходов в вашем регионе.

## УСТРАНЕНИЕ НЕИСПРАВНОСТЕЙ

Проблема	Возможная причина	Способы решения
Утюг включен в сеть, но подошва не нагревается	Неправильное подключение	Удостоверьтесь в соответствии характеристик прибора параметрам сети
	Неисправность прибора	Обратитесь в сервис-центр для проверки
	Терморегулятор установлен в положение MIN	Переключите терморегулятор в нужное положение
Парообразования не происходит	В резервуаре недостаточно воды	Налейте воду в резервуар
	Регулятор подачи пара находится в минимальном положении	Поверните регулятор в нужное положение
	Утюг недостаточно нагрет/ Сработала функция защиты от протекания	Установите терморегулятор в положение "●●" или "●●●"

Проблема	Возможная причина	Способы решения
Функция "Паровой удар" не работает	Данная функция использовалась слишком часто в течение короткого периода времени	Подождите несколько минут прежде, чем снова использовать паровой удар
	Утюг недостаточно нагрет	Установите терморегулятор в положение "●●●" или MAX, и подождите пока индикатор нагрева погаснет
Во время глажения на ткань попадают капли воды	Крышка резервуара для воды неправильно закрыта	Закройте крышку до щелчка
	Установлена недостаточно высокая температура	Установите терморегулятор в положение "●●" или выше
	Функция "Паровой удар" включена при температуре менее "●●●"	Установите терморегулятор в положение "●●●" или MAX
После остывания утюга или при его хранении из подошвы вытекает вода	В резервуаре после глажения осталась вода	Вылейте воду из резервуара для воды и протрите подошву мягкой сухой тканью.

## КОМПЛЕКТАЦИЯ

1. Утюг электрический	1 шт.
2. Стаканчик мерный	1 шт.
3. Инструкция по эксплуатации	1 шт.

## ТЕХНИЧЕСКИЕ ХАРАКТЕРИСТИКИ

Параметры электросети:	220 – 240 В, 50 Гц
Потребляемая мощность:	2400 Вт

## УСЛОВИЯ ГАРАНТИЙНОГО ОБСЛУЖИВАНИЯ

### Гарантийные обязательства

- Гарантийный срок на территории Российской Федерации 1 год.
- В случае возникновения претензий по гарантии, предъявите изделие в полной комплектации, с оригинальной упаковкой и кассовым чеке в аккредитованный сервисный центр, без кассового чека невозможен бесплатный ремонт или замена изделия.
- Дефекты принадлежности не служат причиной автоматической замены всего изделия.
- Дефекты изнашиваемых принадлежностей или трущихся деталей, а также чистка, техобслуживание или замена трущихся деталей не попадают под гарантию.
- Гарантия теряется при вскрытии изделия посторонними лицами.

**Срок службы товара 3 года при соблюдении условий эксплуатации.**

**Гарантия не может быть предоставлена при:**

- Механических и тепловых повреждениях устройства и шнура
- Наличии следов самостоятельной разборки прибора
- Образование накипи, приведшее к каким-либо неисправностям изделия.

После окончания срока гарантии ремонт изделий производится за оплату аккредитованными сервисными центрами.

**Прибор прошел все необходимые испытания на соответствие и безопасность, определенными директивами СЕ и стандартами ГОСТ-Р, и соответствует современным техническим стандартам безопасности.**

**Фирма оставляет за собой право вносить технические изменения в конструкцию.**

**Произведено по заказу и под контролем правообладателя:**

Сделано в Китае.  
*Данный продукт может отличаться от фотографии.*



# ГАРАНТИЙНЫЙ ТАЛОН №

Срок гарантии 12 месяцев

Наименование изделия

Модель

Дата продажи

Серийный номер

Подпись продавца

Печать  
продавца

Проверено в моем присутствии, претензий к внешнему виду и комплектации не имею, с правилами эксплуатации и условиями гарантии ознакомлен.

Подпись покупателя

---