

Fiero

КОЛОНКА ПОРТАТИВНАЯ FR550



РУКОВОДСТВО
ПОЛЬЗОВАТЕЛЯ

Уважаемый покупатель!

Благодарим Вас за выбор нашей продукции. Мы рады предложить Вам изделия и устройства, разработанные и изготовленные в соответствии с высокими требованиями к качеству, функциональности и дизайну. Перед началом эксплуатации внимательно прочитайте данное руководство, в котором содержится важная информация, касающаяся Вашей безопасности, а также рекомендации по правильному использованию продукта и уходу за ним. Позаботьтесь о сохранности настоящего Руководства и используйте его в качестве справочного материала при дальнейшей эксплуатации изделия.

Меры предосторожности

- Не устанавливайте данное устройство в непосредственной близости от источников тепла и нагревательных элементов.
- Оберегайте устройство от воздействия влаги, дождя и прямых солнечных лучей.
- Не погружайте устройство в воду и не используйте данное устройство в непосредственной близости от источников воды. При попадании воды в корпус устройства незамедлительно обратитесь в сервисный центр.
- Предохраняйте устройство от падений, ударов, тряски.
- Оберегайте устройство от попадания внутрь корпуса посторонних объектов во избежание порчи устройства и нанесения вреда здоровью пользователя.
- Не размещайте источники открытого пламени вблизи устройства, а также непосредственно на его корпусе.
- Не размещайте устройство на нестабильных и неровных поверхностях.
- Неквалифицированные манипуляции с устройством (модификации, ремонт и т. д.) могут навредить устройству и Вашему здоровью. Данное устройство не содержит внутренних элементов, обслуживаемых пользователем.
- Избегайте блокировки вентиляционных отверстий, обеспечивающих корректную работу устройства. Обеспечивайте циркуляцию воздуха при размещении устройства на мягких поверхностях (диван, кресло, ковер и т. д.).
- Используйте только оригинальные аксессуары.
- Не используйте устройство после падения, а также при наличии видимых повреждений устройства. Обратитесь в сервисный центр.
- Устройство не предназначено для использования детьми и лицами с ограниченными физическими, сенсорными или умственными способностями, кроме случаев, когда над ними осуществляется контроль другими лицами, ответственными за их безопасность. Не позволяйте детям играть с устройством.
- Не используйте бензосодержащие вещества, аэрозоли, спирты, растворители и т. д. для ухода за устройством, так как они могут навредить его элементам, а также окрашенной поверхности. Для чистки устройства используйте исключительно мягкую сухую (или слегка влажную) ткань.
- Прослушивание музыки на высокой громкости может навредить Вашему слуху.

Схема устройства

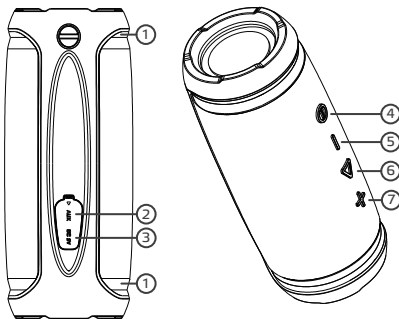

1. LED-подсветка / Световой индикатор.
2. Линейный вход AUX / Отверстие для перезагрузки устройства.
3. Порт type-C для зарядки.
4. Кнопка питания.
5. Кнопка «Уменьшение громкости / Предыдущий трек».
6. Кнопка «Воспроизведение / Пауза / Смена режимов EQ / Включение и выключение LED-подсветки».
7. Кнопка «Увеличение громкости / Следующий трек».

Управление воспроизведением

- Включение: нажмите и удерживайте кнопку питания, раздастся возрастающий звуковой сигнал и загорится голубой световой индикатор.
- Выключение: нажмите и удерживайте кнопку питания, раздастся затухающий звуковой сигнал, световой индикатор погаснет.
- Уменьшайте уровень громкости короткими нажатиями на кнопку «←» до тех пор, пока не достигнете желаемого уровня.
- Увеличивайте уровень громкости короткими нажатиями на кнопку «→» до тех пор, пока не достигнете желаемого уровня.
- Предыдущий трек: нажмите и удерживайте кнопку «←».
- Следующий трек: нажмите и удерживайте кнопку «→».
- Воспроизведение / Пауза: однократно нажмите кнопку «▶».
- Смена режимов Bluetooth > AUX-IN: однократно нажмите кнопку «⊖». При подключении AUX-кабеля устройство автоматически перейдет в режим AUX-IN, нажмите кнопку «⊖» один раз, чтобы переключиться в режим Bluetooth вручную.

Зарядка устройства

- Зарядите устройство полностью перед первым использованием.
- При уровне заряда аккумулятора < 3 % устройство выключается автоматически.

Состояние индикатора	Состояние аккумулятора
Мигает голубым и зеленым	Уровень заряда < 10 %
Горит красным	Идет зарядка
Выключен	Полностью заряжен

Функция управления LED-подсветкой

Вы можете отключить функцию LED-подсветки на данном устройстве. Для того чтобы отключить или вновь активировать световую подсветку, нажмите и удерживайте кнопку «▶».

Сопряжение по Bluetooth

1. Убедитесь, что подключаемое устройство находится в диапазоне действия Bluetooth.
2. Включите устройство, световой индикатор начнет быстро мигать.
3. Активируйте Bluetooth на Вашем устройстве, в списке доступных подключений выберите «Fiero FR550». Следуйте подсказкам на экране.
4. По завершении сопряжения световой индикатор загорится голубым цветом, не мигая.
5. Для того чтобы разорвать пару с устройством, нажмите и удерживайте кнопки «▶» и «←» одновременно, световой индикатор начнет быстро мигать.

Примечание:

- При включении колонка автоматически образует Bluetooth-соединение с последним подключенным к нему устройством (данная колонка может запомнить до 8 устройств).
- В режиме сопряжения устройство автоматически выключается через 10 минут при отсутствии Bluetooth-соединения.

Управление вызовами в режиме Bluetooth

- Ответ на входящий вызов: нажмите кнопку «▶» один раз.
- Отклонить вызов: нажмите и удерживайте кнопку «▶».
- Завершение вызова: нажмите кнопку «▶» один раз.

Сопряжение устройств с использованием технологии NFC

Данное устройство оснащено чипом ближней бесконтактной связи (NFC), что позволяет формировать пару с любым другим мобильным устройством (поддерживающим данную технологию) в одно касание.

- Убедитесь, что данная функция активирована на Вашем мобильном устройстве.
- Поднесите Ваше мобильное устройство к логотипу «NFC» на панели колонки.
- Подтвердите NFC-соединение на Вашем мобильном устройстве (процесс подтверждения может отличаться в зависимости от используемого устройства).

Линейный вход AUX-IN

1. Включите колонку и подключите к ней Ваше мобильное устройство при помощи кабеля AUX, идущего в комплекте.
2. При подключении кабеля устройство автоматически перейдет в режим AUX, а световой индикатор загорится зеленым.
3. Управляйте воспроизведением на устройстве-источнике.

Функция TWS (True Wireless Stereo)

Технология TWS позволяет использовать две колонки, сопряженные по Bluetooth, для создания беспроводной двухканальной системы с эффектом стереозвука.

- Для создания TWS-соединения расположите две колонки в диапазоне действия Bluetooth-сигнала.
- Включите обе колонки, нажмите на одном из устройств кнопку «↔» дважды. Данное устройство будет «Ведущим устройством» в паре.
- Световой индикатор начнет мигать голубым и зеленым цветами, сопряжение устройств произведется автоматически. Вторая колонка будет определяться как «Подчиненное устройство» и являться правым звуковым каналом.
- По завершении сопряжения световой индикатор ведущей колонки будет быстро мигать голубым цветом.
- Для разрыва TWS-пары нажмите и удерживайте кнопки «+» и «⇒» на одной из колонок до тех пор, пока индикатор не начнет быстро мигать голубым цветом.

Смена режимов эквалайзера (EQ)

Данное устройство оборудовано двумя предустановленными режимами эквалайзера, обеспечивающими идеальное качество звука в условиях использования устройства как в помещении, так и на улице.

Переключение режимов эквалайзера осуществляется двойным нажатием на кнопку «▶».

- Режим «Indoog» — настройки эквалайзера сбалансированы для прослушивания аудио в помещении. При работе устройства в данном режиме световой индикатор горит, не мигая.
- Режим «Outdoog» — идеально подходит для прослушивания аудио на открытом пространстве. При работе устройства в данном режиме световой индикатор медленно мигает.

Примечание: по умолчанию активирован режим «Indoog».

Перезагрузка системы устройства

Если устройство не реагирует на нажатие кнопок, отсоедините зарядный кабель, а затем вставьте иглу (диаметром не более 3 мм) в отверстие для перезагрузки системы до тех пор, пока не погаснет световой индикатор.

Защита от воды

Данное устройство соответствует стандарту водонепроницаемости IPX6. Продукция, отвечающая данному стандарту водонепроницаемости, имеет защиту от любых погодных воздействий: капли дождя и водяные струи не оказывают на колонку вредного воздействия, однако погружение устройства в воду или иные жидкости может вывести его из строя.

ВАЖНО:

Перед использованием устройства в среде с потенциальным воздействием на него воды отсоедините все подключенные к устройству кабели, а также убедитесь, что заглушка разъемов прочно закрыта.

Технические характеристики

- Модель: FR550.
- Версия Bluetooth: 5.3.
- Поддержка: HFP V1.5; A2DP V1.2; AVRCP V1.4, GAVDP V1.2; AVDTP V1.2; SPP V1.2; AVCTP V1.2 AVRCP.
- Стандарт беспроводной связи: IEEE 802.15.2.
- Рабочая частота: 2400 – 2483,5 МГц.
- Мощность передатчика: 9 дБм.
- Радиус действия Bluetooth: до 10 метров.
- Выходная мощность: 30 Вт.
- Частотный диапазон: 80 Гц — 16 кГц.
- Отношение сигнал/шум: ≥ 60 дБ.
- Параметры динамиков: 15 Вт × 2, 4 Ом, 48 мм.
- Параметры аккумулятора: Li-ion, 7,2 В, 2000 мА·ч.
- Параметры адаптера питания: DC, 5 В, 0,5 - 2 А.
- Время работы: до 11 часов.*
- Время зарядки: до 3 часов.
- Степень защиты от воды: IPX6.
- Поддержка функций NFC и TWS**.
- Линейный вход AUX.
- Габариты: 186,6 × 78 × 78 мм.
- Область применения: бытовое.
- Торговая марка: Fiego.
- Комплектация: портативная колонка, type-C кабель для зарядки, аудиокабель (AUX), руководство пользователя, шнур и карабин.

*В режиме воспроизведения на средней громкости.

**Функция TWS доступна только при объединении устройств с одинаковой версией Bluetooth.

Возможные проблемы и их решения

Проблема	Возможное решение
Устройство не включается	Низкий уровень заряда аккумулятора
Колонка не подключается к Bluetooth-устройству	Убедитесь, что подключаемое устройство поддерживает профиль A2DP
	Убедитесь, что устройство находится в радиусе действия Bluetooth-сигнала
	Убедитесь, что колонка находится в режиме сопряжения (световой индикатор мигает голубым цветом)
Отсутствует звук	Проверьте уровень громкости на обоих устройствах
	Убедитесь, что колонка подключена к устройству (индикатор горит голубым цветом)
Плохое качество звука	Разместите устройство ближе к колонке, устраниите возможные препятствия

В случае если описанные выше действия не решили проблему, обратитесь в авторизованный сервисный центр.

Правила и условия монтажа, хранения, перевозки (транспортировки), реализации и утилизации

- Устройство не требует какого-либо монтажа или постоянной фиксации.
- Хранение устройства должно производиться в упаковке в отапливаемых помещениях у изготовителя и потребителя при температуре воздуха от 5 °C до 40 °C и относительной влажности воздуха не более 80 %. В помещениях не должно быть агрессивных примесей (паров кислот, щелочей), вызывающих коррозию.
- Перевозка устройства должна осуществляться в сухой среде.
- Устройство требует бережного обращения, оберегайте его от воздействия пыли, грязи, ударов, влаги, огня и т.д.
- Реализация устройства должна производиться в соответствии с местным законодательством.
- После окончания срока службы изделия его нельзя выбрасывать вместе с обычным бытовым мусором. Вместо этого оно подлежит сдаче на утилизацию в соответствующий пункт приема электрическо-го и электронного оборудования для последующей переработки и утилизации в соответствии с федеральным или местным законодательством. Обеспечивая правильную утилизацию данного продукта, вы помогаете сберечь природные ресурсы и предотвращаете ущерб для окружающей среды и здоровья людей, который возможен в случае ненадлежащего обращения. Более подробную информацию о пунктах приема и утилизации данного продукта можно получить в местных муниципальных органах или на предприятии по вывозу бытового мусора.
- При обнаружении неисправности устройства следует немедленно обратиться в авторизованный сервисный центр или утилизировать устройство.

Дополнительная информация

Изготовитель: Шэньчжэнь Вэйкинг Тэкнолджи Ко., Лтд. 1 эт., №431, шоссе Хуатин, ул. Далан, новый р-н Лунхуа, г. Шэньчжэнь, пров. Гуандун, Китай.
Импортер в России: ООО «ДНС ЛОДЖИСТИК». 690068, Россия, Приморский край, г. Владивосток, проспект 100-летия Владивостока, дом 155, корпус 3, офис 5.
Уполномоченное изготовителем лицо: ООО «Атлас». 690068, Россия, Приморский край, г. Владивосток, проспект 100-летия Владивостока, дом 155, корпус 3, офис 5.
Сделано в Китае.

Спецификации, информация о продукте, его комплектация и функционал могут быть изменены без предварительного уведомления пользователя. Фактический интерфейс устройства может отличаться от представленного в данном руководстве.

Товар соответствует требованиям технического регламента Таможенного союза ТР ТС 020/2011 «Электромагнитная совместимость технических средств»;

Товар соответствует требованиям технического регламента Евразийского экономического союза ТР ЕАЭС 037/2016 "Об ограничении применения опасных веществ в изделиях электротехники и радиоэлектроники".

Гарантийный талон

SN: _____

Дата постановки на гарантию: _____

Производитель гарантирует бесперебойную работу устройства в течение всего гарантийного срока, а также отсутствие дефектов в материалах и сборке. Гарантийный период исчисляется с момента приобретения изделия и распространяется только на новые продукты.

В гарантийное обслуживание входит бесплатный ремонт или замена элементов, вышедших из строя не по вине потребителя в течение гарантийного срока при условии эксплуатации изделия согласно руководству пользователя. Ремонт или замена элементов производится на территории уполномоченных сервисных центров.

Срок гарантии: 12 месяцев.

Срок эксплуатации: 24 месяца.

Актуальный список сервисных центров по адресу: https://www.dns-shop.ru/technical-support/



Товар изготовлен (мм.гггг.) / Тауар жасалган күні (aa.жжжж): _____ V.13