



Руководство пользователя



HP LaserJet Pro 3001-3008 series

Уведомления компании HP

Авторские права и лицензия

ИНФОРМАЦИЯ В ЭТОМ ДОКУМЕНТЕ МОЖЕТ БЫТЬ ИЗМЕНЕНА БЕЗ ПРЕДВАРИТЕЛЬНОГО УВЕДОМЛЕНИЯ.

ВСЕ ПРАВА ЗАЩИЩЕНЫ. ВОСПРОИЗВЕДЕНИЕ, АДАПТАЦИЯ И ПЕРЕВОД БЕЗ ПРЕДВАРИТЕЛЬНОГО ПИСЬМЕННОГО РАЗРЕШЕНИЯ HP ЗАПРЕЩЕНЫ, ЗА ИСКЛЮЧЕНИЕМ СЛУЧАЕВ, ПРЕДУСМОТРЕННЫХ ЗАКОНОДАТЕЛЬСТВОМ ПО ЗАЩИТЕ АВТОРСКИХ ПРАВ. ВСЕ ГАРАНТИИ В ОТНОШЕНИИ ПРОДУКТОВ И УСЛУГ КОМПАНИИ HP ВЫРАЖЕНЫ ИСКЛЮЧИТЕЛЬНО В ЯВНОМ ВИДЕ В ГАРАНТИЙНЫХ ОБЯЗАТЕЛЬСТВАХ, ПРИЛАГАЕМЫХ К ЭТИМ ПРОДУКТАМ И УСЛУГАМ. НИКАКИЕ СВЕДЕНИЯ В ЭТОМ ДОКУМЕНТЕ НЕ МОГУТ РАССМАТРИВАТЬСЯ КАК ДОПОЛНИТЕЛЬНЫЕ ГАРАНТИЙНЫЕ ОБЯЗАТЕЛЬСТВА. HP НЕ НЕСЕТ ОТВЕТСТВЕННОСТИ ЗА ТЕХНИЧЕСКИЕ, РЕДАКТОРСКИЕ И ИНЫЕ ОШИБКИ В ДАННОМ ДОКУМЕНТЕ.

© Copyright 2021 HP Development Company, L.P.

Информация о товарных знаках

Microsoft® и Windows® — зарегистрированные товарные знаки или товарные знаки корпорации Microsoft в США и других странах.

Mac, macOS, iPadOS, и AirPrint — товарные знаки корпорации Apple, зарегистрированные в США и других странах.

Google Play — товарный знак компании Google LLC.

ENERGY STAR® и ENERGY STAR® являются зарегистрированными товарными знаками Агентства по охране окружающей среды США.

Информация о безопасности

Для снижения риска получения ожогов или поражения электрическим током всегда соблюдайте основные меры предосторожности при использовании данного устройства.

Внимательно прочтите все инструкции, которые содержатся в прилагаемой к принтеру документации.

Соблюдайте все предупреждения и инструкции, указанные на устройстве.

Перед очисткой устройства отсоедините его от электрической розетки.

Не устанавливайте и не используйте устройство рядом с водой, а также не прикасайтесь к нему влажными руками.

Устанавливайте устройство на устойчивой поверхности.

Не устанавливайте устройство в таком месте, где кабель питания может быть поврежден, а также где можно споткнуться или наступить на кабель питания.

Если устройство не работает должным образом, см. раздел [Решение проблем](#) в настоящем руководстве.

Внутри устройства нет компонентов, предназначенных для обслуживания пользователем. Обслуживание должно выполняться только квалифицированным специалистом.

Содержание

1 Начало работы	1
Виды принтеров	1
Принтер — вид спереди	1
Принтер — вид сзади	2
Панель управления	2
Значения сигналов индикаторов панели управления	4
Индикатор «Внимание»	4
Индикатор Wi-Fi (беспроводные модели)	5
Использование приложения HP Smart для печати, сканирования и управления	7
Установка HP Smart и открытие приложения	7
Получение дополнительных сведений о программе HP Smart	7
2 Подключение принтера	9
Подключение принтера к сети Wi-Fi с помощью программного обеспечения HP	9
Подключение принтера к сети Wi-Fi в режиме настройки защиты Wi-Fi (WPS)	9
Подключение принтера к сети Ethernet	10
Подключение принтера с помощью кабеля USB	11
Изменение параметров беспроводной связи	11
Включение и отключение беспроводной связи принтера	11
Восстановление значений по умолчанию для параметров сети	11
Изменение способа подключения	11
Переход с подключения по USB на беспроводное подключение (Windows 7/Windows 10 и выше, а также macOS)	11
Переключение с беспроводной связи на подключение по USB (Windows/macOS)	12
3 Загрузка бумаги	13
Прежде чем начать	13
Загрузка бумаги	13
Загрузка конвертов	16
Загрузка этикеток	17
Изменение параметров бумаги	18
Изменение параметров бумаги (Windows)	18
Изменение параметров бумаги (OS X)	18
Изменение параметров бумаги в embedded web server	18
4 Печать	19
Печать с мобильных устройств	19
Печать в случае подключения к одной и той же сети Wi-Fi	19
Печать без подключения к одной и той же сети Wi-Fi (Wi-Fi Direct)	20
Включение или выключение Wi-Fi Direct с embedded web server	20

Как найти имя Wi-Fi Direct или пароль	20
Печать на компьютере Windows.....	20
Печать с компьютера Mac.....	21
5 Настройка принтера.....	22
Использование веб-служб	22
Настройка веб-служб.....	22
Обновление принтера.....	22
Принтер с поддержкой функции динамической безопасности.....	23
Откройте программное обеспечение принтера HP (Windows).....	23
Настройка принтера с помощью Embedded Web Server (EWS).....	23
Доступ к встроенному веб-серверу Embedded Web Server (EWS) и его использование	24
Примечания при доступе к EWS.....	24
Открытие EWS с помощью HP Smart (iOS, Android, Windows 10 и выше).....	24
Открытие EWS с помощью IP-адреса (подключение к Wi-Fi или Ethernet).....	25
Открытие EWS с помощью IP-адреса (подключение Wi-Fi Direct).....	25
Открытие EWS с помощью программного обеспечения принтера HP (Windows 7)	25
Настройка параметров IP-сети	25
Просмотр и изменение параметров сети.....	25
Переименование принтера в сети.....	25
Настройка параметров IPv4 TCP/IP вручную	26
Установка или изменение пароля системы с помощью Embedded Web Server.....	26
Изменение настроек энергосбережения	26
Установка времени перехода в спящий режим	26
Изменение времени и параметров выключения принтера	26
6 Расходные материалы, дополнительные принадлежности и запасные части.....	28
Принтер с поддержкой функции динамической безопасности.....	28
Заказ расходных материалов, дополнительных устройств и запасных деталей	29
Заказ	29
Расходные материалы и дополнительные принадлежности.....	29
Настройка параметров расходных материалов HP для защиты картриджей с тонером	30
Включение и отключение функции «Политика по картриджам».....	30
Замена лазерного картриджа	30
Информация о картридже.....	31
Извлечение и замена картриджа с тонером.....	31
7 Решение проблем.....	33
Служба поддержки HP	33
Связь с HP	33
Регистрация принтера.....	33
Дополнительные варианты гарантии	34
Дополнительные сведения.....	34
Печать отчетов о принтере	34
Печать отчета из EWS.....	34
Отчеты принтера	34

Восстановите настройки по умолчанию	35
Восстановление настроек принтера по умолчанию с помощью EWS	36
Восстановление настроек сети по умолчанию с помощью EWS.....	36
Низкий уровень картриджа	36
Низкий уровень тонера в картридже	36
Очень низкий уровень тонера в картридже	37
Изменение настроек «Очень низкий уровень».....	37
Заказ расходных материалов.....	37
Ошибка подачи и захвата бумаги.....	37
Принтер не захватывает бумагу	37
Принтером захватывается несколько листов бумаги.....	38
Принтер захватывает бумагу со смещением.....	38
Устранение замятой бумаги	38
Введение	38
Прежде чем начать.....	38
Места замятий	39
Частое или повторяющееся замятие бумаги?	39
Очистка замятий из входного лотка.....	40
Устранение замятия бумаги в области доступа к картриджу	41
Выньте замятую бумагу с задней стороны принтера	44
Повышение качества печати.....	45
Введение	45
Печать из другого программного обеспечения	45
Проверка настройки типа бумаги для задания печати.....	45
Проверка параметров типа бумаги в принтере	45
Проверка настройки типа бумаги (Windows).....	45
Проверка настройки типа бумаги (OS X).....	46
Проверка состояния картриджа с тонером.....	46
Печать страницы очистки	46
Визуальный осмотр картриджа с тонером	46
Проверка бумаги и среды печати.....	47
Шаг один: Используйте бумагу, которая соответствует требованиям HP	47
Шаг второй. Проверьте среду.....	47
Настройка плотности печати.....	47
Устранение проблем с качеством печати	48
Введение	48
Поиск и устранение проблем с качеством печати.....	48
Решение проблем беспроводной сети	54
Введение	54
Список для проверки беспроводного подключения	55
Принтер не печатает после выполнения настройки беспроводного подключения.....	55
Принтер не печатает, и на компьютере установлен брандмауэр стороннего производителя.....	55
Беспроводное подключение не работает после перемещения беспроводного маршрутизатора или принтера.....	56
Невозможно подсоединить дополнительные устройства к беспроводному принтеру (Wi-Fi Direct)	56
Принтер не может выполнять печать, если ваш компьютер подключен к сети VPN	56
Сеть не появляется в списке беспроводных сетей.....	56

Беспроводная сеть не работает	56
Выполнение диагностической проверки беспроводной сети	57
Метод 1: выполнение диагностической проверки беспроводной сети с использованием панели управления принтера	57
Метод 2: выполнение диагностической проверки беспроводной сети с использованием EWS.....	57
Снижение помех в работе беспроводной сети	57
Решение проблем с интернет-подключением	58
Приложение А Технические характеристики принтера	59
Технические характеристики	59
Системные требования	59
Поддерживаемая полоса пропускания Wi-Fi	59
Габариты принтера	60
Потребляемая мощность, электрические характеристики и акустический шум	60
Условия эксплуатации	60
Значки предупреждения	61
Предупреждение об опасности лазерного излучения	61
Приложение Б Обслуживание и поддержка	62
Уведомление об ограниченной гарантии HP.....	62
Положения для конкретных стран.....	63
Австралия.....	63
Новая Зеландия	65
Великобритания, Ирландия и Мальта.....	65
Австрия, Бельгия, Германия и Люксембург	66
Бельгия, Франция и Люксембург.....	66
Италия	68
Испания.....	68
Дания.....	68
Норвегия.....	69
Швеция	69
Португалия.....	69
Греция и Кипр.....	70
Венгрия	70
Чешская Республика.....	70
Словакия.....	71
Польша	71
Болгария.....	71
Румыния.....	72
Бельгия и Нидерланды	72
Финляндия	72
Словения	72
Хорватия.....	73
Латвия	73
Литва	73
Эстония.....	74
Россия.....	74

Гарантия HP Premium Protection Warranty:	
Обязательство ограниченной гарантии на картридж печати LaserJet	74
Политика фирмы HP относительно расходных материалов сторонних производителей	75
Веб-сайт, посвященный борьбе с подделками продукции HP	75
Данные, сохраненные на картридже с тонером	75
Лицензионное соглашение с конечным пользователем	76
Гарантийная служба самостоятельного ремонта покупателем	82
Поддержка клиентов.....	82
Приложение В Программа охраны окружающей среды.....	83
Защита окружающей среды	83
Выделение озона	83
Энергопотребление	83
Потребление тонера.....	84
Использование бумаги.....	84
Пластмассовые компоненты.....	84
Расходные материалы HP LaserJet для печати	84
Бумага.....	84
Ограничения по материалам	84
Утилизация оборудования пользователями (ЕС и Индия).....	85
Утилизация электронного оборудования.....	85
Информация об утилизации оборудования (Бразилия)	85
Химические вещества	85
Данные о питании устройства в соответствии с постановлением Европейской комиссии 1275/2008.....	86
Сведения для пользователей SEPA Ecolabel (Китай)	86
Внедрение системы маркировки энергоэффективности в Китае для принтеров, факсов и копировальных устройств.....	86
Заявление об ограничении на содержание опасных веществ (Индия)	86
WEEE (Турция)	87
Таблица опасных веществ и элементов, а также их содержимого (Китай)	87
Таблица безопасности материалов (MSDS).....	87
EPEAT	88
Декларация о маркировке при условии наличия регламентированных веществ (Тайвань).....	88
Дополнительная информация	89
Приложение Г Соответствие нормам.....	90
Нормативные акты.....	90
Примечание о соответствии нормам Европейского союза и Великобритании	90
Нормативные коды модели	90
Нормы FCC	91

Канада — заявление о соответствии промышленному стандарту Канады ICES-003	91
Инструкция к шнуру питания	92
Защита от лазерного излучения.....	92
Заявление о лазерном излучении для Финляндии	92
Заявление о GS (Германия).....	93
Обязательства для Скандинавии (Дания, Финляндия, Норвегия, Швеция)	93
Евразийское соответствие (Армения, Республика Беларусь, Казахстан, Киргизия, Россия)	93
Производитель и дата производства	93
Өндіруші және өндіру мерзімі	94
Местные представители	94
Жергілікті өкілдіктері.....	94
Положения в области беспроводной связи	94
Заявление о соответствии FCC — США	94
Норматив для Австралии.....	95
Декларация Белоруссии	95
Заявление ANATEL для Бразилии	95
Заявления для Канады	95
Заявления о беспроводной связи для Китая СМІІТ	95
Заявление для Кореи	95
Заявление для Тайваня (традиционный китайский)	96
Устройства для работы в диапазоне частот 5 ГГц в соответствии с промышленным стандартом Канады	96
Заявление для Тайваня НСС:(только для 5 ГГц)	96
Воздействие радиочастотного излучения (Канада)	96
Уведомление о соответствии нормам Европейского Союза	97
Уведомление об использовании в России	97
Заявление для Мексики	97
Заявление для Таиланда.....	97
Vietnam Telecom.....	97
Принтер с поддержкой функции динамической безопасности	97

1 Начало работы

В этом разделе описываются компоненты принтера, функции панели управления и прочие функциональные возможности принтера.

Виды принтеров

В этом разделе приводится вид принтера спереди и сзади, описываются функции панели управления и приложение HP Smart.

Принтер — вид спереди



Таблица 1-1 Принтер — вид спереди

Функция	Значение
1	Панель управления
2	Выходной лоток
3	Крышка доступа к картриджам
4	Удлинитель выходного лотка
5	Входной лоток

Принтер — вид сзади

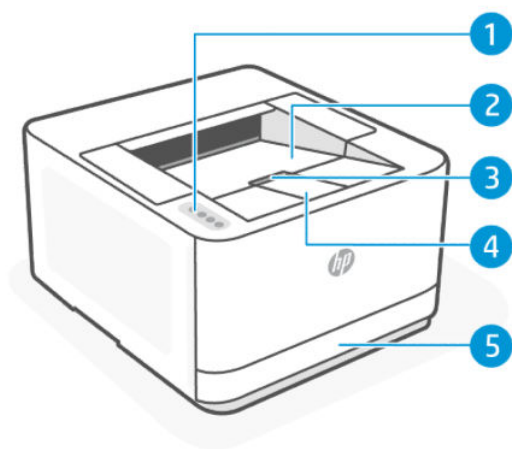

Таблица 1-2 Принтер — вид сзади

Функция	Значение
1	Порт USB на задней панели ПРИМЕЧАНИЕ. При необходимости снимите этикетку с порта USB.
2	Разъем Ethernet
3	Разъем питания
4	Задняя крышка
5	Слот безопасности

Панель управления

В этом разделе описываются функции панели управления принтера.

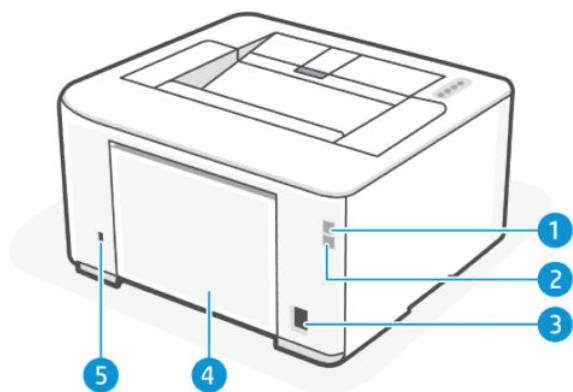
В следующей таблице приведены описания кнопок и индикаторов на панели управления моделей принтеров с поддержкой дуплексной проводной/беспроводной сети (dn/dw). Дополнительную информацию см. в разделе [Значения сигналов индикаторов панели управления](#).



Таблица 1-3 Панель управления





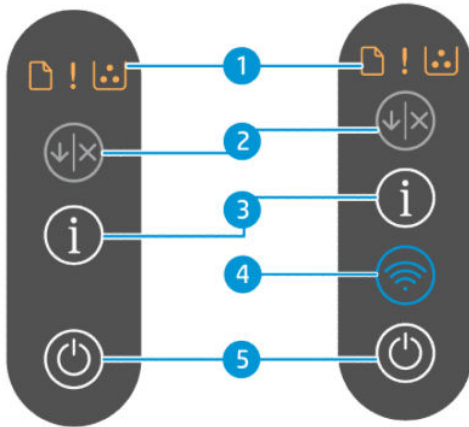

Функция	Кнопки/индикаторы	Значение
1	  	<p>Индикатор Бумага</p> <p>Если этот индикатор светится, это может указывать на то, что в принтере нет бумаги. Если этот индикатор мигает, это может указывать на замятие бумаги или на ошибку.</p> <p>Индикатор Внимание</p> <p>Этот индикатор светится или мигает, если принтер требует внимания. Дополнительные сведения см. в разделе Индикатор «Внимание».</p> <p>Индикатор Картридж</p> <p>Если этот индикатор светится, это может указывать на низкий уровень тонера в картридже. Если этот индикатор мигает, это может указывать на низкий уровень тонера в картридже или на проблему с картриджем.</p>
2		<p>Кнопка Возобновить/отмена</p> <p>Эта кнопка имеет две функции:</p> <ul style="list-style-type: none"> • Возобновить: Нажмите эту кнопку для возобновления печати после загрузки бумаги или устранения ошибки. • Отмена: Нажмите эту кнопку, чтобы остановить или отменить текущий сеанс печати.
3		<p>Кнопка Информация</p> <p>Нажмите эту кнопку, чтобы распечатать сводные данные настроек и состояния принтера.</p> <p>Если эта кнопка мигает при настройке параметров беспроводной связи, нажмите ее, чтобы выполнить авторизацию.</p>

Таблица 1-3 Панель управления (продолжение)

Функция	Кнопки/индикаторы	Значение
4		<p>Кнопка Wi-Fi</p> <ul style="list-style-type: none"> Нажмите эту кнопку, чтобы включить или выключить модуль беспроводной связи принтера. Дополнительные сведения см. в разделе Индикатор Wi-Fi (беспроводные модели). Нажмите и удерживайте эту кнопку не менее 3 секунд для настройки подключения WPS.
5		<p>Кнопка Питание</p> <p>Нажмите эту кнопку для включения или выключения принтера.</p>

Значения сигналов индикаторов панели управления

В этом разделе описываются световые индикаторы на панели управления принтера.

Индикатор «Внимание»

Таблица 1-4 Индикатор «Внимание»







Состояние	Значение
<p>Индикаторы Питание и Внимание мигают.</p> 	<ul style="list-style-type: none"> Принтер обрабатывает задание. Никакие действия не требуются. Если оба индикатора мигают очень быстро, возможно, открыты дверцы принтера. Убедитесь, что крышка доступа к картриджу и задняя крышка правильно закрыты.
<p>Бумага индикатор и индикатор Внимание мигают, а индикатор Картридж светится.</p> 	<p>Возможно, застряла бумага.</p> <p>Нажмите кнопка «Возобновить/отмена» , чтобы отменить печать, а затем уберите замятие. См. Устранение замятой бумаги.</p>
<p>Бумага индикатор и индикатор Внимание светятся.</p> 	<p>Возможно, в принтере нет бумаги.</p> <p>Загрузите бумагу, чтобы продолжить печать. См. Загрузка бумаги.</p>
<p>Бумага индикатор и индикатор Внимание мигают.</p> 	<p>Возможно, произошла проблема с бумагой.</p> <p>Если вы отправляете задание, которое должно быть выполнено вручную, на двустороннюю печать, загрузите бумагу и нажмите кнопка «Возобновить/отмена» , чтобы продолжить печать.</p>
<p>Внимание индикатор и индикатор Картридж светятся.</p> 	<p>В картридже может быть мало тонера.</p> <p>Нажмите кнопка «Возобновить/отмена» , чтобы продолжить печать.</p>

Таблица 1-4 Индикатор «Внимание» (продолжение)

Состояние	Значение
<p>Внимание индикатор и индикатор Картридж мигают.</p> 	<p>Возможно, произошла следующая ситуация.</p> <ul style="list-style-type: none"> В картридже очень мало тонера. Существуют другие проблемы с картриджем, например несовместимый картридж. <p>Нажмите  кнопка «Возобновить/отмена», чтобы отменить печать, а затем повторно установите или замените картридж. См. Замена лазерного картриджа.</p>
<p>Индикаторы Питание, Бумага, Внимание и Картридж мигают.</p> 	<p>Возникла проблема с принтером.</p> <p>Выключите принтер, а затем снова включите его через 30 секунд.</p> <p>Если проблема не устранена, перейдите на сайт hp.com/support.</p>

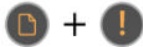
Индикатор Wi-Fi (беспроводные модели)

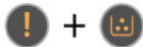

 **СОВЕТ:** Краткое руководство по организации беспроводной связи содержит пошаговые инструкции по настройке беспроводного подключения. Чтобы напечатать это руководство, одновременно нажмите кнопка Wi-Fi  и кнопка «Информация»  и удерживайте их 3 секунды.

Таблица 1-5 Индикатор Wi-Fi





Состояние	Значение
<p>Не горит</p> 	<p>Беспроводная связь отключена. Чтобы включить беспроводную связь, нажмите кнопка Wi-Fi .</p> <p>Информацию о подключении принтера к сети Wi-Fi см. Подключение принтера к сети Wi-Fi с помощью программного обеспечения HP или Подключение принтера к сети Wi-Fi в режиме настройки защиты Wi-Fi (WPS).</p>
<p>Вкл.</p> 	<p>Режим Wi-Fi настроен, а принтер подключен к сети.</p>
<p>Индикатор Wi-Fi мигает, а Внимание светится.</p> 	<ul style="list-style-type: none"> Сеть Wi-Fi настроена и не подключена. Принтер пытается подключиться к беспроводной сети. Сеть Wi-Fi настроена и не подключена. Принтер отключен от сети.

Таблица 1-5 Индикатор Wi-Fi (продолжение)

Состояние	Значение
Индикатор Wi-Fi быстро мигает в течение 3 секунд, а затем возвращается в свое предыдущее состояние.	Функция беспроводной связи принтера занята, отключена или не реагирует. Измените параметры беспроводного подключения.
	
Индикаторы Wi-Fi и Внимание мигают.	Возможно, произошла ошибка Wi-Fi.
	
Индикатор Wi-Fi светится, а индикатор Информация мигает.	Обнаружен запрос на нажатие кнопки Wi-Fi Direct.
	
Индикатор Wi-Fi быстро мигает 3 секунды, а Внимание просто мигает.	Достигнуто максимальное количество попыток подключения к Wi-Fi Direct.
	
Индикатор Wi-Fi быстро мигает 3 секунды, а индикатор Информация мигает.	В ходе выполнения попытки подключения Wi-Fi Direct с помощью нажатия кнопки или номера PIN превышено время ожидания.
	
Индикатор Wi-Fi мигает.	Принтер находится в одном из следующих режимов настройки. <ul style="list-style-type: none"> • В режиме автоматического подключения к беспроводной сети (AWC). • В режиме защищенной настройки Wi-Fi (WPS).
	
Индикатор Wi-Fi быстро мигает, а Внимание просто мигает.	При использовании WPS возникает ошибка или регистрируется наложение сеансов.
	
Индикатор Wi-Fi быстро мигает 3 секунды.	Беспроводное подключение WPS установить не удалось.
	

Использование приложения HP Smart для печати, сканирования и управления

С помощью приложения HP Smart можно выполнять различные задачи на принтере, включая следующие.

 **ПРИМЕЧАНИЕ.** Настраивать/подключать принтер к Интернету, используя панель управления или программное обеспечение HP. Программное обеспечение HP можно загрузить с сайта hpsmart.com/setup на компьютере Windows или Mac.

- Печатать и сканировать документы и фотографии.
- Предоставлять общий доступ к документам, используя электронную почту и другие приложения.
- Управлять настройками принтера, проверять его состояние, печатать отчеты и заказывать расходные материалы.

 **ПРИМЕЧАНИЕ.**

- HP Smart поддерживается на мобильных устройствах и компьютерах, работающих под управлением iOS, Android, Windows 10 и выше и macOS (версии 10.14, 10.15, 11.0 и 12).
- Приложение HP Smart может быть доступно не на всех языках. Некоторые функции доступны не во всех моделях принтера.

Установка HP Smart и открытие приложения

Чтобы установить и открыть HP Smart, подключить принтер и начать использовать приложение, выполните следующие действия.

1. Загрузите и установите приложение HP Smart на вашем устройстве.

 **ПРИМЕЧАНИЕ.**

- **iOS, Android, Windows 10 и более поздние версии и macOS:** HP Smart можно загрузить из соответствующих магазинов приложений для того или иного устройства.
2. Откройте HP Smart после установки.
 - **iOS/Android:** в меню рабочего стола или приложений мобильного устройства нажмите HP Smart.
 - **Windows 10 и более поздние версии:** на рабочем столе компьютера нажмите **Пуск** и выберите **HP Smart** из списка приложений.
 - **macOS:** на панели запуска выберите HP Smart.
 3. Войдите в приложение HP Smart, используя учетную запись HP, созданную во время настройки. См. [Подключение принтера к сети Wi-Fi с помощью программного обеспечения HP](#).

Получение дополнительных сведений о программе HP Smart

Информацию для своего устройства о подключении, печати и сканировании с помощью HP Smart см. на веб-сайте:

- **iOS/iPadOS/Android:** www.hp.com/go/hpsmart-help
- **Windows 10 и более поздние версии:** www.hp.com/go/hpsmartwin-help

- macOS: www.hp.com/go/hpsmartmac-help

2 Подключение принтера

В этом разделе описываются различные способы подключения вашего принтера.

Подключение принтера к сети Wi-Fi с помощью программного обеспечения HP

Установите программное обеспечение HP на своем компьютере и используйте его для настройки или подключения принтера к своей сети Wi-Fi.



ПРИМЕЧАНИЕ. Сведения из данного раздела касаются только беспроводных принтеров.

Дополнительные сведения о программном обеспечении HP, включая источник для загрузки, см. на сайте hpsmart.com/setup.

1. Убедитесь, что компьютер подключен к сети Wi-Fi, к которой также подключен принтер.
2. Включите функцию Wi-Fi на принтере. Дополнительную информацию о состоянии беспроводного подключения см. в разделе [Изменение параметров беспроводной связи](#).
3. Если принтер не находится в режиме настройки беспроводного подключения, восстановите параметры сети принтера. См. [Восстановите настройки по умолчанию](#).
4. Загрузите и запустите программное обеспечение HP с сайта hpsmart.com/setup на ваше устройство.
5. В программном обеспечении HP найдите принтер и нажмите кнопку **Продолжить**.
6. Следуйте инструкциям на экране и подключите принтер к сети Wi-Fi.
7. После подключения принтера к сети Wi-Fi следуйте инструкциям для применения настроек прокси-сервера и обновления микропрограммы.
8. При появлении соответствующего запроса на странице программного обеспечения HP выберите **Печать кода сопряжения**, чтобы напечатать код сопряжения.
9. Щелкните **Запуск портала** из программного обеспечения HP для посещения hpsmart.com/connect.
10. На портале выполните инструкции по созданию учетной записи или входа под учетной записью и подключения принтера к вашей учетной записи.

Подключение принтера к сети Wi-Fi в режиме настройки защиты Wi-Fi (WPS)

В этом разделе описывается подключение вашего принтера к сети Wi-Fi с помощью WPS.



ПРИМЕЧАНИЕ. Сведения из данного раздела касаются только беспроводных принтеров.

Данный метод настройки беспроводной связи может использоваться только в том случае, если на маршрутизаторе есть кнопка WPS. Если на маршрутизаторе этой кнопки нет, принтер рекомендуется

подключить с помощью программного обеспечения HP. См. [Подключение принтера к сети Wi-Fi с помощью программного обеспечения HP](#).

1. Убедитесь, что ваш маршрутизатор и принтер не находятся на большом расстоянии друг от друга.
2. Для запуска WPS нажмите и удерживайте кнопка Wi-Fi  в течение не менее 3 секунд.
Индикатор Wi-Fi мигает.
3. Нажмите кнопку WPS на маршрутизаторе.

 **ПРИМЕЧАНИЕ.**

- Обязательно нажмите кнопку WPS на маршрутизаторе не позже, чем через 2 минуты.
- Если принтер успешно подключен, индикатор Wi-Fi перестает мигать и устойчиво светится (для всех беспроводных моделей). См. [Панель управления](#).

-
4. Завершите установку, следуя инструкциям на экране.

 **ПРИМЕЧАНИЕ.** Когда принтер слишком долго простаивает, может появиться запрос на ввод PIN, который можно найти на этикетке в области доступа к картриджам. См. [Примечания при доступе к EWS](#).

Подключение принтера к сети Ethernet

В этом разделе описывается подключение вашего принтера к сети Ethernet.

Если ваша сеть Ethernet не имеет соединения с Интернетом, подключите принтер в беспроводном режиме к программному обеспечению HP. См. [Подключение принтера к сети Wi-Fi с помощью программного обеспечения HP](#).

1. Убедитесь, что ваш компьютер подключен к маршрутизатору.
2. Соедините свой принтер и маршрутизатор с помощью кабеля Ethernet. (Кабель Ethernet продается отдельно.)

 **ПРИМЕЧАНИЕ.**

- При подключении кабеля Ethernet подключение Wi-Fi автоматически отключается.
- Для подключения принтера в беспроводном режиме отсоедините кабель Ethernet и подключите принтер к беспроводной сети с помощью программного обеспечения HP. См. [Подключение принтера к сети Wi-Fi с помощью программного обеспечения HP](#).

-
3. В программном обеспечении HP найдите принтер и нажмите кнопку **Продолжить**. Следуйте инструкциям на экране, чтобы добавить принтер к вашей сети.
 4. Щелкните **Запуск портала**, чтобы посетить hpsmart.com/connect.
 5. На портале выполните инструкции по созданию учетной записи или входа под учетной записью и подключения принтера к вашей учетной записи.

Подключение принтера с помощью кабеля USB

1. При необходимости снимите этикетку с порта USB на задней стороне принтера.
2. Подключите принтер к компьютеру с помощью кабеля USB.
3. В программном обеспечении HP найдите принтер и нажмите кнопку **Продолжить**. Следуйте инструкциям на экране, чтобы добавить принтер к вашей сети.



Изменение параметров беспроводной связи

Беспроводное подключение для принтера можно настраивать и управлять им. К ним относятся печать сведений о настройках сети, включение и выключение функции беспроводной связи, а также восстановление параметров беспроводного подключения.

Включение и отключение беспроводной связи принтера

Нажмите кнопку Wi-Fi , чтобы включить или выключить функции беспроводной связи принтера.

Восстановление значений по умолчанию для параметров сети

На панели управления принтера нажмите кнопку «Информация»  и кнопка «Возобновить/отмена»  одновременно и удерживайте их в течение 5 секунд.

 **ПРИМЕЧАНИЕ.** Воспользуйтесь программным обеспечением HP, чтобы установить беспроводное соединение.

Изменение способа подключения

В этом разделе описывается изменение способа подключения вашего принтера.

Переход с подключения по USB на беспроводное подключение (Windows 7/Windows 10 и выше, а также macOS)

1. Отсоедините кабель USB от принтера.
2. Убедитесь, что компьютер или мобильное устройство подключено к сети Wi-Fi, и Bluetooth включен.
3. Убедитесь, что на принтере включен режим Wi-Fi. См. [Изменение параметров беспроводной связи](#).
4. Переведите принтер в режим настройки беспроводной связи путем восстановления сетевых настроек принтера. См. [Восстановите настройки по умолчанию](#).
5. В программном обеспечении HP найдите принтер и нажмите кнопку **Продолжить**. Следуйте инструкциям, чтобы добавить принтер к вашей сети.
6. При появлении запроса щелкните **Запуск портала**, чтобы открыть hpsmart.com/connect.
7. На портале выполните инструкции по созданию учетной записи или входа под учетной записью и подключения принтера к вашей учетной записи.

Переключение с беспроводной связи на подключение по USB (Windows/macOS)

1. При необходимости снимите этикетку с порта USB на задней стороне принтера.
2. Подключите принтер к компьютеру с помощью кабеля USB.
3. В программном обеспечении HP найдите принтер и нажмите кнопку **Продолжить**. Следуйте инструкциям, чтобы добавить принтер к вашей сети.

3 Загрузка бумаги

В этом разделе описывается загрузка в принтер другого носителя.

Прежде чем начать

 **ПРИМЕЧАНИЕ.**

- Для защиты принтера и предотвращения проблем с печатью выберите перед печатью корректные настройки для бумаги в программном обеспечении HP.
- Информацию о емкости лотка и список поддерживаемых форматов бумаги см. на сайте hp.com/support. Выберите свою страну или регион и язык, найдите свой принтер, нажмите **Сведения о продукте** и ознакомьтесь с характеристиками для своего принтера.

Предотвращение замятия бумаги:

- Никогда не добавляйте бумагу во входной лоток и не извлекайте бумагу из входного лотка во время печати.
 - Если во входном лотке осталась бумага, удалите ее, прежде чем загружать бумагу другого типа или размера.
 - Не разделяйте листы.
 - Используйте бумагу без складок, повреждений или сгибов.
 - Используйте только один формат бумаги. Например, не кладите бумагу формата А5 поверх бумаги формата А4.
 - Выровняйте стопку бумаги и отрегулируйте направляющие бумаги так, чтобы листы бумаги не перекашивались при печати.
-

Загрузка бумаги

В этом разделе описывается процесс загрузки бумаги во входной лоток.

1. Откройте входной лоток.

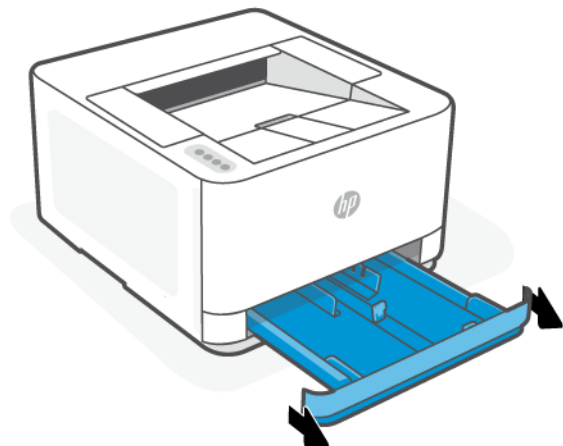

2. Если вы загружаете бумагу формата Legal или более длинного формата, нажмите кнопку рядом с передним правым краем лотка, чтобы расширить входной лоток.

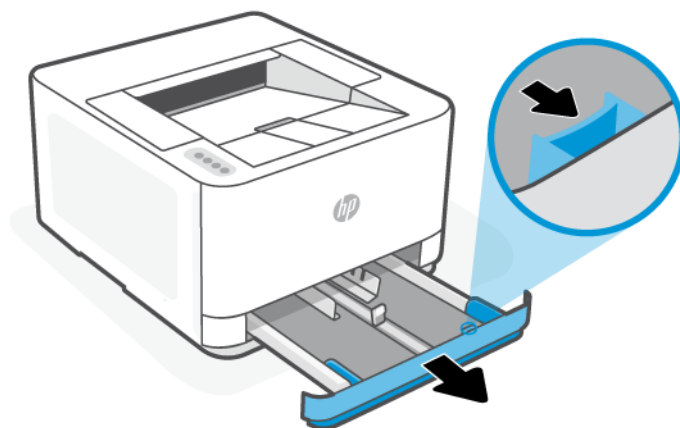

3. Нажмите и удерживайте кнопку на одной из направляющих ширины бумаги и передвиньте направляющие к краям входного лотка. Сделайте то же самое для направляющей длины бумаги.

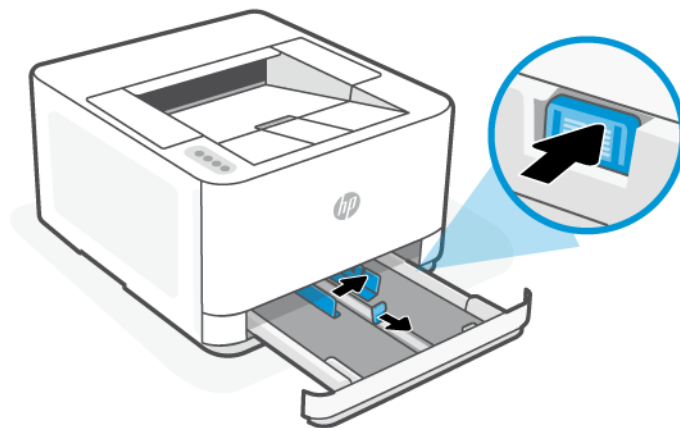

4. Загрузите бумагу в книжной ориентации стороной для печати вверх.



Стопка бумаги должна располагаться в соответствии с отметками нужного формата в лотке. Кроме того, ее высота не должна превышать отметку в лотке.

5. Отрегулируйте направляющие длины и ширины бумаги. Они должны касаться краев стопки бумаги.

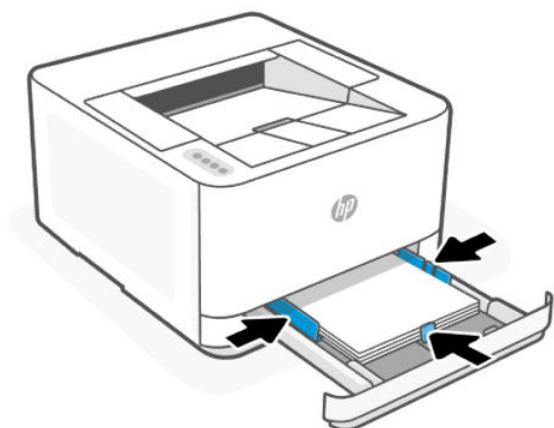

6. Закройте входной лоток.

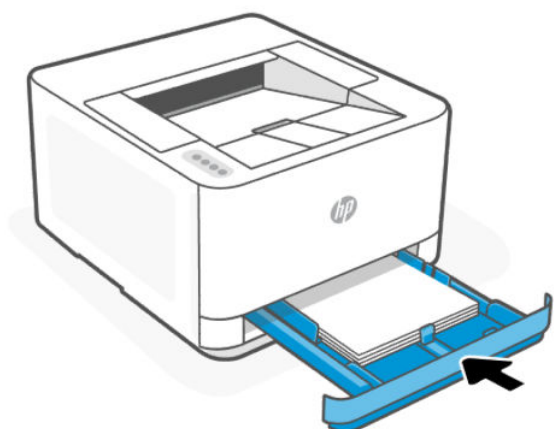

7. Откройте расширитель выходного лотка.



Загрузка конвертов

В этом разделе описывается загрузка конверта во входной лоток.

1. Откройте входной лоток.
2. Сдвиньте направляющие бумаги вплотную к краям входного лотка.
3. Загрузите конверты в книжной ориентации стороной для печати вверх.

Стопка конвертов должна располагаться в соответствии с отметками нужного формата в лотке. Кроме того, ее высота не должна превышать отметку в лотке.

4. Отрегулируйте положение направляющих бумаги. Они должны касаться краев стопки конвертов.

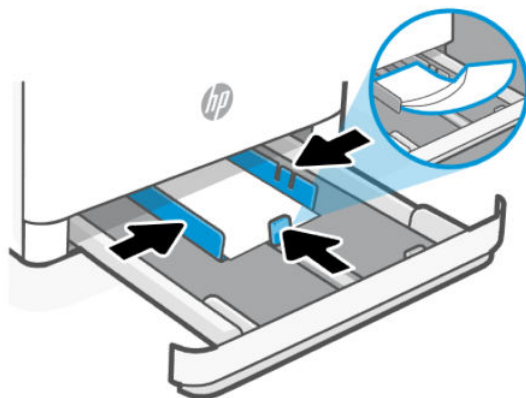

5. Закройте входной лоток.

6. Откройте расширитель выходного лотка.



Загрузка этикеток

В этом разделе описывается процесс загрузки этикеток во входной лоток.

1. Откройте входной лоток.
2. Извлеките всю бумагу из входного лотка.
3. Сдвиньте направляющие бумаги вплотную к краям входного лотка.
4. Загрузите лист этикеток в книжной ориентации стороной для печати вверх.
5. Отрегулируйте положение направляющих бумаги. Они должны касаться краев листа этикеток.

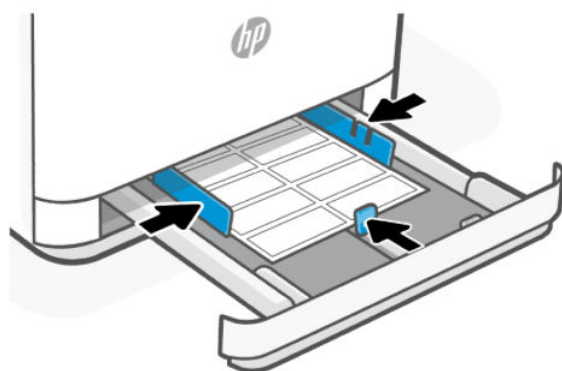

6. Закройте входной лоток.

7. Откройте расширитель выходного лотка.



Изменение параметров бумаги

Когда при загрузке бумаги появится подсказка, измените параметры бумаги на панели управления принтером или в программном обеспечении HP в соответствии с характеристиками используемой бумаги.

Изменение параметров бумаги (Windows)

1. В программном обеспечении выберите параметр **Печать**.
2. Выберите принтер, затем нажмите кнопку **Задать свойства**.
3. Измените формат и тип бумаги, чтобы он соответствовал формату бумаги, загруженной во входной лоток.
4. Убедитесь, что направляющие бумаги в лотке отрегулированы в соответствии с размерами бумаги.

Изменение параметров бумаги (OS X)

1. Выберите меню **Файл**, а затем параметр **Печать**.
2. В меню **Принтер** выберите принтер.
3. Измените формат и тип бумаги, чтобы он соответствовал формату бумаги, загруженной во входной лоток.
4. Убедитесь, что направляющие бумаги в лотке отрегулированы в соответствии с размерами бумаги.

Изменение параметров бумаги в embedded web server

1. Откройте EWS. См. [Настройка принтера с помощью Embedded Web Server \(EWS\)](#).
2. Перейдите на вкладку **Параметры**.
3. В левом меню нажмите **Предпочтения**.
4. Нажмите **Управление лотком и бумагой**, а затем внесите необходимые изменения.
5. Нажмите кнопку **Применить**.

4 Печать

В этом разделе описывается печать с различных устройств.

Для защиты принтера и предотвращения проблем с печатью выберите перед печатью корректные настройки для бумаги в программном обеспечении HP.

ПРИМЕЧАНИЕ.

- Для обеспечения высокопроизводительной печати в определенных условиях эксплуатации этот принтер может автоматически переходить в режим охлаждения. Когда принтер остывает, сеанс печати может быть приостановлен на несколько минут. На панели управления принтером, в программном обеспечении принтера или приложении HP Smart также появляется соответствующее сообщение.
 - Перед печатью документов убедитесь, что во входном лотке есть бумага и расширитель выходного лотка открыт. Дополнительные сведения см. в разделе [Загрузка бумаги](#).
-

Печать с мобильных устройств

В этом разделе описывается печать с мобильных устройств.

Приложение HP Smart можно использовать для печати документов и фотографий, которые были импортированы или созданы в данном приложении. См. [Использование приложения HP Smart для печати, сканирования и управления](#).

Печать также можно выполнять непосредственно с мобильных устройств с помощью AirPrint (iOS) или модуля HP Print Service Plugin (Android):

- **iOS.** На устройствах под управлением iOS 4.2 и более поздних версий приложение AirPrint уже установлено.
- **Android.** Загрузите модуль HP Print Service Plugin из магазина Google Play или магазина приложений, который вы предпочитаете, и включите его на своем устройстве.

 **ПРИМЕЧАНИЕ.** Печать можно выполнять с помощью HP Smart или модуля расширения AirPrint/HP Print Service Plugin, если мобильное устройство подключено к той же сети, что и принтер, или к другой сети (с помощью Wi-Fi Direct).

Печать в случае подключения к одной и той же сети Wi-Fi

Печатать документы и фотографии с мобильного устройства можно, если устройство подключено к той же сети Wi-Fi, что и принтер.

Дополнительную информацию о мобильной печати см. на сайте www.hp.com/go/mobileprinting.

 **ПРИМЕЧАНИЕ.** Убедитесь, что ваше мобильное устройство и принтер подключены к одной и той же сети Wi-Fi. См. [Подключение принтера к сети Wi-Fi с помощью программного обеспечения HP](#).

Печать без подключения к одной и той же сети Wi-Fi (Wi-Fi Direct)



С помощью Wi-Fi Direct можно напрямую подключить компьютер или мобильное устройство к принтеру и печатать в беспроводном режиме, то есть без их подключения к существующей беспроводной сети.

Дополнительную информацию о Wi-Fi Direct см. на сайте www.hp.com/go/wifidirectprinting.

ПРИМЕЧАНИЕ.

- Убедитесь, что на принтере включена функция Wi-Fi Direct. Для проверки откройте EWS (см. [Настройка принтера с помощью Embedded Web Server \(EWS\)](#)), перейдите на вкладку **Сеть**, а затем нажмите **Wi-Fi Direct**.
- С помощью подключения через Wi-Fi Direct к принтеру можно подключить до 5 компьютеров и мобильных устройств.

СОВЕТ:



- Информацию о том, как найти имя Wi-Fi Direct или пароль, см. в [Как найти имя Wi-Fi Direct или пароль](#).
- При первом включении Wi-Fi Direct принтер автоматически печатает руководство по Wi-Fi Direct. В руководстве содержатся инструкции о настройке и использовании функции Wi-Fi Direct. Для печати данного руководства также можно одновременно нажать кнопка Wi-Fi  и  (кнопка «Информация») и удерживать их 3 секунды. Руководство может быть доступно не на всех языках.

Включение или выключение Wi-Fi Direct с embedded web server

1. Откройте начальную страницу принтера (Embedded Web Server, или EWS). См. [Настройка принтера с помощью Embedded Web Server \(EWS\)](#).
2. Перейдите на вкладку **Сеть**.
3. В левом меню щелкните **Wi-Fi Direct**.
4. Нажмите **Wi-Fi Direct** и отредактируйте настройки.
5. Нажмите кнопку **Применить**.

Как найти имя Wi-Fi Direct или пароль

Напечатайте страницу конфигурации сети.

На панели управления принтером нажмите одновременно кнопка Wi-Fi  и кнопка «Возобновить/отмена» .

Печать на компьютере Windows

1. Вам необходимо установить приложение HP Smart и добавить в него принтер. См. [Использование приложения HP Smart для печати, сканирования и управления](#).
2. Откройте документ, который нужно напечатать.
3. В меню **Файл** в программе выберите **Печать**.

4. Щелкните кнопку, с помощью которой открывается диалоговое окно **Свойства**.
В зависимости от используемой программы эта кнопка может называться **Свойства**, **Параметры**, **Настройка** или **Предпочтения**.
5. Убедитесь, что выбран требуемый принтер.
6. Измените параметры печати и нажмите кнопку **ОК**.
7. Нажмите **Печать** или кнопку **ОК**, чтобы напечатать задание.

Печать с компьютера Mac

1. Вам необходимо установить приложение HP Smart и добавить в него принтер. См. [Использование приложения HP Smart для печати, сканирования и управления](#).
2. После подключения откройте нужный документ и используйте команду **Печать**.
3. Убедитесь, что выбран нужный принтер.
4. Измените любые параметры печати.
5. Щелкните **Печать**, чтобы напечатать документ.

5 Настройка принтера

В этом разделе описывается настройка принтера.

Использование веб-служб

В принтере применяются инновационные облачные решения, например «печатать в любом месте», «сканировать и сохранить в облаке», а также другие (включая автоматическое пополнение расходных материалов).

Дополнительную информацию см. на веб-сайте веб-сайт HP Smart (admin.hpSMART.com).



ПРИМЕЧАНИЕ. Для использования этих облачных решений принтер должен быть подключен к Интернету.

Настройка веб-служб

1. Перед настройкой веб-служб убедитесь, что принтер подключен к Интернету.
2. Откройте EWS. См. [Настройка принтера с помощью Embedded Web Server \(EWS\)](#).
3. Перейдите на вкладку **Веб-службы**.
4. В разделе **Настройки веб-служб** левого меню выберите **Сопряжение принтера**.
5. Нажмите **Начать сопряжения** для сопряжения вашего принтера.
6. При появлении соответствующего запроса разрешите проверку и настройку обновлений для принтера.



ПРИМЕЧАНИЕ.

- Если запрашивается пароль, введите номер PIN, указанный на этикетке на принтере. См. [Примечания при доступе к EWS](#).
 - При возникновении запроса о настройке прокси-серверов и если сеть использует параметры прокси, следуйте инструкциям на дисплее, чтобы установить прокси-сервер. Если не удастся найти эту информацию, обратитесь к администратору сети или ответственному за настройку сети.
 - По запросу на обновление принтера разрешите принтеру продолжить обновление или вручную проверьте наличие обновлений на EWS. Откройте EWS, перейдите на вкладку **Сервис**, выберите **Обновления принтера** и **Обновление микропрограммы** в левом меню, затем выберите нужные параметры.
-
7. При подключении к серверу HP принтер напечатает страницу сведений. Для завершения процедуры настройки веб-служб следуйте инструкциям на странице сведений.

Обновление принтера

HP предлагает периодические обновления принтера, позволяющие повысить производительность принтера, устранять проблемы или защищать ваш принтер от потенциальных угроз безопасности.

При настройке принтера через программное обеспечение HP появляется запрос на обновление принтера до последней версии микропрограммы. Обновите принтер, следуя инструкциям на экране.

Вы можете изменить настройки для проверки обновлений на embedded web server (EWS) вручную. В EWS перейдите на вкладку **Сервис**, выберите **Обновления принтера** и **Обновление микропрограммы** в левом меню, затем выберите нужные параметры.

Принтер с поддержкой функции динамической безопасности

Этот принтер предназначен для работы только с теми картриджами, которые оснащены новой или повторно используемой микросхемой HP. Повторно используемая микросхема HP позволяет использовать повторно используемые, восстановленные и повторно заправленные картриджи.

В принтере используются средства обеспечения динамической безопасности для блокировки картриджей с микросхемами сторонних производителей. Периодические обновления микропрограммы, предоставляемые через Интернет, будут поддерживать эффективную работу средств обеспечения динамической безопасности и блокировать использование ранее работавших картриджей.

Обновления могут улучшать, совершенствовать или расширять возможности и функции принтера, обеспечивать защиту от угроз безопасности и выполнять другие задачи, но эти обновления также могут блокировать работу картриджей, в которых используются микросхемы сторонних производителей, в том числе картриджи, работающие на данный момент. Если вы не зарегистрированы в некоторых программах HP, например Instant Ink, или не используете другие службы, требующие автоматического обновления микропрограммы через Интернет, для большинства принтеров HP можно настроить автоматическое получение обновлений или их получение с уведомлением, которое позволяет выбрать, устанавливать обновление или нет. Для получения дополнительных сведений о функции динамической безопасности и настройке обновлений микропрограммы через Интернет перейдите по следующему www.hp.com/learn/ds.

Откройте программное обеспечение принтера HP (Windows)

После установки программного обеспечения принтера HP выполните одно из следующих действий в зависимости от операционной системы.

- **Windows 10 и более поздние версии:** На рабочем столе компьютера вызовите меню **Пуск**, из списка приложений выберите **HP** и нажмите на значок с именем принтера.
- **Windows 7.** На рабочем столе компьютера щелкните **Пуск**, **Все программы**, **HP** и выберите папку для принтера. Затем нажмите значок с именем принтера.

 **ПРИМЕЧАНИЕ.** Для установки программного обеспечения принтера HP Smart требуется Windows 7 с пакетом обновления 1 (SP1).

 **ПРИМЕЧАНИЕ.** Если у вас не установлено ПО принтера HP, перейдите на сайт hp.com/support, загрузите и установите необходимые программы.

Настройка принтера с помощью Embedded Web Server (EWS)

Используйте Embedded Web Server (EWS) для управления функциями печати с компьютера.

- Просмотр информации о состоянии принтера
- Проверка информации и состояния расходных материалов для тонера
- Получение уведомлений о событиях принтера и расходных материалов

- Просмотр и изменение параметров сети и принтера

Доступ к встроенному веб-серверу Embedded Web Server (EWS) и его использование

Чтобы открыть EWS, можно использовать один из следующих способов.

- Приложение HP Smart
- Программное обеспечение принтера HP
- Веб-браузер, использующий IP-адрес
- Веб-браузер, использующий подключение Wi-Fi Direct

Примечания при доступе к EWS

- Если в веб-браузере отображается сообщение о том, что веб-сайт является небезопасным, выберите необходимый вариант для продолжения. Доступ к веб-сайту не повредит вашему устройству.
- Для вашей безопасности некоторые параметры на начальной странице принтера или EWS защищены паролем.
 - При доступе к EWS в первый раз, введите номер PIN (если он запрашивается). Этот персональный идентификационный номер (PIN) указан на этикетке на принтере.
 - Чтобы увидеть этикетку, откройте крышку отсека картриджа.
 - После получения доступа к веб-серверу EWS можно изменить пароль в его параметрах.

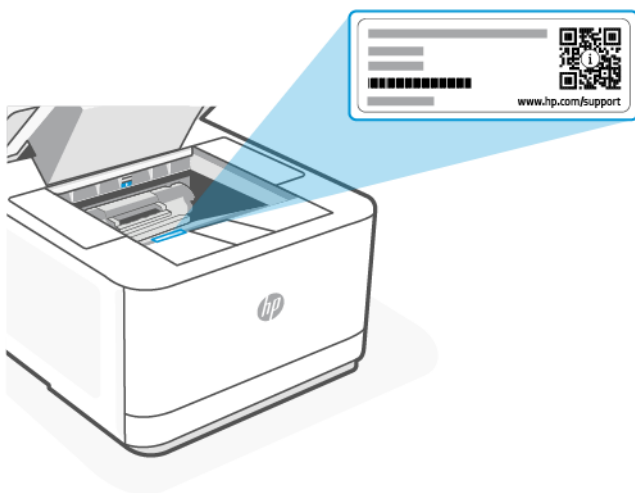

- В зависимости от способа подключения принтера некоторые функции в EWS могут быть недоступны.
- За пределами сетевого брандмауэра Embedded Web Server (EWS) недоступен.

Открытие EWS с помощью HP Smart (iOS, Android, Windows 10 и выше)

1. Откройте приложение HP Smart на компьютер или мобильное устройство. См. [Использование приложения HP Smart для печати, сканирования и управления](#).
2. В приложении HP Smart выберите свой принтер, а затем нажмите или коснитесь **Расширенные настройки**.

Открытие EWS с помощью IP-адреса (подключение к Wi-Fi или Ethernet)

1. Выясните IP-адрес. Нажмите  кнопка «Информация» на принтере для печати страницы сведений, содержащей IP-адрес.
2. Откройте веб-браузер на своем устройстве. Введите IP-адрес (как указано на экране или странице) в адресной строке, а затем нажмите **Ввод** на своем устройстве.

Открытие EWS с помощью IP-адреса (подключение Wi-Fi Direct)

1. Убедитесь, что ваше устройство и принтер соединены друг с другом, используя Wi-Fi Direct. См. [Печать без подключения к одной и той же сети Wi-Fi \(Wi-Fi Direct\)](#).
2. Откройте веб-браузер, введите следующий IP-адрес или имя узла принтера в адресной строке, а затем нажмите **Ввод**.

IP-адрес/имя узла: 192.168.223.1

Открытие EWS с помощью программного обеспечения принтера HP (Windows 7)

 **ПРИМЕЧАНИЕ.** Для установки программного обеспечения принтера HP Smart требуется Windows 7 с пакетом обновления 1 (SP1).

1. На рабочем столе компьютера нажмите кнопку **Пуск**, выберите **Все программы, HP**, папку принтера, выберите значок с названием принтера, затем откройте **HP Printer Assistant**.
2. В **HP Printer Assistant** перейдите на вкладку **Печать**.
3. Выберите **Главную страницу принтера (EWS)**.

Настройка параметров IP-сети

Используйте следующие разделы для настройки сетевых параметров принтера.

Если запрашивается пароль, введите номер PIN, указанный на этикетке в области доступа к картриджу. См. [Примечания при доступе к EWS](#).

Просмотр и изменение параметров сети

Просмотреть и изменить параметры IP можно в Embedded Web Server.

1. Откройте EWS. См. [Настройка принтера с помощью Embedded Web Server \(EWS\)](#).
2. Перейдите на вкладку **Сеть** для получения информации о сети. Измените параметры, установив необходимые значения.

Переименование принтера в сети

Чтобы присвоить подключенному к сети принтеру уникальное имя, используйте Embedded Web Server.

1. Откройте EWS. См. [Настройка принтера с помощью Embedded Web Server \(EWS\)](#).
2. Перейдите на вкладку **Сеть**.
3. В левом меню нажмите **Общее**.
4. Нажмите **Идентификация сети** и измените имя узла.

5. Внесите необходимые изменения и нажмите **Применить**.

Настройка параметров IPv4 TCP/IP вручную

Используйте EWS, чтобы вручную настроить адрес IPv4, маску подсети и шлюз по умолчанию.

1. Откройте EWS. См. [Настройка принтера с помощью Embedded Web Server \(EWS\)](#).
2. Перейдите на вкладку **Сеть**.
3. В левом меню нажмите **Проводная**.
4. Нажмите **Конфигурация IPv4** и внесите необходимые изменения.
5. Нажмите кнопку **Применить**.

Установка или изменение пароля системы с помощью Embedded Web Server

Назначьте пароль администратора для доступа к HP Embedded Web Server, чтобы неавторизованные пользователи не имели возможности изменить настройки принтера.

1. Откройте EWS. См. [Настройка принтера с помощью Embedded Web Server \(EWS\)](#).
2. Перейдите на вкладку **Параметры**.
3. В левом меню нажмите **Безопасность**.
4. Нажмите **Настройки пароля** и внесите необходимые изменения.
5. Нажмите кнопку **Применить**.



ПРИМЕЧАНИЕ. Запишите пароль и сохраните его в надежном месте.

Изменение настроек энергосбережения

В принтере есть несколько функций для экономии электроэнергии и расходных материалов.

Установка времени перехода в спящий режим

С помощью EWS можно установить время бездействия, по истечении которого принтер перейдет в спящий режим.

1. Откройте EWS. См. [Настройка принтера с помощью Embedded Web Server \(EWS\)](#).
2. Перейдите на вкладку **Параметры**.
3. В левом меню нажмите **Управление электропитанием**.
4. Нажмите **Режим ожидания** и выберите требуемое время.
5. Нажмите кнопку **Применить**.

Изменение времени и параметров выключения принтера

С помощью EWS можно установить время, по истечении которого принтер будет выключен.

1. Откройте EWS. См. [Настройка принтера с помощью Embedded Web Server \(EWS\)](#).
2. Перейдите на вкладку **Параметры**.

3. В левом меню нажмите **Управление электропитанием**.
4. Нажмите **Режим отключения** и выберите требуемое время.
5. Установите или снимите флажок, чтобы установить задержку для отключения.



ПРИМЕЧАНИЕ.

- Если выбран этот параметр, принтер не завершит работу, пока все порты не станут неактивны. Активное сетевое соединение предотвратит завершение работы принтера.
- Время завершения работы по умолчанию составляет **4 часа**.

-
6. Нажмите кнопку **Применить**.

6 Расходные материалы, дополнительные принадлежности и запасные части

В этом разделе описывается заказ расходных материалов и управление аксессуарами.

Принтер с поддержкой функции динамической безопасности

Этот принтер предназначен для работы только с теми картриджами, которые оснащены новой или повторно используемой микросхемой HP. Повторно используемая микросхема HP позволяет использовать повторно используемые, восстановленные и повторно заправленные картриджи.

В принтере используются средства обеспечения динамической безопасности для блокировки картриджей с микросхемами сторонних производителей. Периодические обновления микропрограммы, предоставляемые через Интернет, будут поддерживать эффективную работу средств обеспечения динамической безопасности и блокировать использование ранее работавших картриджей.

Обновления могут улучшать, совершенствовать или расширять возможности и функции принтера, обеспечивать защиту от угроз безопасности и выполнять другие задачи, но эти обновления также могут блокировать работу картриджей, в которых используются микросхемы сторонних производителей, в том числе картриджи, работающие на данный момент. Если вы не зарегистрированы в некоторых программах HP, например Instant Ink, или не используете другие службы, требующие автоматического обновления микропрограммы через Интернет, для большинства принтеров HP можно настроить автоматическое получение обновлений или их получение с уведомлением, которое позволяет выбрать, устанавливать обновление или нет. Для получения дополнительных сведений о функции динамической безопасности и настройке обновлений микропрограммы через Интернет перейдите по следующему www.hp.com/learn/ds.

Заказ расходных материалов, дополнительных устройств и запасных деталей

В этом разделе описывается заказ расходных материалов, принадлежностей и компонентов.

Заказ

Таблица 6-1 Заказ

Заказ расходных материалов	Веб-сайты службы поддержки HP
Заказ расходных материалов и бумаги	www.hp.com/go/suresupply
Заказ оригинальных запчастей HP или принадлежностей	www.hp.com/buy/parts
Заказ через обслуживающую организацию или поставщика услуг технической поддержки	Обратитесь к обслуживающей организации или поставщику услуг технической поддержки, которые одобрены HP.
Заказ через HP Embedded Web Server (EWS)	Чтобы получить доступ, в поддерживаемом веб-браузере на компьютере введите IP-адрес принтера в поле адреса/URL-адреса. EWS содержит ссылку на веб-сайт HP SureSupply, на котором доступны различные возможности приобретения оригинальных расходных материалов HP.

 **ПРИМЕЧАНИЕ.** Для заказов также можно использовать HP Smart. Информацию об этом приложении см. в разделе [Использование приложения HP Smart для печати, сканирования и управления](#).

Расходные материалы и дополнительные принадлежности

- А: черный картридж с тонером стандартной емкости.
- X: черный картридж с тонером высокой емкости.

Таблица 6-2 Список расходных материалов и принадлежностей

Имя/номер картриджа	Номер детали	Страны, где допускается использование
HP 138A, оригинальный лазерный картридж HP LaserJet, черный	W1380A	Только Северная Америка, Австралия и Новая Зеландия
Черный оригинальный картридж с тонером HP 138X LaserJet	W1380X	Только Северная Америка, Австралия и Новая Зеландия
HP 139A, оригинальный лазерный картридж HP LaserJet, черный	W1390A	Только Западная Европа, Швейцария, Великобритания, Ирландия и Израиль*
Черный оригинальный картридж с тонером HP 139X LaserJet	W1390X	Только Западная Европа, Швейцария, Великобритания, Ирландия и Израиль*
HP 145A, оригинальный лазерный картридж HP LaserJet, черный	W1450A	Только Латинская Америка, ISE, Азиатско-Тихоокеанский регион, Африка и Ближний Восток (кроме Китая, Индии, Австралии и Новой Зеландии)
Черный оригинальный картридж с тонером HP 145X LaserJet	W1450X	Только Латинская Америка, ISE, Азиатско-Тихоокеанский регион, Африка и Ближний Восток (кроме Китая, Индии, Австралии и Новой Зеландии)
HP 146A, оригинальный лазерный картридж HP LaserJet, черный	W1460A	Только для Китая и Индии
Черный оригинальный картридж с тонером HP 146X LaserJet	W1460X	Только для Китая и Индии

* Продукт предназначен для поставки в регионы и страны, перечисленные выше. Тем не менее ничто в данном документе не должно рассматриваться как разрешение HP импортировать продукты в Европейское экономическое пространство, Швейцарию и Великобританию из любой страны за пределами этого региона.

Настройка параметров расходных материалов HP для защиты картриджей с тонером

Используйте функции HP «Политика по картриджам» и «Защита картриджей», чтобы узнать, какие картриджи установлены в принтере, и защитить их от кражи.

- **Политика по картриджам.** Эта функция защищает принтер от использования поддельных картриджей с тонером, позволяя устанавливать только оригинальные картриджи HP. Подлинные картриджи HP обеспечивают наилучшее качество печати. При установке картриджа, который не является подлинным картриджем HP, на панели управления принтера появляется сообщение о недействительности картриджа, а также дальнейшие инструкции.
- **Защита картриджей.** Эта функция привязывает картриджи с тонером к определенному принтеру или к нескольким принтерам, чтобы эти картриджи невозможно было использовать в других принтерах. Защита картриджей позволяет сохранять вложенные средства. Если эта функция включена, при установке защищенного картриджа из исходного принтера в другой принтер печать будет невозможна. На панели управления принтера появится сообщение о том, что картридж защищен, а также дальнейшие инструкции.

⚠ ПРЕДУПРЕЖДЕНИЕ. После включения на принтере функции защиты картриджей эта функция будет *всегда* автоматически применяться ко всем картриджам, устанавливаемым в принтер. Чтобы выключить защиту для нового картриджа, отключите функцию *перед* его установкой.

При отключении этой функции защита не выключается для установленных картриджей.

Обе функции по умолчанию отключены. Для включения или отключения выполните следующие действия.

Включение и отключение функции «Политика по картриджам»

 **ПРИМЕЧАНИЕ.** Для включения или отключения этой функции может потребоваться ввод пароля администратора.

1. Откройте EWS. См. [Настройка принтера с помощью Embedded Web Server \(EWS\)](#).
2. Перейдите на вкладку **Параметры**.
3. В левом меню нажмите **Расходные материалы**, а затем выберите **Параметры расходных материалов**.
4. Установите необходимый флажок в разделе **Политика по картриджам**.
5. Нажмите кнопку **Применить**.

Замена лазерного картриджа

В этом разделе описывается замена картриджей с тонером.

Информация о картридже

Продолжайте печать с использованием имеющегося картриджа до тех пор, пока перераспределение тонера позволяет обеспечить приемлемое качество печати. Чтобы перераспределить тонер, извлеките лазерный картридж из принтера и осторожно встряхните его из стороны в сторону по горизонтали. Иллюстрацию см. в инструкции по замене картриджа. Вставьте лазерный картридж обратно в принтер и закройте крышку.

Извлечение и замена картриджа с тонером

Когда срок службы картриджа подходит к концу, можно продолжать использовать его для печати до тех пор, пока после равномерного распределения тонера качество печати будет приемлемым.

1. Откройте крышку доступа к картриджу и извлеките старый картридж.

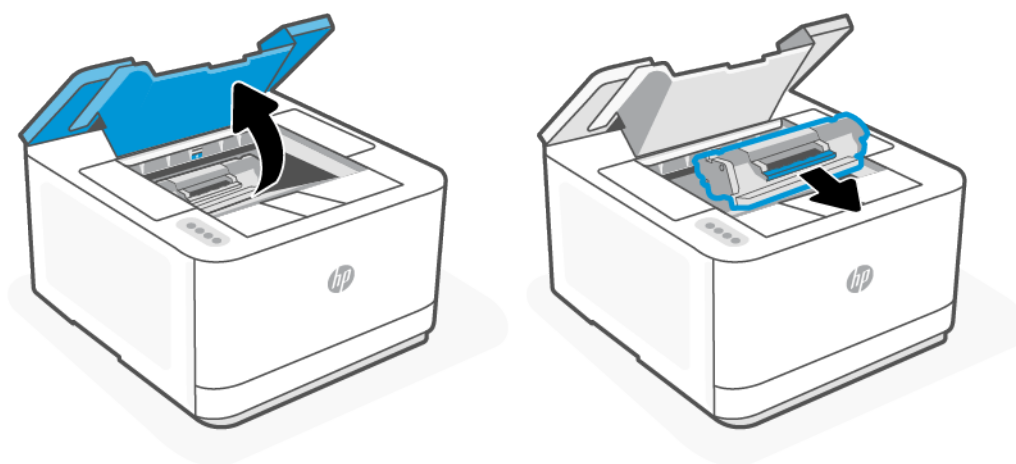

2. Извлеките новый картридж из упаковки. Поместите использованный картридж в контейнер для отправки в переработку.

⚠ ПРЕДУПРЕЖДЕНИЕ. Чтобы не повредить картридж, держите его за края. Не прикасайтесь к защитной крышке или к поверхности роликов.

3. Возьмите картридж за оба края и осторожно покачайте его, чтобы добиться равномерного распределения тонера внутри картриджа.

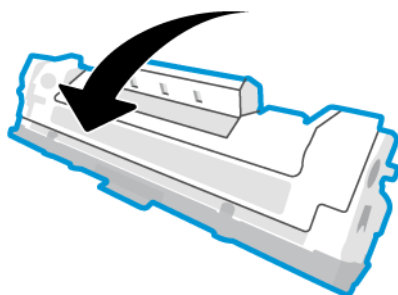

4. Снимите крышку с картриджа.

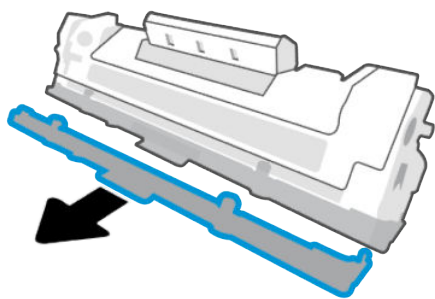

5. Вставьте картридж в устройство, а затем закройте крышку доступа к картриджу.

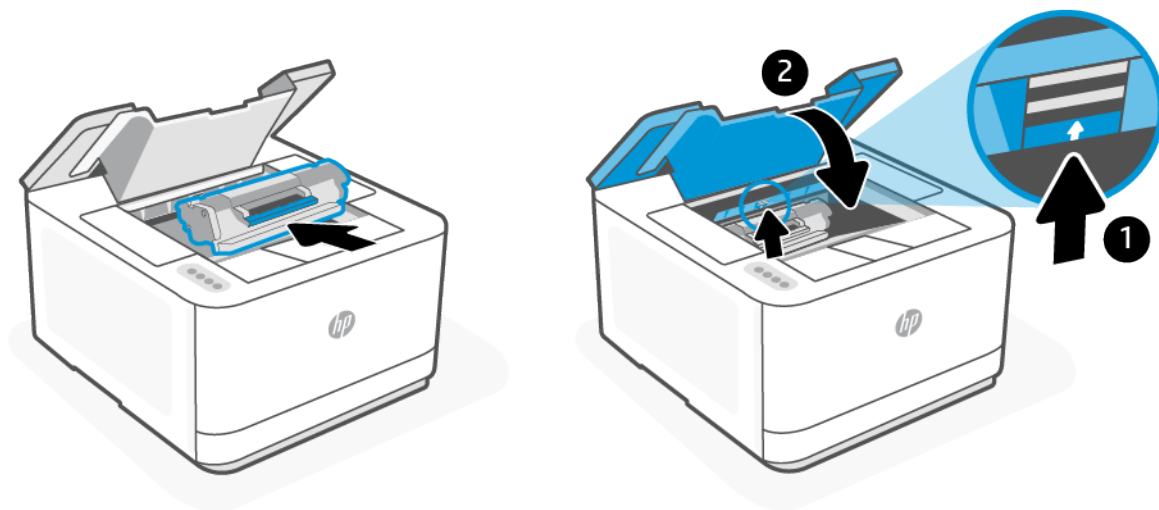

⚠ ПРЕДУПРЕЖДЕНИЕ. Если тонер попал на одежду, удалите его сухой тканью и постирайте одежду в холодной воде. *Горячая вода закрепит тонер на ткани.*

7 Решение проблем

В этом разделе приведены решения по устранению общих проблем.

Справочные данные можно получить в приложении HP Smart. HP Smart оповещает о проблемах с принтером (заявляя и другие проблемы), предоставляет ссылки на справочные материалы и возможность обратиться в службу поддержки для получения дополнительной помощи. Дополнительные сведения см. в статье [Использование приложения HP Smart для печати, сканирования и управления](#).

Если эти предложения не устраняют проблемы, попробуйте получить помощь от одной из служб поддержки, см. сайт поддержки HP.

Служба поддержки HP

Чтобы узнать о последних обновлениях устройства и поддержке, перейдите на сайт hp.com/support и найдите там свой принтер. Поддержка HP в Интернете предполагает несколько вариантов помощи при неполадках принтера.

- **Загрузите ПО и драйверы:** загрузите ПО, драйверы и микропрограмму для вашего принтера.
- **Задайте вопрос сообществу:** присоединитесь к форумам сообщества, чтобы находить решения, задавать вопросы и делиться советами.
- **Средства диагностики HP:** используйте онлайн-инструменты HP для определения модели принтера и поиска рекомендуемых решений устранения неполадок.

Связь с HP

Если для решения проблемы нужна помощь специалиста HP, посетите сайт hp.com/support. Доступны следующие варианты бесплатного обращения заказчиков, имеющих гарантию на продукт (поддержка агента HP для заказчиков, не имеющих гарантии, может быть платной).

- Общайтесь в чате с сотрудниками службы поддержки HP или с виртуальным агентом HP.
- Звонок агенту службы поддержки HP.

При обращении в службу поддержки HP будьте готовы предоставить следующие сведения.

- Название продукта (указано на принтере)
- Номер изделия (указанный на этикетке внутри принтера)
- Серийный номер (указанный на этикетке внутри принтера)

Регистрация принтера

Регистрация займет всего несколько минут и позволит получать более оперативное обслуживание, более эффективную поддержку и уведомления о поддержке устройства. Если регистрация принтера не была выполнена при установке программного обеспечения, это можно сделать сейчас на сайте www.register.hp.com.

Дополнительные варианты гарантии

За дополнительную плату для принтера можно приобрести планы обслуживания с расширенными сроками действия. Посетите hp.com/support, выберите свою страну или регион и язык, а затем изучите варианты предоставления расширенной гарантии, доступные для вашего принтера.

Дополнительные сведения

См. информацию по адресу: hp.com/support. Выберите страну/регион. Введите наименование продукта и нажмите **Поиск**.

На них доступны инструкции по выполнению различных задач, включая следующие.

- Поиск и устранение неисправностей принтера
- Печать с использованием различных приложений или различных устройств
- Получение поддержки

Там вы найдете документы, видеоролики и многие другие ресурсы, которые помогут использовать все возможности вашего принтера.

Печать отчетов о принтере

В этом разделе описывается печать отчетов в EWS и через панель управления принтера.

Печать отчета из EWS

1. Откройте EWS. См. [Настройка принтера с помощью Embedded Web Server \(EWS\)](#).
2. Откройте вкладку **Инструменты**.
3. В левом меню нажмите **Отчеты**.
4. Щелкните **Отчеты принтера**, чтобы напечатать нужный отчет.

Отчеты принтера

Таблица 7-1 Отчеты принтера



Отчет о принтере	Значение	Инструкции по выполнению печати
Информационный отчет	На странице сведений содержится общая информация о принтере и его текущем состоянии.	Нажмите кнопка «Информация»  .
Отчет о состоянии принтера	На странице состояния приведены текущие сведения о принтере, состояние расходных материалов и некоторые недавние события. Он может быть полезен при устранении неполадок в работе принтера.	Нажмите и удерживайте кнопка «Информация»  в течение 3 секунд.

Таблица 7-1 Отчеты принтера (продолжение)

Отчет о принтере	Значение	Инструкции по выполнению печати
Отчет о конфигурации сети и отчет о тестировании беспроводной сети (беспроводные модели)	<p>В отчете о конфигурации указываются параметры IP, состояние портов/служб, список сетей Wi-Fi в диапазоне принтера. Он также включает в себя подробные данные для Wi-Fi Direct, в том числе имя SSID, IP-адрес, состояние включения-выключения печати для Wi-Fi Direct, состояние включения-выключения безопасности печати для Wi-Fi Direct и код доступа к системе безопасности.</p> <p>Отчет о тестирования беспроводной сети содержит информацию о диагностике, обычно используемую при устранении проблем пользователями. Отчет содержит информацию о проблемах подключения, которые существуют между радиомодулем/STA принтера и маршрутизатором Wi-Fi в домашней сети.</p>	<p>Нажмите одновременно кнопка Wi-Fi  и кнопка «Возобновить/отмена» .</p>
Отчет о проверке веб-доступа	Печать отчета о доступе к Интернету может помочь при решении проблем с выходом в Интернет, которые могут влиять на работу веб-служб.	<ol style="list-style-type: none"> 1. Откройте EWS. См. Настройка принтера с помощью Embedded Web Server (EWS). 2. Откройте вкладку Инструменты. 3. В левом меню нажмите Отчеты принтера. 4. Щелкните Печать отчета о веб-доступе для отправки задания печати. 5. Щелкните ОК.
Страница информации о веб-службах	В зависимости от состояния веб-служб отчет о веб-службах содержит различные инструкции, которые позволяют включить и настроить веб-службы, устранить проблемы с подключением и многое другое.	<ol style="list-style-type: none"> 1. Откройте EWS. См. Настройка принтера с помощью Embedded Web Server (EWS). 2. Перейдите на вкладку Веб-службы. 3. В левом меню щелкните Настройки веб-служб. 4. Нажмите Печать страницы сведений для печати страницы сведений.
Корректировка страницы проверки правильности выравнивания	Принтер распечатает страницу проверки правильности выравнивания.	<ol style="list-style-type: none"> 1. Откройте EWS. См. Настройка принтера с помощью Embedded Web Server (EWS). 2. Перейдите на вкладку Параметры. 3. В левом меню нажмите Предпочтения. 4. Нажмите Регистрация изображения и внесите необходимые изменения. 5. Нажмите кнопку Применить.

Восстановите настройки по умолчанию

В этом разделе описывается восстановление исходных заводских параметров и настроек. Ниже приведены некоторые сценарии, при выполнении которых вы можете восстановить исходные заводские настройки.

- Если вы отключили некоторые функции или изменили некоторые параметры, а теперь возникла необходимость восстановить прежние значения, можно восстановить на принтере исходные заводские параметры или сетевые параметры.
- В случае изменения параметров принтера или сети можно восстановить заводские настройки и сетевые параметры.
- Если прошло более двух часов после включения принтера, а беспроводное подключение устройства еще не настроено, его можно перевести в режим настройки, восстановив сетевые параметры. Принтер будет находиться в режиме настройки два часа.

Также путем восстановления сетевых параметров можно устранять неполадки сетевого подключения. В случае восстановления сетевых параметров необходимо заново подключить принтер к сети.

Восстановление настроек принтера по умолчанию с помощью EWS

1. Откройте EWS. См. [Настройка принтера с помощью Embedded Web Server \(EWS\)](#).
 2. Перейдите на вкладку **Параметры**.
 3. В левом меню нажмите **Восстановление значений по умолчанию**.
 4. Установите флажок для восстановления заводских настроек по умолчанию.
 5. Нажмите кнопку для восстановления настроек.
- Произойдет автоматический перезапуск принтера.

Восстановление настроек сети по умолчанию с помощью EWS

1. Откройте EWS. См. [Настройка принтера с помощью Embedded Web Server \(EWS\)](#).
 2. Перейдите на вкладку **Параметры**.
 3. В левом меню нажмите **Восстановление значений по умолчанию**.
 4. Установите флажок для восстановления настроек сети по умолчанию.
 5. Нажмите кнопку для восстановления настроек.
- Произойдет автоматический перезапуск принтера.

Низкий уровень картриджа

В этом разделе описываются параметры управления картриджами с низким уровнем чернил.

Низкий уровень тонера в картридже

Оставшийся срок службы картриджа может быть различным. Подготовьте новые расходные материалы для замены, когда качество печати станет неприемлемым. Картридж не требуется заменять прямо сейчас.

Продолжайте печать с использованием имеющегося картриджа до тех пор, пока перераспределение тонера позволяет обеспечить приемлемое качество печати. Чтобы перераспределить тонер, извлеките лазерный картридж из принтера и осторожно встряхните его из стороны в сторону по горизонтали. Иллюстрацию см. в инструкции по замене картриджа. Вставьте лазерный картридж обратно в принтер и закройте крышку.

Очень низкий уровень тонера в картридже

Оставшийся срок службы картриджа может быть различным. Подготовьте новые расходные материалы для замены, когда качество печати станет неприемлемым. Картридж нужно заменить тогда, когда качество печати перестанет быть приемлемым.

При очень низком уровне ресурса картриджа HP действие гарантии HP Supplies Premium Protection Warranty на этот картридж прекращается.

Изменение настроек «Очень низкий уровень»

Изменение параметров расходных материалов для принтера с помощью EWS

Можно изменить поведение принтера при достижении очень низкого уровня ресурса расходных материалов. Эти настройки не придется переустанавливать при установке нового картриджа с тонером.

1. Откройте EWS. См. [Настройка принтера с помощью Embedded Web Server \(EWS\)](#).
2. Перейдите на вкладку **Параметры**.
3. В левом меню нажмите **Расходные материалы**.
4. Нажмите **Параметры расходных материалов** и установите требуемые флажки.
5. Нажмите кнопку **Применить**.

Заказ расходных материалов

Таблица 7-2 Заказ расходных материалов

Заказ	Служба поддержки HP
Заказ расходных материалов и бумаги	www.hp.com/go/suresupply
Заказ через обслуживающую организацию или поставщика услуг технической поддержки	Обратитесь к обслуживающей организации или поставщику услуг технической поддержки, которые одобрены HP.
Заказ через HP Embedded Web Server (EWS)	Для доступа в адресной строке совместимого веб-браузера на компьютере введите IP-адрес принтера. Embedded Web Server (EWS) содержит ссылку на веб-сайт HP SureSupply, который предоставляет возможности для приобретения оригинальных расходных материалов HP.

Ошибка подачи и захвата бумаги

В этом разделе описывается устранение неполадок с неправильной подачей бумаги.

Принтер не захватывает бумагу

Если принтером не захватывается бумага из входного лотка, попробуйте справиться с этой проблемой следующим образом.

1. Откройте принтер и извлеките всю замятую бумагу.
2. Загрузите в лоток бумагу подходящего формата для текущего задания печати.
3. Убедитесь, что формат и тип бумаги заданы правильно.

4. Убедитесь, что направляющие бумаги в лотке отрегулированы в соответствии с размерами бумаги. Отрегулируйте направляющие, установив в соответствующие углубления лотка.



ПРИМЕЧАНИЕ. Если проблема не устранена, посетите сайт hp.com/support и найдите свой принтер чтобы узнать больше об устранении проблем, связанных с бумагой.

Принтером захватывается несколько листов бумаги

Если принтер захватывает более одного листа бумаги из входного лотка, попробуйте решить эту проблему следующим образом.

1. Извлеките стопку бумаги из входного лотка, поверните ее на 180 градусов и переверните. Снова положите стопку бумаги во входной лоток.
2. Используйте только ту бумагу, которая соответствует требованиям HP к бумаге для данного устройства.
3. Используйте бумагу без складок, повреждений или сгибов. При необходимости воспользуйтесь бумагой из другой пачки.
4. Убедитесь, что входной лоток не переполнен. В противном случае выньте стопку бумаги из лотка, выровняйте ее, а затем верните часть бумаги во входной лоток.
5. Убедитесь, что направляющие бумаги в лотке отрегулированы в соответствии с размерами бумаги. Отрегулируйте направляющие, установив в соответствующие углубления лотка.
6. Характеристики среды печати не должны выходить за рекомендуемые значения.

Принтер захватывает бумагу со смещением

Если принтер захватывает листы со значительным или незначительным смещением, попробуйте следующие решения.

1. Полностью выдвиньте входной лоток.
2. Отрегулируйте пальцами левую и правую направляющую и убедитесь, что бумага касается конца входного лотка равномерно на всем его протяжении.
3. Вставьте входной лоток обратно в принтер.

Устранение замятой бумаги

В этом разделе приведены сведения по устранению неполадок, связанных с подачей и застреванием бумаги.

Введение

Далее приведем инструкции по устранению замятий бумаги в принтере.

Прежде чем начать



ПРЕДУПРЕЖДЕНИЕ.

- Замятия могут произойти на нескольких участках.
- Не используйте для устранения замятий острые объекты, такие как щипцы или острогубцы. На повреждения острыми предметами условия гарантии не распространяются.

- При устранении замятий вытягивайте застрявший носитель параллельно поверхности устройства. При вытягивании застрявшего носителя под углом можно повредить устройство.
- Извлеките бумагу, потянув ее обеими руками во избежание разрыва.

Места замятий

Замятия в принтере могут происходить в следующих участках.



Таблица 7-3 Места замятий

Функция	Значение
1	Область доступа к картриджам
2	Входной лоток
3	Задняя крышка

Частое или повторяющееся замятие бумаги?

Для устранения проблемы частых замятий бумаги выполните следующие действия. Если первый шаг не устраняет неполадку, перейдите к следующему шагу, пока проблема не будет устранена.

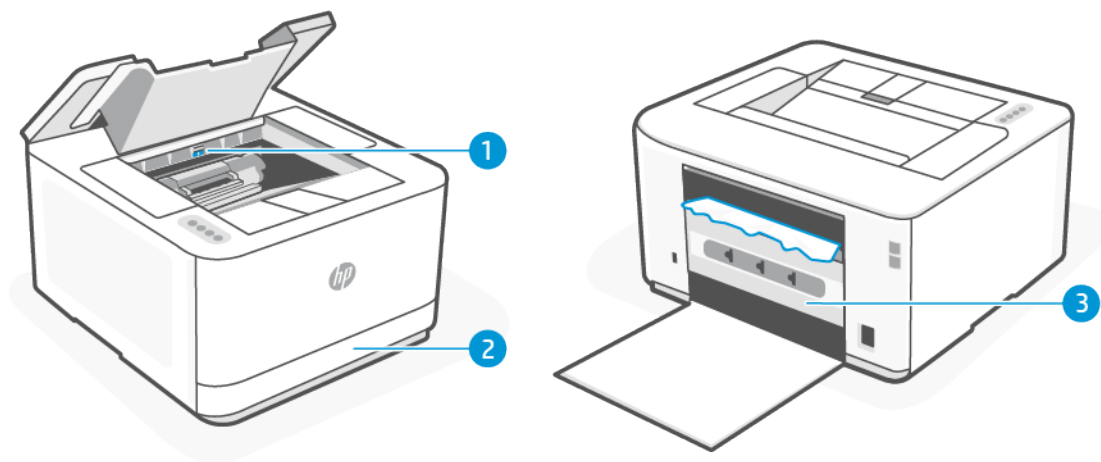
1. В случае замятия бумаги в принтере устраните проблему и распечатайте тестовую страницу для проверки принтера.
2. Убедитесь, что лоток сконфигурирован правильно для данного типа и формата бумаги.
 - а. Откройте EWS. См. [Настройка принтера с помощью Embedded Web Server \(EWS\)](#).
 - б. Перейдите на вкладку **Параметры**.
 - в. В левом меню нажмите **Предпочтения**.
 - г. Нажмите **Лоток** и **Управление бумагой** и проверьте настройки.
3. Отключите принтер, подождите 30 секунд, а затем снова включите.
4. [Печать страницы очистки](#), чтобы удалить излишки тонера из принтера.

5. Распечатайте тестовую страницу для проверки состояния принтера.

Если ни одно из этих действий не решит проблему, возможно, принтеру потребуется сервисное обслуживание. Свяжитесь со службой технической поддержки.

Очистка замятий из входного лотка

1. Выньте входной лоток.

Вытащите лоток полностью. При необходимости немного наклоните или приподнимите его, чтобы извлечь из принтера.

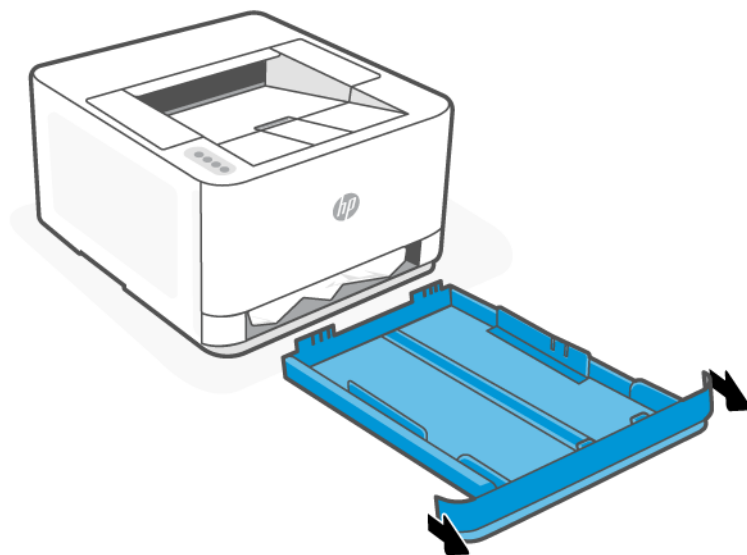

2. Осмотрите область рядом со входным лотком в нижней части принтера. Извлеките замятую бумагу.



- Задвиньте входной лоток, чтобы он зафиксировался со щелчком.

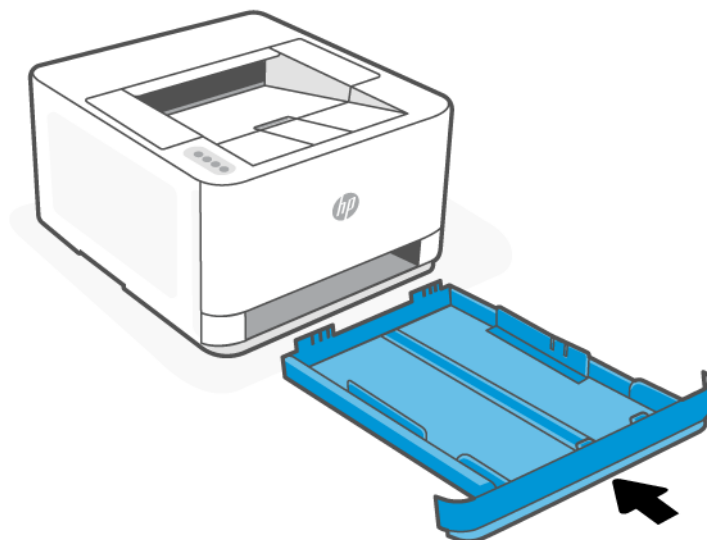

Устранение замятия бумаги в области доступа к картриджу

- Откройте крышку доступа к картриджам.

 **ПРИМЕЧАНИЕ.** В зависимости от местонахождения замятия могут потребоваться описанные ниже действия.

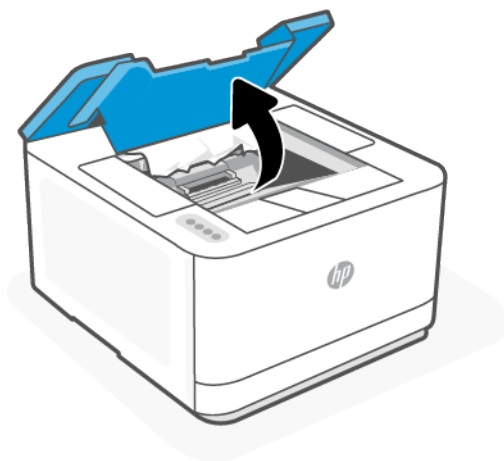

2. Перед извлечением картриджа удалите замятую бумагу в области выходного лотка. Если замятая бумага видна, аккуратно возьмитесь за нее и медленно вытяните из выходного лотка.

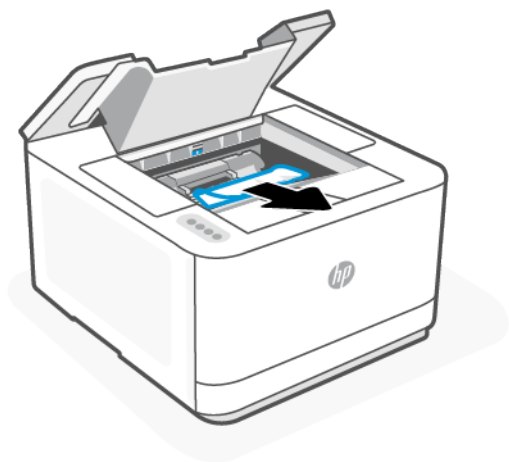

3. Освободите рычаг и вытяните замятую бумагу.

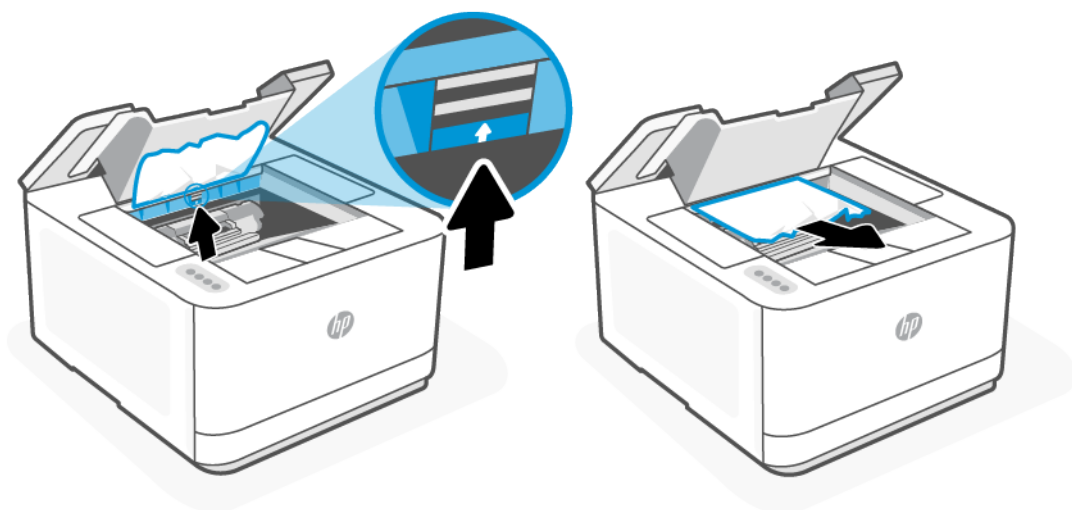

4. Извлеките картридж с тонером и выньте замятую бумагу.

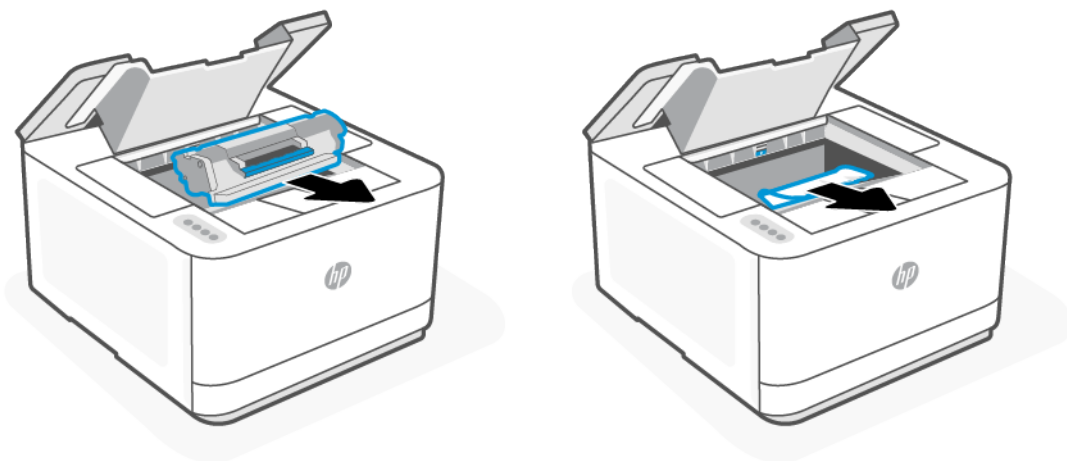

5. Вставьте картридж на место, заблокируйте рычаг и закройте крышку доступа к картриджу.

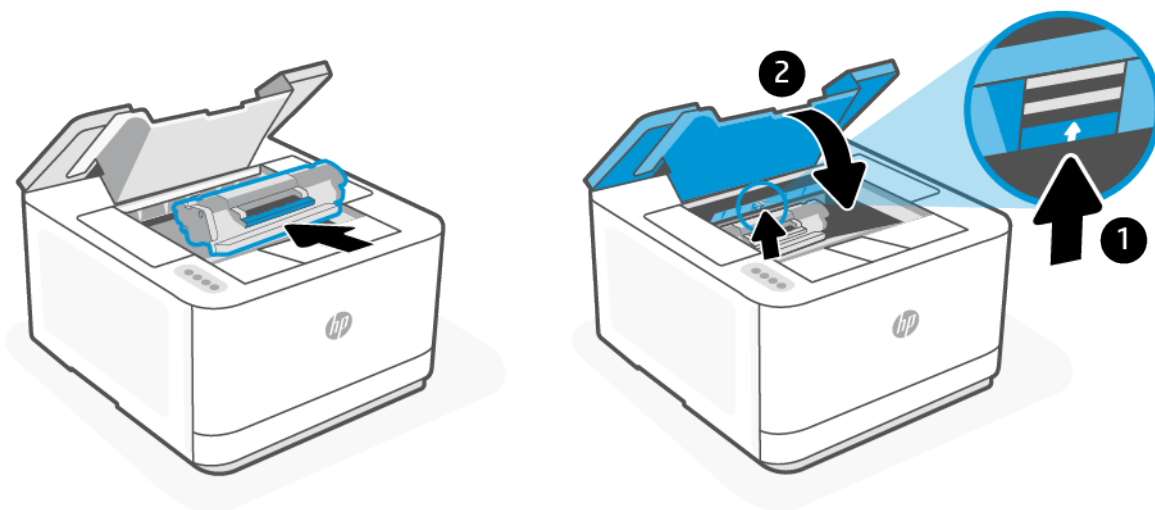

Выньте замятую бумагу с задней стороны принтера

1. Откройте заднюю дверцу отсека обслуживания.

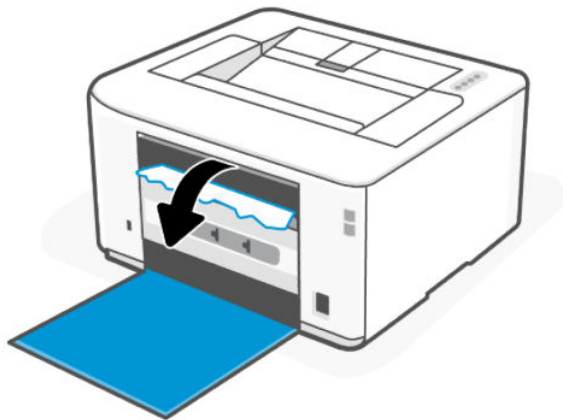

2. Если замятая бумага видна, аккуратно возьмитесь за нее, а затем медленно вытяните из устройства.



3. Закройте заднюю крышку.

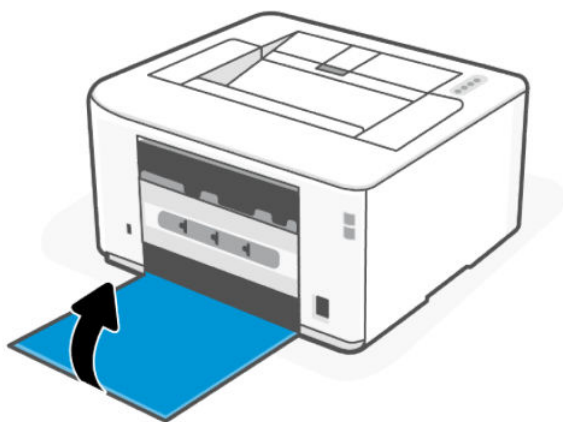

Повышение качества печати

В этом разделе описывается устранение проблем, связанных с качеством печати.

Введение

Далее описаны действия по поиску и устранению неисправностей для устранения проблем с качеством печати, в том числе следующих:

- Смазывание
- Расплывчатая печать
- Темная печать
- Светлая печать
- Продольные полосы
- Отсутствует тонер
- Рассеянные точки тонера
- Незакрепленный тонер
- Перекошенные изображения

Чтобы устранить эти или другие проблемы с качеством печати, выполните следующие действия в указанном порядке.

Для информации о разрешении определенных дефектов изображения см. [Устранение проблем с качеством печати](#).

Печать из другого программного обеспечения

Попробуйте выполнить печать из другого программного обеспечения. Если страница будет напечатана правильно, проблема в программном обеспечении, из которого выполнялась печать.

Если страница печатается неправильно, обновите ПО принтера и повторите попытку печати. См. [Обновление принтера](#).

Проверка настройки типа бумаги для задания печати

Проверьте настройку типа бумаги, если при печати из программного обеспечения на распечатанных страницах появляются такие дефекты, как смазанная, размытая или темная печать, скрученная бумага, рассеянные точки тонера, незакрепленный тонер или непропечатанные участки.

Проверка параметров типа бумаги в принтере

Убедитесь, что в лоток загружена бумага верного типа.

Проверка настройки типа бумаги (Windows)

1. В программном обеспечении выберите параметр **Печать**.
2. Выберите принтер, затем нажмите кнопку **Задать свойства**.
3. Проверьте параметры бумаги.

Проверка настройки типа бумаги (OS X)

1. Выберите меню **Файл**, а затем параметр **Печать**.
2. В меню **Принтер** выберите принтер.
3. По умолчанию драйвер печати показывает меню **Копии и страницы**. Откройте раскрывающийся список меню и выберите меню **Финишная обработка**.
4. Выберите тип из списка раскрывающегося меню **Media Type** (Тип материала).

Проверка состояния картриджа с тонером

Использование картриджа с предположительно истекшим сроком службы может привести к возникновению проблем с качеством печати. Если уровень расходного материала очень низкий, это будет указано в отчете о конфигурации.

При очень низком уровне ресурса картриджа HP действие гарантии HP Supplies Premium Protection Warranty на этот картридж прекращается.

Картридж с тонером нужно заменить тогда, когда качество печати перестанет быть приемлемым. Подготовьте новые расходные материалы для замены, когда качество печати станет неприемлемым.

Страница сведений содержит информацию о принтере, его подключениях, состоянии расходных материалов и номер картриджа замены.

1. На странице сведений или в EWS проверьте состояние расходных материалов для принтера. Чтобы напечатать информационную страницу, нажмите кнопку «Информация» . Откройте EWS, см. [Настройка принтера с помощью Embedded Web Server \(EWS\)](#).
2. Убедитесь, что используется оригинальный картридж HP.

На подлинном картридже с тонером HP есть надпись HP или логотип HP. Дополнительные сведения об определении картриджей HP см. на веб-сайте www.hp.com/go/learnaboutesupplies.

Печать страницы очистки

В процессе печати частицы бумаги, тонера и пыли могут накапливаться внутри принтера и вызывать проблемы с качеством печати, такие как пятна или точки тонера, пятна, линии, полосы или повторяющиеся отпечатки.

Для печати страницы очистки из EWS выполните следующие действия.

1. Откройте EWS. См. [Настройка принтера с помощью Embedded Web Server \(EWS\)](#).
2. Откройте вкладку **Инструменты**.
3. В левом меню нажмите **Службные программы** и выберите **Инструментарий оценки качества печати**.
4. В разделе **Режим очистки термофиксатора** нажмите кнопку **Пуск**, чтобы начать очистку.

Визуальный осмотр картриджа с тонером

Выполните следующие действия для проверки тонер-картриджа.

1. Извлеките тонер-картридж из принтера и убедитесь, что защитная лента извлечена.
2. Проверьте чип памяти на наличие повреждений.

3. При обнаружении повреждения на картридже замените его.
4. Установите картридж на место и напечатайте несколько страниц, чтобы убедиться в разрешении проблемы.

Проверка бумаги и среды печати

В этом разделе описывается устранение неполадок с качеством бумаги и средой печати.

Шаг один: Используйте бумагу, которая соответствует требованиям HP

Некоторые проблемы с качеством печати возникают в результате использования бумаги, которая не соответствует техническим характеристикам HP.

- Всегда используйте бумагу такого типа и плотности, которые поддерживает данный принтер.
- Используйте бумагу хорошего качества, не имеющую надрезов, зазубрин, разрывов, пятен, осыпающихся частиц, пыли, складок, дыр, скрепок и загнутых краев.
- Не используйте бумагу, на которой ранее печатали.
- Бумага не должна содержать металлических компонентов и блестеть.
- Следует использовать бумагу, предназначенную для использования в лазерных принтерах. Не используйте бумагу, предназначенную только для струйных принтеров.
- Не используйте слишком грубую бумагу. Обычно использование более гладкой бумаги позволяет улучшить качество печати.

Шаг второй. Проверьте среду

Среда может напрямую влиять на качество печати и является одной из распространенных причин проблем с качеством печати и подачей бумаги. Воспользуйтесь следующими решениями.

- Не устанавливайте принтер на сквозняке, например у открытых окон или дверей, а также у вентиляционных отверстий.
- Убедитесь, что принтер не подвергается воздействию температур и влажности, выходящих за пределы технических характеристик принтера.
- Не устанавливайте принтер в ограниченном пространстве, например в шкафу.
- Установите принтер на прочную, ровную поверхность.
- Устраните все, что закрывает вентиляционные отверстия на принтере. Необходимо, чтобы со всех сторон, в том числе сверху, к принтеру поступал достаточный поток воздуха.
- Защитите принтер от поднимающегося в воздух мусора, пыли, пара, загрязнений и других частиц, которые могут остаться внутри принтера.

Настройка плотности печати

Выполните следующие действия, чтобы настроить плотность печати.

1. Откройте EWS. См. [Настройка принтера с помощью Embedded Web Server \(EWS\)](#).
2. Перейдите на вкладку **Параметры**.
3. В левом меню нажмите **Предпочтения**.

4. Нажмите **Общие параметры принтера**, а затем **Расширенные**.
5. Внесите необходимые изменения в разделе **Плотность печати**, а затем нажмите **Применить**.

Устранение проблем с качеством печати

В этом разделе описывается устранение неполадок с дефектами изображений.

Введение

Далее описаны действия по поиску и устранению неисправностей для устранения дефектов изображений, в том числе следующих.

- Светлая печать
- Серый фон или темная печать
- Пустые страницы
- Черные страницы
- Темные или светлые полосы
- Темные или светлые вертикальные полосы
- Отсутствует тонер
- Перекошенные изображения
- Смещение цветов
- Скрученная бумага

Поиск и устранение проблем с качеством печати

Таблица 7-4 Краткое справочное руководство по таблице дефектов изображения









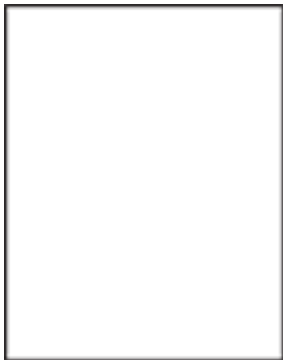

Дефекты изображения	Дефекты изображения	Дефекты изображения
<p>Таблица 7-5 Светлая печать</p> 	<p>Таблица 7-6 Серый фон или темная печать</p> 	<p>Таблица 7-7 Пустая страница — без напечатанного содержимого</p> 

Таблица 7-4 Краткое справочное руководство по таблице дефектов изображения (продолжение)

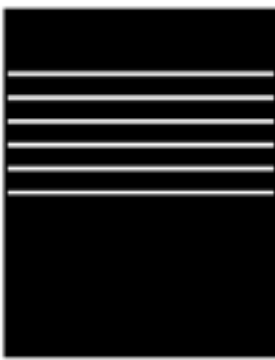
Дефекты изображения	Дефекты изображения	Дефекты изображения
<p>Таблица 7-8 Черная страница</p> 	<p>Таблица 7-9 Горизонтальные полосы</p> 	<p>Таблица 7-10 Вертикальные полосы</p> 
<p>Таблица 7-11 Дефекты закрепления/термофиксатора</p> 	<p>Таблица 7-12 Дефекты расположения изображения</p> 	<p>Таблица 7-13 Дефекты вывода</p> 

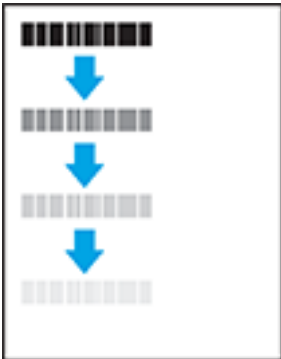
Дефекты изображения независимо от причины можно зачастую устранить с помощью одних и тех же действий. Для начала выполните следующие действия, чтобы устранить дефекты изображения.

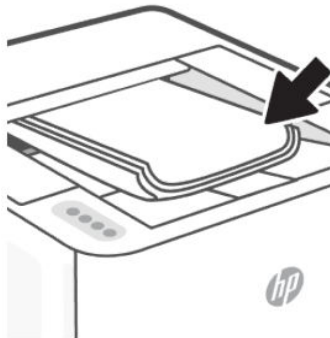
1. Распечатайте документ еще раз. Дефекты при печати могут возникать время от времени или проявляться при печати постоянно.
2. Проверьте состояние картриджа. Если картридж находится в состоянии **Очень низкий уровень** (он превысил установленный срок службы), замените картридж.
3. Убедитесь, что драйвер и настройки печати соответствуют носителю, загруженному в лоток. Попробуйте использовать другую пачку носителя или другой лоток. Установите другой режим печати.
4. Убедитесь, что принтер работает в поддерживаемом диапазоне рабочей температуры/влажности.
5. Убедитесь, что формат, размер и плотность бумаги поддерживаются принтером. Список поддерживаемых форматов и типов бумаги для принтера см. на сайте hp.com/support и найдите свой принтер.

 **ПРИМЕЧАНИЕ.** Понятие «закрепление» описывает ту часть процесса печати, когда тонер фиксируется на бумаге.

В следующих примерах показана бумага формата Letter, которая прошла через принтер коротким краем вперед.

Таблица 7-5 Светлая печать



Значение	Образец	Возможные решения
<p>Светлая печать:</p> <p>вся страница напечатана слишком светлой или блеклой.</p>		<ol style="list-style-type: none">1. Распечатайте документ еще раз.2. Извлеките картридж, а затем встряхните его для равномерного распределения тонера.3. Проверьте правильность установки картриджа.4. На странице сведений проверьте состояние расходных материалов для принтера. Чтобы распечатать отчет, нажмите кнопку «Информация» .5. Замена лазерного картриджа.6. Посетите веб-узел hp.com/support если проблема сохраняется.

Таблица 7-6 Серый фон или темная печать

Значение	Образец	Возможные решения
<p>Серый фон или темная печать:</p> <p>Изображение или текст темнее ожидаемого.</p>		<ol style="list-style-type: none">1. Убедитесь, что бумага в лотках еще не проходила через принтер.2. Используйте другой тип бумаги.3. Распечатайте документ еще раз.4. Только для монохромных моделей: В EWS принтера перейдите в меню Настройка плотности тонера, а затем настройте более низкий уровень плотности тонера.5. Убедитесь, что принтер работает в поддерживаемом диапазоне температур и влажности.6. Замена лазерного картриджа.7. Посетите веб-сайт hp.com/support если проблема сохраняется.

Таблица 7-7 Пустая страница — без напечатанного содержимого

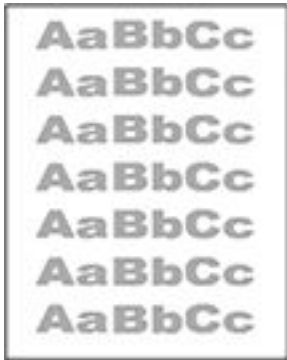
Значение	Образец	Возможные решения
<p>Пустая страница — без напечатанного содержимого:</p> <p>страница полностью пустая без напечатанного содержимого.</p>		<ol style="list-style-type: none"> 1. Убедитесь, что используется оригинальный картридж HP. 2. Проверьте правильность установки картриджа. 3. Выполните печать с использованием другого картриджа. 4. Проверьте тип бумаги в лотке для бумаги и измените параметры принтера для соответствия. Если необходимо, выберите менее плотную бумагу. 5. Посетите веб-сайт hp.com/support если проблема сохраняется.

Таблица 7-8 Черная страница

Значение	Образец	Возможные решения
<p>Черная страница:</p> <p>напечатана полностью черная страница.</p>		<ol style="list-style-type: none"> 1. Визуальный осмотр картриджа с тонером как проверить на наличие повреждений. 2. Проверьте правильность установки картриджа. 3. Замена лазерного картриджа. 4. Посетите веб-сайт hp.com/support если проблема сохраняется.

Таблица 7-9 Горизонтальные полосы

Значение	Образец	Возможные решения
<p>Повторяющиеся широкие участки горизонтальных полос и импульсные полосы:</p> <p>темные или светлые полосы, которые повторяются по всей длине страницы. Они могут быть резкими или размытыми. Дефекты отображаются только в заполненных областях, а не в тексте и не на пустых участках.</p>		<ol style="list-style-type: none"> 1. Распечатайте документ еще раз. 2. Замена лазерного картриджа. 3. Используйте другой тип бумаги. 4. Посетите веб-сайт hp.com/support если проблема сохраняется.

Таблица 7-10 Вертикальные полосы



Значение	Образец	Возможные решения
<p>Светлые вертикальные полосы:</p> <p>светлые вертикальные полосы обычно по всей длине страницы. Дефекты отображаются только в заполненных областях, а не в тексте и не на пустых участках.</p>		<ol style="list-style-type: none"> 1. Распечатайте документ еще раз. 2. Извлеките картридж, а затем встряхните его для равномерного распределения тонера. 3. Посетите веб-сайт hp.com/support если проблема сохраняется. <p>ПРИМЕЧАНИЕ. И светлые, и темные вертикальные полосы могут появляться при нарушении допустимой рабочей температуры и влажности в среде печати. Допустимые уровни температуры и влажности указаны в характеристиках окружающей среды принтера.</p>
<p>Темные вертикальные полосы и полосы очистки ИТВ:</p> <p>темные полосы, опускающиеся сверху вниз по всей длине страницы. Дефект может возникать в любом месте страницы — в заполненных областях или в участках без напечатанного содержимого.</p>		<ol style="list-style-type: none"> 1. Распечатайте документ еще раз. 2. Извлеките картридж, а затем встряхните его для равномерного распределения тонера. 3. Печать страницы очистки. 4. Проверьте уровень тонера в картридже. См. Настройка принтера с помощью Embedded Web Server (EWS). 5. Посетите веб-сайт hp.com/support если проблема сохраняется.

Таблица 7-11 Дефекты закрепления/термофиксатора

Значение	Закрепление/термофиксатор	Возможные решения
<p>Смещение горячего термофиксатора (тень):</p> <p>небольшие тени или смещения изображения, повторяющиеся по всей длине страницы. Каждый повтор изображения становится бледнее предыдущего.</p>		<ol style="list-style-type: none"> 1. Распечатайте документ еще раз. 2. Проверьте тип бумаги в лотке для бумаги и измените параметры принтера для соответствия. Если необходимо, выберите менее плотную бумагу. 3. Посетите веб-сайт hp.com/support если проблема сохраняется.

Таблица 7-11 Дефекты закрепления/термофиксатора (продолжение)

Значение	Закрепление/термофиксатор	Возможные решения
<p>Недостаточное закрепление:</p> <p>тонер стирается по краям страницы. Этот дефект чаще возникает по краям в заданиях с высоким уровнем запечатки на неплотных носителях, но может возникать в любом месте страницы.</p>		<ol style="list-style-type: none"> 1. Распечатайте документ еще раз. 2. Проверьте тип бумаги в лотке для бумаги и измените параметры принтера для соответствия. При необходимости выберите более плотную бумагу. 3. Посетите веб-сайт hp.com/support если проблема сохраняется.

Таблица 7-12 Дефекты расположения изображения

Значение	Образец	Возможные решения
<p>Поля и перекося:</p> <p>Изображение не располагается по центру страницы или перекошено. Дефект происходит, когда бумага расположена неправильно, так как она забирается из лотка и перемещается через тракт прохождения бумаги.</p>		<ol style="list-style-type: none"> 1. Распечатайте документ еще раз. 2. Извлеките бумагу, а затем снова загрузите в лоток. Убедитесь, что кромки бумаги ровно расположены со всех сторон. 3. Убедитесь, что верх стопки бумаги располагается ниже индикатора заполнения лотка. Не следует переполнять лоток. 4. Убедитесь, что направляющие бумаги отрегулированы в соответствии с форматом бумаги. Не следует слишком сдвигать направляющие слишком плотно к стопке бумаги. Сдвиньте их по указателям или по меткам лотка. 5. Посетите веб-сайт hp.com/support если проблема сохраняется.

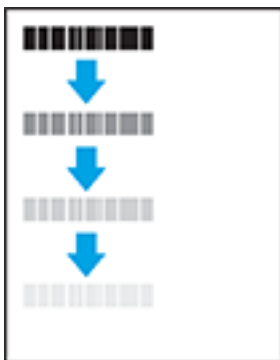
Таблица 7-13 Дефекты вывода

Значение	Образец	Возможные решения
<p>Скручивание бумаги при выходе:</p> <p>скрученные края отпечатанной бумаги. Скрученной может быть и длинная, и короткая сторона бумаги. Возможны два типа скручивания:</p> <ul style="list-style-type: none"> • Прогиб: бумага скручивается напечатанной стороной внутрь. Этот дефект возникает при сухом окружающем воздухе или при печати страниц с высокой степенью запечатки. • Выгиб: бумага скручивается напечатанной стороной наружу. дефект возникает при высокой влажности окружающей среды или при печати страниц с низкой степенью запечатки. 		<ol style="list-style-type: none"> 1. Распечатайте документ еще раз. 2. Прогиб: в EWS принтера выберите более плотную бумагу. Более плотная бумага требует более высокой температуры печати. Выгиб: в EWS принтера выберите менее плотную бумагу. Менее плотная бумага требует более низкой температуры печати. Попробуйте хранить бумагу в сухом месте или используйте только что открытую бумагу. 3. Выполните печать в двустороннем режиме. 4. Посетите веб-сайт hp.com/support если проблема сохраняется.
<p>Укладка выводимой бумаги:</p> <p>бумага не укладывается надлежащим образом в выходном лотке. Стопка может быть неровной, перекошенной, или страницы могут выталкиваться из лотка на пол. Данная проблема может быть вызвана любым из следующих состояний.</p> <ul style="list-style-type: none"> • Слишком скрученная бумага. • Бумага в лотке имеет складки или деформирована. • Загружена бумага нестандартного типа, например конверты. • Выходной лоток переполнен. 		<ol style="list-style-type: none"> 1. Распечатайте документ еще раз. 2. Выдвиньте удлинитель выходного лотка. 3. Если проблема вызвана слишком скрученной бумагой, выполните действия по поиску и устранению неисправностей в разделе «Скручивание бумаги при выходе». 4. Используйте другой тип бумаги. 5. Используйте только что открытую бумагу. 6. Извлеките бумагу из выходного лотка, пока он не переполнился. 7. Посетите веб-сайт hp.com/support если проблема сохраняется.

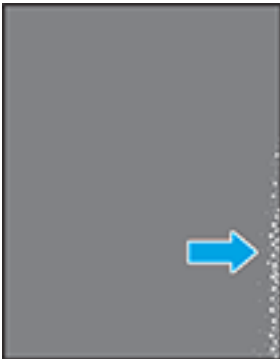
Решение проблем беспроводной сети

В этом разделе описывается устранение проблем с беспроводными сетями.

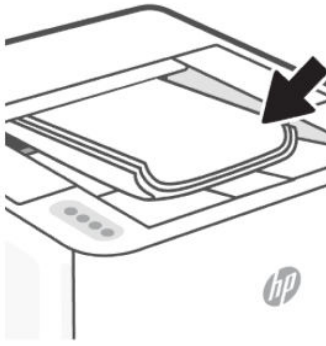
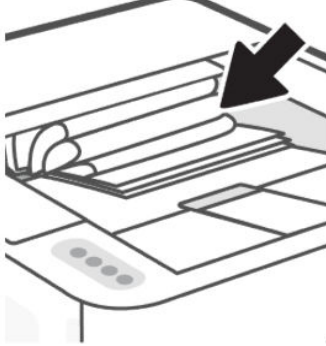
Введение

Для помощи в устранении проблем используйте информацию по поиску и устранению неисправностей.



ПРИМЕЧАНИЕ. Чтобы убедиться, что на вашем принтере доступна функция печати Wi-Fi Direct, распечатайте страницу с информацией на панели управления.

Список для проверки беспроводного подключения

- Убедитесь, что принтер и беспроводной маршрутизатор подключены к электросети и включены. Также убедитесь, что на принтере включена беспроводная связь.
- Если вы уверены в правильности SSID, настройте беспроводное соединение еще раз.
- При работе в защищенной сети убедитесь, что правильно указан тип защиты беспроводной сети. Если тип защиты указан неверно, произведите настройку беспроводной сети заново.
- Если беспроводная сеть работает без сбоев, попытайтесь получить доступ к другим компьютерам по беспроводной сети. Если сеть располагает выходом в Интернет, попытайтесь соединиться с Интернетом по беспроводному соединению.
- Убедитесь, что метод шифрования (AES или TKIP) является одинаковым как для принтера, так и для беспроводной точки доступа (в сетях с использованием защиты WPA).
- Убедитесь, что принтер находится в зоне сигнала беспроводной сети. Как и в большинстве сетей, принтер должен находиться в пределах 30 м от точки беспроводного доступа (беспроводного маршрутизатора).
- Убедитесь, что беспроводной сигнал не блокируется препятствиями. Уберите любые большие металлические объекты между точкой доступа и принтером. Убедитесь, что между принтером и беспроводной точкой доступа нет столбов, стен и опорных стоек, содержащих металл или железобетон.
- Убедитесь, что принтер находится в стороне от электронных приборов, которые могут вызвать помехи беспроводного сигнала. Многие устройства могут вызвать помехи беспроводного сигнала, например моторы, беспроводные телефоны, камеры систем безопасности и некоторые Bluetooth-устройства.
- Убедитесь, что драйверы печати установлены на компьютере.
- Убедитесь, что выбран правильный порт принтера.
- Убедитесь, что компьютер и принтер подключаются к одной и той же беспроводной сети.
- Для OS X: убедитесь, что беспроводной маршрутизатор поддерживает технологию Bonjour.

Принтер не печатает после выполнения настройки беспроводного подключения

1. Убедитесь, что принтер включен и готов к работе.
2. Отключите межсетевые экраны на своем компьютере.
3. Убедитесь, что беспроводная сеть работает нормально.
4. Убедитесь, что компьютер работает нормально. При необходимости перезагрузите компьютер.
5. Убедитесь, что сервер EWS принтера можно открыть с компьютера в сети.

Принтер не печатает, и на компьютере установлен брандмауэр стороннего производителя

1. Обновите брандмауэр до самой последней версии, которая доступна у производителя.
2. Если программы запрашивают доступ у брандмауэра, когда вы устанавливаете принтер или пытаетесь печатать, разрешите запуск программ.

3. Временно отключите брандмауэр, а затем установите беспроводной принтер на компьютер. Включите брандмауэр после завершения беспроводной установки.

Беспроводное подключение не работает после перемещения беспроводного маршрутизатора или принтера

1. Убедитесь, что маршрутизатор или принтер подключаются к той же сети, что и компьютер.
2. Напечатайте информационный отчет.
3. Сравните идентификатор SSID в информационном отчете с SSID конфигурации принтера для компьютера.
4. Если значения разные, устройства подсоединены к разным сетям. Произведите перенастройку беспроводной сети для вашего принтера.

Невозможно подсоединить дополнительные устройства к беспроводному принтеру (Wi-Fi Direct)

1. Убедитесь, что другие компьютеры находятся в зоне действия беспроводной сети и никакие объекты не препятствуют прохождению сигнала. Для большинства беспроводных сетей зона действия лежит в пределах 30 м (100 футов) от точки доступа.
2. Убедитесь, что принтер включен и готов к работе.
3. Убедитесь, что одновременных пользователей Wi-Fi Direct не более 5.
4. Отключите межсетевые экраны на своем компьютере.
5. Убедитесь, что беспроводная сеть работает нормально.
6. Убедитесь, что компьютер работает нормально. При необходимости перезагрузите компьютер.

Принтер не может выполнять печать, если ваш компьютер подключен к сети VPN

- Принтер может потерять подключение, когда ваш компьютер переключается на виртуальную частную сеть (VPN).

Сеть не появляется в списке беспроводных сетей

- Убедитесь, что беспроводной маршрутизатор подключен к электросети и включен.
- Сеть может быть скрыта.
- Убедитесь, что принтер находится в зоне действия беспроводного маршрутизатора, а сигнал не блокируется препятствиями.
- Принтер функционирует в диапазонах частот беспроводной связи 2,4 ГГц и 5 ГГц.
- Обновите список беспроводных сетей.
- Попробуйте перезапустить принтер.

Беспроводная сеть не работает



1. Чтобы убедиться в отсутствии связи с сетью, попробуйте подключить другие устройства к сети.

2. Убедитесь в наличии сетевого соединения, проверив связь с сетью с помощью команды «ping».
 - a. Откройте программу командной строки на компьютере.
 - В Windows щелкните **Пуск**, выберите **Выполнить**, введите cmd и нажмите **Ввод**.
 - В OS X выберите **Программы, Утилиты** и откройте **Терминал**.
 - б. Ведите ping, а затем IP-адрес маршрутизатора.
 - в. Если выводится время отклика, сеть работает.
3. Убедитесь, что маршрутизатор или принтер подключаются к той же сети, что и компьютер.
 - a. На панели управления принтером нажмите кнопку «Информация»  и распечатайте отчет со сведениями о принтере.
 - б. Сравните идентификатор SSID в отчете со сведениями о принтере с SSID информацией о принтере на компьютере.
 - в. Если значения разные, устройства подсоединены к разным сетям. Произведите перенастройку беспроводной сети для вашего принтера.

Выполнение диагностической проверки беспроводной сети

Диагностическую проверку беспроводной сети можно выполнить с помощью панели управления принтера или Embedded Web Server (EWS). Диагностическая проверка беспроводной сети предоставляет информацию о настройках беспроводной сети.

Метод 1: выполнение диагностической проверки беспроводной сети с использованием панели управления принтера

С панели управления принтера напечатайте о тестировании беспроводной сети. Нажмите одновременно кнопку Wi-Fi  и кнопку возобновления печати/отмены .

Метод 2: выполнение диагностической проверки беспроводной сети с использованием EWS

1. Откройте EWS. См. [Настройка принтера с помощью Embedded Web Server \(EWS\)](#).
2. Перейдите на вкладку **Инструменты**.
3. В левом меню нажмите **Отчеты** и выберите **Отчеты принтера**.
4. Чтобы проверить проблемы сети со связью, нажмите **Печать страницы конфигурации сети**.

Снижение помех в работе беспроводной сети

Выполнение следующих советов может снизить помехи в работе беспроводной сети.

- Не устанавливайте устройства беспроводной связи вблизи больших металлических предметов (например, сейфов) и электромагнитных устройств (например, микроволновых печей или беспроводных телефонов). Эти объекты могут приводить к искажению радиосигналов.
- Не устанавливайте устройства беспроводной связи вблизи крупных каменных сооружений и зданий. Эти объекты могут поглощать радиоволны и снижать мощность сигнала.

- Устанавливайте беспроводной маршрутизатор в центре, на линии прямой видимости с другими беспроводными принтерами в сети.

Решение проблем с интернет-подключением

Проверьте следующее.

- Сеть работоспособна, и сетевой концентратор, коммутатор или маршрутизатор включен.
- Убедитесь, что кабель Ethernet правильно подсоединен к принтеру и маршрутизатору. Если кабель Ethernet правильно подключен к разъему Ethernet на принтере, будет светиться соответствующий индикатор.
- Антивирусные программы, включая антишпионские программы, не препятствуют сетевому подключению к принтеру. Если антивирус или брандмауэр препятствуют подключению компьютера к принтеру, используйте [HP online firewall troubleshooter](#), чтобы решить данную проблему.
- Запустите ПО [HP Print and Scan Doctor](#) для автоматического решения проблемы. Этот инструмент попытается продиагностировать и устранить неполадку. Программа HP Print and Scan Doctor может быть доступна не на всех языках.

А Технические характеристики принтера

Приведенная в этом документе информация может быть изменена без уведомления.

Некоторые утверждения могут быть неприменимы к вашему принтеру или не действовать в вашей стране (вашем регионе). Текущую информацию см. на сайте hp.com/support. Выберите свою страну или регион и язык, найдите свой принтер, нажмите **Сведения о продукте** и ознакомьтесь с характеристиками для своего принтера.

Технические характеристики

Дополнительную информацию см. на веб-сайте hp.com/support, выберите свою страну или регион и язык, найдите свой принтер, нажмите **Сведения о продукте** и затем выберите «Характеристики продукта».

Системные требования

Информацию о требованиях к программному обеспечению и к системе, а также о будущих выпусках операционной системы и технической поддержке, см. на сайте hp.com/support, где можно найти свой принтер.

Поддерживаемая полоса пропускания Wi-Fi

Поддерживаемые полосы пропускания Wi-Fi — это Ethernet, Wi-Fi Direct® и Dual Band Wireless (802.11b/g/n) с поддержкой Bluetooth.

Габариты принтера



Таблица А-1 Габариты принтера

Размеры	Принтер полностью закрыт	Принтер полностью открыт
1. Высота	216,2 мм	366,1 мм
2. Глубина	398,2 мм	758,8 мм
3. Ширина	367 мм	367 мм
Вес (с картриджами)	7,3 кг	7,3 кг

Потребляемая мощность, электрические характеристики и акустический шум

Текущую информацию см. на сайте hp.com/support, где можно найти свой принтер.

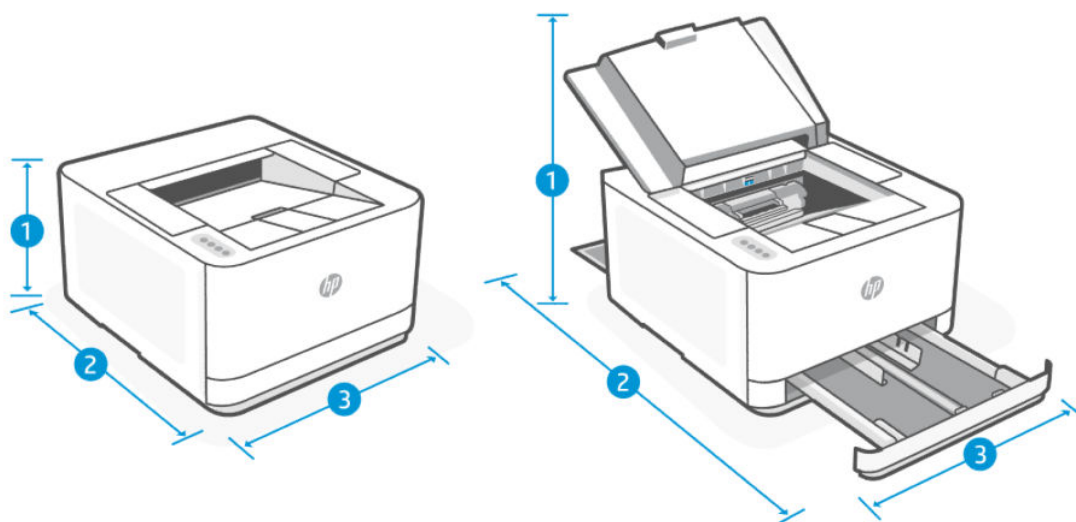
⚠ ПРЕДУПРЕЖДЕНИЕ. Требования к питанию зависят от страны и региона, где продается принтер. Не изменяйте рабочее напряжение. Это приведет к выходу принтера из строя и аннулированию гарантии.

Условия эксплуатации

Таблица А-2 Условия эксплуатации

Окружающая среда	Рекомендуется	Допускается
Температура	17,5–25 °C	От 15° до 32,5 °C
Влажность во время работы:	30% – 70% относительной влажности (RH), без конденсата	От 10 до 80 % относительной влажности без конденсации
Относительная влажность	От 20 до 70 % относительной влажности без конденсации	От 10 до 80 % относительной влажности без конденсации

Значки предупреждения

Определения значков с предупреждением: на устройствах HP могут быть нанесены следующие предупреждающие значки. Соблюдайте соответствующие меры предосторожности.



Предупреждение. Поражение электрическим током



Предупреждение. Горячая поверхность

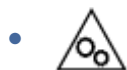

Предупреждение. Берегите руки и другие части тела при работе с подвижными частями устройства.



Предупреждение. Острые предметы в непосредственной близости.



Предупреждение

Предупреждение об опасности лазерного излучения



CAUTION - CLASS 3B INVISIBLE LASER RADIATION WHEN OPEN. AVOID EXPOSURE TO THE BEAM.

ATTENTION - RAYONNEMENT LASER INVISIBLE DE CLASSE 3B EN CAS D'OUVERTURE. ÉVITEZ L'EXPOSITION AU FAISCEAU.

VORSICHT - UNSICHTBARE LASERSTRAHLUNG KLASSE 3B, WENN ABDECKUNG GEÖFFNET. NICHT DEM STRAHL AUSSETZEN.

PRECAUCIÓN - RADIACIÓN LÁSER INVISIBLE DE CLASE 3B PRESENTE AL ABRIR. EVITE LA EXPOSICIÓN AL HAZ.

VARNING - OSYNLIG LASERSTRÅLNING KLASSE 3B VID ÖPPEN LUCKA UINDVIK EXPONERING FÖR LASERSTRÅLNINGEN.

VAROITUS - LUOKAN 3B NÄKYMÄTTÖMÄLLE LASER-SÄTEILYÄ AVATTUNA. VÄLTÄ ALTISTUMISTA SÄTEELLE.

注意 - 打开时，存在不可见的 3B 类激光辐射，请避免接触该激光束。

주의 - 켜지면 클래스 3B 비가시레이저 방사선이 발생할 수 있습니다. 광선에 노출을 피하십시오.

注意 - ここを開くとクラス 3B 不可視レーザー放射が出ます。ビームに身をさらさないこと。

Б Обслуживание и поддержка

В этом разделе приведены сведения о поддержке и обслуживании.

Уведомление об ограниченной гарантии HP

Таблица Б-1 Уведомление об ограниченной гарантии HP

ПРОДУКТ HP	ПРОДОЛЖИТЕЛЬНОСТЬ ОГРАНИЧЕННОЙ ГАРАНТИИ*
HP LaserJet Pro 3001-3008 series	Ограниченная годовая гарантия



ПРИМЕЧАНИЕ. Гарантия и варианты поддержки зависят от продукта, страны и требований местного законодательства. Информация о программе поддержки (отмеченной наградами) и ее возможностях в вашем регионе доступна по адресу www.support.hp.com. Подробную информацию о политике ограниченной гарантии HP на расходные материалы см. на сайте www.hp.com/go/learnaboutsupplies

HP гарантирует вам, конечному пользователю, что настоящая ограниченная гарантия HP применяется только к фирменным изделиям HP, проданным или арендованным а) у компании HP Inc., ее дочерних компаний, филиалов, авторизованных реселлеров, авторизованных дистрибьюторов или местных дистрибьюторов в конкретной стране; и б) на основании данной ограниченной гарантии HP оборудование HP и аксессуары не будут содержать дефекты применительно к материалам и качеству изготовления, начиная с даты покупки, в течение периода, указанного выше. При получении уведомления о подобных дефектах в течение гарантийного срока компания HP, по своему усмотрению, отремонтирует или заменит устройства, которые будут признаны дефектными. При этом используемые для замены устройства могут быть новыми или эквивалентными новым по своим характеристикам. Продукты HP, отправленные для ремонта, могут быть вместо ремонта заменены на восстановленные устройства того же типа. Для ремонта изделий могут использоваться отремонтированные детали. Ремонт устройств может привести к потере пользовательской информации.

Компания HP гарантирует отсутствие сбоев в работе программного обеспечения HP, вызванных дефектами материалов и изготовления, при условии правильной установки и использования. Настоящая гарантия действует с момента приобретения в течение указанного выше времени. Если в течение гарантийного срока компания HP получит уведомление о таких дефектах, HP заменит программное обеспечение, не выполняющее запрограммированных инструкций вследствие таких дефектов.

Компания HP не гарантирует, что работа продуктов HP будет бесперебойной и безошибочной. Если в течение разумного периода времени HP будет не в состоянии отремонтировать или заменить продукт в соответствии с условиями гарантии, Покупатель имеет право получить обратно сумму, затраченную на приобретение продукта. При этом сам продукт должен быть немедленно возвращен HP.

Продукты HP могут содержать восстановленные компоненты, эквивалентные новым по своим характеристикам, или компоненты, бывшие в использовании при тестировании.

Гарантия не распространяется на продукты, получившие дефекты в результате: (а) неправильного или неадекватного обслуживания и настройки; (б) использования программного обеспечения, интерфейсных устройств, комплектующих и расходных материалов других поставщиков; (в) неавторизованной модификации и неправильного использования; (г) эксплуатации в недопустимых для данного продукта условиях; (д) неправильной подготовки места эксплуатации или обслуживания.

УКАЗАННАЯ ВЫШЕ ГАРАНТИЯ ЯВЛЯЕТСЯ ЭКСКЛЮЗИВНОЙ В РАМКАХ ДЕЙСТВИЯ МЕСТНЫХ ЗАКОНОВ И НЕ ПРЕДУСМАТРИВАЕТ НИКАКИХ ДРУГИХ ГАРАНТИЙ ИЛИ УСЛОВИЙ НЕЗАВИСИМО ОТ ТОГО, ВЫРАЖЕНЫ ЛИ ОНИ В ПИСЬМЕННОЙ, УСТНОЙ, ЯВНОЙ ИЛИ ПОДРАЗУМЕВАЕМОЙ ФОРМЕ. HP НЕ ДАЕТ НИКАКИХ ГАРАНТИЙ ОТНОСИТЕЛЬНО УДОВЛЕТВОРИТЕЛЬНОСТИ КАЧЕСТВА И ПРИГОДНОСТИ ЭТОГО ПРОДУКТА ДЛЯ КОММЕРЧЕСКИХ ИЛИ КАКИХ-ЛИБО ИНЫХ КОНКРЕТНЫХ ЦЕЛЕЙ. В некоторых странах/регионах, провинциях и штатах местное законодательство запрещает ограничение длительности подразумеваемой гарантии. В таких случаях вышеприведенные ограничения и исключения не могут быть применены. Настоящая гарантия предоставляет вам определенные юридические права. Вы также можете обладать другими правами, которые отличаются в зависимости от страны, штата или провинции. См. положения для конкретных стран в конце настоящего документа.

Ограниченная гарантия HP действует во всех странах и регионах, где компания HP продает данный продукт и предоставляет для него техническую поддержку. Уровень гарантийного обслуживания может отличаться в разных странах. Компания HP не будет изменять характеристики, состав и возможности изделия с целью его использования в странах, для которых это изделие не было предназначено из-за несоответствия юридическим или нормативным документам.

В ПРЕДЕЛАХ, ДОПУСТИМЫХ МЕСТНЫМ ЗАКОНОДАТЕЛЬСТВОМ, ПРЕДУСМОТРЕННЫЕ НАСТОЯЩЕЙ ГАРАНТИЕЙ ПРАВА ЯВЛЯЮТСЯ ЕДИНСТВЕННЫМИ И ИСКЛЮЧИТЕЛЬНЫМИ ПРАВАМИ ПОКУПАТЕЛЯ. ЗА ИСКЛЮЧЕНИЕМ СЛУЧАЕВ, ОГОВОРЕННЫХ ВЫШЕ, КОМПАНИЯ HP И ЕЕ ПОСТАВЩИКИ НЕ НЕСУТ ОТВЕТСТВЕННОСТИ ЗА ПОТЕРЮ ДАННЫХ, А ТАКЖЕ ЗА ПРЯМОЙ, КОСВЕННЫЙ, СЛУЧАЙНЫЙ, ПРЕДНАМЕРЕННЫЙ И ЛЮБОЙ ДРУГОЙ УЩЕРБ (ВКЛЮЧАЯ ПОТЕРЮ ПРИБЫЛИ ИЛИ ДАННЫХ), НЕЗАВИСИМО ОТ КОНТРАКТА, ДЕЛИКТА И ДРУГИХ ЮРИДИЧЕСКИХ ОСНОВАНИЙ. В некоторых странах/регионах, провинциях и штатах местное законодательство запрещает ограничение и исключение ответственности за случайный или преднамеренный ущерб. В таких случаях вышеприведенные ограничения и исключения не могут быть применены.

УСЛОВИЯ ГАРАНТИИ, СОДЕРЖАЩИЕСЯ В ЭТОМ ПОЛОЖЕНИИ, ЗА ИСКЛЮЧЕНИЕМ СИТУАЦИЙ, ДОПУСКАЕМЫХ ЗАКОНОДАТЕЛЬСТВОМ, НЕ ПРЕДУСМАТРИВАЮТ ИСКЛЮЧЕНИЙ, ОГРАНИЧЕНИЙ ИЛИ ИЗМЕНЕНИЙ И РАЗРАБОТАНЫ В ДОПОЛНЕНИЕ К ОБЯЗАТЕЛЬНЫМ, ПРЕДУСМОТРЕННЫМ ЗАКОНОМ ПРАВАМ, КАСАЮЩИМСЯ ПРОДАЖИ ДАННОГО ПРОДУКТА. ДОПОЛНИТЕЛЬНУЮ ИНФОРМАЦИЮ О ПРАВАХ ПОТРЕБИТЕЛЯ СМ. В ПОЛОЖЕНИЯХ ДЛЯ КОНКРЕТНЫХ СТРАН В КОНЦЕ НАСТОЯЩЕГО ДОКУМЕНТА (ЕСЛИ ПРИМЕНИМО).

Положения для конкретных стран

В некоторых юрисдикциях у вас могут быть иные установленные законом права. См. ниже.

Австралия

Ваши права как потребителя из Австралии отличаются от прав, установленных в документе выше.

Вы должны игнорировать любые ограничения или исключения в вышеупомянутом документе и использовать информацию, изложенную ниже.

1. При покупке товара компании HP в качестве потребителя вместе с товарами поставляются гарантии, которые не могут быть исключены в соответствии с Законом Австралии о потребителях. Вы имеете право на замену товара или возврат денежных средств при наличии существенной неисправности, а также на компенсацию в случае любого другого объективно предсказуемого убытка или ущерба. Вы также имеете право на исправление или замену товаров неприемлемого качества, если этот недостаток не приводит к возникновению серьезных неисправностей.
2. Это означает, что для товаров HP, поставляемых потребителям Австралии, не существует определенного гарантийного срока.

3. Вместо этого товары должны, например, быть пригодными для целей, для которых они обычно поставляются, в течение периода, предполагаемого здравомыслящим потребителем, который полностью ознакомлен с состоянием товаров. Такой период может быть разным, в зависимости от изделия.
4. Если вы считаете, что одно из изделий HP не соответствует любой из упомянутых ниже гарантий, свяжитесь с компанией HP. HP обсудит с вами конкретный характер и обстоятельства такого товара и вопрос, распространяются ли установленные законом гарантии на конкретный отказ/проблему.

Ничто в ограниченной гарантии HP не исключает, не ограничивает или не изменяет любое условие, обязательство, гарантию, право или средство защиты прав, которое вы можете иметь по закону (включая потребительскую гарантию в соответствии с Законом Австралии о потребителях) и которое не может быть законно исключено или ограничено.

Ниже указаны релевантные гарантии:

1. **Качество** — товары, поставляемые компанией HP, должны иметь приемлемое качество. Проверка приемлемого качества заключается в определении, решит ли здравомыслящий потребитель, полностью осведомленный о состоянии товаров, что они:
 - являются безопасными, долговечными и свободными от дефектов;
 - имеют приемлемый внешний вид и отделку;
 - пригодны во всех целях, в которых обычно поставляются товары такого типа.Это должно принимать во внимание характер и цену товаров, а также любые положения на упаковке или маркировке.
2. **Раскрытая цель** — товары или услуги, предоставляемые компанией HP, которые представляет данная компания, приемлемо пригодны для цели, явно выраженной потребителем и должно быть приемлемо пригодны для данной цели.
3. **Описание** — товары, поставляемые компанией HP, должны соответствовать описанию, предоставленному данной компанией.
4. **Образец** — товары, поставляемые компанией HP, должны соответствовать любому образцу, предоставленному данной компанией.
5. **Название** — потребитель, который приобретает товар у компании HP, должен получить четкое название такого товара.
6. **Должная тщательность и компетентность** — услуги, предоставляемые вам компанией HP, должны быть предоставлены с должной тщательностью и компетентностью.
7. **Явно выраженные гарантии** — HP по закону должна соответствовать явно выраженной гарантии, которая изложена в ее условиях и положениях.
8. **Разумный период времени** — услуги по ремонту, предоставляемые компанией HP, должны быть предоставлены в течение разумного периода времени.

Если вы думаете, что имеете право на любые из вышеупомянутых средств правовой защиты или на любое средство правовой защиты в рамках международной ограниченной гарантии HP и документом о технической поддержке, обратитесь в компанию HP:

HP PPS Australia Pty Ltd

Rhodes Corporate Park, Building F, Level 5

1 Homebush Bay Drive

Rhodes, NSW 2138

Австралия

Для инициирования запроса на поддержку используйте телефонные номера, указанные ниже, или зайдите на сайт www.hp.com.au и установите флажок Customer Service, чтобы получить актуальный список телефонных номеров службы поддержки.

Продукт	Телефон
Поддержка для всех изделий HP, за исключением перечисленных ниже	13 10 47 Международный звонок: +61 2 8278-1039
DeskJet, Office Jet, PSC, All-in-One, Photosmart и Personal LaserJet Series 1000, P1000, M1000 и Colour LaserJet CP1000 Series, а также модель CM1415	1300 721 147 Международный звонок: +61 2 8934 4380

Дополнительную информацию о правах потребителей см. на сайтах www.consumerlaw.gov.au и www.accc.gov.au/consumerquarantees.

Новая Зеландия

In New Zealand, the hardware and software come with guarantees that cannot be excluded under the New Zealand consumer law. In New Zealand, Consumer Transaction means a transaction involving a person who is purchasing goods for personal, domestic, or household use or consumption and not for the purpose of a business. New Zealand consumers who are purchasing goods for personal, domestic or household use or consumption and not for the purpose of a business ("New Zealand Consumers") are entitled to repair, replacement or refund for a failure and compensation for other reasonably foreseeable loss or damage. A New Zealand Consumer (as defined above) may recover the costs of returning the product to the place of purchase if there is a breach of the New Zealand consumer law; furthermore, if it will be of significant cost to the New Zealand Consumer to return the goods to HP then HP will collect such goods at its own cost.

Таблица Б-2 Support phone numbers

Product	Phone
Support for all HP Products except those listed separately below	0800 449 553 If dialing internationally: +61 2 8031-8317
DeskJet, Office Jet, PSC, All-in-One, Photosmart & Personal LaserJet Series 1000, P1000, M1000 and Colour LaserJet CP1000 Series and model CM1415	0800 441 147 If dialing internationally: +61 2 8934 4380

Великобритания, Ирландия и Мальта

The HP Limited Warranty is a commercial guarantee voluntarily provided by HP. The name and address of the HP entity responsible for the performance of the HP Limited Warranty in your country/region is as follows:

UK: HP Inc UK Limited, Cain Road, Amen Corner, Bracknell, Berkshire, RG12 1HN

Ireland: Hewlett-Packard Ireland Limited, Liffey Park Technology Campus, Barnhall Road, Leixlip, Co.Kildare

Malta: Hewlett-Packard Europe B.V., Amsterdam, Meyrin Branch, Route du Nant-d'Avril 150, 1217 Meyrin, Switzerland

United Kingdom: The HP Limited Warranty benefits apply in addition to any legal rights to a guarantee from seller of nonconformity of goods with the contract of sale. These rights expire six years from delivery of goods for products purchased in England or Wales and five years from delivery of goods for products purchased in Scotland. However various factors may impact your eligibility to receive these rights. For further information, please consult the following link: Consumer Legal Guarantee (www.hp.com/go/eu-legal) or you may visit the European Consumer Centers website (ec.europa.eu/consumers/solving_consumer_disputes/nonjudicial_redress/ecc-net/index_en.htm). Consumers have the right to choose whether to claim service under the HP Limited Warranty or against the seller under the legal guarantee.

Ireland: The HP Limited Warranty benefits apply in addition to any statutory rights from seller in relation to nonconformity of goods with the contract of sale. However various factors may impact your eligibility to receive these rights. Consumer statutory rights are not limited or affected in any manner by HP Care Pack. For further information, please consult the following link: Consumer Legal Guarantee (www.hp.com/go/eu-legal) or you may visit the European Consumer Centers website (ec.europa.eu/consumers/solving_consumer_disputes/nonjudicial_redress/ecc-net/index_en.htm). Consumers have the right to choose whether to claim service under the HP Limited Warranty or against the seller under the legal guarantee.

Malta: The HP Limited Warranty benefits apply in addition to any legal rights to a two-year guarantee from seller of nonconformity of goods with the contract of sale; however various factors may impact your eligibility to receive these rights. Consumer statutory rights are not limited or affected in any manner by the HP Limited Warranty. For further information, please consult the following link: Consumer Legal Guarantee (www.hp.com/go/eu-legal) or you may visit the European Consumer Centers website (ec.europa.eu/consumers/solving_consumer_disputes/nonjudicial_redress/ecc-net/index_en.htm). Consumers have the right to choose whether to claim service under the HP Limited Warranty or against the seller under two-year legal guarantee.

Австрия, Бельгия, Германия и Люксембург

Die beschränkte HP Herstellergarantie ist eine von HP auf freiwilliger Basis angebotene kommerzielle Garantie. Der Name und die Adresse der HP Gesellschaft, die in Ihrem Land für die Gewährung der beschränkten HP Herstellergarantie verantwortlich ist, sind wie folgt:

Deutschland: HP Deutschland GmbH, Schickardstr. 32, D-71034 Böblingen

Österreich: HP Austria GmbH., Technologiestrasse 5, A-1120 Wien

Luxemburg: Hewlett-Packard Luxembourg S.C.A., 75, Parc d'Activités Capellen, Rue Pafebruc, L-8308 Capellen

Belgien: HP Belgium BVBA, Hermeslaan 1A, B-1831 Diegem

Die Rechte aus der beschränkten HP Herstellergarantie gelten zusätzlich zu den gesetzlichen Ansprüchen wegen Sachmängeln auf eine zweijährige Gewährleistung ab dem Lieferdatum. Ob Sie Anspruch auf diese Rechte haben, hängt von zahlreichen Faktoren ab. Die Rechte des Kunden sind in keiner Weise durch die beschränkte HP Herstellergarantie eingeschränkt bzw. betroffen. Weitere Hinweise finden Sie auf der folgenden Website: Gewährleistungsansprüche für Verbraucher (www.hp.com/go/eu-legal) oder Sie können die Website des Europäischen Verbraucherzentrums (ec.europa.eu/consumers/solving_consumer_disputes/nonjudicial_redress/ecc-net/index_en.htm) besuchen. Verbraucher haben das Recht zu wählen, ob sie eine Leistung von HP gemäß der beschränkten HP Herstellergarantie in Anspruch nehmen oder ob sie sich gemäß der gesetzlichen zweijährigen Haftung für Sachmängel (Gewährleistung) sich an den jeweiligen Verkäufer wenden.

Бельгия, Франция и Люксембург

La garantie limitée HP est une garantie commerciale fournie volontairement par HP. Voici les coordonnées de l'entité HP responsable de l'exécution de la garantie limitée HP dans votre pays:

France: HP France SAS, société par actions simplifiée identifiée sous le numéro 448 694 133 RCS Evry, 1 Avenue du Canada, 91947, Les Ulis

G.D. Luxembourg: Hewlett-Packard Luxembourg S.C.A., 75, Parc d'Activités Capellen, Rue Pafebruc, L-8308 Capellen

Belgique: HP Belgium BVBA, Hermeslaan 1A, B-1831 Diegem

France: Les avantages de la garantie limitée HP s'appliquent en complément des droits dont vous disposez au titre des garanties légales applicables dont le bénéfice est soumis à des conditions spécifiques. Vos droits en tant que consommateur au titre de la garantie légale de conformité mentionnée aux articles L. 211-4 à L. 211-13 du Code de la Consommation et de celle relatives aux défauts de la chose vendue, dans les conditions prévues aux articles 1641 à 1648 et 2232 du Code de Commerce ne sont en aucune façon limités ou affectés par la garantie limitée HP. Pour de plus amples informations, veuillez consulter le lien suivant : Garanties légales accordées au consommateur (www.hp.com/go/eu-legal). Vous pouvez également consulter le site Web des Centres européens des consommateurs (ec.europa.eu/consumers/solving_consumer_disputes/nonjudicial_redress/ecc-net/index_en.htm). Les consommateurs ont le droit de choisir d'exercer leurs droits au titre de la garantie limitée HP, ou auprès du vendeur au titre des garanties légales applicables mentionnées ci-dessus.

POUR RAPPEL:

Garantie Légale de Conformité:

« Le vendeur est tenu de livrer un bien conforme au contrat et répond des défauts de conformité existant lors de la délivrance.

Il répond également des défauts de conformité résultant de l'emballage, des instructions de montage ou de l'installation lorsque celle-ci a été mise à sa charge par le contrat ou a été réalisée sous sa responsabilité ».

Article L211-5 du Code de la Consommation:

« Pour être conforme au contrat, le bien doit:

1° Etre propre à l'usage habituellement attendu d'un bien semblable et, le cas échéant:

- correspondre à la description donnée par le vendeur et posséder les qualités que celui-ci a présentées à l'acheteur sous forme d'échantillon ou de modèle;

- présenter les qualités qu'un acheteur peut légitimement attendre eu égard aux déclarations publiques faites par le vendeur, par le producteur ou par son représentant, notamment dans la publicité ou l'étiquetage;

2° Ou présenter les caractéristiques définies d'un commun accord par les parties ou être propre à tout usage spécial recherché par l'acheteur, porté à la connaissance du vendeur et que ce dernier a accepté ».

Article L211-12 du Code de la Consommation:

« L'action résultant du défaut de conformité se prescrit par deux ans à compter de la délivrance du bien ».

Garantie des vices cachés

Article 1641 du Code Civil : *« Le vendeur est tenu de la garantie à raison des défauts cachés de la chose vendue qui la rendent impropre à l'usage auquel on la destine, ou qui diminuent tellement cet usage que l'acheteur ne l'aurait pas acquise, ou n'en aurait donné qu'un moindre prix, s'il les avait connus. »*

Article 1648 alinéa 1 du Code Civil:

« L'action résultant des vices rédhibitoires doit être intentée par l'acquéreur dans un délai de deux ans à compter de la découverte du vice. »

G.D. Luxembourg et Belgique: Les avantages de la garantie limitée HP s'appliquent en complément des droits dont vous disposez au titre de la garantie de non-conformité des biens avec le contrat de vente.

Cependant, de nombreux facteurs peuvent avoir un impact sur le bénéfice de ces droits. Vos droits en tant que consommateur au titre de ces garanties ne sont en aucune façon limités ou affectés par la garantie limitée HP. Pour de plus amples informations, veuillez consulter le lien suivant : Garanties légales accordées au consommateur (www.hp.com/go/eu-legal) ou vous pouvez également consulter le site Web des Centres européens des consommateurs (ec.europa.eu/consumers/solving_consumer_disputes/nonjudicial_redress/ecc-net/index_en.htm). Les consommateurs ont le droit de choisir de réclamer un service sous la garantie limitée HP ou auprès du vendeur au cours d'une garantie légale de deux ans.

Италия

La Garanzia limitata HP è una garanzia commerciale fornita volontariamente da HP. Di seguito sono indicati nome e indirizzo della società HP responsabile della fornitura dei servizi coperti dalla Garanzia limitata HP nel vostro Paese:

Italia: HP Italy S.r.l., Via G. Di Vittorio 9, 20063 Cernusco S/Naviglio

I vantaggi della Garanzia limitata HP vengono concessi ai consumatori in aggiunta ai diritti derivanti dalla garanzia di due anni fornita dal venditore in caso di non conformità dei beni rispetto al contratto di vendita. Tuttavia, diversi fattori possono avere un impatto sulla possibilità di beneficiare di tali diritti. I diritti spettanti ai consumatori in forza della garanzia legale non sono in alcun modo limitati, né modificati dalla Garanzia limitata HP. Per ulteriori informazioni, si prega di consultare il seguente link: Garanzia legale per i clienti (www.hp.com/go/eu-legal), oppure visitare il sito Web dei Centri europei per i consumatori (ec.europa.eu/consumers/solving_consumer_disputes/nonjudicial_redress/ecc-net/index_en.htm). I consumatori hanno il diritto di scegliere se richiedere un servizio usufruendo della Garanzia limitata HP oppure rivolgendosi al venditore per far valere la garanzia legale di due anni.

Испания

Su Garantía limitada de HP es una garantía comercial voluntariamente proporcionada por HP. El nombre y dirección de las entidades HP que proporcionan la Garantía limitada de HP (garantía comercial adicional del fabricante) en su país es:

España: Hewlett-Packard Española S.L. Calle Vicente Aleixandre, 1 Parque Empresarial Madrid - Las Rozas, E-28232 Madrid

Los beneficios de la Garantía limitada de HP son adicionales a la garantía legal de 2 años a la que los consumidores tienen derecho a recibir del vendedor en virtud del contrato de compraventa; sin embargo, varios factores pueden afectar su derecho a recibir los beneficios bajo dicha garantía legal. A este respecto, la Garantía limitada de HP no limita o afecta en modo alguno los derechos legales del consumidor (www.hp.com/go/eu-legal). Para más información, consulte el siguiente enlace: Garantía legal del consumidor o puede visitar el sitio web de los Centros europeos de los consumidores (ec.europa.eu/consumers/solving_consumer_disputes/nonjudicial_redress/ecc-net/index_en.htm). Los clientes tienen derecho a elegir si reclaman un servicio acogiéndose a la Garantía limitada de HP o al vendedor de conformidad con la garantía legal de dos años.

Дания

Den begrænsede HP-garanti er en garanti, der ydes frivilligt af HP. Navn og adresse på det HP-selskab, der er ansvarligt for HP's begrænsede garanti i dit land, er som følger:

Danmark: HP Inc Danmark ApS, Engholm Parkvej 8, 3450, Allerød

Den begrænsede HP-garanti gælder i tillæg til eventuelle juridiske rettigheder, for en toårig garanti fra sælgeren af varer, der ikke er i overensstemmelse med salgsaftalen, men forskellige faktorer kan dog påvirke din ret til at opnå disse rettigheder. Forbrugerens lovbestemte rettigheder begrænses eller påvirkes ikke på nogen måde af den begrænsede HP-garanti. Se nedenstående link for at få yderligere oplysninger: Forbrugerens juridiske garanti (www.hp.com/go/eu-legal) eller du kan besøge De Europæiske Forbrugercentres websted (ec.europa.eu/consumers/solving_consumer_disputes/nonjudicial_redress/ecc-net/index_en.htm). Forbrugere har ret til at

vælge, om de vil gøre krav på service i henhold til HP's begrænsede garanti eller hos sælger i henhold til en toårig juridisk garanti.

Норвегия

HPs garanti er en begrænset og kommersiell garanti som HP selv har valgt å tilby. Følgende lokale selskap innestår for garantien:

Norge: HP Norge AS, Rolfbuktveien 4b, 1364 Fornebu

HPs garanti kommer i tillegg til det mangelsansvar HP har i henhold til norsk forbrukerkjøpslovgivning, hvor reklamasjonsperioden kan være to eller fem år, avhengig av hvor lenge salgsgjenstanden var ment å vare. Ulike faktorer kan imidlertid ha betydning for om du kvalifiserer til å kreve avhjelp iht slikt mangelsansvar. Forbrukerens lovmessige rettigheter begrenses ikke av HPs garanti. Hvis du vil ha mer informasjon, kan du klikke på følgende kobling: Juridisk garanti for forbruker (www.hp.com/go/eu-legal) eller du kan besøke nettstedet til de europeiske forbrukersentrene (ec.europa.eu/consumers/solving_consumer_disputes/nonjudicial_redress/ecc-net/index_en.htm). Forbrukere har retten til å velge å kreve service under HPs garanti eller iht selgerens lovpålagte mangelsansvar.

Швеция

HP:s begränsade garanti är en kommersiell garanti som tillhandahålls frivilligt av HP. Namn och adress till det HP-företag som ansvarar för HP:s begränsade garanti i ditt land är som följer:

Sverige: HP PPS Sverige AB, SE-169 73 Stockholm

Fördelarna som ingår i HP:s begränsade garanti gäller utöver de lagstadgade rättigheterna till tre års garanti från säljaren angående varans bristande överensstämmelse gentemot köpeavtalet, men olika faktorer kan påverka din rätt att utnyttja dessa rättigheter. Konsumentens lagstadgade rättigheter varken begränsas eller påverkas på något sätt av HP:s begränsade garanti. Mer information får du om du följer denna länk: Lagstadgad garanti för konsumenter (www.hp.com/go/eu-legal) eller så kan du gå till European Consumer Centers webbplats (ec.europa.eu/consumers/solving_consumer_disputes/nonjudicial_redress/ecc-net/index_en.htm). Konsumenter har rätt att välja om de vill ställa krav enligt HP:s begränsade garanti eller på säljaren enligt den lagstadgade treåriga garantin.

Португалия

A Garantia Limitada HP é uma garantia comercial fornecida voluntariamente pela HP. O nome e a morada da entidade HP responsável pela prestação da Garantia Limitada HP no seu país são os seguintes:

Portugal: HPCP – Computing and Printing Portugal, Unipessoal, Lda., Edifício D. Sancho I, Quinta da Fonte, Porto Salvo, Lisboa, Oeiras, 2740 244

As vantagens da Garantia Limitada HP aplicam-se cumulativamente com quaisquer direitos decorrentes da legislação aplicável à garantia de dois anos do vendedor, relativa a defeitos do produto e constante do contrato de venda. Existem, contudo, vários fatores que poderão afetar a sua elegibilidade para beneficiar de tais direitos. Os direitos legalmente atribuídos aos consumidores não são limitados ou afetados de forma alguma pela Garantia Limitada HP. Para mais informações, consulte a ligação seguinte: Garantia legal do consumidor (www.hp.com/go/eu-legal) ou visite o Web site da Rede dos Centros Europeus do Consumidor (ec.europa.eu/consumers/solving_consumer_disputes/nonjudicial_redress/ecc-net/index_en.htm). Os consumidores têm o direito de escolher se pretendem reclamar assistência ao abrigo da Garantia Limitada HP ou contra o vendedor ao abrigo de uma garantia jurídica de dois anos.

Греция и Кипр

Η Περιορισμένη εγγύηση HP είναι μια εμπορική εγγύηση η οποία παρέχεται εθελοντικά από την HP. Η επωνυμία και η διεύθυνση του νομικού προσώπου HP που παρέχει την Περιορισμένη εγγύηση HP στη χώρα σας είναι η εξής:

Ελλάδα /Κύπρος: HP Printing and Personal Systems Hellas EPE, Tzavella 1-3, 15232 Chalandri, Attiki

Ελλάδα /Κύπρος: HP Συστήματα Εκτύπωσης και Προσωπικών Υπολογιστών Ελλάς Εταιρεία Περιορισμένης Ευθύνης, Tzavella 1-3, 15232 Chalandri, Attiki

Τα προνόμια της Περιορισμένης εγγύησης HP ισχύουν επιπλέον των νόμιμων δικαιωμάτων για διετή εγγύηση έναντι του Πωλητή για τη μη συμμόρφωση των προϊόντων με τις συνομολογημένες συμβατικά ιδιότητες, ωστόσο η άσκηση των δικαιωμάτων σας αυτών μπορεί να εξαρτάται από διάφορους παράγοντες. Τα νόμιμα δικαιώματα των καταναλωτών δεν περιορίζονται ούτε επηρεάζονται καθ' οιονδήποτε τρόπο από την Περιορισμένη εγγύηση HP. Για περισσότερες πληροφορίες, συμβουλευτείτε την ακόλουθη τοποθεσία web: Νόμιμη εγγύηση καταναλωτή (www.hp.com/go/eu-legal) ή μπορείτε να επισκεφτείτε την τοποθεσία web των Ευρωπαϊκών Κέντρων Καταναλωτή (ec.europa.eu/consumers/solving_consumer_disputes/nonjudicial_redress/ecc-net/index_en.htm). Οι καταναλωτές έχουν το δικαίωμα να επιλέξουν αν θα αξιώσουν την υπηρεσία στα πλαίσια της Περιορισμένης εγγύησης HP ή από τον πωλητή στα πλαίσια της νόμιμης εγγύησης δύο ετών.

Венгрия

A HP korlátozott jótállás egy olyan kereskedelmi jótállás, amelyet a HP a saját elhatározásából biztosít. Az egyes országokban a HP mint gyártó által vállalt korlátozott jótállást biztosító HP vállalatok neve és címe:

Magyarország: HP Inc Magyarország Kft., H-1117 Budapest, Alíz utca 1.

A HP korlátozott jótállásban biztosított jogok azokon a jogokon felül illetik meg Önt, amelyeket a termékeknek az adásvételi szerződés szerinti minőségére vonatkozó kétéves, jogszabályban foglalt eladói szavatosságból, továbbá ha az Ön által vásárolt termékre alkalmazandó, a jogszabályban foglalt kötelező eladói jótállásból erednek, azonban számos körülmény hatással lehet arra, hogy ezek a jogok Önt megilletik-e. További információért kérjük, keresse fel a következő webhelyet: Jogi Tájékoztató Fogyasztóknak (www.hp.com/go/eu-legal) vagy látogassa meg az Európai Fogyasztói Központok webhelyét (ec.europa.eu/consumers/solving_consumer_disputes/nonjudicial_redress/ecc-net/index_en.htm). A fogyasztóknak jogában áll, hogy megválasszák, hogy a jótállással kapcsolatos igényüket a HP korlátozott jótállás alapján vagy a kétéves, jogszabályban foglalt eladói szavatosság, illetve, ha alkalmazandó, a jogszabályban foglalt kötelező eladói jótállás alapján érvényesítik.

Чешская Республика

Omezená záruka HP je obchodní zárukou dobrovolně poskytovanou společností HP. Názvy a adresy společnosti skupiny HP, které odpovídají za plnění omezené záruky HP ve vaší zemi, jsou následující:

Česká republika: HP Inc Czech Republic s. r. o., Za Brumlovkou 5/1559, 140 00 Praha 4

Výhody, poskytované omezenou zárukou HP, se uplatňují jako doplněk k jakýmkoli právním nárokům na dvouletou záruku poskytnutou prodejcem v případě nesouladu zboží s kupní smlouvou. Váš nárok na uznání těchto práv však může záviset na mnohých faktorech. Omezená záruka HP žádným způsobem neomezuje ani neovlivňuje zákonná práva zákazníka. Další informace získáte kliknutím na následující odkaz: Zákonná záruka spotřebitele (www.hp.com/go/eu-legal) případně můžete navštívit webové stránky Evropského spotřebitelského centra (ec.europa.eu/consumers/solving_consumer_disputes/nonjudicial_redress/ecc-net/index_en.htm). Spotřebitelé mají právo se rozhodnout, zda chtějí službu reklamovat v rámci omezené záruky HP nebo v rámci zákonem stanovené dvouleté záruky u prodejce.

Словакия

Обмедзенá зáрука HP je obchodná зáрука, ktorú spoločnosť HP poskytuje dobrovoľne. Meno a adresa subjektu HP, ktorý zabezpečuje plnenie vyplývajúce z Обмедzenej зáруки HP vo vašej krajine:

Slovenská republika: HP Inc Slovakia, s.r.o., Galvaniho 7, 821 04 Bratislava

Výhody Обмедzenej зáруки HP sa uplatnia vedľa prípadných zákazníkových zákonných nárokov voči predávajúcemu z vád, ktoré spočívajú v nesúlade vlastností tovaru s jeho popisom podľa predmetnej zmluvy. Možnosť uplatnenia takých prípadných nárokov však môže závisieť od rôznych faktorov. Služby Обмедzenej зáруки HP žiadnym spôsobom neobmedzujú ani neovplyvňujú zákonné práva zákazníka, ktorý je spotrebiteľom. Ďalšie informácie nájdete na nasledujúcom prepojení: Zákonná зáрука spotrebiteľa (www.hp.com/go/eu-legal), prípadne môžete navštíviť webovú lokalitu európskych zákazníckych stredísk (ec.europa.eu/consumers/solving_consumer_disputes/nonjudicial_redress/ecc-net/index_en.htm). Spotrebiteľia majú právo zvoliť si, či chcú uplatniť servis v rámci Обмедzenej зáруки HP alebo počas zákonnej dvojročnej зáručnej lehoty u predajcu.

Польша

Ograniczona gwarancja HP to komercyjna gwarancja udzielona dobrowolnie przez HP. Nazwa i adres podmiotu HP odpowiedzialnego za realizację Ograniczonej gwarancji HP w Polsce:

Polska: HP Inc Polska sp. z o.o., Szturmowa 2a, 02-678 Warszawa, wpisana do rejestru przedsiębiorców prowadzonego przez Sąd Rejonowy dla m.st. Warszawy w Warszawie, XIII Wydział Gospodarczy Krajowego Rejestru Sądowego, pod numerem KRS 0000546115, NIP 5213690563, REGON 360916326, GIOŚ E0020757WZBW, kapitał zakładowy 480.000 PLN.

Świadczenia wynikające z Ograniczonej gwarancji HP stanowią dodatek do praw przysługujących nabywcy w związku z dwuletnią odpowiedzialnością sprzedawcy z tytułu niezgodności towaru z umową (rękojmią). Niemniej, na możliwość korzystania z tych praw mają wpływ różne czynniki. Ograniczona gwarancja HP w żaden sposób nie ogranicza praw konsumenta ani na nie nie wpływa. Więcej informacji można znaleźć pod następującym łączem: Gwarancja prawna konsumenta (www.hp.com/go/eu-legal), można także odwiedzić stronę internetową Europejskiego Centrum Konsumentckiego (ec.europa.eu/consumers/solving_consumer_disputes/nonjudicial_redress/ecc-net/index_en.htm). Konsumenti mają prawo wyboru co do możliwości skorzystania albo z usług gwarancyjnych przysługujących w ramach Ograniczonej gwarancji HP albo z uprawnień wynikających z dwuletniej rękojmi w stosunku do sprzedawcy.

Болгария

Ограничената гаранция на HP представлява търговска гаранция, доброволно предоставяна от HP. Името и адресът на дружеството на HP за вашата страна, отговорно за предоставянето на гаранционната поддръжка в рамките на Ограничената гаранция на HP, са както следва:

HP Inc Bulgaria EOOD (Ейч Пи Инк България EOOD), гр. София 1766, район р-н Младост, бул. Околовръстен Път No 258, Бизнес Център Камбаните

Предимствата на Ограничената гаранция на HP се прилагат в допълнение към всички законови права за двугодишна гаранция от продавача при несъответствие на стоката с договора за продажба. Въпреки това, различни фактори могат да окажат влияние върху условията за получаване на тези права. Законовите права на потребителите не са ограничени или засегнати по никакъв начин от Ограничената гаранция на HP. За допълнителна информация, моля вижте Правната гаранция на потребителя (www.hp.com/go/eu-legal) или посетете уебсайта на Европейския потребителски център (ec.europa.eu/consumers/solving_consumer_disputes/nonjudicial_redress/ecc-net/index_en.htm). Потребителите имат правото да избират дали да претендират за извършване на услуга в рамките на Ограничената гаранция на HP или да потърсят такава от търговеца в рамките на двугодишната правна гаранция.

Румыния

Garanția limitată HP este o garanție comercială furnizată în mod voluntar de către HP. Numele și adresa entității HP răspunzătoare de punerea în aplicare a Garanției limitate HP în țara dumneavoastră sunt următoarele:

România: HP Inc Romania SRL, 5 Fabrica de Glucoza Str., Building F, Ground Floor and Floor 8, 2nd District, București

Beneficiile Garanției limitate HP se aplică suplimentar față de orice drepturi privind garanția de doi ani oferită de vânzător pentru neconformitatea bunurilor cu contractul de vânzare; cu toate acestea, diverși factori pot avea impact asupra eligibilității dvs. de a beneficia de aceste drepturi. Drepturile legale ale consumatorului nu sunt limitate sau afectate în vreun fel de Garanția limitată HP. Pentru informații suplimentare consultați următorul link: garanția acordată consumatorului prin lege (www.hp.com/go/eu-legal) sau puteți accesa site-ul Centrul European al Consumatorilor (ec.europa.eu/consumers/solving_consumer_disputes/nonjudicial_redress/ecc-net/index_en.htm). Consumatorii au dreptul să aleagă dacă să pretindă despăgubiri în cadrul Garanției limitate HP sau de la vânzător, în cadrul garanției legale de doi ani.

Бельгия и Нидерланды

De Beperkte Garantie van HP is een commerciële garantie vrijwillig verstrekt door HP. De naam en het adres van de HP-entiteit die verantwoordelijk is voor het uitvoeren van de Beperkte Garantie van HP in uw land is als volgt:

Nederland: HP Nederland B.V., Startbaan 16, 1187 XR Amstelveen

België: HP Belgium BVBA, Hermeslaan 1A, B-1831 Diegem

De voordelen van de Beperkte Garantie van HP vormen een aanvulling op de wettelijke garantie voor consumenten gedurende twee jaren na de levering te verlenen door de verkoper bij een gebrek aan conformiteit van de goederen met de relevante verkoopovereenkomst. Niettemin kunnen diverse factoren een impact hebben op uw eventuele aanspraak op deze wettelijke rechten. De wettelijke rechten van de consument worden op geen enkele wijze beperkt of beïnvloed door de Beperkte Garantie van HP. Raadpleeg voor meer informatie de volgende webpagina: Wettelijke garantie van de consument (www.hp.com/go/eu-legal) of u kan de website van het Europees Consumenten Centrum bezoeken (ec.europa.eu/consumers/solving_consumer_disputes/nonjudicial_redress/ecc-net/index_en.htm). Consumenten hebben het recht om te kiezen tussen enerzijds de Beperkte Garantie van HP of anderzijds het aanspreken van de verkoper in toepassing van de wettelijke garantie.

Финляндия

HP:n rajoitettu takuu on HP:n vapaaehtoisesti antama kaupallinen takuu. HP:n myöntämästä takuusta maassanne vastaavan HP:n edustajan yhteystiedot ovat:

Suomi: HP Finland Oy, Piispankalliontie, FIN - 02200 Espoo

HP:n takuun edut ovat voimassa mahdollisten kuluttajansuojalakiin perustuvien oikeuksien lisäksi sen varalta, että tuote ei vastaa myyntisopimusta. Saat lisätietoja seuraavasta linkistä: Kuluttajansuoja (www.hp.com/go/eu-legal) tai voit käydä Euroopan kuluttajakeskuksen sivustolla (ec.europa.eu/consumers/solving_consumer_disputes/nonjudicial_redress/ecc-net/index_en.htm). Kuluttajilla on oikeus vaatia virheen korjauksia HP:n takuun ja kuluttajansuojan perusteella HP:lta tai myyjältä.

Словения

Omejena garancija HP je prostovoljna trgovska garancija, ki jo zagotavlja podjetje HP. Ime in naslov poslovne enote HP, ki je odgovorna za omejeno garancijo HP v vaši državi, sta naslednja:

Slovenija: Hewlett-Packard Europe B.V., Amsterdam, Meyrin Branch, Route du Nant-d'Avril 150, 1217 Meyrin, Switzerland

Ugodnosti omejene garancije HP veljajo poleg zakonskih pravic, ki ob sklenitvi kupoprodajne pogodbe izhajajo iz dveletne garancije prodajalca v primeru neskladnosti blaga, vendar lahko na izpolnjevanje pogojev za uveljavitev pravic vplivajo različni dejavniki. Omejena garancija HP nikakor ne omejuje strankinih z zakonom predpisanih pravic in ne vpliva nanje. Za dodatne informacije glejte naslednjo povezavo: Strankino pravno jamstvo (www.hp.com/go/eu-legal); ali pa obiščite spletno mesto evropskih središč za potrošnike (ec.europa.eu/consumers/solving_consumer_disputes/nonjudicial_redress/ecc-net/index_en.htm). Potrošniki imajo pravico izbrati, ali bodo uveljavljali pravice do storitev v skladu z omejeno garancijo HP ali proti prodajalcu v skladu z dvoletno zakonsko garancijo.

Хорватия

HP omejeno jamstvo komercialno je dobrovoljno jamstvo koje pruža HP. Ime i adresa HP subjekta odgovornog za HP omejeno jamstvo u vašoj državi:

Hrvatska: HP Computing and Printing d.o.o. za računalne i srodne aktivnosti, Radnička cesta 41, 10000 Zagreb

Pogodnosti HP omejenog jamstva vrijede zajedno uz sva zakonska prava na dvogodišnje jamstvo kod bilo kojeg prodavača s obzirom na nepodudaranje robe s ugovorom o kupnji. Međutim, razni faktori mogu utjecati na vašu mogućnost ostvarivanja tih prava. HP omejeno jamstvo ni na koji način ne utječe niti ne ograničava zakonska prava potrošača. Dodatne informacije potražite na ovoj adresi: Zakonsko jamstvo za potrošače (www.hp.com/go/eu-legal) ili možete posjetiti web-mjesto Europskih potrošačkih centara (ec.europa.eu/consumers/solving_consumer_disputes/nonjudicial_redress/ecc-net/index_en.htm). Potrošači imaju pravo odabrati žele li ostvariti svoja potraživanja u sklopu HP omejenog jamstva ili pravnog jamstva prodavača u trajanju ispod dvije godine.

Латвия

HP ierobežotā garantija ir komercgarantija, kuru brīvprātīgi nodrošina HP. HP uzņēmums, kas sniedz HP ierobežotās garantijas servisa nodrošinājumu jūsu valstī:

Latvija: HP Finland Oy, PO Box 515, 02201 Espoo, Finland

HP ierobežotās garantijas priekšrocības tiek piedāvātas papildus jebkurām likumīgajām tiesībām uz pārdevēja un/vai ražotāju nodrošinātu divu gadu garantiju gadījumā, ja preces neatbilst pirkuma līgumam, tomēr šo tiesību saņemšanu var ietekmēt vairāki faktori. HP ierobežotā garantija nekādā veidā neierobežo un neietekmē patērētāju likumīgās tiesības. Lai iegūtu plašāku informāciju, izmantojiet šo saiti: Patērētāju likumīgā garantija (www.hp.com/go/eu-legal) vai arī Eiropas Patērētāju tiesību aizsardzības centra tīmekļa vietni (ec.europa.eu/consumers/solving_consumer_disputes/nonjudicial_redress/ecc-net/index_en.htm). Patērētājiem ir tiesības izvēlēties, vai pieprasīt servisa nodrošinājumu saskaņā ar HP ierobežoto garantiju, vai arī pārdevēja sniegto divu gadu garantiju.

Литва

HP ribotoji garantija yra HP savanoriškai teikiama komercinė garantija. Toliau pateikiami HP bendrovių, teikiančių HP garantiją (gamintojo garantiją) jūsų šalyje, pavadinimai ir adresai:

Lietuva: HP Finland Oy, PO Box 515, 02201 Espoo, Finland

HP ribotoji garantija papildomai taikoma kartu su bet kokiomis kitomis įstatymais nustatytais teisėmis į pardavėjo suteikiamą dviejų metų laikotarpio garantiją dėl prekių atitikties pardavimo sutarčiai, tačiau tai, ar jums ši teisė bus suteikiama, gali priklausyti nuo įvairių aplinkybių. HP ribotoji garantija niekaip neapriboja ir neįtakoja įstatymais nustatytų vartotojo teisių. Daugiau informacijos rasite paspaudę šią nuorodą: Teisinė vartotojo garantija (www.hp.com/go/eu-legal) arba apsilankę Europos vartotojų centro internetinėje svetainėje (ec.europa.eu/consumers/solving_consumer_disputes/nonjudicial_redress/ecc-net/index_en.htm). Vartotojai turi teisę prašyti atlikti techninį aptarnavimą pagal HP ribotąją garantiją arba pardavėjo teikiamą dviejų metų įstatymais nustatytą garantiją.

Эстония

HP piiratud garantii on HP poolt vabatahtlikult pakutav kaubanduslik garantii. HP piiratud garantii eest vastutab HP üksus aadressil:

Eesti: HP Finland Oy, PO Box 515, 02201 Espoo, Finland

HP piiratud garantii rakendub lisaks seaduses ettenähtud müüjapoolsele kaheaastasele garantiile, juhul kui toode ei vasta müügilepingu tingimustele. Siiski võib esineda asjaolusid, mille puhul teie jaoks need õigused ei pruugi kehtida. HP piiratud garantii ei piira ega mõjuta mingil moel tarbija seadusjärgseid õigusi. Lisateavet leiate järgmiselt lingilt: tarbija õiguslik garantii (www.hp.com/go/eu-legal) või võite külastada Euroopa tarbijakeskuste veebisaiti (ec.europa.eu/consumers/solving_consumer_disputes/nonjudicial_redress/ecc-net/index_en.htm). Tarbijal on õigus valida, kas ta soovib kasutada HP piiratud garantiid või seadusega ette nähtud müüjapoolset kaheaastast garantiid.

Россия

Срок службы принтера для России

Срок службы данного принтера HP составляет пять лет в нормальных условиях эксплуатации. Срок службы отсчитывается с момента ввода принтера в эксплуатацию. В конце срока службы HP рекомендует посетить веб-сайт нашей службы поддержки по адресу www.hp.com/support и/или связаться с авторизованным поставщиком услуг HP для получения рекомендаций в отношении дальнейшего безопасного использования принтера.

Гарантия HP Premium Protection Warranty: Обязательство ограниченной гарантии на картридж печати LaserJet

Этот продукт HP сопровождается гарантией отсутствия дефектов в материалах и производственных дефектов.

Эти гарантийные обязательства не распространяются на продукты, которые (а) были повторно заправлены, обновлены, переработаны или изменены иным образом; (б) имеют неполадки, вызванные неправильным применением, хранением или использованием с нарушением опубликованных здесь требований к условиям окружающей среды; (в) имеют следы износа в результате использования.

Для получения услуг в рамках гарантии верните этот продукт по месту приобретения (приложив описание неполадки и образцы печати) или обратитесь в центр поддержки. Компания HP по своему усмотрению либо заменит продукты с подтвержденными дефектами, либо возместит затраты на приобретение таких продуктов в размере их покупной цены.

НАСКОЛЬКО ЭТО ДОПУСТИМО МЕСТНЫМ ЗАКОНОДАТЕЛЬСТВОМ, ВЫШЕУКАЗАННАЯ ГАРАНТИЯ ЯВЛЯЕТСЯ ИСКЛЮЧИТЕЛЬНОЙ, И НЕ СУЩЕСТВУЕТ НИКАКИХ ДРУГИХ ГАРАНТИЙ ИЛИ УСЛОВИЙ, ПИСЬМЕННЫХ ИЛИ УСТНЫХ, ЯВНЫХ ИЛИ ПОДРАЗУМЕВАЕМЫХ, И В ЧАСТНОСТИ КОМПАНИЯ HP ОТКАЗЫВАЕТСЯ ОТ ЛЮБЫХ ПОДРАЗУМЕВАЕМЫХ ГАРАНТИЙ ИЛИ УСЛОВИЙ ТОВАРНОГО СОСТОЯНИЯ, УДОВЛЕТВОРИТЕЛЬНОГО КАЧЕСТВА ИЛИ ПРИГОДНОСТИ ДАННОГО ПРОДУКТА ДЛЯ КОНКРЕТНОЙ ЦЕЛИ.

В РАМКАХ ДЕЙСТВИЯ МЕСТНЫХ ЗАКОНОВ НИ САМА КОМПАНИЯ HP, НИ ЕЕ ПОСТАВЩИКИ, НЕ БУДУТ НЕСТИ ОТВЕТСТВЕННОСТЬ ЗА ПРЯМОЙ, НАМЕРЕННЫЙ, СЛУЧАЙНЫЙ, ПРОИЗОШЕДШИЙ В РЕЗУЛЬТАТЕ СТЕЧЕНИЯ ОБСТОЯТЕЛЬСТВ ИЛИ ЛЮБОЙ ДРУГОЙ ВИД УЩЕРБА (ВКЛЮЧАЯ ПОТЕРЮ ПРИБЫЛИ ИЛИ ДАННЫХ) НЕЗАВИСИМО ОТ ТОГО, ПРЕДУСМОТРЕН ЛИ ОН КОНТРАКТОМ, ГРАЖДАНСКИМ ЗАКОНОДАТЕЛЬСТВОМ ИЛИ КАКИМ-ЛИБО ДРУГИМ ЮРИДИЧЕСКИМ ДОКУМЕНТОМ.

УСЛОВИЯ ГАРАНТИИ, СОДЕРЖАЩИЕСЯ В ЭТОМ ПОЛОЖЕНИИ, ЗА ИСКЛЮЧЕНИЕМ СИТУАЦИЙ, ДОПУСКАЕМЫХ ЗАКОНОДАТЕЛЬСТВОМ, НЕ ПРЕДУСМАТРИВАЮТ ИСКЛЮЧЕНИЙ, ОГРАНИЧЕНИЙ ИЛИ ИЗМЕНЕНИЙ И

Политика фирмы HP относительно расходных материалов сторонних производителей

HP не может рекомендовать использование неоригинальных картриджей HP, как новых, так и восстановленных.

 **ПРИМЕЧАНИЕ.** Использование неоригинальных картриджей HP или повторно заправленных картриджей для принтеров HP не приводит к изменению условий гарантии клиента или контракта на поддержку HP. Однако если неисправность или повреждение изделия связаны с применением картриджа стороннего производителя или повторно заправленного картриджа, компания HP взимает стандартную плату за работу и материалы при обслуживании устройства для устранения соответствующего сбоя или повреждения.

Веб-сайт, посвященный борьбе с подделками продукции HP

Если при установке картриджа HP на панели управления выводится сообщение о том, что это не картридж HP, перейдите на страницу www.hp.com/go/anticounterfeit. Компания HP поможет определить, является ли картридж оригинальным, и принять меры по устранению неполадки.

Возможно, картридж не является оригинальным картриджем с тонером HP, если вы обнаружите следующее:

- На странице состояния расходных материалов указывается, что установлен неоригинальный картридж HP.
- При использовании картриджа очень часто возникают неполадки.
- Картридж выглядит необычно (например, упаковка отличается от обычной упаковки HP).

Данные, сохраненные на картридже с тонером

Картриджи HP, используемые в данном устройстве, содержат микросхему памяти для облегчения функционирования устройства.

Кроме того, эта микросхема памяти собирает ограниченные сведения об использовании продукта, которые могут включать следующее: дата первой установки картриджа, дата последнего использования картриджа, количество страниц, напечатанных с использованием этого картриджа, заполнение страниц, использовавшиеся режимы печати, все произошедшие ошибки печати и модель принтера. Эти сведения помогают HP в разработке устройств, которые отвечают потребностям пользователей.

Собираемые микросхемой памяти картриджа данные не содержат информации, которая может быть использована для идентификации пользователя или определенного устройства.

HP выборочно собирает микросхемы памяти из картриджей, полученных по программе бесплатного возврата и утилизации HP (HP Planet Partners: www.hp.com/recycle). Данные с этих выборочных чипов памяти считываются и изучаются для улучшения будущих продуктов HP. Партнеры компании HP, участвующие в утилизации этого картриджа, также могут иметь доступ к этим данным.

Любые сторонние компании, которые занимаются обработкой картриджа печати, могут иметь доступ к анонимным данным на микросхеме памяти.

Лицензионное соглашение с конечным пользователем

ВНИМАТЕЛЬНО ПРОЧТИТЕ, ПЕРЕД ТЕМ КАК ИСПОЛЬЗОВАТЬ ДАННОЕ ПО.

Настоящее лицензионное соглашение конечного пользователя (EULA) является юридическим соглашением между (а) вами (физическое или юридическое лицо) и (b) HP Inc. (HP), которое определяет использование вами любого программного продукта, установленного или предоставленного компанией HP для использования с вашим продуктом HP («Продукт HP»), которое в противном случае является предметом отдельного лицензионного соглашения между пользователем и компанией HP или ее поставщиками. Для другого программного обеспечения EULA может быть в числе его электронной документации. Термин «Программный продукт» означает программное обеспечение компьютера, может включать в себя соответствующие носители, печатные материалы и «онлайн-» или электронную документацию.

Приложения или дополнения к настоящему соглашению EULA могут входить в комплект поставки Продукта HP.

ПРАВА НА ПРОГРАММНЫЙ ПРОДУКТ ПРЕДОСТАВЛЯЮТСЯ ТОЛЬКО ПРИ УСЛОВИИ, ЧТО ВЫ СОГЛАСНЫ СО ВСЕМИ УСЛОВИЯМИ И ПОЛОЖЕНИЯМИ НАСТОЯЩЕГО СОГЛАШЕНИЯ. УСТАНОВКА, КОПИРОВАНИЕ, ЗАГРУЗКА ИЛИ ИНОЕ ИСПОЛЬЗОВАНИЕ ПРОГРАММНОГО ПРОДУКТА ОЗНАЧАЕТ, ЧТО ВЫ ПРИНИМАЕТЕ УСЛОВИЯ ДАННОГО СОГЛАШЕНИЯ. ЕСЛИ ВЫ НЕ СОГЛАШАЕТЕСЬ С ЭТИМИ УСЛОВИЯМИ ЛИЦЕНЗИРОВАНИЯ, ВАШИМ ЕДИНСТВЕННЫМ ПРАВОМ МОЖЕТ БЫТЬ ВОЗВРАТ НЕИСПОЛЬЗОВАННОГО ПРОДУКТА В ПОЛНОМ ОБЪЕМЕ (ОБОРУДОВАНИЕ И ПРОГРАММНОЕ ОБЕСПЕЧЕНИЕ) В ТЕЧЕНИЕ 14 ДНЕЙ ДЛЯ ПОЛУЧЕНИЯ КОМПЕНСАЦИИ В СООТВЕТСТВИИ С УСЛОВИЯМИ ВОЗМЕЩЕНИЯ ОРГАНИЗАЦИИ, У КОТОРОЙ ВЫ ПРИОБРЕТАЛИ ПРОДУКТ.

НАСТОЯЩЕЕ ЛИЦЕНЗИОННОЕ СОГЛАШЕНИЕ ИМЕЕТ МЕЖДУНАРОДНЫЙ ХАРАКТЕР И НЕ ОТНОСИТСЯ К КАКОЙ-ТО КОНКРЕТНОЙ СТРАНЕ/РЕГИОНУ ИЛИ ТЕРРИТОРИИ. ЕСЛИ ВЫ ПРИОБРЕЛИ ДАННОЕ ПРОГРАММНОЕ ОБЕСПЕЧЕНИЕ В КАЧЕСТВЕ ПОТРЕБИТЕЛЯ, КАК ЭТО ОПРЕДЕЛЯЕТСЯ СООТВЕТСТВУЮЩИМ ЗАКОНОДАТЕЛЬСТВОМ О ЗАЩИТЕ ПРАВ ПОТРЕБИТЕЛЕЙ В ВАШЕЙ СТРАНЕ/РЕГИОНЕ ИЛИ НА ВАШЕЙ ТЕРРИТОРИИ, ТО, НЕСМОТРИ НИ НА КАКИЕ ПОЛОЖЕНИЯ ДАННОГО ЛИЦЕНЗИОННОГО СОГЛАШЕНИЯ ОБ ОБРАТНОМ, НИЧТО В НАСТОЯЩЕМ ЛИЦЕНЗИОННОМ СОГЛАШЕНИИ НЕ ВЛИЯЕТ НА НЕИСКЛЮЧАЕМЫЕ ЗАКОННЫЕ ПРАВА И СРЕДСТВА ПРАВОВОЙ ЗАЩИТЫ, КОТОРЫЕ ВЫ МОЖЕТЕ ИМЕТЬ В СООТВЕТСТВИИ С ЗАКОНОДАТЕЛЬСТВОМ О ЗАЩИТЕ ПРАВ ПОТРЕБИТЕЛЕЙ, И НАСТОЯЩЕЕ ЛИЦЕНЗИОННОЕ СОГЛАШЕНИЕ ПОДПАДАЕТ ПОД ДЕЙСТВИЕ ДАННЫХ ПРАВ И СРЕДСТВ ПРАВОВОЙ ЗАЩИТЫ. ДОПОЛНИТЕЛЬНУЮ ИНФОРМАЦИЮ О ПРАВАХ ПОТРЕБИТЕЛЕЙ СМ. В РАЗДЕЛЕ 16.

1. **ПРЕДОСТАВЛЕНИЕ ЛИЦЕНЗИИ.** В случае выполнения вами всех условий и положений настоящего соглашения EULA компания HP предоставляет Вам следующие права.
 - а. **Использование.** Вы можете использовать программный продукт на одном компьютере («Ваш компьютер»). Если программный продукт предоставлялся через Интернет и изначально был лицензирован для использования на нескольких компьютерах, Вы можете устанавливать и использовать программный продукт только на этих компьютерах. Вы не имеете права разделять программные компоненты программного продукта для использования на нескольких компьютерах. Вы не имеете права распространять Программный продукт, а также изменять его или отключать какие-либо функции лицензирования или управления Программным продуктом. Вы можете загружать программный продукт во временную память (ОЗУ) Вашего компьютера для использования программного продукта.
 - б. **Хранение.** Вы можете копировать программный продукт на локальное устройство хранения данных или в память устройства HP.
 - в. **Копирование.** Вы можете создавать архивные или резервные копии программного продукта при условии, что копия будет содержать все уведомления об авторских правах, присущие оригинальному программному продукту, и будет использоваться только в целях резервного копирования.

- г. Сохранение прав. Все права, которые не были явно предоставлены вам, остаются исключительно у компании HP и ее поставщиков.
 - д. Свободно распространяемое программное обеспечение. Независимо от условий и положений настоящего соглашения EULA, на программный продукт, который полностью или частично состоит из нефирменного программного обеспечения HP или программного обеспечения, предоставляемого по лицензии сторонними разработчиками («Свободно распространяемое программное обеспечение»), Вам предоставляется лицензия согласно условиям и положениям лицензионного соглашения на программное обеспечение из комплекта поставки такого Свободно распространяемого программного обеспечения в виде отдельных соглашений, оборотных лицензий или электронных лицензий, условия которых принимаются во время загрузки. Использование вами Свободно распространяемого программного обеспечения полностью подпадает под условия и положения такой лицензии.
 - е. Решение восстановления. Любые решения по восстановлению программного обеспечения, предоставляемые с/для Вашего устройства HP в виде решения на основе жесткого диска, решений восстановления на основе внешних носителей (например, дискеты, компакт-диска или диска DVD) или аналогичного решения в любом другом виде, могут использоваться только для восстановления жесткого диска устройства HP, с/для которого изначально было приобретено решение для восстановления. Использование любого ПО ОС Microsoft, содержащегося в таком решении восстановления программного обеспечения, подпадает под действие лицензионного соглашения компании Microsoft.
- 2. ОБНОВЛЕНИЯ.** Для использования программного продукта в качестве обновления сначала необходимо получить лицензию на оригинальный программный продукт, который определяется компанией HP как подходящий для обновления. После обновления запрещается использовать исходный программный продукт, являющийся основанием вашего права на обновление. Используя программный продукт, Вы также соглашаетесь с тем, что HP автоматически может получить доступ к Вашему устройству HP при подключении к Интернету для проверки версии или состояния определенного программного продукта и может автоматически загружать и устанавливать обновления для таких программных продуктов на вашем устройстве HP для предоставления новых версий или обновлений, необходимых для поддержания работоспособности, производительности или безопасности программного обеспечения HP и Вашего устройства HP, а также предоставления Вам поддержки или других услуг. В некоторых случаях и в зависимости от типа обновления Вам предоставляются уведомления (через всплывающие окна или другими способами), которые могут проинструктировать пользователя инициировать обновление.
- 3. ДОПОЛНИТЕЛЬНОЕ ПРОГРАММНОЕ ОБЕСПЕЧЕНИЕ.** Условия настоящего соглашения EULA применимы к обновлениям или дополнениям к исходному программному продукту, предоставленному компанией HP, если компанией HP не предоставляются другие условия вместе с обновлениями или дополнениями. В случае возникновения конфликтов при интерпретации условий преимущественную силу имеют условия, предоставленные вместе с обновлением.
- 4. ПЕРЕДАЧА.**
- а. Третья сторона. Первоначальный пользователь программного продукта имеет право один раз передать программный продукт другому конечному пользователю. Под передачей понимается передача всех программных компонентов, носителей, печатных материалов, настоящего соглашения EULA и сертификата подлинности (если применимо). Передача не может быть опосредованной (например, консигнацией). Сторона, получающая продукт в рамках передачи, обязана принять условия настоящего соглашения EULA. После завершения передачи программного продукта Ваша лицензия автоматически прекращается.

6. Ограничения. Вы не имеете права сдавать внаем, осуществлять лизинг или одалживать программный продукт, а также использовать программный продукт в режиме коммерческого разделения времени или в сервисных бюро. Вы не имеете права публицизировать, переуступить или передавать лицензию на программный продукт, за исключением случаев, явно оговоренных в настоящем соглашении EULA.
5. **ПРАВА СОБСТВЕННОСТИ.** Все права на интеллектуальную собственность по программному продукту и документации пользователя принадлежат компании HP или ее поставщикам и защищены законом, включая, помимо прочего, авторские права на территории США, коммерческую тайну и законодательство по товарным знакам, а также другие применимые правовые нормы и положения международных соглашений. Вы обязуетесь не удалять идентификационную маркировку продукции, уведомление об авторских правах или ограничение прав собственности с программного продукта.
6. **ОГРАНИЧЕНИЕ ПО ДЕКОМПИЛЯЦИИ.** Вам запрещается заниматься реверсивным воспроизведением, декомпиляцией или демонтажем программного продукта, за исключением случая и только в пределах, когда такое право предоставляется по действующему законодательству, невзирая на данное ограничение, или на то, что явно предусматривается данным соглашением EULA.
7. **СРОК.** Настоящее соглашение EULA имеет силу до прекращения срока действия или отклонения. Действие настоящего соглашения EULA также прекращается при условиях, изложенных в другой части настоящего соглашения EULA, или при нарушении Вами любых условий или положений настоящего документа.
8. **УВЕДОМЛЕНИЕ О СБОРЕ ДАННЫХ.**

РАЗРЕШЕНИЕ НА СБОР/ИСПОЛЬЗОВАНИЕ ДАННЫХ.

- a. Вы соглашаетесь с тем, что HP и аффилированные лица компании могут собирать, комбинировать и использовать информацию об устройствах и пользователе, которую вы предоставляете для получения услуг технической поддержки, связанной с обслуживанием программного продукта. HP принимает на себя обязательство не использовать данную информацию в маркетинговых целях без вашего согласия. Дополнительную информацию о процедурах сбора данных компанией HP можно найти на странице www.hp.com/go/privacy
6. Компания HP использует файлы cookie и другие веб-технологии для сбора анонимной технической информации, относящейся к программному обеспечению HP и устройствам HP. Такие данные будут использоваться для предоставления обновлений и соответствующей поддержки или других услуг, описанных в разделе 2. Компания HP также собирает личные данные, включая ваш IP-адрес или другие уникальные идентификационные данные, связанные с вашим устройством HP, и данные, предоставленные вами при регистрации устройства HP. Кроме как для предоставления обновлений и соответствующей поддержки или других услуг, такие данные будут использоваться для направления Вам маркетинговых предложений (в каждом случае с вашего согласия, если такое требуется действующим законодательством).

В пределах, допустимых действующим законодательством, принимая эти условия и положения, Вы соглашаетесь со сбором и использованием анонимных и личных данных компанией HP, ее дочерними компаниями и филиалами в соответствии с настоящим соглашением EULA и политикой конфиденциальности HP: www.hp.com/go/privacy

- в.** Сбор/использование третьими сторонами. Некоторые программы из состава Вашего устройства HP предоставляются Вам по отдельным лицензиям сторонних поставщиков («ПО сторонних производителей»). ПО сторонних производителей может быть установлено и функционировать на Вашем устройстве HP, даже если вы не активировали/не приобретали такое ПО. ПО сторонних производителей может собирать и передавать техническую информацию о вашей системе (т. е. IP-адрес, уникальный идентификатор устройства, версию установленного программного обеспечения и т. д.) и другие данные системы. Такая информация используется сторонними производителями для определения технических параметров системы и для предоставления последней версии программного обеспечения. Если вы не хотите, чтобы ПО сторонних производителей собирало такую техническую информацию или автоматически передавало Вам обновленные версии, следует удалить программное обеспечение перед подключением к Интернету.
- 9. ОТКАЗ ОТ ПРЕДОСТАВЛЕНИЯ ГАРАНТИЙ.** В ПРЕДЕЛАХ, УСТАНОВЛЕННЫХ ДЕЙСТВУЮЩИМ ЗАКОНОДАТЕЛЬСТВОМ, HP И ЕЕ ПОСТАВЩИКИ ПРЕДОСТАВЛЯЮТ ПРОДУКТ НА УСЛОВИЯХ «КАК ЕСТЬ» И СО ВСЕМИ ДЕФЕКТАМИ И НАСТОЯЩИМ ОТКАЗЫВАЮТСЯ ОТ ВСЕХ ДРУГИХ ГАРАНТИЙ, ОБЯЗАТЕЛЬСТВ И УСЛОВИЙ, ЯВНЫХ, КОСВЕННЫХ ИЛИ УСТАНОВЛЕННЫХ ЗАКОНОМ, ВКЛЮЧАЯ, БЕЗ ОГРАНИЧЕНИЙ, СЛЕДУЮЩИЕ ГАРАНТИИ: (i) ПРАВА НА ИМУЩЕСТВО И ОТСУТСТВИЯ НАРУШЕНИЙ ЧЬИХ-ЛИБО ПРАВ; (ii) ГОДНОСТИ ДЛЯ ПРОДАЖИ; (iii) ПРИГОДНОСТИ ДЛЯ ИСПОЛЬЗОВАНИЯ ПО НАЗНАЧЕНИЮ; (iv) ПРАВИЛЬНОГО ФУНКЦИОНИРОВАНИЯ ДАННОГО ПРОГРАММНОГО ОБЕСПЕЧЕНИЯ В СОЧЕТАНИИ С РАСХОДНЫМИ МАТЕРИАЛАМИ И АКСЕССУАРАМИ СТОРОННИХ ПРОИЗВОДИТЕЛЕЙ; И (v) ОТСУТСТВИЯ ВИРУСОВ В ДАННОМ ПРОГРАММНОМ ОБЕСПЕЧЕНИИ. Некоторые юрисдикции и законодательства запрещают исключение подразумеваемых гарантийных обязательств или ограничение срока действия подразумеваемых гарантий, поэтому приведенное выше ограничение ответственности может быть неприменимо к вам в полной мере.
- 10. ОГРАНИЧЕНИЕ ОТВЕТСТВЕННОСТИ.** В соответствии с законодательством Китайской Народной Республики, независимо от любых убытков, которые вы можете понести, вся ответственность HP и любого из ее поставщиков в рамках любого положения настоящего лицензионного соглашения и исключительное средство защиты ваших прав для всего вышеизложенного должны быть ограничены суммой, фактически уплаченной отдельно за Программный продукт, или 5,00 долларами США в зависимости от того, какая из сумм является большей. В МЕРЕ, РАЗРЕШЕННОЙ ДЕЙСТВУЮЩИМ ЗАКОНОДАТЕЛЬСТВОМ, НИ ПРИ КАКИХ ОБСТОЯТЕЛЬСТВАХ HP И ЕЕ ПОСТАВЩИКИ НИКОИМ ОБРАЗОМ НЕ НЕСУТ ОТВЕТСТВЕННОСТИ НИ ЗА КАКИЕ СПЕЦИАЛЬНЫЕ, СЛУЧАЙНЫЕ И КОСВЕННЫЕ УБЫТКИ (ВКЛЮЧАЯ БЕЗ ОГРАНИЧЕНИЙ УБЫТКИ, ПОНЕСЕННЫЕ ВСЛЕДСТВИЕ УТЕРИ ПРИБЫЛИ, КОНФИДЕНЦИАЛЬНОЙ ИЛИ ДРУГОЙ ИНФОРМАЦИИ, ПРЕРЫВАНИЕ ДЕЯТЕЛЬНОСТИ, ТРАВМЫ, УТЕРЮ КОНФИДЕНЦИАЛЬНОСТИ), КОТОРЫЕ БЫЛИ ВЫЗВАНЫ ИЛИ КАКИМ-ЛИБО ОБРАЗОМ СВЯЗАНЫ С ИСПОЛЬЗОВАНИЕМ ИЛИ НЕВОЗМОЖНОСТЬЮ ИСПОЛЬЗОВАНИЯ ПРОГРАММНОГО ПРОДУКТА, ИЛИ КАКИМ-ЛИБО ПОЛОЖЕНИЕМ НАСТОЯЩЕГО СОГЛАШЕНИЯ, ДАЖЕ ЕСЛИ КОМПАНИИ HP ИЛИ ЛЮБОМУ ПОСТАВЩИКУ БЫЛА ПРЕДОСТАВЛЕНА ИНФОРМАЦИЯ О ВОЗМОЖНОСТИ ВОЗНИКНОВЕНИЯ ТАКИХ УБЫТКОВ, И ДАЖЕ ЕСЛИ СРЕДСТВО ПРАВОВОЙ ЗАЩИТЫ ТЕРЯЕТ СВОЕ ОСНОВНОЕ НАЗНАЧЕНИЕ. Некоторые юрисдикции и законодательства запрещают исключение или ограничение ответственности за случайные или косвенные убытки, поэтому данное ограничение или исключение может к вам не относиться.
- 11. КЛИЕНТЫ-ПРАВИТЕЛЬСТВЕННЫЕ ОРГАНИЗАЦИИ США.** В соответствии с Правилами закупок для федеральных нужд FAR 12.211 и 12.212, лицензия на коммерческое компьютерное программное обеспечение, компьютерное программное обеспечение, документация и технические данные для коммерческих товаров предоставляется правительству США в соответствии с действующим коммерческим лицензионным соглашением HP.
- 12. СООТВЕТСТВИЕ ЗАКОНОДАТЕЛЬСТВУ ОБ ЭКСПОРТЕ.** В соответствии с нормативно-правовыми положениями США и других стран/регионов («Экспортное законодательство») Вы должны обеспечить, чтобы программное обеспечение (1) не экспортировалось, прямо или косвенным образом, в нарушение Экспортного законодательства, или (2) не использовалось для любых целей, запрещенных Экспортным законодательством, включая, помимо прочего, распространение ядерного, химического или биологического оружия.

13. **ПРАВО НА ЗАКЛЮЧЕНИЕ СОГЛАШЕНИЯ И ПРАВО ПОДПИСИ.** Вы подтверждаете свое совершеннолетие, в соответствии с законодательством страны/региона Вашего проживания и, если применимо, являетесь официальным представителем своей компании с правом на заключение настоящего соглашения.
14. **ПРИМЕНИМОЕ ПРАВО.** Настоящее соглашение EULA регулируется правом страны/региона, в которой была совершена покупка оборудования.
15. **ПОЛНОТА СОГЛАШЕНИЯ.** Настоящее соглашение EULA (включая все приложения и дополнения настоящего соглашения EULA из комплекта поставки устройства HP) представляет собой полный объем договоренностей между Вами и HP в отношении программного продукта и заменяет собой все результаты предыдущего или совпадающего во времени устного или письменного общения, предложения и представления относительно программного продукта или любых других вопросов, затрагиваемых в настоящем соглашении EULA. В тех случаях, когда положения любых политик или программ услуг по предоставлению поддержки HP противоречат условиям настоящего соглашения EULA, принимаются условия настоящего соглашения EULA.
16. **ПРАВА ПОТРЕБИТЕЛЕЙ.** Потребители в некоторых странах, регионах и на некоторых территориях могут обладать определенными обязательными правами и средствами правовой защиты в соответствии с законодательством о защите прав потребителей, в отношении которых ответственность HP не может быть на законных основаниях исключена или ограничена. Если вы приобрели Программное обеспечение в качестве потребителя, как это определено соответствующим законом о защите прав потребителей в вашей стране, регионе или на вашей территории, положения настоящего Соглашения (включая оговорки об ограничении гарантии, ответственности и отказ от ответственности) должны пониматься в контексте применимого законодательства и применяться только в пределах данного применимого законодательства.

Потребители в Австралии Если вы приобрели Программное обеспечение в качестве потребителя, как это определено австралийским законом о защите прав потребителей в соответствии с Законом Австралии о конкуренции и защите прав потребителей от 2010 года, то, несмотря на любое из положений настоящего Соглашения:

- a. на данное Программное обеспечение распространяются неисключаемые гарантии в соответствии с Законом Австралии о правах потребителей, включая гарантии приемлемого качества продукта и гарантии оказания услуг с надлежащим уровнем обслуживания и профессионализма. Вы имеете право на замену или возврат средств при серьезных неисправностях и право на компенсацию других разумно предсказуемых потерь или повреждений. Вы также имеете право на исправление или замену Программного обеспечения неприемлемого качества, если этот недостаток не приводит к возникновению серьезных неисправностей.
- б. Ничто в настоящем Соглашении не исключает, не ограничивает и не изменяет никаких прав или средств правовой защиты, а также никаких прямых и косвенных гарантий или иных условий и положений, закрепленных в законе Австралии о защите прав потребителей, которые не могут быть на законных основаниях исключены или ограничены; и
- в. возможности, предоставляемые вам прямыми гарантиями в настоящем Соглашении дополняют другие права и средства правовой защиты в соответствии с Законом Австралии о защите прав потребителей. Ваши права по Закону Австралии о защите прав потребителей имеют преимущественную силу в той части, где они не совпадают с ограничениями, содержащимися в прямой гарантии.
- г. Данное Программное обеспечение может удерживать создаваемые пользователями данные. Настоящим HP уведомляет вас о том, что в случае ремонта программного обеспечения ваши данные могут быть потеряны. В пределах, разрешенных законодательством, данные ограничения и исключения ответственности HP в данном Соглашении применяются в отношении утраты этих данных.

Если вы считаете, что вы имеете право на получение любой гарантии по настоящему Соглашению или любое из упомянутых выше средств правовой защиты, просим вас связаться с НР:

HP PPS Australia Pty Ltd

Rhodes Corporate Park, Building F, Level 5

1 Homebush Bay Drive

Rhodes, NSW 2138

Австралия

Чтобы сделать запрос на получение технической поддержки или запросить гарантию, позвоните по телефону 13 10 47 (если вы находитесь в Австралии) и по телефону +61 2 8278 1039 (для международных звонков) или посетите страницу www8.hp.com/au/en/contact-hp/phone-assist.html, где можно найти обновленные телефонные номера службы технической поддержки.

Если вы являетесь потребителем в соответствии с Законом о защите прав потребителя в Австралии и вы приобрели Программное обеспечение, гарантийные услуги или услуги поддержки Программного обеспечения, которые в стандартной ситуации не предоставляются для личного или домашнего использования или потребления, тогда, невзирая на любые другие положения данного Соглашения, НР ограничивает свою ответственность за несоблюдение потребительской гарантии следующим образом:

- a. предоставление гарантии и услуг поддержки для Программного обеспечения: повторное предоставление услуг или оплата расходов на повторное обслуживание;
- b. предоставление Программного обеспечения: замена Программного обеспечения или предоставление эквивалентного программного обеспечения; устранение неисправностей Программного обеспечения; оплата расходов на замену Программного обеспечения или приобретение эквивалентного Программного обеспечения; оплата расходов на устранение неисправностей Программного обеспечения; и
- v. в противном случае, в пределах, разрешенных действующим законодательством.

Потребители в Новой Зеландии В Новой Зеландии на Программное обеспечение распространяются гарантии, которые нельзя исключить согласно Закону о гарантиях потребителей от 1993 года. В Новой Зеландии под термином «Потребительская транзакция» подразумевается транзакция, включающая человека, приобретающего товары для личных целей или домашнего использования, а не для работы. Потребители из Новой Зеландии, приобретающие товары для личных целей, домашнего использования, а не для работы (далее «Потребители из Новой Зеландии») имеют право на ремонт, замену или возмещение за неисправности и на компенсацию по другим естественным образом предсказуемым потерям или повреждениям. Потребители из Новой Зеландии (как указано выше) могут получить компенсацию затрат на возврат товара в пункт приобретения, если имеет место нарушение закона Новой Зеландии о защите прав потребителей; кроме того, если возврат товара в НР потребует от Потребителя из Новой Зеландии значительных затрат, НР осуществит вывоз товара за свой счет. Если поставка продуктов или услуг осуществляется для коммерческих целей, то вы соглашаетесь с тем, что в этом случае Закон о гарантиях потребителей 1993 года не применяется, и что с учетом характера и стоимости подобной транзакции, данное положение справедливо и разумно. подобной транзакции.

Приведенная в этом документе информация может быть изменена без уведомления. Все прочие наименования продукции, упомянутые в настоящем руководстве, являются товарными знаками соответствующих компаний. В пределах, допустимых действующим законодательством, гарантии на изделия и услуги НР устанавливаются специальных гарантийных положениях, прилагаемых к таким изделиям или продуктам. Никакие содержащиеся здесь сведения не могут рассматриваться как

дополнение к этим условиям гарантии. В пределах, допустимых действующим законодательством, компания HP не несет ответственности за технические или редакторские ошибки или упущения в настоящем документе.

Гарантийная служба самостоятельного ремонта покупателем

Устройства HP имеют множество деталей, для которых предусмотрен самостоятельный ремонт покупателем (Customer Self Repair, CSR), чтобы минимизировать время ремонта и обеспечить большую гибкость при замене дефектных деталей. Если на этапе диагностики представитель HP определит, что ремонт может быть выполнен путем замены CSR-детали, HP поставит эту деталь непосредственно Вам для замены. Существует две категории CSR-деталей: 1) Детали, для которых самостоятельный ремонт покупателем является обязательным. В случае замены этих деталей специалистами HP доставка и работы по замене будут платными. 2) Детали, для которых самостоятельный ремонт покупателем является необязательным. Эти запчасти также предназначены для самостоятельного ремонта покупателем. Однако если Вы попросите HP заменить их, это может быть сделано бесплатно в соответствии с условиями гарантии, определенными для Вашего устройства.

При наличии на складе и в случае небольшого расстояния доставки CSR-детали будут доставлены на следующий рабочий день. Доставка в тот же день или в течение четырех часов может быть обеспечена за дополнительную оплату, если расстояние доставки не слишком большое. Если требуется помощь, можно позвонить в центр технической поддержки HP, и технический специалист поможет Вам по телефону. В документации HP, прилагаемой к CSR-детали, указывается, требуется ли вернуть неисправную деталь в HP. В случае, если неисправную деталь требуется вернуть в HP, необходимо отправить неисправную деталь в течение определенного периода времени, обычно в течение пяти (5) рабочих дней. Неисправную деталь необходимо вернуть вместе с документацией, указанной в прилагаемой к детали документации. Если неисправная деталь не будет возвращена, HP может выставить Вам счет за замену. В случае самостоятельного ремонта покупателем HP берет на себя оплату доставки и возврата детали и самостоятельно выбирает способ доставки.

Поддержка клиентов

Таблица Б-3 Поддержка клиентов

Поддержка	URL-ссылки
Поддержка по телефону в вашей стране/регионе Перед обращением подготовьте следующую информацию: название продукта, серийный номер, дату покупки и описание проблемы.	Номера телефонов в разных странах и регионах указаны в брошюре, входящей в комплект поставки устройства, а также на странице www.hp.com/ru/support .
Круглосуточная интернет-поддержка, загрузка программных утилит и драйверов	www.hp.com/ru/support
Заказ дополнительных договоров на обслуживание от HP	www.hp.com/qo/carepack
Регистрация изделия	www.register.hp.com

В Программа охраны окружающей среды

В этом разделе описывается программа HP по охране окружающей среды.

Защита окружающей среды

Компания HP производит качественную продукцию безопасным для окружающей среды образом. Устройство обладает определенными характеристиками, которые призваны снизить воздействие на окружающую среду.

Выделение озона

Выбросы в атмосферу озона для данного устройства были измерены в соответствии со стандартным протоколом. Когда эти данные о выбросах были применены к ожидаемому сценарию активного использования в служебных помещениях, специалисты HP определили, что во время печати не генерируется заметного количества озона и это количество не нарушает существующих требований и стандартов по качеству воздуха в помещениях.

Источники:

«Методы испытаний для определения выбросов от копировальных устройств с целью экологической маркировки офисного оборудования с функцией печати»; DE-UZ 205 — ВМ; январь 2018 г.

Оценивалась концентрация озона при печати в течение двух часов в день в комнате объемом 30,6 кубического метра при 0,68-кратном воздухообмене в час и использовании расходных материалов HP для печати.

Энергопотребление

Потребление электроэнергии существенно уменьшается в режиме готовности, в режиме сна и в выключенном состоянии. Помимо экономии природных ресурсов, это сокращает стоимость эксплуатации, не снижая высокой производительности устройства. Оборудование HP для печати и обработки изображений, помеченное эмблемой ENERGY STAR®, соответствует применимым требованиям ENERGY STAR Агентства по охране окружающей среды США (EPA). Приведенная ниже эмблема используется на устройствах для обработки изображений, отвечающих требованиям ENERGY STAR.



Дополнительные сведения о продуктах, помеченных логотипом ENERGY STAR:

www.hp.com/go/energystar

Потребление тонера

При работе в режиме EconoMode расходуется меньше тонера, что может увеличить срок службы картриджа. Компания HP не рекомендует использовать режим EconoMode. В случае постоянного использования режима EconoMode износ механических деталей картриджа может опередить полное израсходование порошка тонера. Если качество печати ухудшилось до неприемлемого, замените картридж.

Использование бумаги

Функции двусторонней печати (в ручном или автоматическом режиме) и печати блоком (печать нескольких страниц на одном листе) помогают снизить потребление бумаги, что в результате приводит к снижению потребления природных ресурсов.

Пластмассовые компоненты

В соответствии с международными стандартами все пластмассовые детали весом более 25 г снабжены маркировкой, которая облегчает идентификацию и утилизацию материалов после окончания срока службы изделия.

Расходные материалы HP LaserJet для печати

Подлинные расходные материалы HP разрабатываются с учетом требований к защите окружающей среды. HP помогает сохранению ресурсов и бумаги при печати. По завершении эксплуатации расходные материалы можно бесплатно утилизировать¹.

Все картриджи HP, возвращенные партнерам HP Planet Partners, поступают на многоступенчатую утилизацию, во время которой материалы разделяются и очищаются для вторичного использования в качестве сырья для новых подлинных картриджей HP и прочей повседневной продукции. Подлинные картриджи сторонних производителей, возвращенные партнерам HP Planet Partners, никогда не окажутся на свалке. Кроме того, компания HP никогда не заправляет и не продает повторно использованные подлинные картриджи HP.

Чтобы принять участие в программе по возврату и утилизации HP Planet Partners, перейдите на сайт www.hp.com/recycle. Выберите свою страну/регион, чтобы получить инструкции по возврату расходных материалов HP. Информация о программе и инструкции на нескольких языках также вкладываются в упаковку всех новых картриджей HP LaserJet.

¹ Программа доступна не везде. Дополнительную информацию см. на веб-сайте www.hp.com/recycle

Бумага

Это устройство можно использовать с бумагой из вторичного сырья и тонкой бумагой (EcoFFICIENT™), которая соответствует рекомендациям, приведенным в *руководстве по материалам для печати для принтеров семейства HP Laser*. Это устройство может работать с бумагой из вторичного сырья и легкой бумагой (EcoFFICIENT™), которая соответствует стандарту EN12281:2002.

Ограничения по материалам

В данном изделии HP не содержится ртути.

Утилизация оборудования пользователями (ЕС и Индия)



Этот символ означает, что устройство не предназначено для утилизации вместе с бытовыми отходами. Его необходимо сдать в специальный пункт по переработке электрического и электронного оборудования. Этот способ утилизации помогает сберечь здоровье людей и повысить уровень защиты окружающей среды. Дополнительные сведения можно узнать у вашей службы утилизации отходов или на следующей странице www.hp.com/recycle

Утилизация электронного оборудования

Компания HP рекомендует пользователям сдавать отслужившее свой срок электронное оборудование на переработку. Дополнительные сведения о программах утилизации можно найти на следующей странице www.hp.com/recycle

Информация об утилизации оборудования (Бразилия)



**Não descarte o
produto eletrônico
em lixo comum**

Este produto eletrônico e seus componentes não devem ser descartados no lixo comum, pois embora estejam em conformidade com padrões mundiais de restrição a substâncias nocivas, podem conter, ainda que em quantidades mínimas, substâncias impactantes ao meio ambiente. Ao final da vida útil deste produto, o usuário deverá entregá-lo à HP. A não observância dessa orientação sujeitará o infrator às sanções previstas em lei.

Após o uso, as pilhas e/ou baterias dos produtos HP deverão ser entregues ao estabelecimento comercial ou rede de assistência técnica autorizada pela HP.

Para maiores informações, inclusive sobre os pontos de recebimento, acesse:

www8.hp.com/br/pt/ads/planet-partners/index.html

Химические вещества

HP предоставляет клиентам информацию о химических веществах, содержащихся в своей продукции, в соответствии с такими требованиями, как REACH (Положение ЕС № 1907/2006 Европейского парламента и Совета). Сведения о химическом составе данного товара см. на веб-сайте www.hp.com/go/reach

Данные о питании устройства в соответствии с постановлением Европейской комиссии 1275/2008

Сведения о потребляемой мощности устройства, включая энергопотребление в режиме ожидания с подключением к сети, когда все проводные разъемы подсоединены к сети, а все беспроводные сетевые порты активированы, можно найти в разделе P14 Additional Information (Дополнительная информация) декларации IT ECO на странице www.hp.com/hpinfo/globalcitizenship/environment/productdata/itecodesktop-pc.html.

Сведения для пользователей SEPA Ecolabel (Китай)

中国环境标识认证产品用户说明

噪声大于 63.0 dB(A)的办公设备不宜放置于办公室内, 请在独立的隔离区域使用。

如需长时间使用本产品或打印大量文件, 请确保在通风良好的房间内使用。

如果您需要确认本产品处于零能耗状态, 请按下电源关闭按钮, 并将插头从电源插座断开。

您可以使用再生纸, 以减少资源耗费。

Внедрение системы маркировки энергоэффективности в Китае для принтеров, факсов и копировальных устройств

依据“复印机、打印机和传真机能源效率标识实施规则”, 本打印机具有中国能效标签。根据“复印机、打印机和传真机能效限定值及能效等级”(“GB21521”)决定并计算得出该标签上所示的能效等级和 TEC (典型能耗) 值。

1. 能效等级

能效等级分为三个等级, 等级 1 级能效最高。根据产品类型和打印速度标准决定能效限定值。

2. 能效信息

2.1 激光打印机及一体机和高性能喷墨打印机及一体机

- 典型能耗

典型能耗是正常运行 GB21521 测试方法中指定的时间后的耗电量。此数据表示为每周千瓦时 (kWh)。

标签上所示的能效数字按涵盖根据“复印机、打印机和传真机能源效率标识实施规则”选择的登记装置中所有配置的代表性配置测定而得。因此, 本特定产品型号的实际能耗可能与标签上所示的数据不同。

有关规范的详情信息, 请参阅 GB21521 标准的当前版本。

Заявление об ограничении на содержание опасных веществ (Индия)

This product, as well as its related consumables and spares, complies with the reduction in hazardous substances provisions of the "India E-waste Rule 2016." It does not contain lead, mercury, hexavalent chromium, polybrominated biphenyls or polybrominated diphenyl ethers in concentrations exceeding 0.1 weight % and 0.01 weight % for cadmium, except where allowed pursuant to the exemptions set in Schedule 2 of the Rule.

WEEE (Турция)

Türkiye Cumhuriyeti: AEEE Yönetmeliğine Uygundurp

Таблица опасных веществ и элементов, а также их содержимого (Китай)

产品中有害物质或元素的名称及含量

The Table of Hazardous Substances/Elements and their Content

根据中国《电器电子产品有害物质限制使用管理办法》

As required by China's Management Methods for Restricted Use of Hazardous Substances in Electrical and Electronic Products



部件名称 Part Name	有害物质 Hazardous Substances					
	铅 Lead (Pb)	汞 Mercury (Hg)	镉 Cadmium (Cd)	六价铬 Hexavalent Chromium (Cr(VI))	多溴联苯 Polybrominated biphenyls (PBB)	多溴二苯醚 Polybrominated diphenyl ethers (PBDE)
打印引擎	X	○	○	○	○	○
控制面板	X	○	○	○	○	○
塑料外壳	○	○	○	○	○	○
格式化板组件	X	○	○	○	○	○
碳粉盒	X	○	○	○	○	○

CHR-LJ-PK-SF-02

表格依据SJ/T 11364 的规定编制。

This form has been prepared in compliance with the provisions of SJ/T 11364.

○: 表示该有害物质在该部件所有均质材料中的含量均在GB/T 26572 规定的限量要求以下。

○: Indicates that the content of said hazardous substance in all of the homogenous materials in the component is within the limits required by GB/T 26572.

X: 表示该有害物质至少在该部件的某一均质材料中的含量超出GB/T 26572 规定的限量要求。

X: Indicates that the content of said hazardous substance exceeds the limits required by GB/T 26572 in at least one homogenous material in the component.

此表中所有名称中含“X”的部件均符合中国 RoHS达标管理目录限用物质应用例外清单的豁免。

All parts named in this table with an "X" are in compliance with the China RoHS "List of Exceptions to RoHS Compliance Management Catalog (or China RoHS Exemptions)".

此表中所有名称中含“X”的部件均符合欧盟 RoHS 立法。

All parts named in this table with an "X" are in compliance with the European Union's RoHS Legislation.

注: 环保使用期限的参考标识取决于产品正常工作的温度和湿度等条件

Note: The referenced Environmental Protection Use Period Marking was determined according to normal operating use conditions of the product such as temperature and humidity.

Таблица безопасности материалов (MSDS)

Таблицы безопасности материалов (MSDS) по расходным материалам, в которых содержатся химические вещества (например, тонер), можно получить через веб-сайт HP www.hp.com/go/msds

EPEAT

Многие устройства HP созданы с учетом EPEAT. EPEAT — это система подробного определения экологического рейтинга, который помогает определять «зеленое» электронное оборудования. Дополнительную информацию можно найти на сайте www.epeat.net. Информацию о зарегистрированных изделиях HP в EPEAT см. на сайте www8.hp.com/us/en/hp-information/global-citizenship/index.html

Декларация о маркировке при условии наличия регламентированных веществ (Тайвань)

台灣 限用物質含有情況標示聲明書

Taiwan Declaration of the Presence Condition of the Restricted Substances Marking

單元 Unit	限用物質及其化學符號 Restricted substances and its chemical symbols					
	鉛Lead (Pb)	汞Mercury (Hg)	鎘Cadmium (Cd)	六價鉻 Hexavalent chromium (Cr ⁺⁶)	多溴聯苯 Polybrominated biphenyls (PBB)	多溴二苯醚 Polybrominated diphenyl ethers (PBDE)
列印引擎 Print engine	—	○	○	○	○	○
外殼和紙匣 External Casing and Trays	○	○	○	○	○	○
電源供應器 Power Supply	—	○	○	○	○	○
電線 Cables	○	○	○	○	○	○
印刷電路板 Print printed circuit board	—	○	○	○	○	○
控制面板 Control panel	—	○	○	○	○	○
碳粉匣 Cartridge	○	○	○	○	○	○
<p>備考1. “超出0.1 wt %” 及 “超出0.01 wt %” 係指限用物質之百分比含量超出百分比含量基準值。 Note 1: “Exceeding 0.1 wt %” and “exceeding 0.01 wt %” indicate that the percentage content of the restricted substance exceeds the reference percentage value of presence condition.</p> <p>備考2. “○” 係指該項限用物質之百分比含量未超出百分比含量基準值。 Note 2: “○” indicates that the percentage content of the restricted substance does not exceed the percentage of reference value of presence.</p> <p>備考3. “—” 係指該項限用物質為排除項目。 Note 3: The “—” indicates that the restricted substance corresponds to the exemption.</p>						

TWR-LJ-PK-SF-02

若要存取產品的最新使用指南或手冊，請前往 hp.com/support。選取**搜尋您的產品**，然後依照 畫面上的指示繼續執行。

To access the latest user guides or manuals for your product, go to hp.com/support. Select **Find your product**, and then follow the on-screen instructions.

Дополнительная информация

Для получения информации об указанных ниже вопросах, касающихся защиты окружающей среды:

- таблицу с данными, относящимися к защите окружающей среды, для данного и многих других изделий HP;
- обязательства HP по защите окружающей среды;
- систему управления защитой окружающей среды HP;
- сведения о программе по возврату и переработке изделий HP по окончании срока их службы;
- таблицу безопасности материалов;

См. сайт www.hp.com/go/environment.

Также посетите сайт www.hp.com/recycle.

Г Соответствие нормам

В этом разделе описываются уведомления о соответствии нормативным требованиям.

Нормативные акты

Принтер удовлетворяет требованиям к продуктам, разработанным регламентирующими органами вашей страны/региона.

Примечание о соответствии нормам Европейского союза и Великобритании

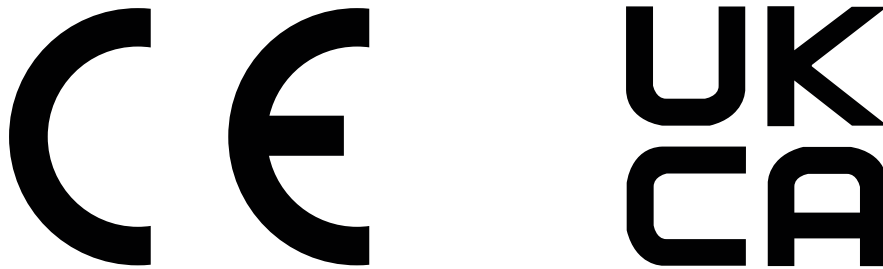

Продукты с маркировкой CE и UKCA соответствуют одной или нескольким из следующих директив Европейского союза и/или эквивалентным требованиям законодательства Великобритании: Директива 2014/35/EU по низковольтному оборудованию, Директива 2014/30/EU по электромагнитной совместимости, Директива 2009/125/EU по экопроектированию, Директива 2014/53/EU по радиооборудованию (RED), Директива 2011/65/EU по ограничению использования опасных и вредных веществ в электронном оборудовании (RoHS).

Соответствие этим директивам оценивается с помощью соответствующих европейских унифицированных стандартов. Полный текст Декларации о соответствии стандартам ЕС и Великобритании можно найти на следующем сайте: www.hp.com/go/certificates. (Выполните поиск по наименованию модели продукта или нормативному идентификационному номеру модели (RMN), который указан на наклейке со сведениями о соответствии нормам.)

Адрес для обращений по вопросам регулирования: techregshelp@hp.com

Адрес для обращений по вопросам регулирования в ЕС:

HP Deutschland GmbH, HP HQ-TRE, 71025 Boeblingen, Germany

Адрес для обращений по вопросам регулирования в Великобритании:

HP Inc UK Ltd, Regulatory Enquiries, Earley West, 300 Thames Valley Park Drive, Reading, RG6 1PT

Нормативные коды модели

Для нормативной идентификации устройству назначен нормативный код модели. Этот нормативный код не следует путать с торговым названием или серийным номером изделия.

Таблица Г-1 Нормативные коды модели

Номер модели устройства	Нормативный код модели
HP LaserJet Pro 3001dne	SHNGC-2000-00
HP LaserJet Pro 3001dn	
HP LaserJet Pro 3002dne	
HP LaserJet Pro 3002dn	
HP LaserJet Pro 3003dn	
HP LaserJet Pro 3004dn	
HP LaserJet Pro 3001dwe	SHNGC-2000-01
HP LaserJet Pro 3001dw	
HP LaserJet Pro 3002dwe	
HP LaserJet Pro 3002dw	
HP LaserJet Pro 3003dw	
HP LaserJet Pro 3004dw	

Нормы FCC

Данное устройство проверено и признано соответствующим требованиям, предъявляемым к цифровым устройствам класса В, согласно Части 15 Правил FCC. Эти требования разработаны с целью обеспечения разумных мер защиты от вредного излучения устройства в жилой зоне. Данное изделие генерирует, использует и излучает электромагнитные волны в радиодиапазоне. Если данное оборудование не устанавливать и не использовать в соответствии с инструкциями, оно может создавать недопустимые помехи для беспроводной связи. Тем не менее соответствие инструкциям не гарантирует отсутствия помех в каждом конкретном случае. Если устройство вызывает помехи теле- и радиоприему, наличие которых определяется путем включения и выключения устройства, пользователь может попытаться уменьшить влияние помех, выполнив следующие действия.

- Изменить направление или местоположение приемной антенны.
- Увеличить расстояние между оборудованием и приемником.
- Подключить оборудование и приемник к сетевым розеткам разных цепей питания.
- Обратиться к Вашему продавцу или опытному радио/телевизионному технику.



ПРИМЕЧАНИЕ. Любые изменения или модификации устройства принтера, не одобренные компанией HP, могут привести к лишению пользователя права на использование данного оборудования.

Используйте экранированный интерфейсный кабель для соответствия требованиям класса В, части 15 правил FCC.

Канада — заявление о соответствии промышленному стандарту Канады ICES-003

CAN ICES-3(B)/NMB-3(B)

Инструкция к шнуру питания

Убедитесь, что источник питания соответствует техническим требованиям устройства. Данные о напряжении приведены на паспортной табличке устройства. Питание устройства осуществляется от сети с напряжением 110–127 В переменного тока или 220–240 В~ с частотой 50/60 Гц.

Подключите кабель питания к устройству и заземленной розетке.

-
- ⚠ ПРЕДУПРЕЖДЕНИЕ.** Во избежание повреждения устройства используйте только шнур питания из комплекта поставки.
-

Защита от лазерного излучения

Центр радиологического контроля за приборами Управления по надзору за продуктами питания и медикаментами США (USFDA CDRH) ввел нормативы для лазерного оборудования, производимого с 1 августа 1976 года. Соответствие нормативам является обязательным для устройств, выставляемых на продажу в США. Устройство сертифицировано как лазерное оборудование класса 1 согласно Стандарту о действии излучения Министерства здравоохранения и социальных служб США (DHHS) в соответствии с Законом о контроле над радиацией в интересах здравоохранения и безопасности, принятым в 1968 году. Поскольку излучение внутри устройства полностью ограничено защитными кожухами и внешними покрытиями, лазерный луч не может выйти за пределы устройства ни на одной стадии эксплуатации.

-
- ⚠ ВНИМАНИЕ!** Использование средств управления, регулировка или выполнение процедур, не указанных в настоящем руководстве пользователя, может привести к воздействию опасного излучения.
-

Информацию по другим вопросам правового регулирования в США и Канаде можно узнать по адресу:

HP, Inc.

HP Inc. 1501 Page Mill Rd, Palo Alto, CA 94304, США

Адрес эл. почты для связи: (techregshelp@hp.com), контактный номер телефона: +1 (650) 857-1501

Заявление о лазерном излучении для Финляндии

Luokan 1 laserlaite

HP LaserJet Pro 3001–3008, laserkirjoitin on käyttäjän kannalta turvallinen luokan 1 laserlaite. Normaalissa käytössä kirjoittimen suojakoteloitinta estää lasersäteen pääsyn laitteen ulkopuolelle. Laitteen turvallisuusluokka on määritetty standardin EN 60825-1 (2014) mukaisesti.

VAROITUS!

Laitteen käyttäminen muulla kuin käyttöohjeessa mainitulla tavalla saattaa altistaa käyttäjän turvallisuusluokan 1 ylittävälle näkymättömälle lasersäteilylle.

WARNING!

Om apparaten används på annat sätt än i bruksanvisning specificerats, kan användaren utsättas för osynlig laserstrålning, som överskrider gränsen för laserklass 1.

HUOLTO

HP LaserJet Pro 3001–3008 - kirjoittimen sisällä ei ole käyttäjän huollettavissa olevia kohteita. Laitteen saa avata ja huoltaa ainoastaan sen huoltamiseen koulutettu henkilö. Tällaiseksi huoltotoimenpiteeksi ei katsota väriainekasetin vaihtamista, paperiradan puhdistusta tai muita käyttäjän käsikirjassa lueteltuja, käyttäjän tehtäväksi tarkoitettuja ylläpitotoimia, jotka voidaan suorittaa ilman erikoistyökaluja.

VARO !

Mikäli kirjoittimen suojakotelo avataan, olet alttiina näkymättömälle lasersäteilylle laitteen ollessa toiminnassa. Älä katso säteeseen.

WARNING !

Om laserprinterns skyddshölje öppnas då apparaten är i funktion, utsätts användaren för osynlig laserstrålning. Betrakta ej strålen.

Tiedot laitteessa käytettävän laserdiodin säteilyominaisuuksista: Aallonpituus 775-795 nm Teho 5 m W Luokan 3B laser.

Заявление о GS (Германия)

Das Gerät ist nicht für die Benutzung im unmittelbaren Gesichtsfeld am Bildschirmarbeitsplatz vorgesehen. Um störende Reflexionen am Bildschirmarbeitsplatz zu vermeiden, darf dieses Produkt nicht im unmittelbaren Gesichtsfeld platziert werden.

Das Gerät ist kein Bildschirmarbeitsplatz gemäß BildscharbV. Bei ungünstigen Lichtverhältnissen (z. B. direkte Sonneneinstrahlung) kann es zu Reflexionen auf dem Display und damit zu Einschränkungen der Lesbarkeit der dargestellten Zeichen kommen.

Die Bilddarstellung dieses Gerätes ist nicht für verlängerte Bildschirmtätigkeiten geeignet.

Обязательства для Скандинавии (Дания, Финляндия, Норвегия, Швеция)

Дания

Apparatets stikprop skal tilsættes en stikkontakt med jord, som giver forbindelse til stikproppens jord.

Финляндия

Laite on liitettävä suojakoskettimilla varustettuun pistorasiaan.

Норвегия

Apparatet må tilkoples jordet stikkontakt.

Швеция

Apparaten skall anslutas till jordat uttag.

Евразийское соответствие (Армения, Республика Беларусь, Казахстан, Киргизия, Россия)

Производитель и дата производства



HP Inc.

Адрес: 1501 Page Mill Road, Palo Alto, California 94304, U.S.

Дата производства зашифрована в 10-значном серийном номере, расположенном на наклейке со служебной информацией изделия. 4-я, 5-я и 6-я цифры обозначают год и неделю производства. 4-я цифра обозначает год, например, «3» обозначает, что изделие произведено в «2013» году. 5-я и 6-я цифры обозначают номер недели в году производства, например, «12» обозначает «12-ю» неделю.

Өндіруші және өндіру мерзімі

HP Inc.

Мекенжайы: 1501 Page Mill Road, Palo Alto, California 94304, U.S.

Өнімнің жасалу мерзімін табу үшін өнімнің қызмет көрсету жапсырмасындағы 10 таңбадан тұратын сериялық нөмірін қараңыз. 4-ші, 5-ші және 6-шы сандар өнімнің жасалған жылы мен аптасын көрсетеді. 4-ші сан жылын көрсетеді, мысалы «3» саны «2013» дегенді білдіреді. 5-ші және 6-шы сандары берілген жылдың қай аптасында жасалғанын көрсетеді, мысалы, «12» саны «12-ші» апта дегенді білдіреді.

Местные представители

Россия: ООО "Эйч Пи Инк",

Российская Федерация, 125171, г. Москва, Ленинградское шоссе, 16А, стр.3,

Телефон/факс: +7 495 797 35 00 / +7 499 92132 50

Казахстан: Филиал компании "ЭйчПи Глобал Трейдинг Би.Ви.", Республика Казахстан, 050040, г. Алматы, Бостандыкский район, проспект Аль-Фараби, 77/7,

Телефон/факс: +7 7 27 355 35 52

Жергілікті өкілдіктері

Ресей: ООО "Эйч Пи Инк",

Ресей Федерациясы, 125171, Мәскеу, Ленинград шоссесі, 16А блок 3,

Телефон/факс: +7 495 797 35 00 / +7 499 92132 50

Қазақстан: "ЭйчПи Глобал Трейдинг Би.Ви." компаниясының Қазақстандағы филиалы, Қазақстан Республикасы, 050040, Алматы қ., Бостандық ауданы, Әл-Фараби даңғылы, 77/7,

Телефон/факс: +7 727 355 35 52

Положения в области беспроводной связи

Положения в этом разделе относятся только к беспроводным принтерам.

Заявление о соответствии FCC — США

Exposure to radio frequency radiation

⚠ ПРЕДУПРЕЖДЕНИЕ. The radiated output power of this device is far below the FCC radio frequency exposure limits. Nevertheless, the device shall be used in such a manner that the potential for human contact during normal operation is minimized.

In order to avoid the possibility of exceeding the FCC radio frequency exposure limits, human proximity to the antenna shall not be less than 20 cm during normal operation.

This device complies with Part 15 of FCC Rules. Operation is subject to the following two conditions: (1) this device may not cause interference, and (2) this device must accept any interference, including interference that may cause undesired operation of the device.

⚠ ПРЕДУПРЕЖДЕНИЕ. Based on Section 15.21 of the FCC rules, changes of modifications to the operation of this product without the express approval by HP may invalidate its authorized use.

Норматив для Австралии

This device incorporates a radio-transmitting (wireless) device. For protection against radio transmission exposure, it is recommended that this device be operated no less than 20 cm from the head, neck, or body.

Декларация Белоруссии

В соответствии с Постановлением Совета Министров Республики Беларусь от 24 мая 2017 года № 383 (об описании и порядке применения знака соответствия к техническому регламенту Республики Беларусь) продукция, требующая подтверждения соответствия техническому регламенту Республики Беларусь, размещенная на рынке Республики Беларусь, должна быть маркирована знаком соответствия ТР ВУ.



Заявление ANATEL для Бразилии

Este equipamento não tem direito à proteção contra interferência prejudicial e não pode causar interferência em sistemas devidamente autorizados.

Para maiores informações consulte o site da ANATEL – www.anatel.gov.br

Заявления для Канады

For Indoor Use. This digital apparatus does not exceed the Class B limits for radio noise emissions from digital apparatus as set out in the radio interference regulations of the Canadian Department of Communications. The internal wireless radio complies with RSS 210 of Industry Canada.

Pour l'usage d'intérieur. Le présent appareil numérique n'émet pas de bruits radioélectriques dépassant les limites applicables aux appareils numériques de Classe B prescrites dans le règlement sur le brouillage radioélectrique édicté par le Ministère des Communications du Canada. Le composant RF interne est conforme à la norme CNR-210 d'Industrie Canada.

Заявления о беспроводной связи для Китая СМIIТ

中国无线电发射设备通告

型号核准代码显示在产品本体的铭牌上。

Заявление для Кореи

무선 전용제품:

해당 무선설비는 전파혼신 가능성이 있으므로 인명안전과 관련된 서비스는 할 수 없음. (무선모듈제품이 설치되어있는 경우)

Заявление для Тайваня (традиционный китайский)

取得審驗證明之低功率射頻器材，非經核准，公司、商號或使用者均不得擅自變更頻率、加大功率或變更原設計之特性及功能。低功率射頻器材之使用不得影響飛航安全及干擾合法通信；經發現有干擾現象時，應立即停用，並改善至無干擾時方得繼續使用。前述合法通信，指依電信管理法規定作業之無線電通信。低功率射頻器材須忍受合法通信或工業、科學及醫療用電波輻射性電機設備之干擾。

應避免影響附近雷達系統之操作。

高增益指向性天線只得應用於固定式點對點系統。

Устройства для работы в диапазоне частот 5 ГГц в соответствии с промышленным стандартом Канады

- ⚠ **ПРЕДУПРЕЖДЕНИЕ.** When using IEEE 802.11a wireless LAN, this product is restricted to indoor use, due to its operation in the 5.15- to 5.25-GHz frequency range. Industry Canada requires this product to be used indoors for the frequency range of 5.15 GHz to 5.25 GHz to reduce the potential for harmful interference to co-channel mobile satellite systems. High-power radar is allocated as the primary user of the 5.25- to 5.35-GHz and 5.65- to 5.85-GHz bands. These radar stations can cause interference with and/or damage to this device.

Lors de l'utilisation d'un réseau local sans fil IEEE 802.11a, ce produit est réservé à une utilisation en intérieur en raison de sa plage de fréquences, comprise entre 5,15 et 5,25 GHz. Industrie Canada recommande l'utilisation en intérieur de ce produit pour la plage de fréquences comprise entre 5,15 et 5,25 GHz afin de réduire les interférences nuisibles potentielles avec les systèmes de satellite portables utilisant le même canal. Le radar à haute puissance est défini comme étant le principal utilisateur des bandes 5,25 à 5,35 GHz et 5,65 à 5,85 GHz. Ces stations radar peuvent provoquer des interférences sur ce périphérique et/ou l'endommager.

Заявление для Тайваня NCC:(только для 5 ГГц)

應避免影響附近雷達系統之操作。

Воздействие радиочастотного излучения (Канада)

- ⚠ **ВНИМАНИЕ!** Exposure to Radio Frequency Radiation. The radiated output power of this device is below the Industry Canada radio frequency exposure limits. Nevertheless, the device should be used in such a manner that the potential for human contact is minimized during normal operation.
- ⚠ **ВНИМАНИЕ!** Exposition aux émissions de fréquences radio. La puissance de sortie émise par ce périphérique est inférieure aux limites fixées par Industrie Canada en matière d'exposition aux fréquences radio. Néanmoins, les précautions d'utilisation du périphérique doivent être respectées afin de limiter tout risque de contact avec une personne.

To avoid the possibility of exceeding the Industry Canada radio frequency exposure limits, human proximity to the antennas should not be less than 20 cm.

Pour éviter tout dépassement des limites fixées par Industrie Canada en matière d'exposition aux fréquences radio, la distance entre les utilisateurs et les antennes ne doit pas être inférieure à 20 cm (8 pouces).

Уведомление о соответствии нормам Европейского Союза

The telecommunications functionality of this product may be used in the following European countries/regions:

Austria, Belgium, Bulgaria, Cyprus, Czech Republic, Denmark, Estonia, Finland, France, Germany, Greece, Hungary, Iceland, Ireland, Italy, Latvia, Liechtenstein, Lithuania, Luxembourg, Malta, Netherlands, Norway, Poland, Portugal, Romania, Slovak Republic, Slovenia, Spain, Sweden, Switzerland, and United Kingdom.

Уведомление об использовании в России

Существуют определенные ограничения по использованию беспроводных сетей (стандарта 802.11 b/g) с рабочей частотой 2,4 ГГц: Данное оборудование может использоваться внутри помещений с использованием диапазона частот 2400-2483,5 МГц (каналы 1-13). При использовании внутри помещений максимальная эффективная изотропно-излучаемая мощность (ЭИИМ) должна составлять не более 100мВт.

Заявление для Мексики

Aviso para los usuarios de México

"La operación de este equipo está sujeta a las siguientes dos condiciones: (1) es posible que este equipo o dispositivo no cause interferencia perjudicial y (2) este equipo o dispositivo debe aceptar cualquier interferencia, incluyendo la que pueda causar su operación no deseada."

Para saber el modelo de la tarjeta inalámbrica utilizada, revise la etiqueta regulatoria de la impresora.

Заявление для Таиланда

เครื่องวิทยุคมนาคมนี้มีระดับการแผ่คลื่นแม่เหล็กไฟฟ้าสอดคล้องตามมาตรฐานความปลอดภัยต่อสุขภาพของมนุษย์จากการใช้เครื่องวิทยุคมนาคมที่คณะกรรมการกิจการโทรคมนาคมแห่งชาติประกาศกำหนด

This radio communication equipment has the electromagnetic field strength in compliance with the Safety Standard for the Use of Radio Communication Equipment on Human Health announced by the National Telecommunications Commission.

Vietnam Telecom



ПРИМЕЧАНИЕ. Маркировка беспроводной связи для сертифицированных устройств типа ICTQC

Принтер с поддержкой функции динамической безопасности

Этот принтер предназначен для работы только с теми картриджами, которые оснащены новой или повторно используемой микросхемой HP. Повторно используемая микросхема HP позволяет использовать повторно используемые, восстановленные и повторно заправленные картриджи.

В принтере используются средства обеспечения динамической безопасности для блокировки картриджей с микросхемами сторонних производителей. Периодические обновления микропрограммы, предоставляемые через Интернет, будут поддерживать эффективную работу средств обеспечения динамической безопасности и блокировать использование ранее работавших картриджей.

Обновления могут улучшать, совершенствовать или расширять возможности и функции принтера, обеспечивать защиту от угроз безопасности и выполнять другие задачи, но эти обновления также могут блокировать работу картриджей, в которых используются микросхемы сторонних производителей, в том числе картриджи, работающие на данный момент. Если вы не зарегистрированы в некоторых программах HP, например Instant Ink, или не используете другие службы, требующие автоматического обновления микропрограммы через Интернет, для большинства принтеров HP можно настроить автоматическое получение обновлений или их получение с уведомлением, которое позволяет выбрать, устанавливать обновление или нет. Для получения дополнительных сведений о функции динамической безопасности и настройке обновлений микропрограммы через Интернет перейдите по следующему www.hp.com/learn/ds.