

**HYUNDAI**

РУКОВОДСТВО ПОЛЬЗОВАТЕЛЯ

# МАШИНКА ДЛЯ СТРИЖКИ H-HC7171



## **Содержание**

ОБЩИЕ МЕРЫ БЕЗОПАСНОСТИ .....	3
СПЕЦИАЛЬНЫЕ МЕРЫ БЕЗОПАСНОСТИ .....	4
НАЗНАЧЕНИЕ.....	4
ТЕХНИЧЕСКИЕ ХАРАКТЕРИСТИКИ.....	4
КОМПЛЕКТАЦИЯ .....	4
СХЕМА ПРИБОРА .....	5
СМАЗКА И РЕГУЛИРОВКА.....	6
СМЕНА НАСАДОК .....	6
ЭКСПЛУАТАЦИЯ .....	6
СТРИЖКА БОРОДЫ И УСОВ .....	7
ОЧИСТКА И УХОД .....	7
УСТРАНЕНИЕ НЕИСПРАВНОСТЕЙ .....	8
ТРАНСПОРТИРОВКА И ХРАНЕНИЕ .....	8
УТИЛИЗАЦИЯ .....	8
ПРАВИЛА И УСЛОВИЯ МОНТАЖА .....	9
РЕАЛИЗАЦИЯ ПРИБОРА .....	9
УСЛОВИЯ ОГРАНИЧЕНИЯ ПОЛЬЗОВАНИЯ .....	9
ГАРАНТИЙНЫЙ ТАЛОН .....	10

## **ОБЩИЕ МЕРЫ БЕЗОПАСНОСТИ**

Благодарим вас за выбор продукции торговой марки HYUNDAI.

- Перед использованием прибора внимательно ознакомьтесь с настоящим руководством пользователя.
- Не используйте прибор в случае обнаружения каких-либо повреждений.
- Не следует использовать прибор после падения. Перед повторным использованием прибор должен быть проверен квалифицированным специалистом.
- Прибор предназначен исключительно для использования в быту. Продолжительное использование прибора в коммерческих целях может привести к его перегрузке, в результате чего он может быть поврежден или может нанести вред здоровью людей. Прибор должен быть использован только по назначению в соответствии с руководством.
- Не оставляйте включенный прибор без присмотра. Храните прибор в недоступном для детей месте. Следите, чтобы дети не играли с прибором.
- Не допускается использование прибора с принадлежностями, не входящими в комплект поставки.

### **ВНИМАНИЕ!**

**Не используйте прибор в непосредственной близости от емкостей, заполненных водой (ванны, раковины или др.). Если прибор упадет в воду, немедленно отключите его от сети, выдернув вилку прибора из розетки сухими руками. При этом ни в коем случае не опускайте руки в воду и не пытайтесь включить прибор повторно. Перед повторным использованием прибор должен быть проверен квалифицированным специалистом.**

- Не трогайте прибор мокрыми руками.
- По окончании эксплуатации, при чистке или поломке прибора всегда выключайте его.
- Не пытайтесь разбирать и ремонтировать прибор самостоятельно для сохранения действия гарантии на прибор и во избежание технических проблем. Ремонт должен производиться только квалифицированными специалистами сервисного центра.
- Прибор не предназначен для использования детьми, а также лицами с ограниченными физическими, чувствительными и умственными возможностями, лицами без соответствующего опыта и знаний без предварительного обучения, инструктажа и наблюдения за работой лица ответственного за их безопасность.

## **СПЕЦИАЛЬНЫЕ МЕРЫ БЕЗОПАСНОСТИ**

- Перед началом работы осмотрите прибор и убедитесь в отсутствии механических повреждений на приборе и его аксессуарах. Не используйте изношенные или поврежденные насадки.
- Прежде чем использовать насадку для стрижки бороды и усов убедитесь, что она установлена правильно: в противном случае стрижка может быть слишком короткой.
- Во избежание травм не пользуйтесь машинкой, если повреждены неподвижные сетки бреющих головок или вращающиеся ножи.
- Не прижимайте лезвия к коже. Во время использования прибора не прикасайтесь лезвиями к ранкам, шрамам, родинкам – это может травмировать кожу.
- Не используйте данный прибор для других целей, кроме стрижки бороды и усов. Запрещается использовать прибор для стрижки шерсти животных.

## **НАЗНАЧЕНИЕ**

Машинка для стрижки предназначена для стрижки бороды и усов.

## **ТЕХНИЧЕСКИЕ ХАРАКТЕРИСТИКИ**

- Мощность: 8 Вт
- Напряжение: 100-240 В, ~50 Гц
- Титановые лезвия
- Эргономичный дизайн
- Длина стрижки 3-6-9-12 мм
- Цвет: нефритовый с черным

## **КОМПЛЕКТАЦИЯ**

- Машинка для стрижки
- 4 сменные насадки
- Масленка
- Щеточка для чистки
- Руководство пользователя
- Гарантийный талон

# СХЕМА ПРИБОРА

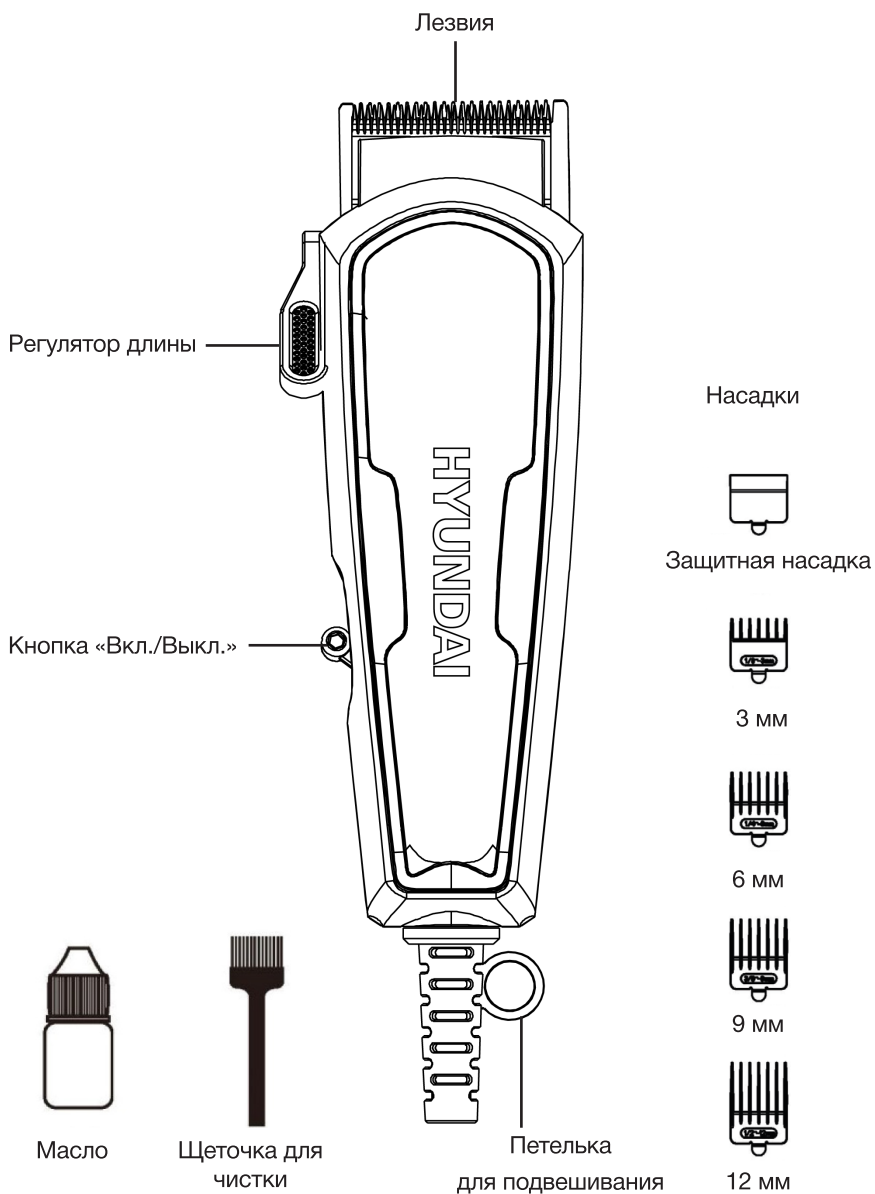

## СМАЗКА И РЕГУЛИРОВКА

### ВНИМАНИЕ!

Перед первым использованием смажьте зубья лезвий маслом.

- Перед началом стрижки проверьте прибор, убедитесь, что между зубьями лезвий нет излишков масла. Включите прибор и посмотрите на ход лезвий, они должны двигаться беспрепятственно.
- Для смазки режущего комплекта лезвий допускается использовать только масло, входящее в комплект поставки прибора. В каждую точку наносится не более 1 капли масла, затем нужно дать машинке поработать примерно 30 секунд, чтобы масло распространилось по трущимся поверхностям. После этого излишки масла удаляются сухой тканью или бумажной салфеткой.

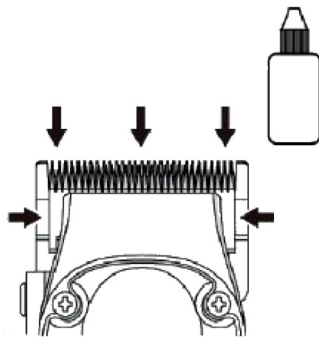

## СМЕНА НАСАДОК

В комплекте с прибором идут 4 сменные насадки для стрижки: на 3, 6, 9 и 12 мм.

- Выберите нужную насадку.
- Установите насадку сначала на лезвие прибора (b), затем зафиксируйте на корпусе до щелчка (a).
- Чтобы снять насадку, сначала снимите ее с корпуса (a), затем с лезвия прибора (b).

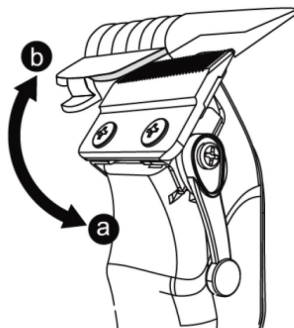

## ЭКСПЛУАТАЦИЯ

1. После транспортировки или хранения прибора при пониженной температуре необходимо выдержать его при комнатной температуре не менее трех часов.
2. Перед началом использования выберите нужную насадку и наденьте ее на прибор.
3. Тщательно расчешите и при необходимости высушите волосы.
4. Вставьте сетевую вилку в розетку, чтобы включить прибор.
5. Проведите все необходимые процедуры.
6. Извлеките сетевую вилку из розетки, чтобы выключить прибор.

## СТРИЖКА БОРОДЫ И УСОВ

Прибор используется для моделирования или подравнивания бороды и усов.

- Перед началом стрижки расчешите бороду и усы. При использовании прибора в первый раз рекомендуется установить насадку на максимальную длину стрижки, чтобы научиться работать прибором.
- Для эффекта трехдневной щетины достаточно минимальной длины 3 мм, для стиля «полная борода» достаточно 6 мм. Перед началом работы определите, какой стиль вам подходит.
- Рекомендуется производить стрижку в следующем порядке:
  1. Подстригите бороду, затем – усы и волосы под губой.
  2. Для стрижки бороды перемещайте прибор режущим блоком вверх (с надетой на него насадкой) в направлении снизу вверх от шеи к лицу. По мере скопления волос на насадке очищайте ее, отключая прибор от сети.
  3. Создайте сначала контуры бороды по линии шеи, потом – по линии щек. Обрабатывайте виски.
  4. Не надавливайте сильно на прибор, чтобы щетина выстригалась равномерно. Для снятия волос с области шеи и щек извлеките насадку и проводите им снизу вверх до намеченной границы бороды. Для создания ровных контуров держите прибор режущими лезвиями вниз и стригите по намеченной линии. Оставшиеся нежелательные короткие волоски на шее, щеках, под губой удаляются начисто с помощью бритвы.

## ОЧИСТКА И УХОД

- Перед чисткой отключите прибор от электросети и дайте ему полностью остыть.
- Отсоедините насадку от прибора, промойте её водой и высушите.
- Для чистки прибора используйте щеточку (в комплекте). Прочистите ножи и все доступные места, куда могли забиться волосы.
- В процессе чистки нужно следить за тем, чтобы мелкие волоски не остались на лезвиях. Если они промаслятся, то впоследствии могут стать причиной выхода прибора из строя. Также негативно отразится на его работе и большое количество масла на ножах.
- Протрите прибор антибактериальной салфеткой. После этого смажьте прибор маслом (см. раздел СМАЗКА И РЕГУЛИРОВКА).
- Повторяйте эти действия после каждого использования.
- Не используйте абразивные чистящие средства и органические растворители.
- Ни в коем случае не погружайте прибор в воду.

## УСТРАНЕНИЕ НЕИСПРАВНОСТЕЙ

Запрещены самостоятельный ремонт прибора и внесение изменений в его конструкцию!

НЕИСПРАВНОСТЬ	ВОЗМОЖНЫЕ ПРИЧИНЫ	УСТРАНЕНИЕ НЕИСПРАВНОСТЕЙ
Прибор не включается.	Прибор перегрелся от долгого использования.	Подождите пока прибор остынет.
	Прибор поврежден.	Обратитесь в сервисный центр.
	Розетка неисправна.	Проверьте напряжение в розетке, включив в нее другой прибор.

**ВНИМАНИЕ!** Механические повреждения корпуса, аксессуаров и комплектующих частей не являются гарантийным случаем.

## ТРАНСПОРТИРОВКА И ХРАНЕНИЕ

- Транспортировка прибора проводится всеми видами транспорта в соответствии с правилами перевозки грузов.
- При транспортировке в заводской упаковке необходимо обеспечить защиту от повреждений, исключив возможность воздействия атмосферных осадков и агрессивной среды.
- При транспортировке без заводской упаковки рекомендуется использовать воздушно-пузырьковую пленку и тару из гофрированного картона.
- Рекомендуется качественно обернуть каждый элемент прибора в пленку и расположить в таре вертикально.
- Свободное расстояние между элементами прибора необходимо проложить воздушно-пузырьковой пленкой или сложенным картоном с целью исключения их свободного перемещения по таре в процессе транспортировки.
- Храните прибор в упакованном виде в помещениях при температуре воздуха от 5 до 40 °С и относительной влажности воздуха до 80 % при 25 °С.
- Перед хранением убедитесь, что прибор отключен от электросети и полностью остыл.

## УТИЛИЗАЦИЯ

- В целях защиты окружающей среды после окончания срока службы устройства и элементов питания не выбрасывайте их вместе с обычными бытовыми отходами. Передайте устройство и элементы питания в специализированные пункты для дальнейшей утилизации.
- Отходы, образующиеся при утилизации изделий, подлежат обязательному сбору с последующей утилизацией в установленном порядке.



- Использованные, полностью разряженные батарейки утилизируйте в соответствии с местным законодательством.
- Для получения дополнительной информации об утилизации данного продукта обратитесь в местный муниципалитет, службу утилизации бытовых отходов или в магазин, где вы приобрели данный продукт.
- Данное изделие соответствует всем требуемым европейским и российским стандартам безопасности и гигиены.

## **ПРАВИЛА И УСЛОВИЯ МОНТАЖА**

Данный прибор не требует какого-либо монтажа или постоянной фиксации.

## **РЕАЛИЗАЦИЯ ПРИБОРА**

Прибор предназначен для реализации через розничные торговые сети и не требует специальных условий.

## **УСЛОВИЯ ОГРАНИЧЕНИЯ ПОЛЬЗОВАНИЯ**

Данный прибор предназначен только для работы в домашних некоммерческих зонах в соответствии с мерами безопасности и назначения, описанных в данном руководстве пользователя.

# HYUNDAI

Наименование устройства

Модель

Серийный номер

Дата продажи

Фирма-продавец

Адрес фирмы-продавца

Телефон фирмы-продавца

С условиями гарантийного обслуживания ознакомлен и согласен.  
Подтверждаю получение исправного изделия. Претензий к  
внешнему виду не имею.

Печать

Подпись покупателя

## Отрывной талон 1

Модель

Серийный номер

Дата продажи

Продавец:

Информация о покупателе:

## Отрывной талон 2

Модель

Серийный номер

Дата продажи

Продавец:

Информация о покупателе:

## Отрывной талон 3

Модель

Серийный номер

Дата продажи

Продавец:

Информация о покупателе:

# ГАРАНТИЙНЫЕ ОБЯЗАТЕЛЬСТВА

Уважаемый покупатель!

При оформлении покупки требуется проверки комплектности, внешнего вида и основных режимов работы изделия, правильность и полноту заполнения настоящего гарантийного талона. Компания HYUNDAI выражает Вам признательность за Ваш выбор. При возникновении каких-либо проблем при эксплуатации изделия обращайтесь в ближайшие авторизованные сервисные центры (АЦЦ), Адреса и телефоны АЦЦ Вы можете узнать: в магазине; у наших дилеров; на сайте компании: [www.hyundai-electronics.com.ru](http://www.hyundai-electronics.com.ru); по телефону: 8 800 302 03 94. Только эти сервисные центры имеют право и соответствующую квалификацию обслуживать технику HYUNDAI. Убедительно просим Вас во избежание недоразумений внимательно изучить Инструкцию по эксплуатации и проверить правильность заполнения гарантийного талона. Гарантийные обязательства обретают силу при возможности однозначного определения гарантийности изделия для чего необходимо: наличие правильно и четко указанных в гарантийном талоне модели, серийного номера, а также совпадение серийного номера и модели на изделии с указанными в гарантийном талоне. Запрещается вносить какие-либо изменения в идентификационные данные в гарантийном талоне и на изделии, а также стирать их или переписывать. Нарушение этих условий может привести к необходимости проведения экспертизы для установления гарантийности изделия. Данным гарантийным талоном компания HYUNDAI подтверждает принятие на себя обязательств по удовлетворению требований потребителей, установленных действующим законодательством о защите прав потребителей, в случае обнаружения недостатков изделия. Однако, компания HYUNDAI оставляет за собой право отказать в гарантийном сервисном обслуживании изделия в случае несоблюдения изложенных ниже условий. Все условия гарантийных обязательств действуют в рамках законодательства о защите прав потребителей и регулируются законодательством страны, на территории которой они предоставлены.

## Гарантийный срок

Гарантийные обязательства действуют в течение 24 (двадцати четырёх) месяцев с даты продажи изделия, при соблюдении настоящих Условий. При отсутствии чека, подтверждающего дату продажи, и отсутствия печати продавца в гарантийном талоне, гарантийный срок исчисляется от даты выпуска и равен 24 (двадцати четырёх) месяцам.

## Условия гарантии

- Гарантия предоставляется только на модели, официально поставляемые компанией HYUNDAI и прошедшие сертификацию.
- Гарантия предоставляется покупателям, приобретающим и использующим свой товар для личных или бытовых нужд.
- Покупатель обязуется при возникновении неисправности в изделии обратиться в АЦЦ для проведения гарантийного ремонта.
- Гарантийные обязательства не распространяются на принадлежности и аксессуары, входящие в комплектность изделия - элементы питания (батареи, аккумуляторы), монтажные приспособления, также гарантия не распространяется на:
  - микроволновые печи: на решетки для гриля, стеклянные блюда, поликовые кольца, муфты вала мотора, элементы пароварки, лампы подсветки, слюдяные пластины, предохранители, аккумуляторы;
  - духовые шкафы: на внешние и внутренние стекла дверей, стеклянные поверхности панели управления, ручки двери и ручки управления, подносы, решетки, металлические направляющие, стеклянные тарелки, керамические тарелки, вертела, термощупы, лампы подсветки;
  - пылесосы: на щетки, насадки, трубки, шланги, пылесборники, фильтры, аккумуляторы;
  - стиральные машины: на шланги для подвода и слива воды;
  - посудомоечные машины: на шланги для подвода и слива воды, корзины для загрузки посуды, распыриватели, лампы подсветки;
  - варочные панели: на стеклянные поверхности, ручки управления, чугунные решетки, газовые конфорки, жиклеры;
  - кухонные вытяжки: на декоративные короба, воздуховоды, лампочки, фильтры;
  - холодильники: на полки, лотки и ящики, лампочки;
  - прочую МБТ: на аксессуары и принадлежности, идущие в комплекте, расходные материалы (предметы с ограниченным сроком службы), пульты дистанционного управления.

## 5. Изделие снимается с гарантийного обслуживания в случаях:

- если изделие использовалось в целях, не соответствующих его прямому назначению;
- если нарушены правила эксплуатации, изложенные в Руководстве по эксплуатации;
- нарушения сохранности гарантийных пломб;
- если изменен, удален или неразборчив серийный номер изделия;
- изменения внутреннего устройства или попытки самостоятельного ремонта изделия;
- получения деформации, изменения геометрии корпуса товара;
- монтажа, подключения и установки изделия, выполненных не в соответствии с Руководством по эксплуатации.

## 6. Гарантийные обязательства не распространяются на:

- механические повреждения, возникшие после передачи изделия потребителю;
- повреждения, вызванные воздействием влаги, высоких или низких температур, коррозий, окислением;
- повреждения, вызванные попаданием внутрь посторонних предметов, веществ, жидкостей, насекомых, животных;
- повреждения, вызванные стихий, пожаром, бытовыми факторами, случайными внешними факторами (скачок напряжения в электрической сети, гроза и т.д.);
- дефекты, возникшие вследствие естественного износа при эксплуатации изделия. При этом под естественным износом понимаются последствия эксплуатации изделия, вызвавшие ухудшение их технического состояния и внешнего вида из-за использования данного изделия или использования агрессивных чистящих средств, приведших к удалению символов и надписей на внешних поверхностях товара;
- некомплектность товара, которая была обнаружена покупателем после передачи товара от продавца;
- повреждения, вызванные несоответствием стандартам параметров электрических сетей и других подобных внешних факторов.

В вышеуказанных случаях Изготовитель снимает с себя ответственность за возможный вред, прямо или косвенно нанесенный производящей людям, домашним животным, имуществу.

7. Изделие может быть снято с гарантийного обслуживания, если будет установлено, что нарушены гарантийные пломбы, имеются следы разборки и других, не предусмотренных инструкцией по эксплуатации, вмешательств.

8. Не подлежат гарантийному ремонту изделия с дефектами, возникшими вследствие выхода из строя деталей, обладающих ограниченным сроком службы или ограниченным гарантийным сроком.

9. Настройка и установка (сборка, подключение и т.д.) изделия, описанные в документации, прилагаемой к товару, могут быть выполнены как самим пользователем, так и специалистами АЦЦ соответствующего профиля и фирм-продавцов (на платной основе). При этом лицо (организация), установившее изделие, несет ответственность за правильность и качество установки (настройки). Стоит обратить внимание на значимость правильной установки изделия, как для его надежной работы, так и для получения гарантийного и бесплатного сервисного обслуживания. Необходимо требовать от специалиста по установке внести все необходимые сведения об установке в гарантийный талон.

10. Настройка изделия, порядок которой изложен в Руководстве по эксплуатации, не относится к гарантийному обслуживанию. Производитель оставляет за собой право изменять характеристики устройств и их комплектность без предварительного уведомления.

Уважаемые покупатели! Перед обращением в сервисный центр внимательно изучите раздел «Возможные неисправности» в Руководстве по эксплуатации.

По лицензии Hyundai Corporation Holdings, Korea  
Licensed by Hyundai Corporation Holdings, Korea

## Отрывной талон 3

## Отрывной талон 2

## Отрывной талон 1

Прибор принят, претензий не имею

Прибор принят, претензий не имею

Прибор принят, претензий не имею

Подпись

Подпись

Подпись

# HYUNDAI

## КОНТАКТНАЯ ИНФОРМАЦИЯ

**Изготовитель:**

**Merlion Consulting Services (Shenzhen) Co., Ltd.**

Address: No. 5B55, Building 8, Xinghua Gong Ye Dasha, No. 4, Gong Ye Liu Road, Nanshan District, Shenzhen, China

**Мерлион Консалтинг Сервисез (Шэньчжэнь) Ко., Лтд**

Адрес: офис 5B55, здание 8, Синхуа Гун Е Да Ша, № 4, ул. Гун Е Лю, Наньшань, г. Шэньчжэнь, Китай

Сделано в Китае

**Импортер и организация, уполномоченная на принятие претензий от потребителей:**

**ООО «Мерлион»**

Московская обл., г. Красногорск, б-р Строителей, д. 4

По лицензии Hyundai Corporation Holdings, Корея

Licensed by Hyundai Corporation Holdings, Korea

Изготовитель оставляет за собой право изменения комплектации, технических характеристик и внешнего вида товара.

Для получения более подробной информации об устройстве посетите сайт:

[www.hyundai-electronics.com.ru](http://www.hyundai-electronics.com.ru)

Телефон сервисной службы: 8-800-302-0394

Расчетный срок службы устройства составляет 3 года при условии использования устройства в строгом соответствии с настоящим руководством пользователя.

Дата производства указана на упаковке и на наклейке на устройстве.

Гарантийный срок: 2 года

