



<https://www.sony.net/SonyInfo/Support/>

# SONY

5-060-467-41(1)

α7s III

## α7s III

E-mount



### “Help Guide” (Web manual)

Refer to “Help Guide” for in-depth instructions on the many functions of the camera.

### « Guide d’aide » (Manuel en ligne)

Consultez le « Guide d’aide » pour obtenir des instructions détaillées au sujet des nombreuses fonctions de l’appareil.

[https://rd1.sony.net/help/ilc/2410/h\\_zz/](https://rd1.sony.net/help/ilc/2410/h_zz/)

Interchangeable Lens Digital Camera/Operating Instructions	EN
Appareil photo à objectif interchangeable/Mode d’emploi	FR
Digitalkamera mit Wechselobjektiv/Bedienungsanleitung	DE
Cámara Digital de Lentes Intercambiables/Manual de instrucciones	ES
Fotocamera digitale con obiettivo intercambiabile/Istruzioni per l’uso	IT
Câmara Digital de Objetivas intercambiáveis/Instruções de operação	PT
Digitale camera met verwisselbare lens/Gebruiksaanwijzing	NL
Aparat cyfrowy z wymiennymi obiektywami/Instrukcja obsługi	PL
Цифровой фотоаппарат со сменным объективом/Инструкция по эксплуатации	RU
Цифрова камера зі змінним об’єктивом/Інструкції з експлуатації	UA
Digitalkamera med utbytbart objektiv/Bruksanvisning	SE
Digitaalinen kamera vaihdettavalla objektiivilla/Käyttöohjeet	FI
Digitalkamera med utskiftbart objektiv/Bruksanvisning	NO
Digitalkamera med udskifteligt objektiv/Betjeningsvejledning	DK



5060467410

# Check out the Help Guide!



The “Help Guide” is an on-line manual that you can read on your computer or smartphone. Refer to it for details on menu items, advanced usage, and the latest information on the camera.



Scan here

[https://rd1.sony.net/help/ilc/2410/h\\_zz/](https://rd1.sony.net/help/ilc/2410/h_zz/)

ILCE-7SM3 Help Guide



## Operating Instructions (this book)



**This manual introduces some basic functions.**

For the quick start guide, see “Startup guide” (page 3). The “Startup guide” introduces the initial procedures from when you open the package until you release the shutter for the first shot.

## In-Camera Guide



**The [In-Camera Guide] shows explanations of the menu items on the monitor of the camera.**

You can quickly pull up information during shooting.

On the menu screen, select an item for which you want to view a description, and then press the  (Delete) button.

## 1: Checking the camera and the supplied items

The number in parentheses indicates the number of pieces.

- Camera (1)
- Battery charger (1)



- Power cord (mains lead) (1)\*  
(supplied in some countries/  
regions)



\* Multiple power cords may be supplied with this equipment. Use the appropriate one that matches your country/region. See page 80.

- Rechargeable battery pack NP-FZ100 (1)



- USB Type-C® cable (1)

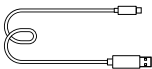

- Shoulder strap (1)

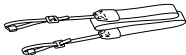

- Body cap (1) (Attached to the camera)



- Cable Protector (1)



- Shoe cap (1) (Attached to the camera)



- Eyepiece cup (1) (Attached to the camera)



- Operating Instructions (1) (this manual)
- Reference Guide (1)

## 2: Preparing the battery pack

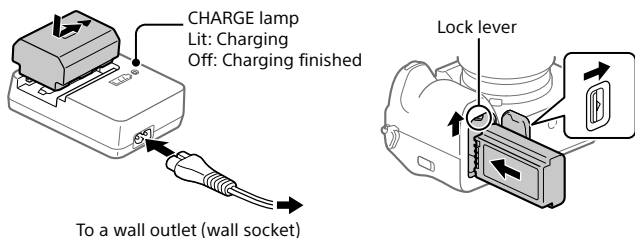

---

### 1 Insert the battery pack into the battery charger, and connect it to a wall outlet (wall socket) using the power cord (supplied).

- Place the battery pack on the battery charger in the direction of ▲. Slide the battery pack in the direction of the arrow as far as it will go.

---

### 2 Insert the battery pack into the camera.

- Open the battery cover, and then insert the battery pack while pressing the lock lever.

---

This camera is compatible with USB-PD (USB Power Delivery). When a device compatible with USB-PD is connected to the camera, fast charging is possible. We recommend using a USB-PD device that is compatible with an output of 9 V/3 A or 9 V/2 A.

### 3: Inserting a memory card into the camera

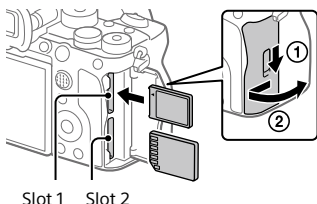

Open the memory card cover and insert the memory card into Slot 1, paying attention to the orientation of the memory card. Then, close the cover.

- Both Slot 1 and Slot 2 of this camera support CFexpress Type A memory cards and SD memory cards. The Slot 1 is used in the default settings. For details on the setting method, refer to the "Help Guide."
- When you use a memory card with this camera for the first time, format the card using the camera in order to stabilize the performance of the memory card.

### 4: Attaching a lens

**1** Mount the lens by aligning the two white index marks (mounting indexes) on the lens and camera.

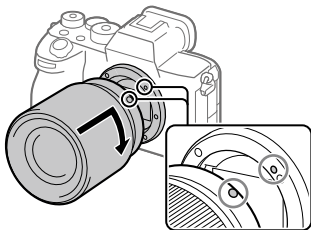

- 
- 2** While pushing the lens lightly toward the camera, turn the lens slowly in the direction of the arrow until it clicks into the locked position.
- 

## 5: Performing initial setup for the camera

By establishing a Bluetooth connection (pairing) between the camera and a smartphone, you can perform initial camera setup such as date and time settings from the smartphone. Install the dedicated application on your smartphone in advance, and then follow steps 1 to 3 under "Procedures for initial camera setup."

### ■ Installing the dedicated smartphone application



Install the application from the following website. Also, update to the latest version of the dedicated application. The specifications of the dedicated application may change without notice.

<https://www.sony.net/ca/>

### ■ Procedures for initial camera setup

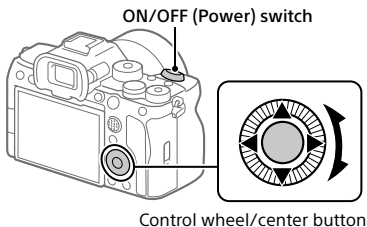

- 
- 1** Set the ON/OFF (Power) switch to "ON" to turn on the camera.

---

**2** Select the desired language and then press the center of the control wheel.

---

**3** Follow the instructions on the camera screen to connect the camera with your smartphone and perform the initial setup.

- You can also configure or change the initial settings later from the MENU of the camera.
- 

## ■ Pairing the camera with your smartphone later (Smartphone Connection)



For details on the connection method, refer to the following Help Guide URL:  
[https://rd1.sony.net/help/ilc/2410\\_pairing/h\\_zz/](https://rd1.sony.net/help/ilc/2410_pairing/h_zz/)

EN

## 6: Shooting still images

---

**1** Turn and set the mode dial to **AUTO** (Auto Mode) while pressing the lock release button in the center of the dial.

The shooting mode will be set to **iA** (Intelligent Auto).

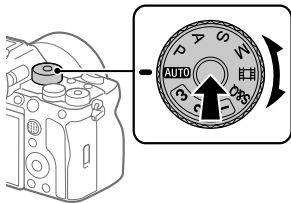

---

**2** Press the shutter button halfway down to focus.

---

**3** Press the shutter button all the way down.

---

## Touch function icons

Some functions have icons for touch operations (touch function icons). You can execute or change the settings of the functions by touching the icons.

### ■ Settings for using the touch function icons

- [Touch Operation]: [On]
- [Shooting Screen] under [Touch Panel Settings]:
  - Set [Shooting Screen] to [On].
  - [Swipe Right] or [Swipe Left] → desired setting.

### ■ To show/hide the touch function icons

Swipe right or left on the shooting standby screen. The touch function icons will appear on the left and right sides of the screen according to the settings for [Swipe Right] and [Swipe Left] under [Shooting Screen]. To hide the touch function icons, swipe the screen in the opposite direction from when you made the icons appear.

### ■ Examples of the touch function icon display and functions of each icon

The examples show the display when you set the icons to appear on both the left and right sides.

#### During still image shooting

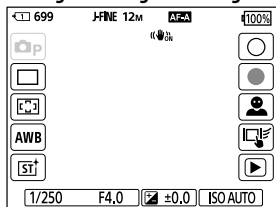

Icons on the left side: Still image shooting mode, [Drive Mode], [Focus Area], [White Balance], [Creative Look]



Icons on the right side: Shoots a still image, starts recording movies, [Face/Eye Subject Select], [Touch Func. in Shooting], switches to the playback screen\*

\* The shot mark button is displayed even during movie recording in the still image shooting mode so that shot marks can be set for the movie being recorded.

### During movie recording

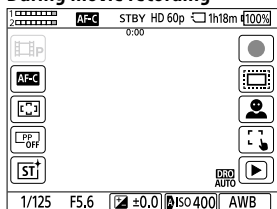

Icons on the left side: Movie recording mode, [Focus Mode], [Focus Area], [Picture Profile], [Creative Look]

Icons on the right side: Starts recording movies, [APS-C/S35 Shooting], [Face/Eye Subject Select], [Touch Func. in Shooting], switches to the playback screen\*

\* The shot mark button is displayed during movie recording so that shot marks can be set for the movie being recorded.



### Hint

- When MENU → [Setup] → [Touch Operation] → [Touch Panel Settings] → [Playback Screen] is set to [On], the touch function icons on the playback screen are always displayed.
- If you set MENU → [Setup] → [Touch Operation] → [Touch Panel Settings] → [Shooting Screen] → [Icon When Monitor Flipped] to [Flip], you can set whether to switch the left and right icons on the shooting screen when the monitor is flipped.

# Control wheel

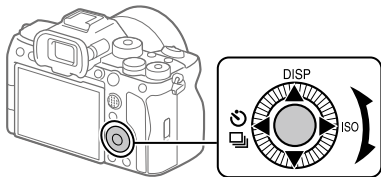
On the menu screen or the screen displayed by pressing the Fn button, you can move the selection frame by turning the control wheel or by pressing the top/bottom/left/right side of the control wheel. Your selection is confirmed when you press the center of the control wheel.



- The DISP (Display Setting),  (Drive Mode), and ISO  functions are assigned to the top/left/right side of the control wheel. In addition, you can assign selected functions to the left/right/bottom side and the center of the control wheel, and to the rotation of the control wheel.
- During playback, you can display the next/previous image by pressing the right/left side of the control wheel or by turning the control wheel.

# Multi-selector

You can move the focus area by pushing the multi-selector up/down/left/right. You can also assign a function to be activated when you press the center of the multi-selector.

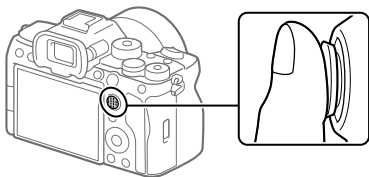

EN

- Put your finger right on top of the multi-selector to manipulate it more precisely.
- You can move the focus area when [Focus Area] is set to the following parameters:
  - [Zone]
  - [Spot: L]/[Spot: M]/[Spot: S]
  - [Expand Spot]
  - [Tracking: Zone]
  - [Tracking: Spot L] / [Tracking: Spot M] / [Tracking: Spot S]
  - [Tracking: Expand Spot]
- The [Focus Standard] function is assigned to the center of the multi-selector in the default settings.

# Mode dial

Use the mode dial to select a shooting mode according to the subject and purpose of shooting.

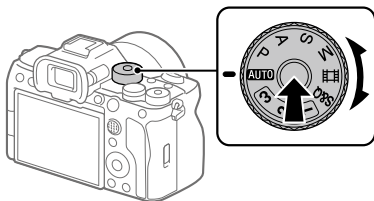

- Turn the mode dial while pressing the mode dial lock release button in the center of the mode dial.

## Shooting mode details

The modes on the mode dial are divided into still image shooting modes, movie recording modes, and registration recall modes.

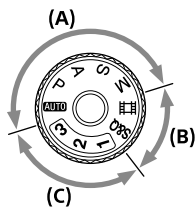



- (A) Still image shooting modes
- (B) Movie recording modes
- (C) Registration recall modes

### Hint

- The menu items displayed vary depending on the mode dial setting (pages 17, 42).

## (A) Still image shooting modes

The shooting mode you select determines how to adjust the aperture (F value) and shutter speed.

Mode dial	Shooting mode	Description
 (Auto)	Intelligent Auto	The camera shoots with automatic scene recognition.
P	Program Auto	Allows you to shoot with the exposure adjusted automatically (both the shutter speed and the aperture value). You can set shooting functions such as  ISO.
A	Aperture Priority	The aperture value is given priority and the shutter speed is adjusted automatically. Select this when you want to blur the background or focus on the entire screen.
S	Shutter Priority	The shutter speed is given priority and the aperture value is adjusted automatically. Select this when you want to shoot a fast-moving subject without blurring, or when you want to shoot a water or light trail.
M	Manual Exposure	Manually adjust both the aperture value and shutter speed. You can shoot with your favorite exposure.



EN

## (B) Movie recording modes

Mode dial	Shooting mode	Description
 (Movie)	Movie	You can set the exposure mode for movie shooting.
S&Q	S&Q Motion	You can set the exposure mode for S&Q Motion shooting.

The method for setting the exposure in the movie recording modes depends on the MENU →  (Shooting) → [Shooting Mode] → [Exposure Ctrl Type] setting.

### When [Exposure Ctrl Type] is set to [P/A/S/M Mode]:

MENU →  (Shooting) → [Shooting Mode] → [Exposure Mode] or  Exposure Mode] → Select the desired exposure mode from among P/A/S/M.



### When [Exposure Ctrl Type] is set to [Flexible Exp. Mode]:

The aperture value, shutter speed, and ISO sensitivity can be switched between the automatic setting and manual setting by using the following functions assigned to custom keys.

- Aperture value  
[Auto/Manual Swt. Set.] → [Av Auto/Manual Switch]
- Shutter speed  
[Auto/Manual Swt. Set.] → [Tv Auto/Manual Switch]
- ISO sensitivity  
[Auto/Manual Swt. Set.] → [ISO Auto/Manual Set]

If you select the manual setting, turn the front/rear dial or the control wheel to set the desired value.

## (C) Registration recall modes

Mode dial	Shooting mode	Description
1/2/3	 Recall Camera Setting	You can call up frequently used modes and numerical value settings that have been registered* in advance then shoot the images. * In  Camera Set. Memory], you can register various shooting settings, such as the exposure mode (P / A / S / M), aperture (F value), and shutter speed.

# MENU button

The menu screen is displayed by pressing the MENU button. You can change settings related to all of the camera operations including shooting and playback, or you can execute a function from the menu screen.

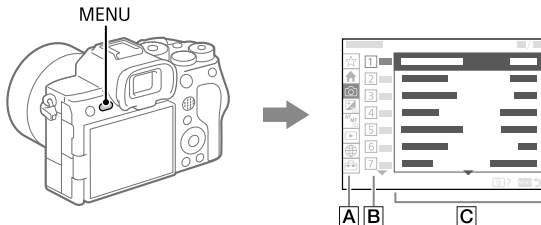

EN

## **A** Menu tab

Menu tabs are categorized by usage scenario, such as shooting, playback, network settings, etc.

## **B** Menu group

In each tab, menu items are grouped by function.

The number assigned to the group is the serial number in the tab.

Refer to the number to determine the location of the group in use.

## **C** Menu item

Select the function you want to set or execute.

### **Hint**

- The name of the selected tab or group is displayed at the top of the screen.
- For a list of items displayed on the menu screen, see “List of MENU items” (page 42).
- When [Touch Operation] is set to [On] and [Menu Screen] under [Touch Panel Settings] is set to [On], touch operations on the menu screen are possible.

## Basic operations on the menu screen

- 1 Press the **MENU** button to display the menu screen.
- 2 Move within the menu tree and find the desired menu item by pressing the top/bottom/left/right side of the control wheel.
  - The displayed menu items differ between the still image shooting modes and movie recording modes (page 17).



- 3 Press the center of the control wheel to select the menu item.

The setting screen or execution screen for the selected item will appear on the monitor.

- 4 Select a parameter or execute the function.
  - If you want to cancel changing the parameter, press the **MENU** button and go back to the previous screen.
- 5 Press the **MENU** button to exit the menu screen.

You will return to the shooting screen or playback screen.

### Hint

- In the (Main) tab, you can view a list of the current shooting settings. Select a setting value in the tab to open the corresponding menu item and change the setting value.
- You can display the menu screen by assigning the [MENU] function to a custom key using [ Custom Key/Dial Set.] or [ Custom Key/Dial Set.], and then pressing that key.



## Relationship between the mode dial and menu screen

The menu groups and menu items displayed in the [Main], [Shooting], [Exposure/Color], and [Focus] tabs vary depending on the mode dial setting.

### Still image shooting modes (AUTO/P/A/S/M)

- Menu items for shooting still images are displayed.\*

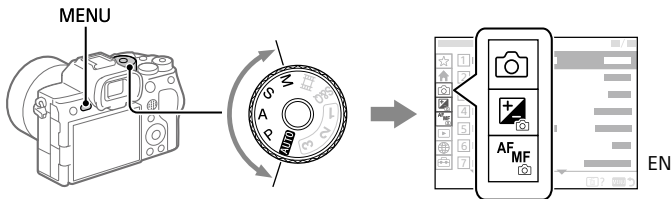



- \* Since you can record movies with the MOVIE (Movie) button even in the still image shooting mode, some basic movie menu items are also displayed.

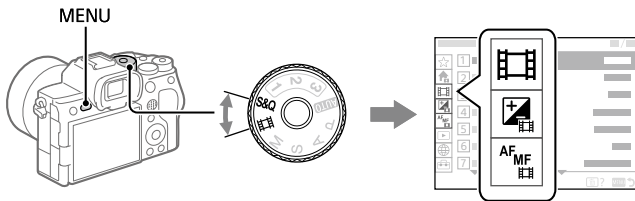

### Movie recording modes (MOVIE/S&Q)



- Menu items for recording movies are displayed.



## Icons used in this manual

  : Menu items displayed in the still image shooting modes (AUTO/P/A/S/M)

  : Menu items displayed in the movie recording modes (Movie/S&Q)

   : Menu items displayed in both the still image shooting modes and movie recording modes





# Main menu (shooting setting list)

Select the  (Main) tab on the menu screen to display a list of shooting settings. You can confirm the settings before shooting or for each scene, and also change the settings directly from this screen.

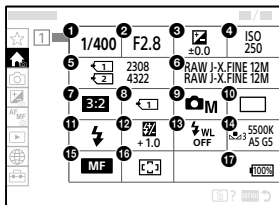
## Main menu for shooting still images

### Main 1



- 1 Shutter Speed\*
- 2 Aperture\*
- 3  Exposure Comp.
- 4  ISO
- 5 Format
- 6 Image Quality Settings
- 7 Aspect Ratio
- 8  Rec. Media Settings
- 9 Shoot Mode
- 10 Drive Mode
- 11 Flash Mode
- 12 Flash Comp.
- 13 Wireless Flash
- 14  White Balance
- 15  Focus Mode

16  Focus Area





17 Remaining battery level

\* When the shooting mode is [Program Auto], the shutter speed and aperture value are displayed in the same area. You can perform Program Shift by selecting the area.

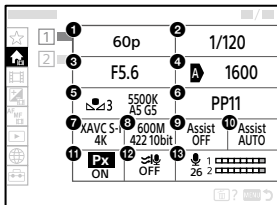
## Main menu for shooting movies

### Main 1



- 1 Rec Frame Rate/**S&Q** Rec Frame Rate (when shooting slow-motion/quick-motion movies)
- 2 Shutter Speed
- 3 Aperture
- 4  ISO
- 5  White Balance
- 6  Picture Profile
- 7  File Format
- 8 Record Setting/**S&Q** S&Q Settings (when shooting slow-motion/quick-motion movies)
- 9 Gamma Display Assist
- 10 Gamma Disp. Assist Typ.
- 11 **Px** Proxy Recording
- 12 Wind Noise Reduct.
- 13 Audio Rec Level

## Main 2

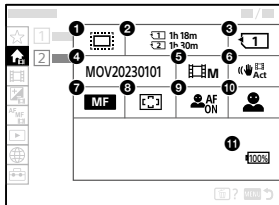

- 1 APS-C/S35 Shooting
- 2 Format
- 3 Recording Media
- 4 File Settings
- 5 Shoot Mode
- 6 SteadyShot
- 7 Focus Mode
- 8 Focus Area
- 9 Face/Eye Prior. in AF
- 10 Face/Eye Subject
- 11 Remaining battery level

### Hint

- If you assign the [Display Main Menu] function to the desired key using the custom key settings, you can also open the Main menu by pressing the assigned key.
- You can open the setting screens by touching the icons on the main menu when [Touch Operation] is set to [On] and [Menu Screen] under [Touch Panel Settings] is set to [On].

# Fn (Function) button

If you press the Fn (function) button while shooting or playing back images, a menu (function menu) containing frequently used functions will appear on the screen, allowing you to quickly call up the functions.

## Example of function menu

The displayed items differ depending on the camera status.



EN

### Hint

- Use [Fn Menu Settings]/[Fn Menu Settings] to register your favorite functions to the function menus for shooting still images, for shooting movies, and for playing back images, respectively. You can register 12 functions to each function menu.
- When [Touch Operation] is set to [On] and [Shooting Screen]/[Playback Screen] under [Touch Panel Settings] is set to [On], touch operations on the function menu screen are possible.
- When [Touch Operation] is set to [On] and [Shooting Screen]/[Playback Screen] under [Touch Panel Settings] is set to [On], you can also open [Fn Menu Settings]/[Fn Menu Settings] by holding down the icon in the function menu.
- When [Swipe Up] under [Shooting Screen] is set to [Open the Fn Menu], the function menu can be displayed using touch operations by swiping the shooting screen upward quickly. When [Playback Screen] is set to [On], the function menu can be displayed using touch operations by swiping the playback screen upward quickly.
- Swipe downward from the area outside of the function menu or touch the area outside of the function menu to close the function menu.

## 1 Press the Fn (Function) button.

- On the shooting screen, press DISP on the control wheel repeatedly to display a screen mode other than [For viewfinder], and then press the Fn button.



Fn (Function) button

## 2 Press the top/bottom/left/right side of the control wheel to select a function to set.

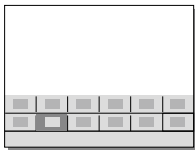

## 3 On the shooting screen, turn the front dial to select the desired setting.

- Some functions can be fine-tuned using the rear dial.

## 4 Press the center of the control wheel.

### ■ Using the Fn button in the [For viewfinder] display

If you press the Fn button while the monitor display is set to [For viewfinder], you can directly operate items you want to change.

#### In the auto mode

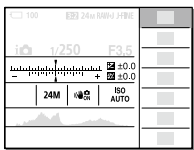
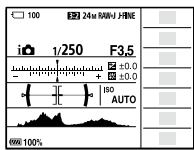

## In the P/A/S/M mode



- The displayed contents and their positions shown in the illustrations are just a guideline, and may differ from the actual display.

## To adjust settings from the dedicated setting screens

Select the icon for the desired function and then press the center of the control wheel. The dedicated setting screen for the function will appear. Follow the operating guide to adjust settings.

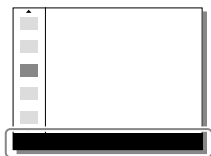

EN

### Note

- Items that are grayed out on the [For viewfinder] screen cannot be changed by pressing the Fn button.
- Some settings, such as [Creative Look] and [Picture Profile], cannot be operated on the [For viewfinder] screen unless you enter the dedicated setting screen.

# C (custom) buttons



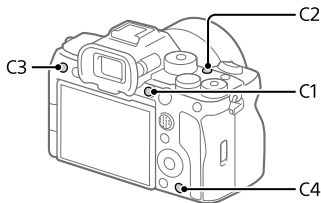

If you assign frequently used functions to the custom buttons (C1 to C4) in advance, you can quickly call up those functions simply by pressing the button during shooting or playback.

Recommended functions are assigned to the custom buttons by default.



## ■ To check/change the functions of the custom buttons

You can confirm the function currently assigned to each custom button via the following procedure.

MENU →  (Setup) → [Operation Customize] →  
[ Custom Key/Dial Set.], [ Custom Key/Dial Set.] or  
[ Custom Key Setting].

If you want to change the function of the custom button, press the center of the control wheel while the custom button is selected. The functions that can be assigned to that button will appear. Select your desired function.



# DISP (Display Setting) button

By pressing the DISP (Display Setting) button, you can change the content displayed on the screen during shooting and playback. The display switches each time the DISP button is pressed. The viewfinder display and the monitor display for shooting can be set separately.

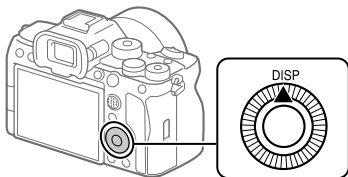

EN

## Hint

- The monitor can be turned off with the DISP button. Add a check mark to [Monitor Off] under MENU → (Setup) → [Operation Customize] → [DISP (Screen Disp) Set] → [Monitor].

## During shooting (Monitor)

Display All Info. → No Disp. Info. → Histogram → Level →

For viewfinder → Display All Info.

When shooting still images:

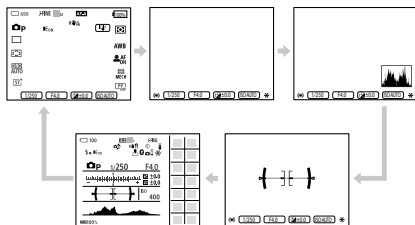

When shooting movies:

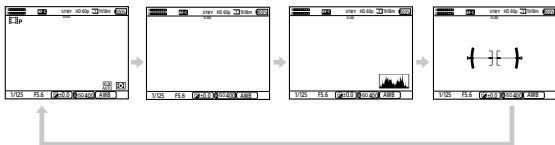

## During shooting (Viewfinder)

Level → No Disp. Info. → Histogram → Level

When shooting still images:

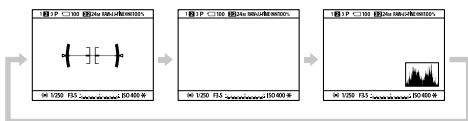

When shooting movies:

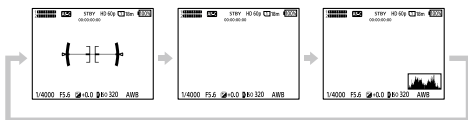

- To switch the information displayed on the viewfinder, press the DISP button while looking into the viewfinder.

## During playback (Monitor/Viewfinder)

Display Info. → Histogram → No Disp. Info. → Display Info.

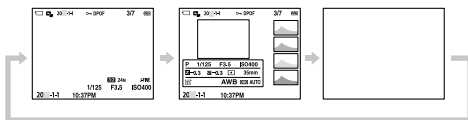

- If the image has an overexposed or underexposed area, the corresponding section will blink on the histogram display (overexposed/underexposed warning).
- The settings for playback are also applied in [📷 Auto Review].

## Note

- The displayed contents and their position shown in the illustration are just a guideline, and may differ from the actual display.
- The following are not displayed in the default settings.
  - Monitor Off
  - Display All Info. (when using the viewfinder)
- In the movie recording modes, [📷 For viewfinder] cannot be displayed. If the monitor display is set to [📷 For viewfinder], the display will switch to all information when movie shooting starts.

## Focusing

### Selecting the focus method (📷 Focus Mode)



Selects the focus method to suit the movement of the subject.

---

**MENU** → **AF/MF (Focus)** → **[AF/MF]** → **📷 Focus Mode** → **desired setting**.

**AF-S (Single-shot AF):** The product locks the focus once focusing is complete. Use this when the subject is motionless.

**AF-A (Automatic AF):** [Single-shot AF] and [Continuous AF] are switched according to the movement of the subject. When the shutter button is pressed halfway down, the product locks the focus when it determines that the subject is motionless, or continues to focus when the subject is in motion. During continuous shooting, the product automatically shoots with [Continuous AF] from the second shot.

**AF-C (Continuous AF):** The product continues to focus while the shutter button is pressed and held halfway down. Use this when the subject is in motion. In [Continuous AF] mode, there is no beep when the camera focuses.

**DMF (Direct manual focus):** You can make fine adjustments manually after performing auto focusing, letting you focus on a subject more quickly than when using [Manual Focus] from the beginning. This is convenient in situations such as macro shooting.

**MF (Manual Focus):** Adjusts the focus manually. If you cannot focus on the intended subject using auto focus, use [Manual Focus].

---

## ■ Focus indicator

- **(lit)**: The subject is in focus and the focus is locked.
- **(flashing)**: The subject is not in focus.
- **(lit)**: The subject is in focus. The focus will be adjusted continuously according to the movements of the subject.
- **(lit)**: Focusing is in progress.

## ■ Subjects on which it is difficult to focus using auto focus

- Dark and distant subjects
- Subjects with poor contrast
- Subjects seen through glass
- Fast-moving subjects
- Reflective light or shiny surfaces
- Flashing light
- Back-lit subjects
- Continuously repetitive patterns, such as the facades of buildings
- Subjects in the focusing area with different focal distances

### Hint

- In [Continuous AF] mode, you can lock the focus by pressing and holding the button that has been assigned the [Focus Hold] function.
- When you set the focus to infinity in the [Manual Focus] mode or the [DMF] mode, make sure that the focus is on a sufficiently distant subject by checking the monitor or the viewfinder.

### Note

- [Automatic AF] is available only when you are using a lens that supports phase detection AF (page 33).
- When [Continuous AF] or [Automatic AF] is set, the angle of view may change little by little while focusing. This does not affect the actual recorded images.
- Only [Continuous AF] and [Manual Focus] are available when shooting movies or when the mode dial is set to **S&Q** (S&Q Motion).

## Selecting the focus area (Focus Area)





Set the type of focusing frame when shooting with the auto focus. Select the mode according to the subject.

---

**MENU** → **AF<sub>MF</sub> (Focus)** → **[Focus Area]** → **[Focus Area]** → **desired setting**.



 **Wide:** Focuses on a subject covering the whole range of the screen automatically. When you press the shutter button halfway down in the still image shooting mode, a green frame is displayed around the area that is in focus.

 **Zone:** Select a zone on the monitor on which to focus, and the product will automatically select a focus area.

 **Center Fix:** Focuses automatically on a subject in the center of the image. Use together with the focus-lock function to create the composition you want.

 **Spot: L / Spot: M / Spot: S:** Allows you to move the focusing frame to a desired point on the screen and focus on an extremely small subject in a narrow area.

 **Expand Spot:** If the product cannot focus on a single selected point, it uses focus points around the [Spot] as a secondary priority area for focusing.

 **Tracking:** This setting is available only when the  Focus Mode] is set to [Continuous AF]. When the shutter button is pressed and held halfway down, the product tracks the subject within the selected autofocus area. Point the cursor at [Tracking] on the  Focus Area] setting screen, and then select the desired area to start tracking using the left/right sides of the control wheel. You can also move the tracking start area to the desired point by designating the area as a [Tracking: Zone], [Tracking: Spot L]/[Tracking: Spot M]/[Tracking: Spot S] or [Tracking: Expand Spot].

---

## Note

- [Focus Area] is locked to [Wide] in the following situations:
  - [Intelligent Auto]
- The focus area may not light up during continuous shooting or when the shutter button is pressed all the way down at once.
- When the mode dial is set to [Movie] or S&Q (S&Q Motion), or during movie shooting, [Tracking] cannot be selected as the [Focus Area].

## Examples of the focusing frame display

The focusing frame differs as follows.

### When focusing on a larger area

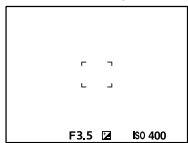

EN

### When focusing on a smaller area

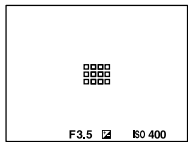

- When [Focus Area] is set to [Wide] or [Zone], the focusing frame may switch between “When focusing on a larger area” and “When focusing on a smaller area” depending on the subject or situation.
- When you attach an A-mount lens with a Mount Adaptor (LA-EA3 or LA-EA5) (sold separately), the focusing frame for “When focusing on a smaller area” may be displayed.

## When focus is achieved automatically based on the whole range of the monitor

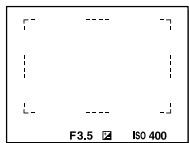

- When you use a zoom function other than the optical zoom in the still image shooting mode, the [Focus Area] setting is disabled and the focusing frame is shown by the dotted line. The AF operates with priority on and around the center area.

### To move the focus area

You can move the focus area by operating the multi-selector when [Focus Area] is set to the following parameters:

- [Zone]
- [Spot: L] / [Spot: M] / [Spot: S]
- [Expand Spot]
- [Tracking: Zone]
- [Tracking: Spot L] / [Tracking: Spot M] / [Tracking: Spot S]
- [Tracking: Expand Spot]

If you assign [Focus Standard] to the center of the multi-selector beforehand, you can move the focusing frame back to the center of the monitor by pressing the center of the multi-selector.

#### Hint

- When [Focus Area] is set to [Spot] or [Expand Spot], you can move the focusing frame over a greater distance at a time by setting [AF Frame Move Amt] to [Large].
- You can move the focusing frame quickly by touching and dragging it on the monitor. Set [Touch Operation] to [On], and set [Touch Func. in Shooting] under [Shooting Screen] in [Touch Panel Settings] to [Touch Focus] beforehand.



## ■ To track the subject temporarily when shooting still images (Tracking On)

You can temporarily change the setting for [Focus Area] to [Tracking] while you press and hold down the custom key to which you have assigned [Tracking On] in advance. The [Focus Area] setting before you activated [Tracking On] will switch to the equivalent [Tracking] setting. For example:

[Focus Area] before you activate [Tracking On]	[Focus Area] while [Tracking On] is active
[Wide]	[Tracking: Wide]
[Spot: S]	[Tracking: Spot S]
[Expand Spot]	[Tracking: Expand Spot]

EN

## ■ Phase detection AF











When there are phase detection AF points within the auto focus area, the product uses the combined autofocus of the phase detection AF and contrast AF.

### Note

- Phase detection AF is available only when a compatible lens is attached. If you use a lens that does not support phase detection AF, you cannot use [Automatic AF], [AF Tracking Sensitivity], [AF Subj. Shift Sensitivity] or [AF Transition Speed]. Also, even if you use a previously purchased applicable lens, the phase detection AF might not function unless you update the lens.

## Focusing on human eyes





The camera can automatically detect faces and eyes and focus on the eyes (Eye AF). The following explanation is for cases where the detection target is human. The faces of up to 8 subjects can be detected. There are two methods for performing [Eye AF], with some differences between their specifications. Select the appropriate method according to your purpose.

Item	 Face/Eye Prior. in AF] function	[Eye AF] via a custom key
<b>Characteristics</b>	The camera will detect faces/eyes with greater priority.	The camera will detect faces/eyes exclusively.
<b>Advance preparation</b>	<ul style="list-style-type: none"> <li>Select  Face/Eye Prior. in AF → [On] (page 52).</li> <li>Select  Face/Eye Subject] → [Human].</li> </ul>	Assign [Eye AF] to the desired key using  Custom Key/Dial Set.] or  Custom Key/Dial Set.].
<b>How to perform [Eye AF]</b>	Press the shutter button halfway down.	Press the key to which you have assigned the [Eye AF] function*.
<b>Function details</b>	<ul style="list-style-type: none"> <li>When the camera detects a face or eye inside or around the designated focus area, it focuses on the face or eye with greater priority.</li> <li>If the camera does not detect any faces or eyes inside or around the designated focus area, it will focus on another detectable subject.</li> </ul>	<ul style="list-style-type: none"> <li>The camera focuses exclusively on faces or eyes anywhere on the screen, regardless of the setting for  Focus Area].</li> <li>The camera will not automatically focus on another subject if no face or eye is detected anywhere on the screen.</li> </ul>
<b>Focus mode</b>	Follows the setting designated with  Focus Mode]	Follows the setting designated with  Focus Mode]
<b>Focus area</b>	Follows the setting designated with  Focus Area].	The focus area temporarily becomes the entire screen, regardless of the setting for  Focus Area].

\* Regardless of whether  Face/Eye Prior. in AF] is set to [On] or [Off], you can use [Eye AF] via a custom key while you are pressing the custom key to which you have assigned [Eye AF].

## [Eye AF] by custom key

The Eye AF function can be used by assigning [Eye AF] to a custom key. The camera can focus on eyes as long as you are pressing the key. This is useful when you want to temporarily apply the Eye AF function to the entire screen regardless of the setting for  Focus Area]. The camera does not focus automatically if no faces or eyes are detected.

- ① **MENU** →  (**Setup**) → [**Operation Customize**] → [ **Custom Key/Dial Set.**] or [ **Custom Key/Dial Set.**] → desired key, then assign the [**Eye AF**] function to the key.
- ② **MENU** → <sup>AF</sup><sub>MF</sub> (**Focus**) → [**Face/Eye AF**] → [ **Face/Eye Subject**] → [**Human**].
- ③ **Point the camera at the face of a human, and press the key to which you have assigned the [Eye AF] function.**  
To shoot a still image, press the shutter button while pressing the key.

## ■ To focus on the eyes of an animal

Set [ **Face/Eye Subject**] to [**Animal**] before shooting.

If the detection target is an animal, eyes can be detected only when shooting still images. Faces of animals are not detected.

EN

### Note

- The [**Eye AF**] function may not function very well in the following situations:
  - When the person is wearing sunglasses.
  - When the front hair covers the person's eyes.
  - In low-light or back-lit conditions.
  - When the eyes are closed.
  - When the subject is in the shade.
  - When the subject is out of focus.
  - When the subject is moving too much.There are also other situations in which it may not be possible to focus on the eyes.
- When the camera cannot focus on human eyes, it will detect and focus on the face instead. The camera cannot focus on eyes when no human faces are detected.
- The camera may not detect faces at all or may accidentally detect other objects as faces in some conditions.

# Shooting with drive modes (continuous shooting/self-timer)





Select the appropriate mode for the subject, such as single shooting, continuous shooting or bracketing shooting.

---

## 1 Select (Drive Mode) on the control wheel → desired setting.

- You can also set the drive mode by selecting MENU →  (Shooting) → [Drive Mode] → [Drive Mode].
- For details on parameters other than [Cont. Shooting], refer to the “Help Guide.”

 **Single Shooting:** Shoots one image when you press the shutter button.

 **Cont. Shooting:** Shoots images continuously while you press and hold down the shutter button (page 37).

 **Self-timer(Single):** Shoots an image after a designated number of seconds have elapsed since the shutter button was pressed.

 **Self-timer(Cont):** Shoots a designated number of images after a designated number of seconds have elapsed since the shutter button was pressed.

**BRK C Cont. Bracket:** Shoots images while holding the shutter button down, each with different degrees of exposure.

**BRK S Single Bracket:** Shoots a specified number of images, one by one, each with a different degrees of exposure.

**BRK WB WB bracket:** Shoots a total of three images, each with different color tones according to the selected settings for white balance, color temperature and color filter.

**BRK DRO DRO Bracket:** Shoots a total of three images, each at a different degree of D-Range Optimizer.

---

## 2 Select the desired mode using the right/left side of the control wheel.

---

## Cont. Shooting



Shoots images continuously while you press and hold down the shutter button.

### 1 Select (Drive Mode) on the control wheel → [Cont. Shooting].

- You can also set the drive mode by selecting MENU → (Shooting) → [Drive Mode] → [Drive Mode].

### 2 Select the desired mode using the right/left side of the control wheel.

EN

**Continuous Shooting: Hi+**: Images are shot continuously at the maximum speed while you press and hold down the shutter button.

**Continuous Shooting: Hi** / **Continuous Shooting: Mid** / **Continuous Shooting: Lo**: Subjects are easier to track because the subject is displayed in real-time on the monitor or viewfinder during shooting.

#### Hint

- To continuously adjust the focus and exposure during continuous shooting, set as follows:
  - [ Focus Mode]: [Continuous AF]
  - [AEL w/ Shutter]: [Off] or [Auto]

#### Note

- When the F-value is greater than F11 in [Continuous Shooting: Hi+], [Continuous Shooting: Hi] or [Continuous Shooting: Mid] mode, the focus is locked to the setting in the first shot.
- The subject is not displayed in real-time on the monitor or viewfinder when shooting in [Continuous Shooting: Hi+] mode.
- The speed of continuous shooting decreases when shooting in uncompressed RAW.
- The speed of continuous shooting decreases when you shoot with a flash.

# Touch functions when shooting

You can use two different touch functions when focusing with this camera.

## Touch Focus

You can specify where to focus using touch operations.

## Touch Tracking

The camera maintains focus on the subject that was touched on the monitor. The camera continues tracking even if the subject moves.

## Touch Shutter

The camera automatically focuses on the point you touch and shoots a still image.

## Touch pad operations

There are two kinds of touch operations for this camera. One is touch panel operations: touching the monitor while looking directly at it. The other is touch pad operations: using the monitor as a touch pad while looking through the viewfinder.

Select MENU →  (Setup) → [Touch Operation] → [Touch Panel/Pad] to choose which type of operation to enable.

For details on the touch functions, refer to the “Help Guide.”

### Hint

- Setting [Touch Sensitivity] to [Sensitive] improves the touch response.

### Note

- The monitor may not respond when you operate it with gloves.

## Functions available with a smartphone (Creators' App)

Using the smartphone application Creators' App, you can shoot an image while controlling the camera using a smartphone or transfer the images recorded on the camera to the smartphone.

Download and install the application Creators' App from your smartphone's application store. If Creators' App is already installed on your smartphone, be sure to update it to the latest version.



For details on Creators' App, refer to the following website.

**<https://www.sony.net/ca/>**

EN

### Hint

- You can also install Creators' App by scanning the QR Code displayed on the screen of the camera using your smartphone.

### Note

- Depending on future version upgrades, the operational procedures or screen displays are subject to change without notice.

## Supported smartphones

Refer to the support page for the latest information.

<https://www.sony.net/ca/help/mobile/>

- For details on Bluetooth versions compatible with your smartphone, check the product website for your smartphone.

# Managing and editing images on a computer

By connecting the camera to a computer using a USB cable or inserting the camera's memory card into the computer, you can import recorded images to the computer.

You can perform remote shooting from a computer, and adjust or develop RAW images recorded with the camera by using the software suite Imaging Edge Desktop.

For details on the computer software, refer to the following URL:  
<https://www.sony.net/disoft/>



## Creators' Cloud

Creators' Cloud is a cloud solution that integrates production applications and services.

Creators' Cloud provides services and applications to creators of various productions.

The availability of Creators' Cloud and the supported services differ depending on the country/region.



For details on Creators' Cloud and the support status of each service, refer to the following website.

**<https://www.sony.net/cc/>**

# Finding functions from MENU



## List of MENU items



For details on how to use the menu, see “MENU button” (page 15).

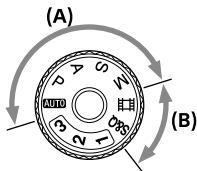

The displayed menu items vary depending on the position of the mode dial (page 12).

In the tables below, the modes in which each menu item is displayed are indicated by the still image/movie icons.



  : The menu item is displayed when the mode dial position is set to the still image shooting modes **(A)**.

  : The menu item is displayed when the mode dial position is set to the movie recording modes **(B)**.







  : The menu item is displayed when the mode dial position is set to either the still image shooting modes **(A)** or the movie recording modes **(B)**.















- When the mode dial is set to 1, 2, or 3 (**MR** Recall Camera Setting), the displayed menu items are determined by the mode registered to each registration number.















### ↑ (Main) tab

















Shooting settings are displayed in a list. For details, refer to “Main menu (shooting setting list)” (page 18).













































### (Shooting) tab













Image Quality/Rec		
 	JPEG/HEIF Switch	Switches the file format for still images to either JPEG or HEIF.
 	Image Quality Settings	Configures settings for still images, such as image quality and image size.
 	Aspect Ratio	Selects the aspect ratio for still images.

	<b>File Format</b>	Selects the movie file format. ([XAVC HS 4K] / [XAVC S 4K], etc.)
	<b>Movie Settings</b>	Selects a frame-rate and bit-rate for the movie.
	<b>S&amp;Q S&amp;Q Settings</b>	Changes the settings for slow-motion and quick-motion movie shooting.
	<b>Px Proxy Settings</b>	Records low-bit-rate proxy files simultaneously.
	<b>APS-C S35 Shooting</b>	Sets whether or not to record with the angle of view of the APS-C size for still images and Super35mm size for movies.
	<b>Long Exposure NR</b>	Sets noise reduction processing for shots with a shutter speed of 1 second or longer.
	<b>High ISO NR</b>	Sets noise reduction processing for high-sensitivity shooting.
	<b>HLG Still Image</b>	Shoots still images compatible with the HDR standard Hybrid Log-Gamma (HLG).
	<b>Color Space</b>	Changes the color space (range of reproducible colors).
	<b>Lens Compensation</b>	Selects the type of lens compensation.
<b>Media</b>		
	<b>Format</b>	Formats the memory card.
	<b>Rec. Media Settings</b>	Sets the method for recording images to two memory card slots.
	<b>Recover Image DB</b>	Recovers the image database file and enables recording and playback.
	<b>Display Media Info.</b>	Displays the remaining recording time of movies and the recordable number of still images on the memory card.
<b>File</b>		
	<b>File/Folder Settings</b>	Sets file names for still images to be shot, and specifies folders for storing the shot still images.

	<b>Select REC Folder</b>	Selects the folder to which images are saved (REC folder) when [Folder Name] under [File/Folder Settings] is set to [Standard Form], and there are two or more folders.
	<b>Create New Folder</b>	Creates a new folder on the memory card for recording still images.
	<b>IPTC Information</b>	Writes IPTC information when recording still images.
	<b>Copyright Info</b>	Sets copyright information for still images.
	 <b>Write Serial Number</b>	Writes the camera's serial number when shooting.
	<b>File Settings</b>	Sets file numbers and file names for movies to be recorded.
<b>Shooting Mode</b>		
	<b>Exposure Mode</b>	Sets the exposure mode when shooting movies.
	<b>S&amp;Q Exposure Mode</b>	Sets the exposure mode when shooting slow-motion/quick-motion movies.
	<b>Exposure Ctrl Type</b>	Selects the method for setting the exposure during movie shooting.
	<b>MR Recall Camera Setting</b>	Calls up settings pre-registered to [MR Camera Set. Memory].
	<b>MR Camera Set. Memory</b>	Registers the desired modes and camera settings.
	<b>MR Memory/Recall Media</b>	Selects the memory card slot from which settings are recalled or to which settings are registered for M1 through M4.
	<b>Reg. Custom Shoot Set</b>	Assign functions to the custom key to recall when shooting.
<b>Drive Mode</b>		
	<b>Drive Mode</b>	Selects a shooting mode, such as continuous shooting. ([Self-timer(Single)] / [Cont. Bracket], etc.)



	<b>Bracket Settings</b>	Sets self-timer shooting in the bracket mode, and the shooting order for exposure bracketing or white-balance bracketing.
	<b>Interval Shoot Func.</b>	Configures settings for interval shooting.
<b>Shutter/Silent</b>		
	 <b>Silent Mode Settings</b>	Sets the silent mode to suppress the operating sounds of the camera.
	<b>Shutter Type</b>	Sets whether to shoot with a mechanical shutter or an electronic shutter.
	<b>e-Front Curtain Shut.</b>	Sets whether to use the electronic front curtain shutter function.
	 <b>Release w/o Lens</b>	Sets whether to release the shutter when the lens is not attached.
	<b>Release w/o Card</b>	Sets whether to release the shutter when a memory card is not inserted.
	<b>Anti-flicker Shoot.</b>	Detects flickering/blinking from artificial light sources such as fluorescent lighting and times the shooting of images to moments when flickering will have less of an impact.
<b>Audio Recording</b>		
	<b>Audio Recording</b>	Sets whether to record audio when shooting a movie.
	<b>Audio Rec Level</b>	Adjusts the audio recording level during movie recording.
	<b>Audio Out Timing</b>	Sets echo cancellation during audio monitoring and prevent undesirable deviations between video and audio.
	<b>Wind Noise Reduct.</b>	Reduces wind noise during movie recording.
	 <b>Shoe Audio Set.</b>	Sets the recording format for digital audio transmitted from accessories attached to the Multi interface shoe.
<b>TC/UB</b>		
	<b>Time Code Preset</b>	Sets the time code.



















 	<b>User Bit Preset</b>	Sets the user bit.
 	<b>Time Code Format</b>	Sets the recording method for the time code. (Only when [NTSC/PAL Selector] is set to NTSC.)
 	<b>Time Code Run</b>	Sets the count up format for the time code.
 	<b>Time Code Make</b>	Sets the recording format for the time code on the recording medium.
 	<b>User Bit Time Rec</b>	Sets whether or not to record the time as a user bit.
<b>Image Stabilization</b>		
 	 <b>SteadyShot</b>	Sets whether to activate SteadyShot during still-image shooting.
 	 <b>SteadyShot</b>	Sets whether to activate SteadyShot during movie recording.
 	 <b>SteadyShot Adjust.</b>	Sets SteadyShot settings.
 	  <b>Focal Length</b>	Applies the SteadyShot function according to the focal length set using [   Focal Length] when [  SteadyShot Adjust.] is set to [Manual].
<b>Zoom</b>		
 	 <b>Zoom</b>	Sets the zoom scale.
 	 <b>Zoom Range</b>	Sets whether to use the Clear Image Zoom and Digital Zoom when zooming.
 	 <b>Custom Key Z. Speed</b>	Sets the zoom speed when the zoom function is assigned to a custom key.
 	 <b>Remote Zoom Speed</b>	Sets the zoom speed when using the zoom function with a remote control.
<b>Shooting Display</b>		
 	 <b>Grid Line Display</b>	Sets whether or not to display grid lines for adjusting the image composition.
 	 <b>Grid Line Type</b>	Selects a grid line type from among [Rule of 3rds Grid], [Square Grid], and [Diag. + Square Grid].

	<b>Live View Display Set.</b>	Sets whether to apply settings such as exposure compensation to the live view display.
	<b>Emphasized REC Display</b>	Sets whether or not to display a red frame around the edges of the camera's monitor while recording a movie.
<b>Marker Display</b>		
	 <b>Aspect Marker</b>	Sets whether or not to display the aspect marker when shooting still images.
	<b>Aspect Marker Type</b>	Sets the aspect ratio of the displayed aspect marker.
	<b>Aspect Marker Level</b>	Sets the color density for the displayed aspect marker.
	<b>Marker Display</b>	Sets whether to display markers on the monitor when recording movies.
	<b>Center Marker</b>	Sets whether or not to display the center marker in the center of the shooting screen.
	 <b>Aspect Marker</b>	Sets the aspect marker display when recording a movie.
	<b>Safety Zone</b>	Sets the safety zone display. This becomes the standard range that can be received by a general household TV.
	<b>Guideframe</b>	Sets whether or not to display the guide frame. You can verify whether the subject is level or perpendicular to the ground.

















EN

























## (Exposure/Color) tab

<b>Exposure</b>		
	<b>Auto Slow Shutter</b>	Sets whether or not to automatically slow down the shutter speed when recording movies if the subject is dark.
	 <b>ISO</b>	Sets the ISO sensitivity.



	 <b>ISO Range Limit</b>	You can limit the range of ISO sensitivity when the ISO sensitivity is set manually.
	<b>ISO AUTO Min. SS</b>	If you select [ISO AUTO] when the shooting mode is [Program Auto] or [Aperture Priority], you can set the shutter speed at which the ISO sensitivity starts changing.
	<b>Auto/Manual Swt. Set.</b>	When recording movies, you can switch the auto/manual setting of the aperture value, shutter speed, and the ISO sensitivity independently. You can use this function just like the exposure control system of a professional video camera. The function is available when [Exposure Ctrl Type] is set to [Flexible Exp. Mode].
<b>Exposure Comp.</b>		
	 <b>Exposure Comp.</b>	Compensates for the brightness of the entire image.
	 <b>Reset EV Comp.</b>	Sets whether to maintain the exposure value set using [  Exposure Comp.] when you turn off the power when the exposure compensation dial position is set to "0."
	 <b>Exposure step</b>	Selects the size of the increment step for shutter speed, aperture, and exposure compensation values.
	 <b>Exposure Std. Adjust</b>	Adjusts the standard for the correct exposure value for each metering modes.
<b>Metering</b>		
	 <b>Metering Mode</b>	Selects the method for measuring brightness. ([Multi] / [Spot], etc.)
	 <b>FacePriorityinMultiMetering</b>	Sets whether the camera measures brightness based on detected faces when [  Metering Mode] is set to [Multi].













































	 <b>Spot Metering Point</b>	Sets whether to coordinate the spot metering point with the focus area when [  Focus Area] is set to [Spot], etc.
	<b>AEL w/ Shutter</b>	Sets whether to lock the exposure when the shutter button is pressed halfway down. This is useful when you want to adjust the focus and exposure separately.
<b>Flash</b>		
	<b>Flash Mode</b>	Sets the flash settings.
	<b>Flash Comp.</b>	Adjusts the intensity of flash output.
	<b>Exp.comp.set</b>	Sets whether to reflect exposure compensation value to flash compensation.
	<b>Wireless Flash</b>	Sets whether to shoot with the wireless flash.
	<b>Red Eye Reduction</b>	Reduces the red-eye phenomenon when using flash.
	<b>External Flash Set.</b>	Sets the flash mode or luminescence of the external flash from menu on the camera.
	<b>Reg. Flash Shooting Set</b>	The shutter speed and ISO sensitivity when shooting with the flash are kept separately from the settings when the flash is not used. The camera determines whether or not the flash is turned on and automatically switches between settings.
<b>White Balance</b>		
	 <b>White Balance</b>	Corrects the tone effect of the ambient light to shoot whitish objects in a white tone. ([Auto] / [Daylight], etc.)
	 <b>Priority Set in AWB</b>	Selects which tone to prioritize when shooting under lighting conditions such as incandescent light with [  White Balance] set to [Auto].























 	<b>Shutter AWB Lock</b>	Sets whether to lock the white balance while the shutter button is pressed in the auto white balance mode.
 	<b>Shockless WB</b>	Sets the switching speed of White Balance during movie shooting, such as when the setting value for  White Balance] or  Priority Set in AWB] is changed.
 	 <b>WB Capt. Frame Size</b>	Changes the size of the white-balance capture frame used when setting the custom white balance.
<b>Color/Tone</b>		
 	 <b>D-Range Optimizer</b>	Analyzes the contrast of light and shadow between the subject and the background by dividing the image into small areas, and creates an image with the optimal brightness and gradation.
 	 <b>Creative Look</b>	Selects the desired image processing ([VV] / [PT], etc.). You can also make detailed adjustments to parameters such as contrast, saturation, and sharpness.
 	 <b>Picture Profile</b>	Changes settings such as color and tone when recording images. * This function is for skilled movie creators.
<b>Zebra Display</b>		
 	 <b>Zebra Display</b>	Sets whether or not to display stripes to use as a guide when adjusting the brightness.
 	 <b>Zebra Level</b>	Adjusts the brightness level of the zebra pattern.

## AF<sub>MF</sub> (Focus) tab















<b>AF/MF</b>		
 	 <b>Focus Mode</b>	Selects the focus mode. ([Single-shot AF] / [Continuous AF], etc.)





















 	<b>Priority Set in AF-S</b>	Sets the timing of the shutter release when [AF Focus Mode] is set to [Single-shot AF], [DMF], or [Automatic AF] with a still subject.
 	<b>Priority Set in AF-C</b>	Sets the timing of the shutter release when [AF Focus Mode] is set to [Continuous AF] with a moving subject.
 	<b>AF Tracking Sensitivity</b>	Sets the AF tracking sensitivity for the still image shooting mode.
 	<b>AF Illuminator</b>	Sets the AF illuminator, which provides light to aid focusing in dark scenes.
 	<b>Aperture Drive in AF</b>	Changes the aperture drive system to prioritize the auto-focusing tracking performance or to prioritize silence.
 	<b>Preset Focus/Zoom</b>	Registers a combination of focus position (distance to the subject in focus) and zoom position (angle of view) to the custom key and sets the focus position/zoom position to be recalled by pressing the custom key.
 	<b>AF w/ Shutter</b>	Sets whether to perform auto focusing when the shutter button is pressed halfway down. This is useful when you want to adjust the focus and exposure separately.
 	<b>Pre-AF</b>	Sets whether or not to perform auto focus before the shutter button is half pressed.
 	<b>AF Transition Speed</b>	Sets the speed at which the focus position is moved when the target of the auto focus is switched during movie shooting.
 	<b>AF Subj. Shift Sensitivity</b>	Sets the sensitivity with which the focus switches to another subject when the original subject leaves the focus area during movie shooting.
 	<b>AF Assist</b>	Changes the subject in focus by operating the focus ring of the lens while shooting a movie with auto focus.

Focus Area		
	 <b>Focus Area</b>	Selects the area of focus. ([Wide] / [Spot], etc.)
	 <b>Focus Area Limit</b>	Limits the types of available focus area settings in advance.
	<b>Switch V/H AF Area</b>	Sets whether to adjust the  [Focus Area] and the position of the focusing frame based on the camera's position (horizontal or vertical).
	 <b>Focus Area Color</b>	Sets the color of the frame indicating the focusing area.
	<b>AF Area Registration</b>	Sets whether to temporarily move the focusing frame to a preassigned position when shooting still images.
	<b>Del. Regist. AF Area</b>	Deletes the focusing frame position information that was registered using [AF Area Registration].
	<b>AF Area Auto Clear</b>	Sets whether the focus area is displayed all the time or disappears automatically shortly after focusing.
	<b>AF-C Area Display</b>	Sets whether or not to display the focus area in [Continuous AF] mode.
	<b>Phase Detect. Area</b>	Sets the area display for phase detection AF.
	 <b>Circ. of Focus Point</b>	Sets whether to allow the focusing frame to jump from one end to the other when you move the focusing frame.
	 <b>AF Frame Move Amt</b>	Sets the distance by which the focusing frame is moved. This function is available when the focus area is set to [Spot] or [Expand Spot].
Face/Eye AF		
	 <b>Face/Eye Prior. in AF</b>	Sets whether or not the camera detects faces or eyes inside the focus area while performing autofocus, and then focuses on the eyes automatically (Eye AF).
	 <b>Face/Eye Subject</b>	Selects the target of face or eye detection.















	 <b>Right/Left Eye Select</b>	Specifies the eye to be detected.
	 <b>Face/Eye Frame Disp.</b>	Sets whether or not to display the face/eye detection frame when a face or eyes are detected.
	<b>Face Memory</b>	Registers or changes the person to be given priority when focusing.
	 <b>Regist. Faces Priority</b>	Detects the registered face with higher priority using [Face Memory].
<b>Focus Assistant</b>		
	<b>Auto Magnifier in MF</b>	Displays an enlarged image when focusing manually.
	<b>Focus Magnifier</b>	Enlarges the image before shooting so that you can check the focus.
	 <b>Focus Magnif. Time</b>	Sets the length of time the image will be shown in an enlarged form.
	 <b>Initial Focus Mag.</b>	Sets the initial magnification scale when using [Focus Magnifier].
	<b>AF in Focus Mag.</b>	Sets whether or not to autofocus when an enlarged image is being displayed. While the enlarged image is being displayed, you can focus within a smaller area than the [Spot].
	 <b>Initial Focus Mag.</b>	Sets the initial magnification scale when using [Focus Magnifier].
<b>Peaking Display</b>		
	 <b>Peaking Display</b>	Sets the peaking function, which enhances the outline of in-focus areas when focusing manually.
	 <b>Peaking Level</b>	Sets the level of enhancement of in-focus areas.
	 <b>Peaking Color</b>	Sets the color used to enhance in-focus areas.

## ▶ (Playback) tab













Playback Target		
	<b>Play Set of Multi. Media</b>	Sets the memory card slot to play back when memory cards are inserted into both Slot 1 and Slot 2.
	<b>Disp Set of Multi Media</b>	Sets whether to display images from all memory card slots or from the slot selected in [Play Set of Multi. Media] when memory cards are inserted into both Slot 1 and Slot 2.
	<b>Playback Filter Condition</b>	Narrows down the images to be played back using multiple filtering conditions.
	<b>Image Order</b>	Sets the order in which to display images on the playback screen.
Magnification		
	 <b>Enlarge Image</b>	Enlarges the playback images.
	 <b>Enlarge Initial Mag.</b>	Sets the initial magnification scale when playing back enlarged images.
	 <b>Enlarge Initial Position</b>	Sets the initial magnification area when playing back enlarged images.
Selection/Memo		
	<b>Protect</b>	Protects recorded images against accidental erasure.
	<b>Rating</b>	Assigns rating to recorded images on a scale from ★ to ★★★.
	<b>Rating Set(Custom Key)</b>	Sets the rating (number of ★) that can be selected using the custom key to which [Rating] has been assigned with [▶ Custom Key Setting].
Delete		
	<b>Delete</b>	Deletes images.
	<b>Delete confirm.</b>	Sets whether [Delete] or [Cancel] is preselected in the delete confirmation screen.







Edit		
	<b>Rotate</b>	Rotates the image.
	<b>Copy</b>	Copies images from the memory card in the memory card slot designated in [Play Set of Multi. Media] to the memory card in the other slot.
	<b>Photo Capture</b>	Captures a chosen scene in a movie to save as a still image.
	 <b>JPEG/HEIF Switch</b>	Sets the format of still images captured with [Photo Capture] to either JPEG or HEIF.
Viewing		
	<b>Cont. Play for</b>  <b>Interval</b>	Continuously plays back images shot using interval shooting.
	<b>Play Speed for</b>  <b>Interval</b>	Sets the playback speed when continuously playing back still images with [Cont. Play for  Interval].
	<b>Slide Show</b>	Plays a slide show.
Playback Option		
	<b>Image Index</b>	Displays multiple images at the same time.
	<b>Display as Group</b>	Sets whether or not to display images shot continuously or shot using interval shooting as a group.
	<b>Display Rotation</b>	Sets the playback orientation for images shot vertically.
	 <b>Focus Frame Display</b>	Sets whether to display the focus frame during playback.
	 <b>Aspect Marker Disp.</b>	Sets whether or not to display the aspect marker and sets the color density for the displayed marker.
	<b>Disp Specified Time Img.</b>	Plays back images by specifying the shooting date and time.
	<b>Image Jump Setting</b>	Sets the method of jumping between playback images for the front dial and rear dial, respectively.

## (Network) tab

 Cnct./Remote Sht.		
	<b>Smartphone Connection</b>	Sets whether or not to allow a smartphone to connect to the camera.
	<b>Remote Shoot Function</b>	Configures settings for remote shooting.
	 <b>Select on Cam &amp; Send</b>	Selects images on the camera and transfers them to a smartphone.
	 <b>Reset Transfer Status</b>	Resets the transfer status of images that have been transferred to your smartphone.
	<input type="checkbox"/> <b>Cnct. while Power OFF</b>	Sets whether or not to allow a Bluetooth connection with a smartphone when the camera is turned off.
	<b>Remote Shoot Setting</b>	Configures settings for images saved when performing remote shooting using a smartphone or computer.
FTP Transfer		
	<b>FTP Transfer Func.</b>	Sets image transfer using FTP and executes it. * Basic knowledge of FTP server is required.
Creators' Cloud		
	<b>Cloud Connection</b>	Sets whether or not to connect to the cloud service Creators' Cloud.
	<b>Cloud Information</b>	Displays information for the account of the cloud service Creators' Cloud linked to the camera and cloud connection information.
Wi-Fi		
	<b>Wi-Fi Connect</b>	Sets whether to use the Wi-Fi function of the camera.
	<b>WPS Push</b>	Registers an access point by pushing the Wi-Fi Protected Setup™ (WPS) button on the access point.
	<b>Access Point Set.</b>	Registers an access point manually.























	<b>Wi-Fi Frequency Band*</b>	Sets the frequency band for Wi-Fi communications.
	<b>Display Wi-Fi Info.</b>	Displays Wi-Fi information for the camera such as the MAC address, IP address, etc.
	<b>SSID/PW Reset</b>	Resets the SSID and password shared with devices with permission to connect to the camera.
<b>Bluetooth</b>		
	<b>Bluetooth Function</b>	Sets whether to activate or not the Bluetooth function of the camera.
	<b>Pairing</b>	Pairs the camera with a Bluetooth device. When the camera is connected to a paired device, the name of the device is displayed.
	<b>Manage Paired Device</b>	Enables you to check or delete the pairing information for devices paired with the camera.
	<b>Bluetooth Rmt Ctrl</b>	Sets whether or not to use a Bluetooth remote commander.
	<b>Disp Device Address</b>	Displays the BD address of the camera.
<b>Wired LAN</b>		
	<b>LAN IP Address Setting</b>	Selects the method for obtaining the IP address of a wired LAN.
	<b>Display Wired LAN Info.</b>	Displays wired LAN information for this camera such as the MAC address or IP address, etc.
<b>USB-LAN/Tethering</b>		
	<b>USB-LAN Connection</b>	Connects to the network using a USB-LAN conversion adaptor. To disconnect from the network, select [USB-LAN Disconnection].
	<b>Tethering Connection</b>	Connects to the network using your smartphone's tethering connection. To disconnect from the network, select [Tethering Disconnection].













Network Option		
	<b>Airplane Mode</b>	Disables wireless communications from the device such as Wi-Fi, NFC, and Bluetooth function.
	<b>Edit Device Name</b>	Changes the device name under Wi-Fi Direct, etc.
	<b>Import Root Certificate</b>	Imports a root certificate to the camera.
	<b>Access Authen. Settings</b>	Encrypts communication between the camera and device during remote shooting or image transfer.
	<b>Access Authen. Info</b>	Displays the information required when connecting the camera to a computer or smartphone using access authentication.
	<b>Security(IPsec)</b>	Sets whether or not to encrypt communications between the camera and a computer while they are connected via Wi-Fi or a wired LAN.
	<b>Reset Network Set.</b>	Resets all the network settings.

















\* WW271448 only (see name plate on the bottom of camera)













## (Setup) tab









Area/Date		
	<b>[A] Language</b>	Selects the language.
	<b>Area/Date/Time Setting</b>	Sets the area, date, and time where the camera is used.
	<b>NTSC/PAL Selector</b>	Changes the TV format of the device so that you can shoot in a different movie format.
Reset/Save Settings		
	<b>Setting Reset</b>	Restores settings to their defaults. Select [Initialize] to restore all settings to their default values.

	<b>Save/Load Settings</b>	Saves the camera settings to a memory card, or reads saved settings from the memory card.
<b>Operation Customize</b>		
	 <b>Custom Key/Dial Set.</b>	Assigns functions to the various keys and dials so that you can perform operations more quickly by pressing the keys or turning the dials when shooting still images.
	 <b>Custom Key/Dial Set.</b>	Assigns functions to the various keys and dials so that you can perform operations more quickly by pressing the keys or turning the dials when shooting movies.
	 <b>Custom Key Setting</b>	Assigns functions to the keys so that you can perform operations more quickly by pressing the keys when playing back images.
	 <b>Fn Menu Settings</b>	Customizes the functions displayed when the Fn (Function) button is pressed in the still image/movie shooting mode.
	 <b>Fn Menu Settings</b>	Customizes the functions displayed when the Fn (Function) button is pressed in the playback mode.
	<b>Different Set for Still/Mv</b>	For each item, select whether to set the same parameters for still images and movies or to apply parameters independently.
	<b>DISP (Screen Disp) Set</b>	Sets the type of information to be displayed on the monitor or in the viewfinder when the DISP button is pressed.
	 <b>REC w/ Shutter</b>	Sets whether or not to record movies using the shutter button.
	<b>Zoom Ring Rotate</b>	Assigns the zoom in/out to the rotational direction of the zoom ring. This function is only available with a power zoom lens that is compatible with this function.

Dial Customize		
	 <b>Custom Key/Dial Set.</b>	Assigns functions to the various keys and dials so that you can perform operations more quickly by pressing the keys or turning the dials when shooting still images.
	 <b>Custom Key/Dial Set.</b>	Assigns functions to the various keys and dials so that you can perform operations more quickly by pressing the keys or turning the dials when shooting movies.
	<b>My Dial Settings</b>	Assigns the desired functions to the dials and the control wheel, and register up to three combinations of settings.
	<b>Av/Tv Rotate</b>	Sets the direction of turning the front or rear dial or the control wheel to adjust the aperture value or shutter speed.
	<b>Function Ring(Lens)</b>	Assigns a function to the function ring on the lens.
	<b>Lock Operation Parts</b>	Sets whether to disable the multi-selector, control wheel, or front and rear dials temporarily when the Fn button is pressed and held down.
Touch Operation		
	<b>Touch Operation</b>	Sets whether or not to activate the touch operation of the monitor.
	<b>Touch Panel/Pad</b>	Selects whether to activate touch panel operation when shooting with the monitor, or touch pad operation when shooting with the viewfinder.
	<b>Touch Panel Settings</b>	Adjusts settings related to touch panel operation.
	<b>Touch Pad Settings</b>	Adjusts settings related to touch pad operation.
	<b>Touch Sensitivity</b>	Sets the touch sensitivity when using touch operations.





Finder/Monitor		
	<b>Select Finder/Monitor</b>	Sets the method of switching between the finder/monitor displays.
	<b>Monitor Brightness</b>	Adjusts the brightness of the screen.
	<b>Viewfinder Bright.</b>	Sets the brightness of the viewfinder.
	<b>Finder Color Temp.</b>	Sets the color temperature of the viewfinder.
	<b>Viewfinder Magnifi.</b>	Sets the magnification scale of the viewfinder.
	 <b>Display Quality</b>	Sets the display quality. <ul style="list-style-type: none"> <li>• When [High] is selected, the battery is consumed more quickly.</li> <li>• When the temperature of the camera is high, [ Display Quality] may be locked to [Standard].</li> </ul>
	 <b>Finder Frame Rate</b>	Sets the frame rate for the viewfinder when shooting still images.
Display Option		
	<b>TC/UB Disp. Setting</b>	Sets the counter display, time code display, and user bit display.
	<b>Gamma Display Assist</b>	Converts movies recorded with the S-Log/HLG gamma for easier monitoring.
	<b>Gamma Disp. Assist Typ.</b>	Sets the method for converting movies recorded with the S-Log/HLG gamma for easier monitoring.
	 <b>Remain Shoot Display</b>	Sets whether or not to display an estimate indicating the number of continuously recordable images.
	 <b>Auto Review</b>	Sets auto review to display the captured image after shooting.



Power Setting Option		
	<b>Power Save Start Time</b>	Sets the time intervals to automatically switch to power save mode.
	<b>Auto Power OFF Temp.</b>	Sets the camera temperature at which the camera turns off automatically during shooting. When shooting in hand-held mode, set to [Standard].
Sound Option		
	<b>Playback/Monitor. Vol.</b>	Sets the volume for movie playback.
	 <b>4ch Audio Monitoring</b>	Selects the audio channel combination to output to the headphone terminals when the audio channel number is set to 4ch.
	<b>Audio signals</b>	Selects whether the camera beeps during auto focus and self-timer operations.
USB		
	<b>USB Connection Mode</b>	Sets the USB connection method according to the computer or USB device to be connected.
	<b>USB LUN Setting</b>	Enhances compatibility by limiting the functions of USB connection. Set to [Multi] in normal conditions and to [Single] only when the connection cannot be established.
	<b>USB Power Supply</b>	Sets whether to supply power via USB connection when the camera is connected to a computer or USB device.
External Output		
	 <b>HDMI Resolution</b>	Sets the resolution for outputting images to a TV via HDMI when shooting still images or during playback.
	 <b>HDMI Output Settings</b>	Sets the parameters for outputting images to other devices via HDMI when recording movies.

	<b>HDMI Info. Display</b>	Sets whether or not to output shooting information when the camera is connected to other devices via HDMI.
	<b>CTRL FOR HDMI</b>	Sets whether or not to operate the camera by aiming the TV remote control at the TV when the camera is connected to a TV with an HDMI cable (sold separately).
<b>Setup Option</b>		
	<b>Video Light Mode</b>	Sets the illumination setting for the HVL-LBPC LED light (sold separately).
	<b>IR Remote Ctrl</b>	Sets whether to use the infrared remote control.
	<b>Anti-dust Function</b>	Configures settings for cleaning the image sensor.
	<b>Auto Pixel Mapping</b>	Sets whether or not to automatically optimize the image sensor when the camera is turned off.
	<b>Pixel Mapping</b>	Performs image sensor optimization manually.
	<b>Version</b>	Displays the camera software version.
	<b>Display Serial Number</b>	Displays the serial number of the camera.

EN

## ☆ (My Menu) tab

<b>My Menu Setting</b>		
	<b>Add Item</b>	Adds desired menu items to ☆ (My Menu).
	<b>Sort Item</b>	Sorts the menu items added to ☆ (My Menu).
	<b>Delete Item</b>	Deletes menu items added to ☆ (My Menu).
	<b>Delete Page</b>	Deletes all the menu items on a page in ☆ (My Menu).

	<b>Delete All</b>	Deletes all the menu items added to ☆ (My Menu).
	<b>Display From My Menu</b>	Sets whether or not to display the My Menu first when the MENU button is pressed.

#### Note

- The order in which the menu tabs are listed here differs from the actual display.



## Identifying parts

See the pages in parentheses for details.

### Front side

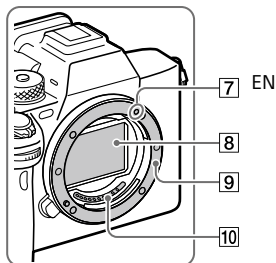
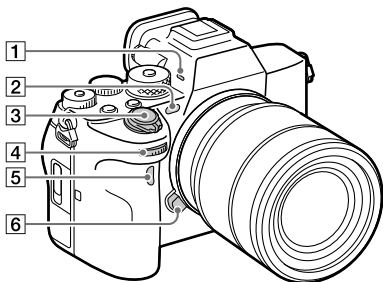

- 1** **Microphones**  
Do not cover these parts during movie recording. Doing so may cause noise or lower the volume.
- 2** **AF illuminator/Self-timer lamp/Visible light and IR sensor**  
Do not cover this part during shooting.
- 3** **ON/OFF (Power) switch (6)/Shutter button (7)**
- 4** **Front dial**  
You can quickly adjust the settings for each shooting mode.

- 5** **Infrared remote sensor**
- 6** **Lens release button**
- 7** **Mounting index (5)**
- 8** **Image sensor\***
- 9** **Mount**
- 10** **Lens contacts\***

\* Do not directly touch these parts.

## Rear side

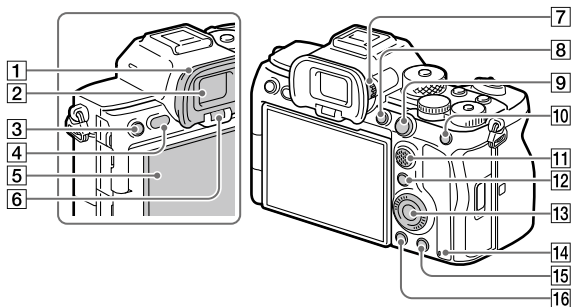

### 1 Eyepiece cup

**To remove the eyepiece cup**  
Push the grips at the bottom of the eyepiece cup to the left and right and lift up the cup.

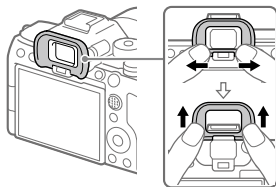

### 2 Viewfinder

3 C3 button (Custom button 3)/ (Protect) button

### 4 MENU button (15)

5 Monitor  
(For touch operation: Touch panel/Touch pad) (38)  
You can adjust the monitor to an easily viewable angle and shoot from any position.

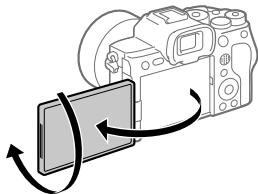

### 6 Eye sensor

**7 Diopter-adjustment dial**

Adjust the diopter-adjustment dial according to your eyesight until the display appears clearly in the viewfinder. If it is hard to operate the diopter-adjustment dial, remove the eyepiece cup before operating the dial.

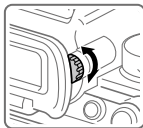

**13 Control wheel (10)**

**14 Access lamp**

**15 For shooting: C4 button (Custom button 4)**

For viewing:  (Delete) button

**16  (Playback) button**

**8 C1 button (Custom button 1)**

**9 For shooting: AF-ON (AF On) button**

For viewing:  (Enlarge Image) button

**10 For shooting: AEL button [AEL hold] is assigned to the AEL button in the default settings.**

For viewing:  (Image Index) button

**11 Multi-selector (11)**

**12 For shooting: Fn (Function) button (21)**

For viewing:  (Send to Smartphone) button

You can display the screen for [Send to Smartphone] by pressing this button.

## Top side

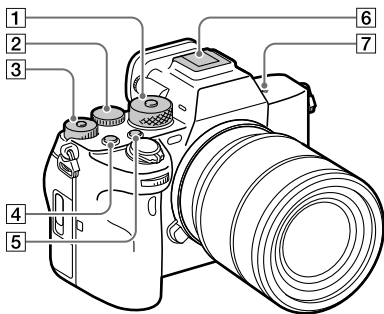

### 1 Mode dial (12)

The mode dial is unlocked while you hold down the unlock button at the center.

### 2 Rear dial

You can quickly adjust the settings for each shooting mode.

### 3 Exposure compensation dial

Pressing the lock button at the center switches the exposure compensation dial between the locked and unlocked status. The dial is unlocked when the lock button is popped up and the white line is visible.

### 4 MOVIE (Movie) button

### 5 C2 button (Custom button 2)

### 6 Multi Interface Shoe\*

Some accessories may not go in all the way and protrude backward from the Multi interface shoe. However, when the accessory reaches the front end of the shoe, the connection is completed.

7  Image sensor position mark

- The image sensor is the sensor that converts light into an electric signal. The  mark shows the location of the image sensor. When you measure the exact distance between the camera and the subject, refer to the position of the horizontal line.

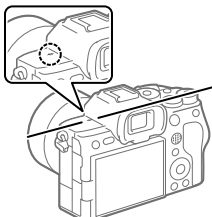

- If the subject is closer than the minimum shooting distance of the lens, the focus cannot be confirmed. Make sure you put enough distance between the subject and the camera.

- \* For details on compatible accessories for the Multi Interface Shoe, visit the Sony website, or consult your Sony dealer or local authorized Sony service facility. Accessories for the Accessory Shoe can also be used. Operations with other manufacturers' accessories are not guaranteed.



**ni** Multi Interface Shoe

Accessory Shoe

EN

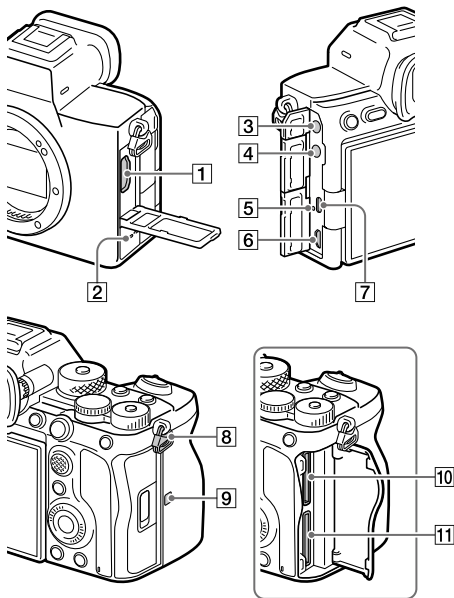
## Sides



- 1 HDMI Type-A terminal
- 2 Speaker
- 3  (Microphone) jack  
When an external microphone is connected, the built-in microphone turns off automatically. When the external microphone is a plugin-power type, the power of the microphone is supplied by the camera.
- 4  (Headphones) jack
- 5 Charge lamp
- 6 Multi/Micro USB Terminal\*  
This terminal supports Micro USB-compatible devices.
- 7 USB Type-C terminal

- 8** Hooks for shoulder strap  
Attach both ends of the strap onto the camera.

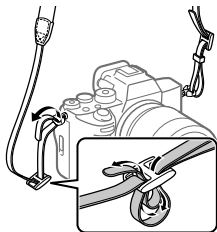

- 9** **N** (N-Mark)
- The camera cannot be connected to a smartphone using the NFC function if the camera's system software (firmware) is Ver.3.0 or later.
  - NFC (Near Field Communication) is an international standard of short-range wireless communication technology.

- 10** SLOT 1 (Memory card slot 1)  
(5)
- 11** SLOT 2 (Memory card slot 2)  
(5)

\* For details on compatible accessories for the Multi/Micro USB Terminal, visit the Sony website, or consult your Sony dealer or local authorized Sony service facility.

### Notes on USB terminals

You can use either the USB Type-C terminal or the Multi/Micro USB Terminal for USB communications. However, you cannot conduct USB communications with both terminals simultaneously. Use the USB Type-C terminal to supply power and charge the battery pack.

This camera cannot be powered via the Multi/Micro USB terminal.

- You can use accessories for the Multi/Micro USB Terminal, such as a remote commander (sold separately), while supplying power or performing remote shooting using the USB Type-C terminal.

### Notes on the terminal cover

Ensure that the terminal cover is closed before use.

## Notes on the cable protector

Use the cable protector to prevent a cable from being disconnected when shooting images with the cable connected.

### To attach the cable protector

- ① Open the HDMI terminal cover, headphone terminal cover, and USB terminal cover.
- ② Fit the hook of the cable protector into the notch below the Multi/Micro USB terminal, and press down so that it does not come off, and then attach it so that it covers the terminal surface of the unit.
- ③ Push the attachment screw in and turn it to secure the cable protector.
- ④ Insert the cable into one of the jacks.
- ⑤ Insert the cable into the holding part and then secure the cable with the fixing dial.

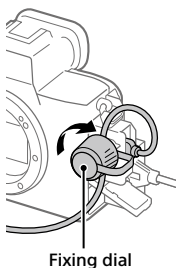
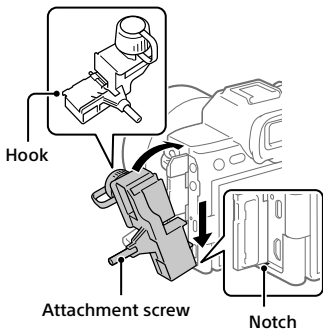

### To remove the cable protector

Loosen the attachment screw, and then remove the cable protector.



## Bottom

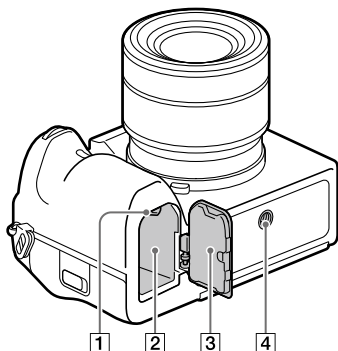

- 1 Lock lever (4)
- 2 Battery insertion slot (4)
- 3 Battery cover (4)  
When attaching an accessory such as a vertical grip (sold separately), remove the battery cover.

**To remove the battery cover**  
Pull the battery cover release lever in the direction of the arrow, and then remove the battery cover.

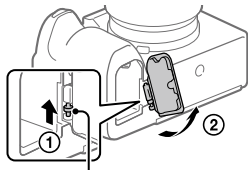

Battery cover release lever

**To attach the battery cover**  
Insert the shaft on one side of the battery cover into the attachment site, and then push in the battery cover by attaching the shaft on the opposite side.

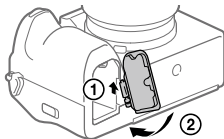

- 4 Tripod socket hole  
Supports 1/4-20 UNC screws  
Use a tripod with a screw less than 5.5 mm (7/32 inches) long. Otherwise, you cannot firmly secure the camera, and damage to the camera may occur.

# Basic icons







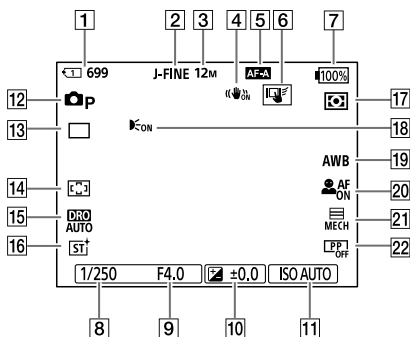

This section describes the screen display when the shooting mode is **P** (Program Auto).

- The following is an example of the display when [DISP (Screen Disp) Set] is set to [Display All Info.] and the touch function icons are hidden.
- The displayed content and positions are for reference only, and may differ from the actual display. Some icons may not be displayed depending on the camera settings.
- For information on how to show/hide the touch function icons and examples of the touch function icon display, refer to "Touch function icons" (page 8).
- For other icons, refer to the "Help Guide."

## During still image shooting



- 1 Slot number of the memory card recording the shooting data and recordable number of still images
- 2 [JPEG/HEIF Switch] is set to [JPEG].  
[JPEG Quality] is set to [Fine].
- 3 [JPEG Image Size] is set to [L: 12M].
- 4 [SteadyShot] is set to [On].

- 5  Focus Mode] is set to [Automatic AF].
- 6 [Touch Func. in Shooting] is set to [Touch Tracking].
- 7 Remaining battery level
- 8 Shutter speed
- 9 Aperture value
- 10 Exposure compensation
- 11  ISO] is set to [ISO AUTO].
- 12 The mode dial is set to **P** (Program Auto).
- 13 [Drive Mode] is set to [Single Shooting].
- 14  Focus Area] is set to [Wide].
- 15 [D-Range Optimizer: Auto] is selected.
- 16  Creative Look] is set to [ST].
- 17  Metering Mode] is set to [Multi].
- 18 Displayed when [AF Illuminator] is set to [Auto] and the camera detects that the AF Illuminator is required.
- 19  White Balance] is set to [Auto].
- 20  Face/Eye Prior. in AF] is set to [On] and  Face/Eye Subject] is set to [Human].
- 21 [Shutter Type] is set to [Mechanical Shutter].
- 22  Picture Profile] is set to [Off].

## During movie recording

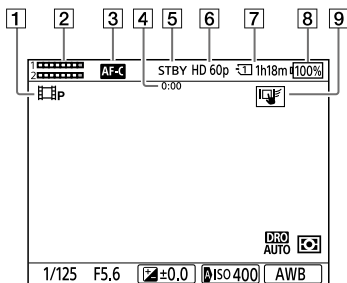

- 1 The mode dial is set to **P** (Program Auto).
- 2 Audio level
- 3 [Focus Mode] is set to [Continuous AF].
- 4 Actual shooting time of the movie
- 5 The camera is in the shooting standby mode.
- 6 [File Format] is set to [XAVC S HD] and [Rec Frame Rate] is set to [60p].
- 7 Slot number of the memory card recording the shooting data and recordable movie time
- 8 Remaining battery level
- 9 [Touch Func. in Shooting] is set to [Touch Tracking].

## Notes on using your camera

Along with this section, also see "Precautions" in the Help Guide.

### Notes on handling the product

- This camera is designed to be dust resistant and splash resistant, but it is not guaranteed to completely prevent the ingress of dust or water droplets.
- Do not leave the lens or the viewfinder exposed to a strong light source such as sunlight. Because of the lens's condensing function, doing so may cause smoke, fire, or a malfunction inside the camera body or the lens. If you have to leave the camera exposed to a light source such as sunlight, attach the lens cap to the lens.
- If sunlight or a strong light source enters the camera through the lens, it may focus inside the camera and cause smoke or fire.  
Attach the lens cap to the lens when storing the camera.  
When you shoot with backlighting, keep the sun sufficiently far away from the angle of view.  
Note that smoke or fire may occur even if the light source is slightly away from the angle of view.
- Do not directly expose the lens or the viewfinder to beams such as laser beams. This may damage the image sensor or the inside of the viewfinder and cause the camera to malfunction.
- Do not look at sunlight or a strong light source through the lens when it is detached. This may result in unrecoverable damage to the eyes.
- This camera (including accessories) has magnet(s) which may interfere with pacemakers, programmable shunt valves for hydrocephalus treatment, or other medical devices. Do not place this camera close to persons who use such medical devices. Consult your doctor before using this camera if you use any such medical device.
- Increase the volume gradually. Sudden loud noises can damage your ears. Be especially careful when listening to headphones.
- Do not leave the camera, the supplied accessories, or memory cards within the reach of infants. They may be accidentally swallowed. If this occurs, consult a doctor immediately.

EN

## Notes on the monitor and electronic viewfinder

- The monitor and electronic viewfinder are manufactured using extremely high-precision technology, and over 99.99% of the pixels are operational for effective use. However, there may be some small black dots and/or bright dots (white, red, blue or green in color) that constantly appear on the monitor and electronic viewfinder. These dots are normal due to the manufacturing process and do not affect the images in any way.
- When shooting with the viewfinder, you may experience symptoms such as eyestrain, fatigue, travel sickness, or nausea. We recommend that you take a break at regular intervals when you are shooting with the viewfinder.
- If the monitor or electronic viewfinder is damaged, stop using the camera immediately. The damaged parts may harm your hands, face, etc.

## Notes on continuous shooting

During continuous shooting, the monitor or viewfinder may flash between the shooting screen and a black screen. If you keep watching the screen in this situation, you may experience uncomfortable symptoms such as feeling of unwellness. If you experience uncomfortable symptoms, stop using the camera, and consult your doctor as necessary.

## Notes on recording/streaming for long periods of time and recording 4K movies

- The camera body and battery may become warm with use – this is normal.
- If the same part of your skin touches the camera for a long period of time while using the camera, even if the camera does not feel hot to you, it may cause symptoms of a low-temperature burn such as redness or blistering. Pay special attention in the following situations and use a tripod, etc.
  - When using the camera in a high-temperature environment
  - When someone with poor circulation or impaired skin sensation uses the camera
  - When using the camera with the [Auto Power OFF Temp.] set to [High].

## Notes on using memory cards

- When recording is finished, the memory card may become hot. This is not a malfunction.
- If  (overheating warning icon) is displayed on the monitor, do not remove the memory card from the camera right away. Instead, wait for a while after turning off the camera, and then remove the memory card. If you touch the memory card while it is hot, you may drop it and the memory card may be damaged. Be careful when removing the memory card.

## Sony lenses/accessories

Using this unit with products from other manufacturers may affect its performance, leading to accidents or malfunction.

## On the data specifications described in this manual

The data on performance and specifications are defined under the following conditions, except as described in this manual: at an ordinary ambient temperature of 25°C (77°F), and using a battery pack that has been fully charged until the charge lamp has turned off.

## Warning on copyright

Television programs, films, videotapes, and other materials may be copyrighted. Unauthorized recording of such materials may be contrary to the provisions of the copyright laws.

## Notes on location information

If you upload and share still images or movies taken with this camera on the Internet while the location information is linked with the dedicated smartphone application, you may accidentally reveal the location information to a third party. To prevent third parties from obtaining your location information, deactivate the [Location Information Linkage] function of the dedicated application.

## Notes on discarding or transferring this product to others

When discarding or transferring this product to others, make sure to perform the following operation to protect private information.

- [Setting Reset] → [Initialize]

## Notes on discarding or transferring a memory card to others

Executing [Format] or [Delete] on the camera or a computer may not completely delete the data on the memory card. When transferring a memory card to others, we recommend that you delete the data completely using data deletion software. When discarding a memory card, we recommend that you physically destroy it.

## Note on network functions

When you use network functions, unintended third parties on the network may access the camera, depending on the usage environment.

For example, unauthorized access to the camera may occur in network environments to which another network device is connected or can connect without permission. Sony bears no responsibility for any loss or damage caused by connecting to such network environments.

## Note on the 5 GHz band for wireless LAN

When using the wireless LAN function outdoors, set the band to 2.4 GHz by following the procedure below. (WW271448 only)

- MENU →  (Network) → [Wi-Fi] → [Wi-Fi Frequency Band]

## How to turn off wireless network functions (Wi-Fi, etc.) temporarily

When you board an airplane, etc., you can turn off all wireless network functions temporarily using [Airplane Mode].

### Power Cord

Multiple power cords may be supplied with this equipment. Use the appropriate one that matches your country/region.

#### For the customers in the UK, Ireland, Malta and Cyprus

Use the power cord (A).

For safety reasons, the power cord (B) is not intended for above countries/regions and shall therefore not be used there.

#### For the customers in other EU countries/regions and Israel

Use the power cord (B).

For safety reasons, the power cord (A) is not intended for above countries/regions and shall therefore not be used there.

(A)



(B)



## For Customers in the U.S.A.

For question regarding your product or for the Sony Service Center nearest you, call 1-800-222-SONY (7669).

### Supplier's Declaration of Conformity

Trade Name: SONY

Model : WW271448

Responsible Party: Sony Electronics Inc.

Address: 16535 Via Esprillo, San Diego, CA 92127 U.S.A.

Telephone Number: 858-942-2230

## For Customers in Europe

Hereby, Sony Corporation declares that this equipment is in compliance with the UK relevant statutory requirements.

The full text of the declaration of conformity is available at the following internet address: <https://compliance.sony.co.uk>

The power delivered by the charger must be between min 2.5 Watts required by the radio equipment, and max 27 Watts in order to achieve the maximum charging speed.

USB PD fast charging





# Troubleshooting

If you experience trouble with the product, try the following solutions.

① Refer to the "Help Guide."

② Remove the battery pack, wait for about one minute, re-insert the battery pack, then turn on the power.

③ Initialize the settings.

④ Consult your dealer or local authorized service facility. Additional information on this product and answers to frequently asked questions can be found at our Customer Support Website.

**Americas**

<https://www.sony.com/am/support>

**Europe**

<https://www.sony.eu/support>

**Asia-Pacific, Oceania, Middle East and Africa**

<https://www.sony-asia.com/support>

EN

# Memory cards that can be used

This camera supports CFexpress Type A memory cards and SD memory cards (UHS-I and UHS-II compatible).

When using microSD memory cards with this camera, be sure to use the appropriate adaptor.

## For still-image shooting

The following memory cards can be used.

- CFexpress Type A memory cards
- SD/SDHC/SDXC memory cards

## For movie recording

Movie recording formats and compatible memory cards are as follows.

 File Format	Maximum recordable bit-rate	Supported memory card
XAVC HS 4K	280Mbps	• CFexpress Type A memory card (VPG200 or higher) • SDXC card V60 or higher
XAVC S 4K	280Mbps	
XAVC S HD	100Mbps	• CFexpress Type A memory card • SDHC/SDXC card (U3 or higher)
XAVC S-I 4K	600Mbps	• CFexpress Type A memory card (VPG200 or higher) • SDXC card V90 or higher
XAVC S-I HD	222Mbps	

For information on memory cards that can be used for [S&Q Motion] shooting, refer to the “Help Guide.”

### Hint

- When the recording bit-rate is 200 Mbps, you can also record using an SDXC card (U3/V30).

**Note**

- When shooting a proxy movie, a higher-speed memory card may be required.
- CFexpress Type B memory cards cannot be used.
- When an SDHC memory card is used to record movies over extended periods of time, the recorded movies are divided into files 4 GB in size.
- When recording a movie on memory cards in both the Slot 1 and the Slot 2 with following camera settings, insert two memory cards with the same file system.

Movies cannot be recorded simultaneously when using a combination of the exFAT file system and FAT32 file system.

Memory card	File system
CFexpress Type A memory card, SDXC memory card	exFAT
SDHC memory card	FAT32

EN

- Charge the battery pack sufficiently before attempting to recover the database files on the memory card.

# Specifications

## Camera

### [System]

Camera Type:

Interchangeable Lens Digital Camera

Lens: Sony E-mount lens

### [Image sensor]

Image format: 35 mm full frame  
(35.6 mm × 23.8 mm), CMOS image sensor

Effective pixel number of camera:

Approx. 12 100 000 pixels

Total pixel number of camera:

Approx. 12 900 000 pixels

### [SteadyShot]

In-camera sensor shift image stabilization system

### [Anti-Dust]

Anti-dust function implementing antistatic coating and ultrasonic vibration

### [Auto focus system]

Detection system: Phase detection system/Contrast detection system

Sensitivity Range: -6 EV to +20 EV (at ISO 100 equivalent, F2.0)

### [Electronic Viewfinder]

Type: 1.6 cm (0.64 type)

Electronic Viewfinder

Total number of dots: 9 437 184 dots

Magnification: Approx. 0.90× with 50 mm lens at infinity, -1 m<sup>-1</sup>

Eye Point: Approx. 25 mm from the eyepiece and approx. 21 mm from the eyepiece frame at -1 m<sup>-1</sup>

Diopter Adjustment:

-4.0 m<sup>-1</sup> to +3.0 m<sup>-1</sup>

### [Monitor]

7.5 cm (3.0 type) TFT drive, touch panel

Total number of dots: 1 440 000 dots

### [Exposure control]

Metering method: 1 200-zone evaluative metering

Metering Range: -3 EV to +20 EV (at ISO 100 equivalent with F2.0 lens)

ISO sensitivity (Recommended exposure index):

Still images: ISO 80 to ISO 102400

(Extended ISO: Minimum ISO 40, maximum ISO 409600)

Movies: ISO 80 to ISO 102400

equivalent (Extended ISO:

maximum equivalent to

ISO 409600)

### [Shutter]

Type: Electronically-controlled, vertical-traverse, focal-plane type

Speed range:

Still images: 1/8 000 second to 30 seconds, BULB

Movies: 1/8 000 second to

1/4 second (1/3 EV step)

60p-compatible devices

(50p-compatible devices):

up to 1/60 (1/50) second in AUTO

mode (up to 1/30 (1/25) second in Auto slow shutter mode)

Flash sync speed: 1/250 second

(when using a flash manufactured by Sony)

### [Recording format]

File format: JPEG (DCF Ver. 2.0, Exif Ver. 2.32, MPF Baseline compliant), HEIF (MPEG-A MIAF compliant), RAW (Sony ARW 5.0 format compliant)

### Movies (XAVC HS format):

XAVC Ver2.1: compliant with the MP4 format  
Video: MPEG-H HEVC/H.265  
Audio: LPCM 2ch (48 kHz 16 bits), LPCM 4ch (48 kHz 24 bits)\*1  
LPCM 2ch (48 kHz 24 bits)\*1  
MPEG-4 AAC-LC 2ch\*2

### Movies (XAVC S format):

XAVC Ver2.1: compliant with the MP4 format  
Video: MPEG-4 AVC/H.264  
Audio: LPCM 2ch (48 kHz 16 bits), LPCM 4ch (48 kHz 24 bits)\*1  
LPCM 2ch (48 kHz 24 bits)\*1  
MPEG-4 AAC-LC 2ch\*2

\*1 When using accessories that support 4ch output and 24 bits with the Multi Interface Shoe

\*2 Proxy movies

### [Recording media]

#### SLOT 1/SLOT 2:

Slots for CFexpress Type A memory cards and SD cards (UHS-I and UHS-II compatible)

### [Input/output terminals]

#### USB Type-C terminal:

SuperSpeed USB 5 Gbps (USB 3.2)  
USB Power Delivery compatible

#### Multi/Micro USB Terminal\*:

Hi-Speed USB (USB 2.0)

\* Supports Micro USB compatible devices.

#### HDMI: HDMI Type-A terminal

#### 🎤 (Microphone) terminal:

∅ 3.5 mm Stereo mini jack

#### 🎧 (Headphones) terminal:

∅ 3.5 mm Stereo mini jack

### [General]

Rated input: 7.2 V  4.3 W

Operating temperature:

0 to 40 °C (32 to 104 °F)

Storage temperature:

-20 to 55 °C (-4 to 131 °F)

Dimensions (W/H/D) (Approx.):

128.9 × 96.9 × 80.8 mm

128.9 × 96.9 × 69.7 mm

(from grip to monitor)

5 1/8 × 3 7/8 × 3 1/4 in.

5 1/8 × 3 7/8 × 2 3/4 in.

(from grip to monitor)

Mass (Approx.):

699 g (1 lb 8.7 oz) (including battery pack, SDXC memory card)

### [Wireless LAN]

WW271448 (see name plate on the bottom of camera)

Supported format:

IEEE 802.11 a/b/g/n/ac

Frequency band: 2.4 GHz/5 GHz

Security:

WEP/WPA-PSK/WPA2-PSK/WPA3-SAE

Connection method:

Wi-Fi Protected Setup™ (WPS)/  
Manual

Access method: Infrastructure mode

WW389565 (see name plate on the bottom of camera)

Supported format:

IEEE 802.11 b/g/n

Frequency band: 2.4 GHz

Security:

WEP/WPA-PSK/WPA2-PSK/WPA3-SAE

Connection method:

Wi-Fi Protected Setup™ (WPS)/  
Manual

Access method: Infrastructure mode

## [NFC]

Tag type: NFC Forum Type 3 Tag compliant

## [Bluetooth communications]

Bluetooth standard Ver. 5.0  
Frequency band: 2.4 GHz

## Battery charger

### BC-QZ1/BC-QZ1 T

Rated input:

100 - 240 V , 50/60 Hz, 0.38 A

Rated output: 8.4 V , 1.6 A

## Rechargeable battery pack

### NP-FZ100

Rated voltage: 7.2 V 

Design and specifications are subject to change without notice.

## On image data compatibility

- This camera conforms with DCF (Design rule for Camera File system) universal standard established by JEITA (Japan Electronics and Information Technology Industries Association).
- Playback of images recorded with your camera on other equipment and playback of images recorded or edited with other equipment on your camera are not guaranteed.

## Trademarks

- XAVC S and  are registered trademarks of Sony Corporation.
- XAVC HS and  are registered trademarks of Sony Corporation.
- Mac is a trademark of Apple Inc., registered in the United States and other countries.
- USB Type-C® and USB-C® are registered trademarks of USB Implementers Forum.
- The terms HDMI, HDMI High-Definition Multimedia Interface, and the HDMI Logo are trademarks or registered trademarks of HDMI Licensing Administrator, Inc.
- Microsoft and Windows are registered trademarks or trademarks of Microsoft Corporation in the United States and/or other countries.
- SDXC logo is a trademark of SD-3C, LLC.
- The CFexpress Type A logo is a trademark licensed by the CompactFlash Association.
- Wi-Fi, the Wi-Fi logo and Wi-Fi Protected Setup are registered trademarks or trademarks of the Wi-Fi Alliance.
- The N-Mark is a trademark or registered trademark of NFC Forum, Inc. in the United States and in other countries.

- The Bluetooth® word mark and logos are registered trademarks owned by the Bluetooth SIG, Inc. and any use of such marks by Sony Corporation is under license.
- QR Code is a trademark of Denso Wave Inc.
- In addition, system and product names used in this manual are, in general, trademarks or registered trademarks of their respective developers or manufacturers. However, the ™ or ® marks may not be used in all cases in this manual.



Additional information on this product and answers to frequently asked questions can be found at our Customer Support Website.

<https://www.sony.net/>

# Consultez le Guide d'aide !



Le « Guide d'aide » est un mode d'emploi en ligne que vous pouvez lire sur votre ordinateur ou smartphone. Consultez-le pour en savoir plus sur les éléments du menu, l'utilisation avancée et les plus récentes informations sur l'appareil.



Scannez ici

[https://rd1.sony.net/help/ilc/2410/h\\_zz/](https://rd1.sony.net/help/ilc/2410/h_zz/)

ILCE-7SM3 Guide d'aide



## Mode d'emploi (ce livret)



Ce mode d'emploi présente certaines fonctions de base.

Voir « Guide de démarrage » (page 3) pour le guide de démarrage rapide. Le « Guide de démarrage » présente les procédures initiales depuis le moment où vous déballez le produit jusqu'au moment où vous déclenchez l'obturateur pour la première prise de vue.

## Guide intégr. à l'app.



Le [Guide intégr. à l'app.] donne des explications des éléments du menu sur l'écran de l'appareil.

Vous pouvez facilement obtenir des informations pendant la prise de vue.

Sur l'écran du menu, sélectionnez un élément dont vous souhaitez afficher la description et appuyez sur le bouton  (Supprimer).



## 1 : Vérifier l'appareil et les éléments fournis

Le nombre indiqué entre parenthèses correspond au nombre d'éléments fournis.

- Appareil photo (1)
- Chargeur de batterie (1)



- Cordon d'alimentation (1)\*  
(fourni dans certains pays/  
régions)



\* Plusieurs cordons d'alimentation peuvent être fournis avec cet équipement. Utilisez le cordon approprié qui correspond à votre pays ou région. Voir page 82.

- Batterie rechargeable NP-FZ100 (1)



- Câble USB Type-C® (1)

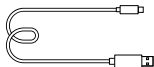

- Bandoulière (1)

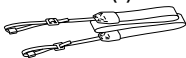

- Capuchon de boîtier (1) (fixé à l'appareil photo)



- Protège-câble (1)



- Capuchon de la griffe (1) (fixé à l'appareil photo)



- Oculaire de visée (1) (fixé à l'appareil photo)



- Mode d'emploi (1) (le présent manuel)
- Guide de référence (1)

## 2 : Préparer la batterie

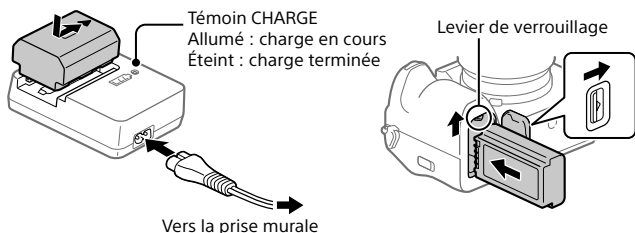

### 1 Insérez la batterie dans le chargeur de batterie et branchez-la à une prise murale à l'aide du cordon d'alimentation (fourni).

- Insérez la batterie sur le chargeur de batterie dans le sens indiqué par ▲. Faites glisser la batterie à fond dans la direction de la flèche.

### 2 Insérez la batterie dans l'appareil.

- Ouvrez le couvercle du compartiment de la batterie, puis insérez la batterie tout en appuyant sur le levier de verrouillage.

Cet appareil est compatible avec USB-PD (USB Power Delivery). Lorsqu'un périphérique compatible USB-PD est connecté à l'appareil, la charge rapide est possible. Nous vous recommandons d'utiliser un dispositif USB-PD compatible avec une sortie 9 V/3 A ou 9 V/2 A.

## 3 : Insérer une carte mémoire dans l'appareil photo

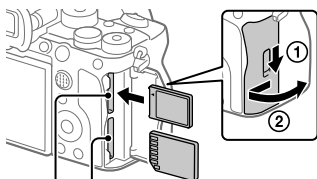

Fente 1 Fente 2

**Ouvrez le couvercle de carte mémoire et insérez la carte mémoire dans la fente 1, en prêtant attention à l'orientation indiquée sur la carte mémoire. Refermez ensuite le couvercle.**

FR

- La fente 1 et la fente 2 de cet appareil acceptent toutes deux les cartes mémoire CFexpress Type A et les cartes mémoire SD. La fente 1 est utilisée par défaut. Pour plus d'informations sur la méthode de réglage, reportez-vous au « Guide d'aide ».
- Lorsque vous utilisez une carte mémoire pour la première fois avec cet appareil, formatez-la en utilisant l'appareil, afin de stabiliser la performance de la carte mémoire.

## 4 : Fixer un objectif

**1** Installez l'objectif en alignant le repère blanc de l'objectif et celui de l'appareil photo (repères de montage).

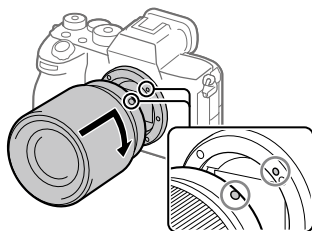

---

**2** Tout en poussant doucement l'objectif vers l'appareil, tournez lentement l'objectif dans le sens de la flèche jusqu'à ce qu'il s'enclenche en position verrouillée.

---

## 5 : Configuration initiale de l'appareil

En établissant une connexion (synchronisation) Bluetooth entre l'appareil et un smartphone, vous pouvez effectuer la configuration initiale de l'appareil, comme par exemple les réglages de la date et de l'heure, depuis le smartphone. Installez au préalable l'application dédiée sur votre smartphone, puis suivez les étapes 1 à 3 sous « Procédures de configuration initiale de l'appareil ».

### ■ Installation de l'application pour smartphone dédiée



Installez l'application à partir du site Web suivant. Mettez également à jour à la dernière version de l'application dédiée. Les spécifications de l'application dédiée peuvent changer sans préavis.

<https://www.sony.net/ca/>

### ■ Procédures de configuration initiale de l'appareil

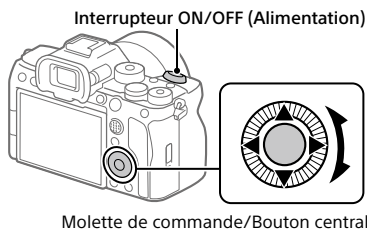

---

**1** Placez l'interrupteur ON/OFF (Alimentation) sur « ON » pour mettre l'appareil sous tension.

---

**2** Sélectionnez la langue souhaitée et appuyez au centre de la molette de commande.

---

**3** Suivez les instructions affichées sur l'écran de l'appareil pour connecter l'appareil à votre smartphone et effectuer la configuration initiale.

- Vous pouvez également configurer ou modifier ultérieurement les réglages initiaux à partir du MENU de l'appareil.
- 

**Synchronisation ultérieure de l'appareil photo avec un smartphone (Connexion smartph.)**



Pour plus d'informations sur la méthode de connexion, consultez l'URL du Guide d'aide suivante :  
[https://rd1.sony.net/help/ilc/2410\\_pairing/h\\_zz/](https://rd1.sony.net/help/ilc/2410_pairing/h_zz/)

FR

## 6 : Prise d'images fixes

---

**1** Tournez et placez le sélecteur de mode sur **AUTO** (Mode auto) tout en appuyant sur le bouton de déverrouillage au centre du sélecteur.

Le mode de prise de vue sera réglé sur **i** (Auto intelligent).

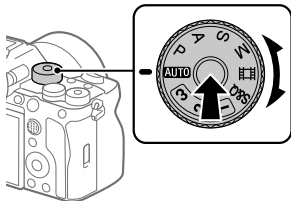

**2** Enfoncez le déclencheur à mi-course pour effectuer la mise au point.

---

**3** Enfoncez complètement le déclencheur.

---

## Icônes de fonction tactile

Certaines fonctions comportent des icônes pour les opérations tactiles (icônes de fonction tactile). Vous pouvez exécuter ou modifier les réglages des fonctions en touchant les icônes.

### Réglages de l'utilisation des icônes de fonction tactile

- [Fonctionnem. tactile] : [ON]
- [Écran de prise d. vue] sous [Réglag. écran tactile] :
  - Réglez [Écran de prise d. vue] sur [ON].
  - [Balayer vers la droite] ou [Balayer vers la gauche] → réglage souhaité.

### Pour afficher/masquer les icônes de fonction tactile

Balayez l'écran vers la droite ou la gauche sur l'écran d'attente de prise de vue. Les icônes de fonction tactile apparaissent sur les côtés gauche et droit de l'écran selon les réglages pour [Balayer vers la droite] et [Balayer vers la gauche] sous [Écran de prise d. vue].

Pour masquer les icônes de fonction tactile, balayez l'écran dans le sens opposé à celui où vous les avez fait apparaître.

### Exemples d'affichage des icônes de fonction tactile et fonctions de chaque icône

Les exemples montrent l'affichage lorsque vous réglez les icônes pour qu'elles apparaissent à la fois sur les côtés gauche et droit.

#### Pendant la prise d'images fixes

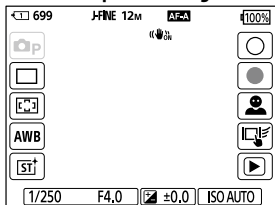

Icônes sur le côté gauche : Mode de prise d'images fixes, [Entraînement], [Zone mise au pt], [Bal. des blancs], [Apparence créat.]

Icônes sur le côté droit : Prend une image fixe, lance l'enregistrement de films, [Com dét vis./yx sujet], [Funct tact. lors de pdv], bascule sur l'écran de lecture\*

- \* Le bouton de marque de prise de vue s'affiche même pendant l'enregistrement de films en mode de prise d'images fixes de sorte que des marques de prise de vue puissent être définies pour le film en cours d'enregistrement.

## Pendant l'enregistrement de films

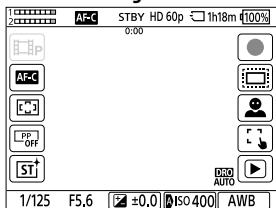

Icônes sur le côté gauche : Mode d'enregistrement de films, [Mode mise au pt], [Zone mise au pt], [Profil d'image], [Apparence créat.]

Icônes sur le côté droit : Lance l'enregistrement de films, [APS-CS35 Pr. de vue], [Com dét vis./yx sujet], [Funct tact. lors de pdv], bascule sur l'écran de lecture\*

- \* Le bouton de marque de prise de vue s'affiche pendant l'enregistrement de films de sorte que des marques de prise de vue puissent être définies pour le film en cours d'enregistrement.



### Astuce

- Lorsque MENU → [Réglage] → [Manipulat. tactile] → [Réglag. écran tactile] → [Écran de lecture] est réglé sur [ON], les icônes de fonction tactile sur l'écran de lecture sont toujours affichées.
- Si vous réglez MENU → [Réglage] → [Manipulat. tactile] → [Réglag. écran tactile] → [Écran de prise d. vue] → [Icône qd écran retourné] sur [Retourner], vous pouvez choisir de commuter ou non les icônes gauche et droite sur l'écran de prise de vue lorsque l'écran est pivoté.

# Molette de commande

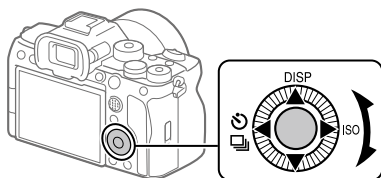
Sur l'écran du menu ou sur l'écran affiché en appuyant sur le bouton Fn, vous pouvez déplacer le cadre de sélection en tournant la molette de commande ou en appuyant sur le côté supérieur/inférieur/gauche/droit de la molette de commande. Confirmez votre sélection en appuyant au centre de la molette de commande.





- Les fonctions DISP (Réglage de l'affichage),  (Entraînement) et ISO ( ISO) sont attribuées au côté supérieur/gauche/droit de la molette de commande. En outre, vous pouvez attribuer les fonctions sélectionnées au côté gauche/droit/inférieur de la molette de commande, au centre de la molette et à l'opération de rotation de la molette.
- Pendant la lecture, vous pouvez afficher l'image suivante/précédente en appuyant sur le côté droit/gauche de la molette de commande, ou en la faisant tourner.

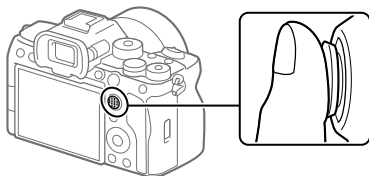

# Sélecteur multidirectionnel

Vous pouvez déplacer la zone de mise au point en appuyant en haut/ en bas/à gauche/à droite du sélecteur multidirectionnel. Vous pouvez également attribuer une fonction qui sera activée lorsque vous appuyez au centre du sélecteur multidirectionnel.



- Placez votre doigt juste au-dessus du sélecteur multidirectionnel pour le manipuler plus précisément.
- Vous pouvez déplacer la zone de mise au point lorsque [  Zone mise au pt ] est réglé sur les paramètres suivants :
  - [Zone]
  - [Spot : L]/[Spot : M]/[Spot : S]
  - [Spot élargi]
  - [Suivi : Zone]
  - [Suivi : spot L]/[Suivi : spot M]/[Suivi : spot S]
  - [Suivi : spot élargi]
- Par défaut, la fonction [Standard mise au pt] est attribuée au centre du sélecteur multidirectionnel.

FR

# Sélecteur de mode

Utilisez le sélecteur de mode pour sélectionner un mode de prise de vue en fonction du sujet et de la finalité de la prise de vue.

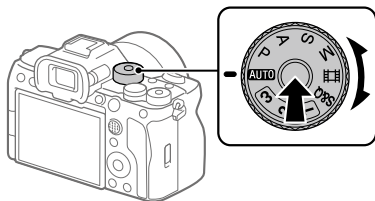

- Tournez le sélecteur de mode tout en appuyant sur le bouton de déverrouillage du sélecteur de mode au centre du sélecteur de mode.

## Détails du mode de prise de vue

Les modes sur le sélecteur de mode sont divisés en modes de prise d'images fixes, modes d'enregistrement de films et modes de rappel d'enregistrements.

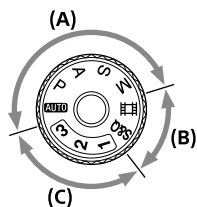

- (A) Modes de prise d'images fixes
- (B) Modes d'enregistrement de films
- (C) Modes de rappel d'enregistrements

### Astuce

- Les éléments du menu affichés varient selon le réglage du sélecteur de mode (pages 17, 43).

## ■ (A) Modes de prise d'images fixes

Le mode de prise de vue que vous sélectionnez détermine la façon de régler l'ouverture (valeur F) et la vitesse d'obturation.

Sélecteur de mode	Mode de prise de vue	Description
<b>AUTO</b> (Auto)	Auto intelligent	L'appareil effectue des prises de vue en mode reconnaissance de scène automatique.
<b>P</b>	Programm. Auto	Ce mode vous permet d'effectuer des prises de vue avec réglage automatique de l'exposition (vitesse d'obturation et valeur d'ouverture). Vous pouvez définir des fonctions de prise de vue comme [ISO].
<b>A</b>	Priorité d'ouvert.	La valeur d'ouverture est prioritaire et la vitesse d'obturation est réglée automatiquement. Sélectionnez cette option si vous souhaitez rendre l'arrière-plan flou ou effectuer la mise au point sur l'ensemble de l'écran.
<b>S</b>	Priorité vitesse	La vitesse d'obturation est prioritaire et la valeur d'ouverture est réglée automatiquement. Sélectionnez cette option lorsque vous souhaitez photographier un sujet se déplaçant rapidement sans flou, ou lorsque vous souhaitez photographier une traînée d'eau ou de lumière.
<b>M</b>	Expos. manuelle	Réglez manuellement la valeur d'ouverture et la vitesse d'obturation. Vous pouvez photographier avec votre exposition préférée.

FR

## ■ (B) Modes d'enregistrement de films

Sélecteur de mode	Mode de prise de vue	Description
<b>Film</b> (Film)	Film	Vous pouvez régler le mode d'exposition pour l'enregistrement de films.
<b>S&amp;Q</b>	Ralenti et accél.	Vous pouvez régler le mode d'exposition pour l'enregistrement Ralenti et accéléré.

La méthode de réglage de l'exposition en mode d'enregistrement de films dépend du réglage MENU →  (Prise de vue) → [Mode pr. de vue] → [T. ctrl Exposition].

### Lorsque [T. ctrl Exposition] est réglé sur [Mode P/A/S/M] :

MENU →  (Prise de vue) → [Mode pr. de vue] → [Mode d'exposit.]  
ou [**S&Q** Mode d'exposit.] → Sélectionnez le mode d'exposition souhaité parmi P/A/S/M.

### Lorsque [T. ctrl Exposition] est réglé sur [M. Exposition fl.] :

La valeur d'ouverture, la vitesse d'obturation et la sensibilité ISO peuvent être permutées entre le réglage automatique et manuel en utilisant les fonctions suivantes attribuées à des touches personnalisées.

- Valeur d'ouverture  
[R. c. auto/manuel] → [C. Av auto/man.]
- Vitesse d'obturation  
[R. c. auto/manuel] → [C. Tv auto/man.]
- Sensibilité ISO  
[R. c. auto/manuel] → [C. ISO Auto/Man.]

Si vous sélectionnez le réglage manuel, tournez le sélecteur avant/arrière ou la molette de commande pour régler la valeur souhaitée.

## ■ (C) Modes de rappel d'enregistrements

Sélecteur de mode	Mode de prise de vue	Description
1/2/3	<b>MR</b> Rappel. régl. pdv	<p>Vous pouvez rappeler les modes fréquemment utilisés et les réglages de valeur numérique qui ont été enregistrés* au préalable, puis effectuer des prises de vue.</p> <p>* Dans [<b>MR</b> Mém. réglag. pdv], vous pouvez enregistrer différents réglages de prise de vue, comme le mode d'exposition (P/A/S/M), l'ouverture (valeur F) et la vitesse d'obturation.</p>

# Bouton MENU

L'écran du menu s'affiche en appuyant sur le bouton MENU. Vous pouvez modifier les réglages relatifs à toutes les opérations de l'appareil, y compris la prise de vue et la lecture, ou bien exécuter une fonction depuis l'écran du menu.

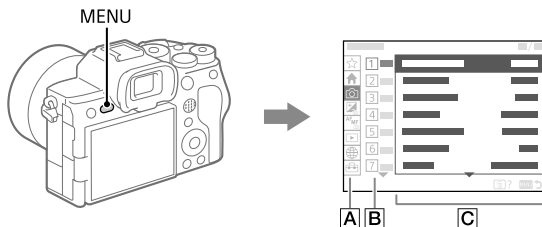

FR

## **A** Onglet de menu

Les onglets de menu sont classés selon le scénario d'utilisation, comme la prise de vue, la lecture, les paramètres réseau, etc.

## **B** Groupe de menu

Sur chaque onglet, les éléments du menu sont regroupés par fonction. Le numéro attribué au groupe est le numéro de série dans l'onglet. Reportez-vous numéro pour déterminer l'emplacement du groupe en cours d'utilisation.

## **C** Élément du menu

Sélectionnez la fonction que vous souhaitez régler ou exécuter.

### **Astuce**

- Le nom de l'onglet ou du groupe sélectionné s'affiche en haut de l'écran.
- Pour la liste des éléments affichés sur l'écran du menu, voir « Liste des éléments du MENU » (page 43).
- Lorsque [Fonctionnem. tactile] est réglé sur [ON] et que [Écran du menu] sous [Réglag. écran tactile] est réglé sur [ON], les opérations tactiles sont possibles sur l'écran du menu.

## ■ Opérations de base sur l'écran du menu



- ① Appuyez sur le bouton MENU pour afficher l'écran du menu.
- ② Déplacez-vous dans l'arborescence du menu et trouvez l'élément du menu souhaité en appuyant sur le côté supérieur/inférieur/gauche/droit de la molette de commande.

- Les éléments du menu affichés diffèrent entre les modes de prise d'images fixes et les modes d'enregistrement de films (page 17).



- ③ Appuyez au centre de la molette de commande pour sélectionner l'élément du menu.  
L'écran de réglage ou l'écran d'exécution pour l'élément sélectionné s'affiche à l'écran.
- ④ Sélectionnez un paramètre ou exécutez la fonction.
  - Pour annuler le changement de paramètre, appuyez sur le bouton MENU pour revenir à l'écran précédent.
- ⑤ Appuyez sur le bouton MENU pour quitter l'écran du menu.  
Vous reviendrez sur l'écran de prise de vue ou l'écran de lecture.

### Astuce

- Dans l'onglet  (Principal), vous pouvez afficher une liste des réglages de prise de vue actuels. Sélectionnez une valeur de réglage dans l'onglet pour ouvrir l'élément de menu correspondant et modifier la valeur de réglage.
- Vous pouvez afficher l'écran du menu en attribuant la fonction [MENU] à une touche personnalisée au moyen de [ Régl. t. perso/sél.] ou [ Régl. t. perso/sél.], puis en appuyant sur cette touche.

## Relation entre le sélecteur de mode et l'écran du menu

Les groupes de menu et les éléments du menu affichés dans les onglets [Principal], [Prise de vue], [Exposition/couleur] et [Mise au point] varient selon le réglage du sélecteur de mode.

### Mode de prise d'images fixes (AUTO/P/A/S/M)

- Les éléments du menu pour la prise d'images fixes sont affichés.\*

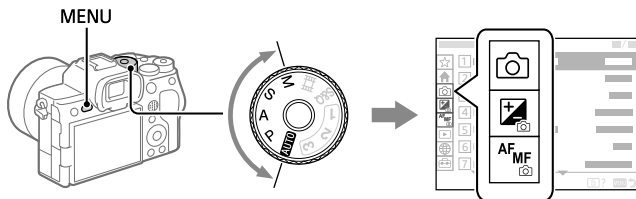





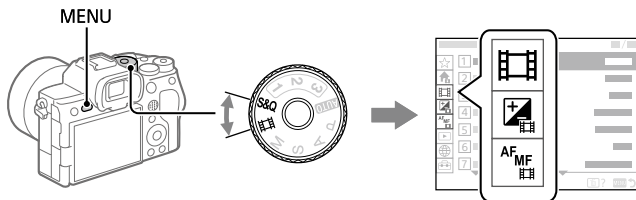

- \* Étant donné que vous pouvez enregistrer des films avec le bouton MOVIE (film) même en mode de prise d'images fixes, certains éléments de base du menu de film sont également affichés.

### Modes d'enregistrement de films (S&Q)

- Les éléments du menu pour l'enregistrement de films sont affichés.



## Icônes utilisées dans ce manuel

-   : Éléments du menu affichés dans les modes de prise d'images fixes (AUTO/P/A/S/M)
-   : Éléments du menu affichés dans les modes d'enregistrement de films (Film/S&Q)
-   : Éléments du menu affichés dans les modes de prise d'images fixes et dans les modes d'enregistrement de films

# Menu principal (liste des réglages de prise de vue)

Sélectionnez l'onglet  (Principal) sur l'écran du menu pour afficher une liste des réglages de prise de vue. Vous pouvez confirmer les réglages avant la prise de vue ou pour chaque scène, et aussi modifier directement les réglages depuis cet écran.

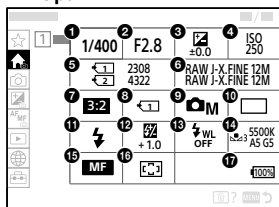

## Menu principal pour la prise d'images fixes

### Principal 1



- ❶ Vitesse d'obturation\*
- ❷ Ouverture\*
- ❸  Correct. exposit.
- ❹  ISO
- ❺ Formater
- ❻ Régl. qualité image
- ❼ Ratio d'aspect
- ❽  Réglag. supp. enr.
- ❾ Mode Pr. vue
- ❿ Entraînement
- ⓫ Mode Flash
- ⓬ Correct.flash
- ⓭ Flash sans fil



- 14  Bal. des blancs
- 15  Mode mise au pt
- 16  Zone mise au pt
- 17 Niveau de charge restante de la batterie





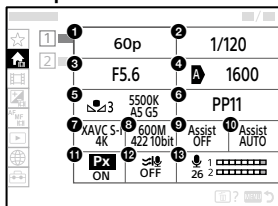

\* Lorsque le mode de prise de vue est [Programm. Auto], la vitesse d'obturation et la valeur d'ouverture s'affichent dans la même zone. Vous pouvez effectuer le décalage de programme en sélectionnant la zone.

## Menu principal pour l'enregistrement de films

### Principal 1



FR

- 1 Vit. défilem. enr./ Vit. défil. d'enr. (lors de l'enregistrement de films au ralenti/en accéléré)
- 2 Vitesse d'obturation
- 3 Ouverture
- 4  ISO
- 5  Bal. des blancs
- 6  Profil d'image
- 7  Format fichier
- 8 Réglage d'enreg./ Régl. ralenti+acc. (lors de l'enregistrement de films au ralenti/en accéléré)
- 9 Aide à l'aff. Gamma
- 10 Typ. aide aff. Gamma
- 11  Enregistr. proxy

12 Réduction bruit vent

13 Niveau d'enr. audio

## Principal 2

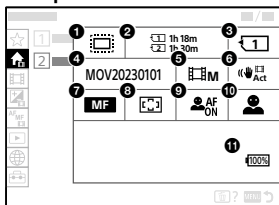

- 1 APS-CS35 Pr. de vue
- 2 Formater
- 3 Support d'enreg.
- 4 Réglages fichier
- 5 Mode Pr. vue
- 6 SteadyShot
- 7 Mode mise au pt
- 8 Zone mise au pt
- 9 Prior. visag/yx AF
- 10 Dtct suj. vis./yeux
- 11 Niveau de charge restante de la batterie

### Astuce

- Si vous attribuez la fonction [Aff. menu Principal] à la touche de votre choix au moyen des réglages des touches personnalisées, vous pouvez également ouvrir le menu principal en appuyant sur la touche attribuée.
- Vous pouvez ouvrir les écrans de réglage en touchant les icônes sur le menu principal lorsque [Fonctionnem. tactile] est réglé sur [ON] et que [Écran du menu] sous [Réglag. écran tactile] est réglé sur [ON].

# Bouton Fn (fonction)

Si vous appuyez sur le bouton Fn (fonction) pendant la prise de vue ou la lecture d'images, un menu (menu des fonctions) contenant les fonctions fréquemment utilisées apparaît sur l'écran, ce qui vous permet de rappeler rapidement les fonctions.

## Exemple de menu des fonctions

Les éléments affichés diffèrent selon l'état de l'appareil.

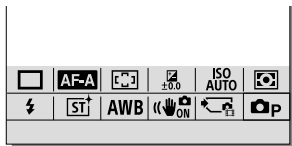

FR

### Astuce

- Utilisez [Réglages menu Fn]/[Réglag. menu Fn] pour enregistrer vos fonctions favorites sur les menus des fonctions pour la prise d'images fixes, l'enregistrement de films et la lecture d'images, respectivement. Vous pouvez enregistrer 12 fonctions sur chaque menu des fonctions.
- Lorsque [Fonctionnem. tactile] est réglé sur [ON] et que [Écran de prise d. vue]/[Écran de lecture] sous [Réglag. écran tactile] est réglé sur [ON], les opérations tactiles sont possibles sur l'écran du menu des fonctions.
- Lorsque [Fonctionnem. tactile] est réglé sur [ON] et que [Écran de prise d. vue]/[Écran de lecture] sous [Réglag. écran tactile] est réglé sur [ON], vous pouvez également ouvrir [Réglages menu Fn]/[Réglag. menu Fn] en maintenant enfoncé l'icône dans le menu des fonctions.
- Lorsque [Balayer vers le haut] sous [Écran de prise d. vue] est réglé sur [Ouvrir menu Fn], le menu des fonctions peut être affiché par opérations tactiles en balayant l'écran de prise de vue rapidement vers le haut. Lorsque [Écran de lecture] est réglé sur [ON], le menu des fonctions peut être affiché par opérations tactiles en balayant l'écran de lecture rapidement vers le haut.
- Balayez l'écran vers le bas depuis la zone située à l'extérieur du menu des fonctions ou touchez la zone en dehors du menu des fonctions pour le fermer.

## 1 Appuyez sur le bouton Fn (Fonction).

- Sur l'écran de prise de vue, appuyez à plusieurs reprises sur le bouton DISP sur la molette de commande pour afficher un mode d'écran autre que [Pour le viseur], puis appuyez sur le bouton Fn.



Bouton Fn (Fonction)

## 2 Appuyez sur le côté supérieur/inférieur/gauche/droit de la molette de commande pour sélectionner une fonction à régler.

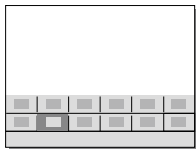

## 3 Sur l'écran de prise de vue, tournez le sélecteur avant pour sélectionner le réglage souhaité.

- Il est possible de régler certaines fonctions avec précision à l'aide du sélecteur arrière.

## 4 Appuyez au centre de la molette de commande.

### ■ Utilisation du bouton Fn dans l'affichage [Pour le viseur]

Si vous appuyez sur le bouton Fn alors que l'affichage de l'écran est réglé sur [Pour le viseur], vous pouvez utiliser directement les éléments que vous souhaitez modifier.

#### En mode auto

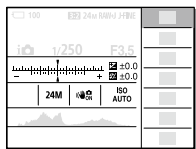
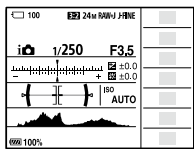

## En mode P/A/S/M



- Les contenus affichés et leurs positions indiquées dans les illustrations ne sont donnés qu'à titre indicatif, et peuvent être différents de l'affichage réel.

## ■ Pour ajuster les réglages depuis les écrans de réglage dédiés

Sélectionnez l'icône pour la fonction souhaitée, puis appuyez au centre de la molette de commande. L'écran de réglage dédié à la fonction apparaîtra. Suivez le guide d'opérations pour ajuster les réglages.

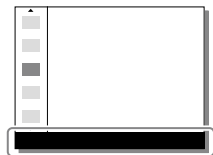

FR

Guide d'opérations

### Note

- Les éléments grisés sur l'écran [Pour le viseur] ne peuvent pas être modifiés en appuyant sur le bouton Fn.
- Certains réglages, tels que [Apparence créat.] et [Profil d'image], ne peuvent pas être utilisés sur l'écran [Pour le viseur] tant que vous n'accédez pas à l'écran de réglage dédié.

# Boutons C (personnalisés)



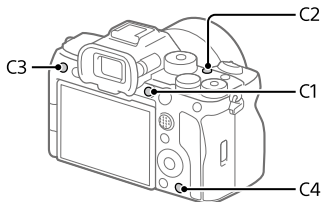

Si vous attribuez au préalable des fonctions fréquemment utilisées aux boutons personnalisés (C1 à C4), vous pouvez rappeler rapidement ces fonctions en appuyant simplement sur le bouton pendant la prise de vue ou la lecture.

Par défaut, les fonctions recommandées sont attribuées aux boutons personnalisés.



## ■ Pour vérifier/modifier les fonctions des boutons personnalisés

Vous pouvez confirmer la fonction actuellement attribuée à chaque bouton personnalisé en procédant comme suit.

MENU →  (Réglage) → [Personnal. manip] →  Régl. t. perso/sél.],  Régl. t. perso/sél.] ou  Rgl. Touche perso].

Si vous souhaitez modifier la fonction du bouton personnalisé, appuyez au centre de la molette de commande alors que le bouton personnalisé est sélectionné. Les fonctions pouvant être attribuées à ce bouton apparaissent. Sélectionnez la fonction souhaitée.

# Bouton DISP (Réglage de l'affichage)

En appuyant sur le bouton DISP (Réglage de l'affichage), vous pouvez changer le contenu affiché sur l'écran pendant la prise de vue et la lecture. L'affichage change chaque fois que vous appuyez sur le bouton DISP. L'affichage du viseur et l'affichage de l'écran pour la prise de vue peuvent être réglés séparément.

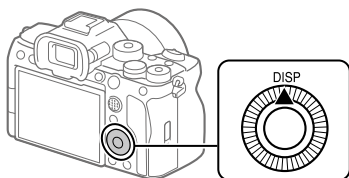

FR

## Astuce

- Vous pouvez éteindre l'écran avec le bouton DISP. Cochez [Écran désactivé] sous MENU → (Réglage) → [Personnal. manip] → [Régl. DISP (aff. écr.)] → [Écran].

## Pendant la prise de vue (écran)

Afficher ttes infos → Pas d'info affich → Histogramme → Niveau →

Pour le viseur → Afficher ttes infos

Lors de la prise d'images fixes :

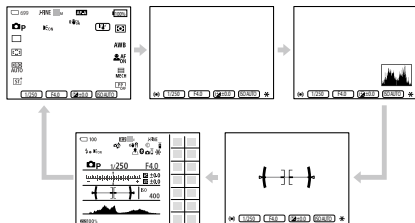

Lors de l'enregistrement de films :

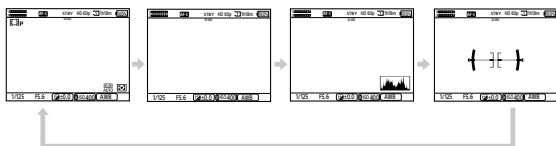

### Pendant la prise de vue (viseur)

Niveau → Pas d'info affich → Histogramme → Niveau

Lors de la prise d'images fixes :



Lors de l'enregistrement de films :

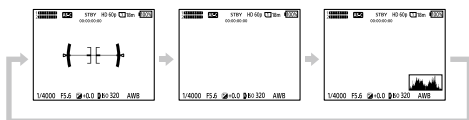

- Pour changer les informations affichées dans le viseur, appuyez sur le bouton DISP tout en regardant dans le viseur.

### Pendant la lecture (écran/viseur)

Info. affichage → Histogramme → Pas d'info affich → Info. affichage

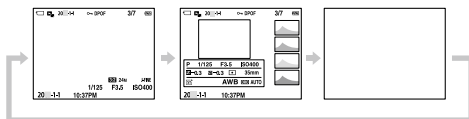

- Si l'image présente des zones surexposées ou sous-exposées, la partie correspondante clignote sur l'affichage de l'histogramme (avertissement surexposition/sous-exposition).
- Les réglages sélectionnés pour la lecture sont également appliqués dans [Affich. instantané].



## Note

- Les contenus affichés et leur position indiquée dans l'illustration ne sont donnés qu'à titre indicatif, et peuvent être différents de l'affichage réel.
- Les éléments suivants ne sont pas affichés dans les réglages par défaut.
  - Écran désactivé
  - Afficher ttes infos (lors de l'utilisation du viseur)
- Dans les modes d'enregistrement de films, [📷 Pour le viseur] ne peut pas être affiché. Si l'affichage de l'écran est réglé sur [📷 Pour le viseur], l'affichage bascule sur toutes les informations lorsque l'enregistrement d'un film démarre.

## Mise au point

### Sélection de la méthode de mise au point

#### Mode mise au pt



Sélectionne la méthode de mise au point adaptée au mouvement du sujet.

---

**MENU** → <sup>AF</sup><sub>MF</sub> (Mise au point) → [AF/MF] →  Mode mise au pt] → réglage souhaité.

**AF-S (AF ponctuel)** : Le produit verrouille la mise au point une fois qu'elle est obtenue. Utilisez cette option lorsque le sujet est immobile.

**AF-A (AF automatique)** : [AF ponctuel] et [AF continu] changent selon le mouvement du sujet. Lorsque vous enfoncez le déclencheur à mi-course, le produit verrouille la mise au point lorsqu'il détermine que le sujet est immobile, ou continue la mise au point lorsque le sujet est en mouvement. Pendant la prise de vue en continu, le produit photographie automatiquement avec [AF continu] dès la seconde prise.

**AF-C (AF continu)** : Le produit continue la mise au point tant que vous maintenez le déclencheur enfoncé à mi-course. Utilisez cette option lorsque le sujet est en mouvement. En mode [AF continu], il n'y a pas de bip lorsque l'appareil fait la mise au point.

**DMF (Mise au point manuelle directe)** : Vous pouvez procéder manuellement à des réglages fins une fois la mise au point automatique obtenue, ce qui vous permet de faire la mise au point sur un sujet plus rapidement que lorsque vous utilisez [MaP manuelle] depuis le début. Ceci se révèle pratique pour la prise de vue macro, par exemple.

**MF (MaP manuelle)** : Règle la mise au point manuellement. Si vous ne pouvez pas effectuer automatiquement la mise au point sur le sujet choisi, utilisez [MaP manuelle].

## ■ Témoign de mise au point

- **(allumé)** : Le sujet est net et la mise au point est verrouillée.
- **(clignotant)** : Le sujet n'est pas net.
- ⦿ **(allumé)** : Le sujet est net. La mise au point est ajustée continuellement en fonction des mouvements du sujet.
- ⦿ **(allumé)** : La mise au point est en cours.

## ■ Sujets sur lesquels il est difficile de faire automatiquement la mise au point

- Sujets sombres et éloignés
- Sujets faiblement contrastés
- Sujets vus à travers une vitre
- Sujets se déplaçant rapidement
- Lumière réfléchie ou surfaces brillantes
- Lumière clignotante
- Sujets en contre-jour
- Motifs répétitifs continus, comme les façades de bâtiments
- Sujets dans la zone de mise au point ayant des distances focales différentes

### Astuce

- En mode [AF continu], vous pouvez verrouiller la mise au point en maintenant enfoncé le bouton auquel la fonction [Verrou AF] a été attribuée.
- Lorsque vous réglez la mise au point sur l'infini dans le mode [MaP manuelle] ou dans le mode [Direct MFocus], assurez-vous que la mise au point se fait sur un sujet assez éloigné en vérifiant sur l'écran ou par le viseur.

### Note

- [AF automatique] est disponible uniquement si vous utilisez un objectif prenant en charge l'AF à détection de phase (page 33).
- Lorsque [AF continu] ou [AF automatique] est sélectionné, l'angle de champ peut changer petit à petit pendant la mise au point. Ceci n'affecte pas les images réellement enregistrées.
- Seuls [AF continu] et [MaP manuelle] sont disponibles lors de l'enregistrement de films ou lorsque le sélecteur de mode est réglé sur **S&Q** (Ralentis et accél.).

## Sélection de la zone de mise au point ( Zone mise au pt)





Réglez le type de cadre de mise au point lors de la prise de vue avec la mise au point automatique.

Sélectionnez le mode en fonction du sujet.

**MENU** → <sup>AF</sup><sub>MF</sub> (Mise au point) → [Zone mise au pt] →  Zone mise au pt] → réglage souhaité.







 **Large** : Fait la mise au point automatiquement sur un sujet couvrant l'ensemble de l'écran. Lorsque vous enfoncez le déclencheur à mi-course en mode d'enregistrement d'images fixes, un cadre vert s'affiche autour de la zone mise au point.

 **Zone** : Sélectionnez une zone sur l'écran sur laquelle faire la mise au point, et le produit sélectionnera automatiquement une zone de mise au point.

 **Fixe au centre** : Effectue automatiquement la mise au point sur un sujet au centre de l'image. À utiliser avec la fonction de verrouillage de la mise au point pour créer la composition de votre choix.

 **Spot : L / Spot : M / Spot : S** : Vous permet de déplacer le cadre de mise au point sur le collimateur souhaité sur l'écran et de faire la mise au point sur un sujet extrêmement petit dans une zone étroite.

 **Spot élargi** : Si le produit ne peut pas effectuer la mise au point sur un seul collimateur sélectionné, il utilise les collimateurs situés autour du [Spot] comme deuxième zone de priorité pour effectuer la mise au point.

    **Suivi** : Ce réglage est disponible uniquement si  Mode mise au pt] est réglé sur [AF continu]. Lorsque vous maintenez le déclencheur enfoncé à mi-course, le produit suit le sujet à l'intérieur de la zone de mise au point automatique sélectionnée. Dirigez le curseur sur [Suivi] sur l'écran de réglage  Zone mise au pt], puis sélectionnez la zone de début de suivi souhaitée en appuyant sur le côté gauche/droit de la molette de commande. Vous pouvez également déplacer la zone de début de suivi à l'endroit souhaité en désignant la zone comme étant [Suivi : Zone], [Suivi : spot L]/[Suivi : spot M]/[Suivi : spot S] ou [Suivi : spot élargi].

## Note

- [Zone mise au pt] est verrouillé sur [Large] dans les situations suivantes :
  - [Auto intelligent]
- La zone de mise au point peut ne pas s'allumer pendant la prise de vue en continu ou lorsque le déclencheur est enfoncé complètement en une fois.
- Lorsque le sélecteur de mode est placé sur [Film] ou S&Q (Ralent et accél.), ou pendant l'enregistrement de films, [Suivi] ne peut pas être sélectionné comme [Zone mise au pt].

## Exemples de cadres de télémètre

Le cadre de mise au point diffère comme suit.

### Lors de la mise au point sur une zone plus grande

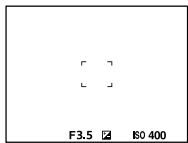

FR

### Lors de la mise au point sur une zone plus petite

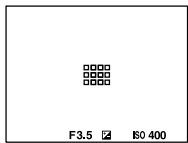

- Lorsque [Zone mise au pt] est réglé sur [Large] ou [Zone], le cadre de mise au point peut basculer entre « Lors de la mise au point sur une zone plus grande » et « Lors de la mise au point sur une zone plus petite » selon le sujet ou la situation.
- Lorsque vous fixez un objectif à monture A avec un adaptateur pour monture d'objectif (LA-EA3 ou LA-EA5) (vendu séparément), il se peut que le cadre de mise au point pour « Lors de la mise au point sur une zone plus petite » s'affiche.

## Lorsque la mise au point est effectuée automatiquement sur la totalité de la plage de l'écran

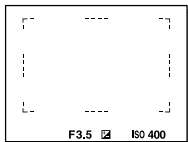

- Lorsque vous utilisez une autre fonction de zoom que le zoom optique en mode de prise d'images fixes, le réglage [Zone mise au pt] est désactivé et le cadre de mise au point est indiqué en pointillés. L'autofocus fonctionne avec priorité sur la zone centrale et autour.

## Pour déplacer la zone de mise au point

Vous pouvez déplacer la zone de mise au point en utilisant le sélecteur multidirectionnel lorsque [Zone mise au pt] est réglé sur les paramètres suivants :

- [Zone]
- [Spot : L]/[Spot : M]/[Spot : S]
- [Spot élargi]
- [Suivi : Zone]
- [Suivi : spot L]/[Suivi : spot M]/[Suivi : spot S]
- [Suivi : spot élargi]

Si vous avez au préalable affecté [Standard mise au pt] au centre du sélecteur multidirectionnel, vous pouvez replacer le cadre de mise au point au centre de l'écran en appuyant au centre du sélecteur multidirectionnel.

### Astuce

- Lorsque [Zone mise au pt] est réglé sur [Spot] ou [Spot élargi], vous pouvez déplacer le cadre de mise au point sur une distance supérieure en une fois en réglant [Qté dépl. cadreAF] sur [Grand].
- Vous pouvez déplacer rapidement le cadre de mise au point en le touchant et en le faisant glisser sur l'écran. Réglez [Fonctionnem. tactile] sur [ON] et réglez [Fnct tact. lors de pdv] sous [Écran de prise d. vue] dans [Réglag. écran tactile] sur [Mise au pt tactil.] au préalable.

## ■ Pour suivre provisoirement le sujet lors de la prise d'images fixes (Suivi activé)

Vous pouvez modifier provisoirement le réglage pour [Zone mise au pt] sur [Suivi] pendant que vous maintenez enfoncée la touche personnalisée à laquelle vous avez attribué [Suivi activé] au préalable. Le réglage de [Zone mise au pt] avant d'avoir activé [Suivi activé] bascule sur le réglage [Suivi] équivalent.

Par exemple :

[Zone mise au pt] avant d'activer [Suivi activé]	[Zone mise au pt] avec [Suivi activé] actif
[Large]	[Suivi : Large]
[Spot : S]	[Suivi : spot S]
[Spot élargi]	[Suivi : spot élargi]

## ■ AF à détection de phase

Lorsque des collimateurs AF à détection de phase se trouvent dans la zone de mise au point automatique, le produit associe la mise au point automatique de l'AF à détection de phase et de l'AF par optimisation des contrastes.

### Note

- L'AF à détection de phase est disponible uniquement lorsqu'un objectif compatible est fixé. Vous ne pouvez pas utiliser [AF automatique], [Sensibil. Suivi AF], [Sens. com. suj AF] ou [Vit. transition AF] avec un objectif non compatible avec l'AF à détection de phase. Par ailleurs, même si vous utilisez un objectif compatible déjà en votre possession, il se peut que l'AF à détection de phase ne fonctionne pas tant que vous n'avez pas mis l'objectif à jour.

## Mise au point sur les yeux humains

L'appareil peut détecter automatiquement les visages et les yeux et faire la mise au point sur les yeux (AF sur les yeux). L'explication suivante concerne les cas où la cible de la détection est humaine. Il est possible de détecter les visages de 8 sujets maximum.

Il existe deux méthodes présentant quelques différences de spécifications pour exécuter [AF sur les yeux]. Sélectionnez la méthode convenant à votre objectif.

Élément	Fonction [ Prior. visag/yx AF]	[AF sur les yeux] via une touche personnalisée
<b>Caractéristiques</b>	L'appareil détecte les visages/yeux avec une plus grande priorité.	L'appareil détecte exclusivement les visages/yeux.
<b>Préparation préalable</b>	<ul style="list-style-type: none"> <li>• Sélectionnez [ Prior. visag/yx AF] → [ON] (page 54).</li> <li>• Sélectionnez [ Dtct suj. vis./yeux] → [Humain].</li> </ul>	Attribuez [AF sur les yeux] à la touche souhaitée au moyen de [ Régl. t. perso/sél.] ou [ Régl. t. perso/sél.].
<b>Comment exécuter [AF sur les yeux]</b>	Enfoncez le déclencheur à mi-course.	Appuyez sur la touche à laquelle vous avez attribué la fonction [AF sur les yeux]*.
<b>Détails des fonctions</b>	<ul style="list-style-type: none"> <li>• Lorsque l'appareil détecte un visage ou un œil à l'intérieur ou autour de la zone de mise au point désignée, il fait la mise sur le visage ou l'œil avec une plus grande priorité.</li> <li>• Si l'appareil ne détecte pas de visage ou d'œil à l'intérieur ou autour de la zone de mise au point désignée, il fera la mise au point sur un autre sujet détectable.</li> </ul>	<ul style="list-style-type: none"> <li>• L'appareil fait exclusivement la mise au point sur des visages ou des yeux n'importe où sur l'écran, quel que soit le réglage de [ Zone mise au pt].</li> <li>• L'appareil ne fera pas automatiquement la mise au point sur un autre sujet si aucun visage ou œil n'est détecté n'importe où sur l'écran.</li> </ul>
<b>Mode de mise au point</b>	Suit le réglage désigné par [ Mode mise au pt]	Suit le réglage désigné par [ Mode mise au pt]
<b>Zone de mise au point</b>	Suit le réglage désigné par [ Zone mise au pt].	La zone de mise au point devient provisoirement l'écran entier, quel que soit le réglage de [ Zone mise au pt].

\* Que [ Prior. visag/yx AF] soit réglé sur [ON] ou [OFF], vous pouvez utiliser [AF sur les yeux] via une touche personnalisée tout en appuyant sur la touche personnalisée à laquelle vous avez attribué [AF sur les yeux].



## ■ [AF sur les yeux] par la touche personnalisée

La fonction AF sur les yeux peut être utilisée en attribuant [AF sur les yeux] à une touche personnalisée. L'appareil peut faire la mise au point sur les yeux tant que vous appuyez sur la touche. Cette fonction est utile lorsque vous souhaitez appliquer temporairement la fonction AF sur les yeux à tout l'écran quel que soit le réglage pour [Régl. Zone mise au pt.]. L'appareil ne fait pas automatiquement la mise au point si aucun visage ou œil n'est détecté.

- ① **MENU** → [Réglage] → [Personnal. manip] → [Régl. t. perso/sél.] ou [Régl. t. perso/sél.] → **touche souhaitée, puis attribuez la fonction [AF sur les yeux] à la touche.**
- ② **MENU** → <sup>AF</sup><sub>MF</sub> (Mise au point) → [AF visage/yeux] → [Dtct suj. vis./yeux] → [Humain].
- ③ **Dirigez l'appareil vers le visage d'une personne, et appuyez sur la touche à laquelle vous avez attribué la fonction [AF sur les yeux].**

Pour prendre une image fixe, enfoncez le déclencheur tout en appuyant sur la touche.

## ■ Pour faire la mise au point sur les yeux d'un animal

Réglez [Dtct suj. vis./yeux] sur [Animal] avant la prise de vue. Si la cible de la détection est un animal, les yeux ne peuvent être détectés qu'à l'occasion de la prise d'images fixes. Les visages des animaux ne sont pas détectés.

### Note

- La fonction [AF sur les yeux] risque de ne pas très bien fonctionner dans les situations suivantes :
  - Lorsque la personne porte des lunettes de soleil.
  - Lorsque les yeux de la personne sont couverts par une frange.
  - Lorsque l'éclairage est faible ou que le sujet est en contre-jour.
  - Lorsque les yeux sont fermés.
  - Lorsque le sujet est dans l'ombre.
  - Lorsque le sujet est flou.
  - Lorsque le sujet bouge trop.

Il existe également d'autres situations dans lesquelles il peut s'avérer impossible de faire la mise au point sur les yeux.

- Lorsque l'appareil ne peut pas faire la mise au point sur les yeux humains, il détectera et fera la mise au point sur le visage à la place. L'appareil ne peut pas faire la mise au point sur des yeux si aucun visage humain n'est détecté.
- Dans certaines conditions, il se peut que l'appareil ne détecte aucun visage ou détecte accidentellement d'autres objets en tant que visages.

# Sélection du mode d'entraînement (prise de vue en continu/retardateur)





Sélectionnez le mode approprié pour le sujet, comme la prise de vue image par image, la prise de vue en continu ou la prise de vue en bracketing.

## 1 Sélectionnez / (Entraînement) sur la molette de commande → réglage souhaité.

- Vous pouvez également régler le mode d'entraînement en sélectionnant MENU →  (Prise de vue) → [Entraînement] → [Entraînement].
- Pour plus d'informations sur les paramètres autres que [Pr. d. v. en cont.], reportez-vous au « Guide d'aide ».

FR

 **Prise de v. uniq.** : Prend une photo lorsque vous appuyez sur le déclencheur.

 **Pr. d. v. en cont.** : Effectue des prises de vue en continu tant que vous maintenez le déclencheur enfoncé (page 38).

 **Retardat. (uniq.)** : Effectue une prise de vue, le délai spécifié (en secondes) partant du moment où vous appuyez sur le déclencheur.

 **Retardat. (Cont.)** : Effectue le nombre de prises de vue spécifié, le délai spécifié (en secondes) partant du moment où vous appuyez sur le déclencheur.

**BRK C Bracket continu** : Effectue des prises de vue lorsque le déclencheur est maintenu enfoncé, chacune avec un degré d'exposition différent.

**BRK S Bracket simple** : Effectue le nombre de prises de vue spécifié, une par une et chacune avec un degré d'exposition différent.

**BRK WB Bracket bal.B** : Permet de prendre trois images en tout, chacune avec différentes tonalités de couleur en fonction des réglages de la balance des blancs, de la température de couleur et du filtre de couleur sélectionnés.

**BRK DRO Bracket DRO** : Permet de prendre trois images en tout, chacune à un degré d'optimiseur de plage dynamique différent.

---

## 2 Sélectionnez le mode souhaité en appuyant sur le côté droit/ gauche de la molette de commande.

---

### Pr. d. v. en cont.



Effectue des prises de vue en rafale tant que vous maintenez le déclencheur enfoncé.



---

## 1 Sélectionnez / (Entraînement) sur la molette de commande → [Pr. d. v. en cont.].

- Vous pouvez également régler le mode d'entraînement en sélectionnant MENU →  (Prise de vue) → [Entraînement] → [Entraînement].
- 

## 2 Sélectionnez le mode souhaité en appuyant sur le côté droit/ gauche de la molette de commande.

 **Pr. de vue en continu : Hi+** : Effectue des prises de vue en continu à la vitesse maximale tant que vous maintenez le déclencheur enfoncé.

 **Hi** **Prise de vue en continu : Hi** /  **MD** **Prise de vue en continu : Mid** /  **Lo** **Prise de vue en continu : Lo** : L'affichage en temps réel du sujet sur l'écran ou dans le viseur pendant la prise de vue facilite le suivi.

---

### Astuce

- Pour ajuster continuellement la mise au point et l'exposition pendant la prise de vue en continu, réglez comme suit :
  - [ Mode mise au pt] : [AF continu]
  - [AEL av. déclench.] : [OFF] ou [Auto]

### Note

- Lorsque l'ouverture est supérieure à F11 dans le mode [Pr. de vue en continu : Hi+], [Prise de vue en continu : Hi] ou [Prise de vue en continu : Mid], la mise au point est verrouillée sur le réglage pendant la première prise de vue.
- Le sujet ne s'affiche pas en temps réel sur l'écran ou dans le viseur pendant la prise de vue en mode [Pr. de vue en continu : Hi+].
- La vitesse de la prise de vue en continu diminue lors de la prise de vue au format RAW non compressé.
- La vitesse de la prise de vue en continu diminue lorsque vous photographiez avec un flash.

# Fonctions tactiles lors de la prise de vue

Vous pouvez utiliser deux fonctions tactiles différentes pour la mise au point avec cet appareil.

## Mise au pt tactil.

Vous pouvez spécifier l'emplacement de la mise au point par opérations tactiles.

## Suivi tactile

L'appareil maintient la mise au point sur le sujet touché sur l'écran. L'appareil continue le suivi même si le sujet se déplace.

## Déclench. tactile

L'appareil effectue automatiquement la mise au point sur le point que vous touchez et photographie une image fixe.

FR

## Opérations via le pavé tactile

Cet appareil offre deux types d'opérations tactiles : Les opérations via l'écran tactile, où vous touchez l'écran tout en le regardant directement. Les opérations via le pavé tactile, où vous utilisez l'écran comme pavé tactile tout en regardant dans le viseur.

Sélectionnez MENU →  (Réglage) → [Manipulat. tactile] → [Écran/pavé tactile] pour choisir le type d'opérations à activer.

Pour plus d'informations sur les fonctions tactiles, reportez-vous au « Guide d'aide ».

### Astuce

- Si vous réglez [Sensibilité tactile] sur [Sensible], la réponse tactile est améliorée.

### Note

- L'écran peut ne pas répondre lorsque vous l'utilisez avec des gants.

## Fonctions disponibles avec un smartphone (Creators' App)

L'utilisation de l'application pour smartphone Creators' App vous permet de prendre une photo tout en commandant l'appareil avec un smartphone ou de transférer les images enregistrées sur l'appareil vers le smartphone.

Téléchargez et installez l'application Creators' App depuis la boutique d'applications de votre smartphone. Si Creators' App est déjà installé sur votre smartphone, veillez à le mettre à jour vers la plus récente version.



Pour plus d'informations sur Creators' App, reportez-vous au site Web suivant.

**<https://www.sony.net/ca/>**

### Astuce

- Vous pouvez également installer Creators' App en scannant le QR Code affiché sur l'écran de l'appareil photo avec votre smartphone.

### Note

- Les procédures d'utilisation et les affichages à l'écran sont modifiables sans préavis en fonction des futures mises à niveau.

## Smartphones compatibles

Reportez-vous à la page d'assistance pour les informations les plus récentes.

<https://www.sony.net/ca/help/mobile/>

- Pour plus d'informations sur les versions Bluetooth compatibles avec votre smartphone, consultez le site Web produit de votre smartphone.

# Gestion et édition d'images sur un ordinateur

En raccordant l'appareil à un ordinateur au moyen d'un câble USB ou en insérant la carte mémoire de l'appareil dans l'ordinateur, vous pouvez importer les images enregistrées sur l'ordinateur.

Vous pouvez effectuer la prise de vue à distance depuis un ordinateur et modifier ou développer des images RAW enregistrées avec l'appareil au moyen de la suite logicielle Imaging Edge Desktop.

Pour plus d'informations sur les logiciels, consultez l'URL suivante :  
<https://www.sony.net/disoft/>

## Creators' Cloud

Creators' Cloud est une solution dans le cloud qui intègre des applications et des services de production.

Creators' Cloud fournit des services et des applications aux créateurs de différentes productions.

La disponibilité de Creators' Cloud et les services pris en charge diffèrent selon le pays/la région.



Pour plus d'informations sur Creators' Cloud et l'état de prise en charge de chaque service, reportez-vous au site Web suivant.

**<https://www.sony.net/cc/>**





## Liste des éléments du MENU

Pour plus d'informations sur la manière d'utiliser le menu, voir « Bouton MENU » (page 15).

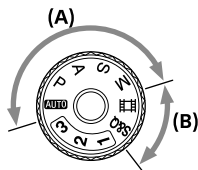

Les éléments du menu affichés varient selon la position du sélecteur de mode (page 12).

Dans les tableaux ci-dessous, les modes dans lesquels chaque élément du menu s'affiche sont indiqués par les icônes images fixes/films.



 : L'élément du menu s'affiche lorsque le sélecteur de mode est réglé sur les modes de prise d'images fixes **(A)**.

 : L'élément du menu s'affiche lorsque le sélecteur de mode est réglé sur les modes d'enregistrement de films **(B)**.

  : L'élément du menu s'affiche lorsque le sélecteur de mode est réglé sur les modes de prise d'images fixes **(A)** ou les modes d'enregistrement de films **(B)**.



- Lorsque le sélecteur de mode est réglé sur 1, 2 ou 3 (**MR** Rappel. régl. pdv), les éléments du menu affichés sont déterminés par le mode enregistré sur chaque numéro d'enregistrement.

























FR



























### Onglet (Principal)















Les réglages de prise de vue sont affichés dans une liste. Pour plus d'informations, consultez « Menu principal (liste des réglages de prise de vue) » (page 18).









































### Onglet (Prise de vue)





















Qualité img/enr.		
	Com. JPEG/HEIF	Permet de changer le format de fichier pour les images fixes en JPEG ou HEIF.
	Régl. qualité image	Configure les réglages pour les images fixes, tels que la qualité d'image et la taille d'image.

	<b>Ratio d'aspect</b>	Permet de définir le ratio d'aspect des images fixes.
	 <b>Format fichier</b>	Sélectionne le format de fichier film. ([XAVC HS 4K]/[XAVC S 4K], etc.)
	 <b>Réglages de films</b>	Sélectionne une cadence de prise de vue et un débit binaire pour le film.
	 <b>S&amp;Q Régl. ralenti+acc.</b>	Change les réglages pour l'enregistrement de films au ralenti et en accéléré.
	 <b>Px Réglages proxy</b>	Enregistre simultanément les fichiers proxy à débit binaire bas.
	 <b>APS-C S35 Pr. de vue</b>	Active/désactive l'enregistrement avec l'angle de champ au format APS-C pour les images fixes et au format Super35mm pour les films.
	<b>RB Pose longue</b>	Permet de définir le traitement de la réduction de bruit pour les prises de vue dont la vitesse d'obturation est égale ou supérieure à 1 seconde.
	<b>RB ISO élevée</b>	Permet de définir le traitement à appliquer à la réduction du bruit pour les prises de vue à sensibilité ISO élevée.
	<b>Images fixes HLG</b>	Effectue la prise d'images fixes compatibles avec la norme HDR Hybrid Log-Gamma (HLG).
	<b>Espace colorim.</b>	Permet de modifier l'espace colorimétrique (spectre des couleurs reproductibles).
	 <b>Comp. d'objectif</b>	Sélectionne le type de correction d'objectif.
<b>Support</b>		
	<b>Formater</b>	Permet de formater la carte mémoire.
	 <b>Réglag. supp. enr.</b>	Permet de définir la méthode d'enregistrement des images sur deux fentes de carte mémoire.
	 <b>Récup. BD images</b>	Permet l'enregistrement et la lecture, ainsi que la récupération du fichier de base de données d'image.
	 <b>Aff. info support</b>	Affiche le temps d'enregistrement restant pour les films et le nombre d'images fixes enregistrables sur la carte mémoire.

























Fichier		
 	<b>Régl. fich./doss.</b>	Définit les noms de fichier pour les images fixes à prendre, et spécifie les dossiers pour stocker les images fixes prises.
 	<b>Sélect. dossier REC</b>	Sélectionne le dossier dans lequel les images sont sauvegardées (dossier REC) avec [Nom du dossier] sous [Régl. fich./doss.] réglé sur [Standard], et lorsqu'il y a au moins deux dossiers.
 	<b>Créat. d'un dossier</b>	Permet de créer un nouveau dossier sur la carte mémoire pour l'enregistrement des images fixes.
 	<b>Informations IPTC</b>	Enregistre les informations IPTC lors de l'enregistrement d'images fixes.
 	<b>Informat. copyright</b>	Permet de définir les informations sur les droits d'auteur pour les images fixes.
 	 <b>Inscri. num. série</b>	Écrit le numéro de série de l'appareil photo pendant la prise de vue.
 	<b>Réglages fichier</b>	Définit les numéros et noms de fichiers pour les films à enregistrer.
Mode pr. de vue		
 	<b>Mode d'exposit.</b>	Règle le mode d'exposition lors de l'enregistrement de films.
 	<b>S&amp;Q Mode d'exposit.</b>	Règle le mode d'exposition lors de l'enregistrement de films au ralenti/en accéléré.
 	<b>T. ctrl Exposition</b>	Sélectionne la méthode permettant de régler l'exposition pendant l'enregistrement de films.
 	<b>MR Rappel. régl. pdv</b>	Permet de rappeler les réglages préenregistrés sur [MR Mém. réglag. pdv].
 	<b>MR Mém. réglag. pdv</b>	Permet d'enregistrer les modes souhaités et les réglages de l'appareil.
 	<b>MR Sélec. support</b>	Permet de sélectionner la fente de carte mémoire à partir de laquelle les réglages sont rappelés ou sur laquelle les réglages sont enregistrés pour M1 à M4.

	<b>Enr. régl. pdv pers.</b>	Permet d'attribuer des fonctions à la touche personnalisée et de les rappeler lors de la prise de vue.
<b>Entraînement</b>		
	<b>Entraînement</b>	Sélectionne un mode de prise de vue, comme la prise de vue en continu. ([Retardat. (uniq.)]/[Bracket continu], etc.)
	<b>Réglages bracketing</b>	Permet de définir la prise de vue avec retardateur en mode bracketing et l'ordre de prise de vue pour le bracketing d'exposition ou le bracketing de la balance des blancs.
	<b>Fnc't pdv intervall.</b>	Permet de configurer les réglages pour la prise de vue à intervalles.
<b>Obturat./silenc.</b>		
	 <b>Régl. mode silenc</b>	Permet de définir le mode silencieux afin de supprimer les bruits de fonctionnement de l'appareil.
	<b>Type déclencheur</b>	Permet d'effectuer la prise de vue en choisissant l'obturateur mécanique ou l'obturateur électronique.
	<b>e-Obt. à rideaux av.</b>	Active/désactive la fonction Obturateur à rideaux avant électronique.
	 <b>Déc sans obj.</b>	Active/désactive le déclenchement de l'obturateur lorsqu'aucun objectif n'est fixé.
	<b>Déclen. sans c. mém.</b>	Active/désactive le déclenchement de l'obturateur lorsqu'aucune carte mémoire n'est insérée.
	<b>Pdv anti-scintill.</b>	Détecte le scintillement/clignotement des sources d'éclairage artificiel comme une lumière fluorescente et synchronise la prise d'images avec les moments où le scintillement aura moins d'impact.
<b>Enregistr. audio</b>		
	<b>Enregistrem. audio</b>	Active/désactive l'enregistrement audio en mode Film.
	<b>Niveau d'enr. audio</b>	Permet de régler le niveau de l'enregistrement audio pendant l'enregistrement de films.

















 	<b>Chrono Sortie Audio</b>	Permet de régler la suppression d'écho pendant le contrôle du son et d'éviter des écarts indésirables entre l'image et le son.
 	<b>Réduction bruit vent</b>	Réduit le bruit du vent pendant l'enregistrement de films.
 	<b>ni Audio pr griffe</b>	Permet de définir le format d'enregistrement pour le son numérique transmis par les accessoires fixés sur la griffe multi-interface.
<b>TC/UB</b>		
 	<b>Time Code Preset</b>	Règle le code temporel.
 	<b>User Bit Preset</b>	Règle le bit utilisateur.
 	<b>Time Code Format</b>	Sélectionne la méthode d'enregistrement du code temporel. (Uniquement lorsque [Sélect. NTSC/PAL] est réglé sur NTSC.)
 	<b>Time Code Run</b>	Sélectionne le format de comptage du code temporel.
 	<b>Time Code Make</b>	Sélectionne le format d'enregistrement du code temporel sur le support d'enregistrement.
 	<b>User Bit Time Rec</b>	Active/désactive l'enregistrement de l'heure sous forme de bit utilisateur.
<b>Stabilisation img</b>		
 	 <b>SteadyShot</b>	Active/désactive SteadyShot pendant la prise d'images fixes.
 	 <b>SteadyShot</b>	Active/désactive SteadyShot pendant l'enregistrement de films.
 	 <b>Ajust. SteadyShot</b>	Permet de définir les réglages SteadyShot.
 	  <b>Longueur foc.</b>	Applique la fonction SteadyShot selon la longueur focale définie au moyen de [   Longueur foc.] lorsque [  Ajust. SteadyShot] est réglé sur [Manuel].
<b>Zoom</b>		
 	 <b>Zoom</b>	Règle le facteur de zoom.
 	 <b>Gamme du Zoom</b>	Active/désactive les fonctions Zoom « Clear Image » et Zoom numérique lorsque vous utilisez le zoom.

	 <b>Vit. z. touch. pers.</b>	Règle la vitesse de zoom lorsque la fonction de zoom est attribuée à une touche personnalisée.
	 <b>Vit. zoom à dist.</b>	Règle la vitesse de zoom lorsque la fonction de zoom est utilisée avec une télécommande.
<b>Affich. pr. de vue</b>		
	 <b>Aff. quadrillage</b>	Active/désactive l'affichage du quadrillage pour régler la composition de l'image.
	 <b>Type quadrillage</b>	Sélectionne le type de quadrillage parmi [Grille règle tiers], [Grille carrée] et [Diag.+Grille carr].
	<b>Régl. Aff. Live View</b>	Active/désactive l'application sur l'affichage Live View de réglages comme la correction d'exposition.
	<b>Aff. évid. pdt ENR</b>	Active/désactive l'affichage d'un cadre rouge sur les bords de l'écran de l'appareil pendant l'enregistrement d'un film.
<b>Affich. marqueur</b>		
	 <b>Marqueur aspect</b>	Active/désactive l'affichage du marqueur d'aspect lors de la prise d'images fixes.
	<b>Type marq. d'aspect</b>	Permet de régler le ratio d'aspect du marqueur d'aspect affiché.
	<b>Niveau marq. aspect</b>	Permet de régler la densité des couleurs pour le marqueur d'aspect affiché.
	<b>Affich. marqueur</b>	Active/désactive l'affichage de marqueurs à l'écran lors de l'enregistrement de films.
	<b>Marqueur central</b>	Active/désactive l'affichage du marqueur central au centre de l'écran de prise de vue.
	 <b>Marqueur aspect</b>	Permet de régler l'affichage du marqueur d'aspect lors de l'enregistrement d'un film.
	<b>Zone de sécurité</b>	Permet de régler l'affichage de la zone de sécurité. Il s'agit de la plage standard d'affichage compatible avec un téléviseur classique.
	<b>Image guide</b>	Active/désactive l'affichage du cadre de guidage. Vous pouvez vérifier si le sujet est horizontal ou perpendiculaire au sol.



















## Onglet (Exposition/couleur)





Exposition		
 	<b>Obt. vit. lente aut.</b>	Active/désactive le ralentissement automatique de la vitesse d'obturation lors de l'enregistrement des films si le sujet est sombre.
 	 <b>ISO</b>	Permet de spécifier la sensibilité ISO.
 	 <b>Limite plage ISO</b>	Vous pouvez limiter la plage de sensibilité ISO lorsque la sensibilité ISO est réglée manuellement.
 	<b>ISO AUTO vit.ob min</b>	Si vous sélectionnez [ISO AUTO] lorsque le mode de prise de vue est [Programm. Auto] ou [Priorité d'ouvert.], vous pouvez définir la vitesse d'obturation à partir de laquelle la sensibilité ISO change.
 	<b>R. c. auto/manuel</b>	Lorsque vous enregistrez des films, vous pouvez permuter le réglage auto/manuel de la valeur d'ouverture, de la vitesse d'obturation et de la sensibilité ISO de manière indépendante. Vous pouvez utiliser cette fonction comme le système de contrôle de l'exposition d'une caméra vidéo professionnelle. Cette fonction est disponible lorsque [T. ctrl Exposition] est réglé sur [M. Exposition fl.].
Correct. exposit.		
 	 <b>Correct. exposit.</b>	Corrige la luminosité de la totalité de l'image.
 	 <b>Rétablir comp. EV</b>	Active/désactive le maintien de la valeur d'exposition définie au moyen de  [Correct. exposit.] lors de la mise hors tension avec la molette de correction d'exposition réglée sur « 0 ».
 	 <b>Palier d'expo.</b>	Sélectionne la taille de l'incrément pour la vitesse d'obturation, l'ouverture et la correction de l'exposition.
 	 <b>Régl. stdrd d'expo</b>	Règle le standard pour la valeur d'exposition correcte pour chaque mode de mesure.

FR











Mesure		
	 <b>Mode de mesure</b>	Sélectionne la méthode de mesure de la luminosité. ([Multi]/[Spot], etc.)
	 <b>Visag. multimesur</b>	Active/désactive la mesure par l'appareil de la luminosité en fonction des visages détectés avec  Mode de mesure] réglé sur [Multi].
	 <b>Point spotmètre</b>	Permet de choisir de coordonner le point de la mesure spot avec la zone de mise au point lorsque  Zone mise au pt] est réglé sur [Spot], etc.
	<b>AEL av. déclench.</b>	Permet de choisir de verrouiller l'exposition lorsque le déclencheur est enfoncé à mi-course. Cette fonction s'avère utile lorsque vous souhaitez régler séparément la mise au point et l'exposition.
Flash		
	<b>Mode Flash</b>	Permet de régler le flash.
	<b>Correct.flash</b>	Permet de régler l'intensité du flash.
	<b>Rég.corr.expo</b>	Active/désactive la répercussion de la valeur de la correction d'exposition sur la correction d'exposition du flash.
	<b>Flash sans fil</b>	Active/désactive la prise de vue avec le flash sans fil.
	<b>Réd. yeux rouges</b>	Permet d'atténuer le phénomène des yeux rouges lorsque vous utilisez le flash.
	<b>Régl. flash externe</b>	Permet de régler le mode de flash ou la luminescence du flash externe depuis le menu sur l'appareil.
	<b>Enr. régl. pdv flash</b>	La vitesse d'obturation et la sensibilité ISO lors de la prise de vue avec flash sont conservées séparément des réglages lorsque le flash n'est pas utilisé. L'appareil photo détermine si le flash est activé ou non et bascule automatiquement entre les réglages.

















































Bal. des blancs		
 	<b>Bal. des blancs</b>	Corrige la teinte donnée par la lumière ambiante pour photographier des objets blanchâtres dans des tons blancs. ([Auto]/[Lumière jour], etc.)
 	<b>Régl. prior. AWB</b>	Permet de sélectionner la tonalité prioritaire lors de la prise de vue dans des conditions d'éclairage spécifique comme une lumière incandescente avec  Bal. des blancs] réglé sur [Auto].
 	<b>Verr. AWB déclin.</b>	Active/désactive le verrouillage de la balance des blancs pendant que le déclencheur est enfoncé, même en mode de balance des blancs automatique.
 	<b>WB sans à-coups</b>	Règle la vitesse de changement de la balance des blancs pendant l'enregistrement de films, comme lorsque la valeur de réglage pour  Bal. des blancs] ou  Régl. prior. AWB] est modifiée.
 	<b>Taill cadr capt WB</b>	Permet de modifier la taille du cadre de capture de la balance des blancs utilisé lors du réglage de la balance des blancs personnalisée.
Couleur/ton		
 	<b>Optimis. de Dyn.</b>	Analyse le contraste ombre-lumière entre le sujet et l'arrière-plan en divisant l'image en petites zones, ce qui permet d'obtenir une image à la luminosité et la gradation optimales.
 	<b>Apparence créat.</b>	Sélectionne le traitement d'image souhaité ([VV]/[PT], etc.). Vous pouvez également effectuer des réglages détaillés pour des paramètres comme le contraste, la saturation et la netteté.
 	<b>Profil d'image</b>	Permet de modifier des réglages comme la couleur et la teinte pendant l'enregistrement d'images. * Cette fonction est destinée aux créateurs de films chevronsés.













Affichage zebra		
	 <b>Affichage zebra</b>	Active/désactive l'affichage de bandes à utiliser comme guide lors du réglage de la luminosité.
	 <b>Niveau zebra</b>	Règle le niveau de la luminosité du motif zébré.

## Onglet <sup>AF</sup><sub>MF</sub> (Mise au point)

AF/MF		
	 <b>Mode mise au pt</b>	Permet de sélectionner le mode de mise au point. ([AF ponctuel]/[AF continu], etc.)
	<b>Régl. prior. ds AF-S</b>	Permet de définir le délai de déclenchement de l'obturateur lorsque  <b>Mode mise au pt</b> est réglé sur [AF ponctuel], [Direct MFocus] ou [AF automatique] avec un sujet immobile.
	<b>Régl. prior. ds AF-C</b>	Permet de définir le délai de déclenchement de l'obturateur lorsque  <b>Mode mise au pt</b> est réglé sur [AF continu] avec un sujet en mouvement.
	<b>Sensibil. Suivi AF</b>	Permet de régler la sensibilité de suivi AF pour le mode de prise d'images fixes.
	<b>illuminateur AF</b>	Permet de régler l'illuminateur AF, lequel apporte de la lumière pour aider à la mise au point dans les scènes sombres.
	<b>Entrain. ouvert. AF</b>	Change le système de commande de l'ouverture pour donner la priorité aux performances de suivi de la mise au point automatique ou au silence.
	<b>MaP/zoom préregl.</b>	Enregistre une combinaison entre position de mise au point (distance par rapport au sujet net) et position de zoom (angle de champ) sur la touche personnalisée et règle la position de mise au point/position de zoom à rappeler en appuyant sur la touche personnalisée.





 	<b>AF par déclenc.</b>	Permet de choisir d'exécuter la mise au point automatique lorsque le déclencheur est enfoncé à mi-course. Cette fonction s'avère utile lorsque vous souhaitez régler séparément la mise au point et l'exposition.
 	<b>Pré-AF</b>	Active/désactive la mise au point automatique avant que vous n'enfonciez le déclencheur à mi-course.
 	<b>Vit. transition AF</b>	Permet de régler la vitesse de déplacement de la position de mise au point lorsque la cible de la mise au point automatique passe en mode d'enregistrement de films.
 	<b>Sens. com. suj AF</b>	Permet de régler la sensibilité avec laquelle la mise au point bascule sur un autre sujet lorsque le sujet initial quitte la zone de mise au point pendant l'enregistrement de films.
 	<b>Assistance AF</b>	Permet de modifier le sujet net en utilisant la bague de mise au point de l'objectif pendant l'enregistrement d'un film avec mise au point automatique.
<b>Zone mise au pt</b>		
 	 <b>Zone mise au pt</b>	Sélectionne la zone de mise au point. ([Large]/[Spot], etc.)
 	 <b>Lim. zone m. au pt</b>	Limite les types de réglages de zones de mise au point disponibles au préalable.
 	<b>Comm zo. AF V/H</b>	Permet d'ajuster  <b>Zone mise au pt</b> et la position du cadre de mise au point en fonction de l'orientation de l'appareil (horizontal ou vertical).
 	 <b>Coul. cadre m.a.p.</b>	Définit la couleur du cadre indiquant la zone de mise au point.
 	<b>Enregistr. zone AF</b>	Active/désactive provisoirement le déplacement du cadre de mise au point vers une position prédéfinie lors de la prise d'images fixes.
 	<b>Suppr zoneAF enr</b>	Supprime les informations de position du cadre de mise au point enregistrées au moyen de [Enregistr. zone AF].























	<b>Désact. Aut. Zone AF</b>	Permet de choisir entre affichage permanent de la zone de mise au point et disparition automatique et rapide de celle-ci après la mise au point.
	<b>Affich. zone AF-C</b>	Active/désactive l'affichage de la zone de mise au point en mode [AF continu].
	<b>Zone détect. phase</b>	Définit l'affichage de la zone pour l'AF à détection de phase.
	 <b>Circul. point focal</b>	Active/désactive le saut du cadre de mise au point d'une extrémité à l'autre lorsque vous déplacez le cadre de mise au point.
	 <b>Qté dépl. cadreAF</b>	Règle la distance de déplacement du cadre de mise au point. Cette fonction est disponible lorsque la zone de mise au point est réglée sur [Spot] ou [Spot élargi].
<b>AF visage/yeux</b>		
	 <b>Prior. visag/yx AF</b>	Permet de spécifier si l'appareil photo détecte les visages ou les yeux à l'intérieur de la zone de mise au point lors de la mise au point automatique, puis effectue automatiquement la mise au point sur les yeux (AF sur les yeux).
	 <b>Dtct suj. vis./yeux</b>	Sélectionne la cible de la détection de visage ou d'œil.
	 <b>Sélect. œil dr./g.</b>	Spécifie l'œil à détecter.
	 <b>Aff. cadre vis./yx</b>	Active/désactive l'affichage du cadre de détection de visage/yeux lorsqu'un visage ou des yeux sont détectés.
	<b>Enregistrem. visage</b>	Enregistre ou change la personne prioritaire lors de la mise au point.
	 <b>Prior. visages enr.</b>	Détecte en priorité le visage enregistré au moyen de [Enregistrem. visage].
<b>Aide à mise au pt</b>		
	<b>Lpe m. pt auto MF</b>	Affiche une image agrandie lors de la mise au point manuelle.
	<b>Loupe mise pt</b>	Agrandit l'image avant la prise de vue pour vous permettre de vérifier la mise au point.

	 <b>Tps gross. m.a.p.</b>	Règle la durée de l'affichage de l'image sous forme agrandie.
	 <b>Gross. init. m.a.pt</b>	Règle le facteur d'agrandissement initial lors de l'utilisation de [Loupe mise pt].
	<b>AF loupe mise pt</b>	Active/désactive la mise au point automatique lors de l'affichage d'une image agrandie. Pendant l'affichage d'une image agrandie, vous pouvez effectuer la mise au point sur une zone plus petite que le [Spot].
	 <b>Gross. init. m.a.pt</b>	Règle le facteur d'agrandissement initial lors de l'utilisation de [Loupe mise pt].
<b>Affich. d'intensif.</b>		
	 <b>Affichage intensif.</b>	Règle la fonction d'intensification, laquelle améliore le contour des zones nettes lors de la mise au point manuelle.
	 <b>Niv. d'intensificat.</b>	Règle le niveau d'amélioration des zones nettes.
	 <b>Couleur d'intensif.</b>	Règle la couleur utilisée pour améliorer les zones nettes.

FR

## Onglet (Lecture)

<b>Cible de lecture</b>		
	<b>Régl lect multi supp</b>	Permet de régler la fente de carte mémoire qui sera lue lorsque des cartes mémoire sont insérées dans la fente 1 et dans la fente 2.
	<b>Régl. aff. mult. supp.</b>	Active/désactive l'affichage des images de toutes les fentes de carte mémoire ou de la fente sélectionnée dans [Régl lect multi supp] lorsque des cartes mémoire sont insérées à la fois dans la fente 1 et dans la fente 2.
	<b>Condition filtre lect.</b>	Permet de restreindre les images à lire à l'aide de plusieurs critères de filtrage.
	<b>Ordre d'images</b>	Permet de définir l'ordre dans lequel les images sont affichées sur l'écran de lecture.













Grossissement		
	 <b>Agrandir</b>	Agrandit les images lues.
	 <b>Agrand. gross. init.</b>	Règle le facteur d'agrandissement initial lors de la lecture d'images agrandies.
	 <b>Agrand. posit. init.</b>	Règle la zone d'agrandissement initial lors de la lecture d'images agrandies.
Sélection/mémo		
	<b>Protéger</b>	Protège les images enregistrées contre un effacement accidentel.
	<b>Notation</b>	Attribue un classement aux images enregistrées sur une échelle de ★ à ★★★.
	<b>Déf.not.(touch.pers.)</b>	Définit le classement (nombre de ★) pouvant être sélectionné au moyen de la touche personnalisée à laquelle [Notation] a été attribué avec [  Rgl. Touche perso].
Supprimer		
	<b>Supprimer</b>	Supprime les images.
	<b>Confirm.effac.</b>	Sélectionne [Supprimer] ou [Annuler] comme réglage par défaut sur l'écran de confirmation de suppression.
Modifier		
	<b>Pivoter</b>	Fait tourner l'image.
	<b>Copier</b>	Copie les images depuis la carte mémoire dans la fente de carte mémoire désignée dans [Régl lect multi supp] sur la carte mémoire dans l'autre fente.
	<b>Capture photo</b>	Capture une scène choisie d'un film pour la sauvegarder comme image fixe.
	 <b>Com. JPEG/HEIF</b>	Règle le format des images fixes capturées avec [Capture photo] sur JPEG ou HEIF.
Visualisation		
	<b>Lect.cont.  intervall</b>	Les images prises avec la prise de vue à intervalles sont lues en continu.
	<b>Vit. lect.  intervall.</b>	Règle la vitesse de lecture lors de la lecture en continu des images fixes avec [Lect.cont.  intervall].

	<b>Diaporama</b>	Permet de lire un diaporama.
<b>Option de lecture</b>		
	<b>Index d'images</b>	Affiche plusieurs images en même temps.
	<b>Aff. comme groupe</b>	Active/désactive l'affichage des images prises en continu ou prises avec la prise de vue à intervalles en groupe.
	<b>Rotation d'affichage</b>	Règle l'orientation de la lecture pour les images prises verticalement.
	<b>Aff cadre m. au pt</b>	Active/désactive l'affichage du cadre de mise au point pendant la lecture.
	<b>Affich. marqu. asp.</b>	Active/désactive l'affichage du marqueur d'aspect et règle la densité de couleur pour le marqueur affiché.
	<b>Aff. img h spécifiée</b>	Permet de lire les images en spécifiant la date et l'heure de prise de vue.
	<b>Réglage saut d'img</b>	Permet de choisir la méthode de saut entre les images lues pour le sélecteur avant et le sélecteur arrière, respectivement.













FR



## Onglet (Réseau)

<input type="checkbox"/> <b>Conn./pdv dist.</b>		
	<b>Connexion smartph.</b>	Active/désactive la connexion d'un smartphone à l'appareil photo.
	<b>Fnc't pdv à distance</b>	Permet de configurer les réglages pour la prise de vue à distance.
	<b>Sél sur cam et env</b>	Sélectionne les images de l'appareil photo et les transfère sur un smartphone.
	<b>Réinit. état. transf.</b>	Permet de réinitialiser l'état du transfert des images qui ont été transférées sur votre smartphone.
	<input type="checkbox"/> <b>Conn. pdt hors tens</b>	Permet d'autoriser ou non la connexion Bluetooth avec un smartphone alors que l'appareil est éteint.

	<b>Régl. pdv à distance</b>	Configure les paramètres des images sauvegardées lors de la prise de vue à distance à l'aide d'un smartphone ou d'un ordinateur.
<b>Transfert FTP</b>		
	<b>Fct de transfert FTP</b>	Permet de configurer et d'exécuter le transfert d'image vers le serveur FTP. * Des connaissances de base sur les serveurs FTP sont nécessaires.
<b>Creators' Cloud</b>		
	<b>Connex. infonuagiq.</b>	Active/désactive la connexion au service de cloud Creators' Cloud.
	<b>Info. infonuagiques</b>	Affiche les informations pour le compte du service de cloud Creators' Cloud lié à l'appareil photo et les informations sur la connexion cloud.
<b>Wi-Fi</b>		
	<b>Connecter par Wi-Fi</b>	Permet d'activer/désactiver la fonction Wi-Fi de l'appareil.
	<b>WPS Push</b>	Enregistre un point d'accès en appuyant sur le bouton Wi-Fi Protected Setup™ (WPS) sur le point d'accès.
	<b>Régl. point d'accès</b>	Enregistre manuellement un point d'accès.
	<b>Bande de fréq. Wi-Fi*</b>	Permet de définir la bande de fréquence pour les communications Wi-Fi.
	<b>Afficher info. Wi-Fi</b>	Affiche les informations Wi-Fi de l'appareil comme l'adresse MAC, l'adresse IP, etc.
	<b>Réinit. SSID/MdP</b>	Réinitialise le SSID et le mot de passe partagés avec les périphériques ayant l'autorisation de se connecter à l'appareil.
<b>Bluetooth</b>		
	<b>Fonction Bluetooth</b>	Permet d'activer/désactiver la fonction Bluetooth de l'appareil.
	<b>Jumelage</b>	Synchronise l'appareil avec un périphérique Bluetooth. Lorsque l'appareil est connecté à un périphérique synchronisé, le nom de ce périphérique s'affiche.



























	<b>Gest. disp. jumelés</b>	Vous permet de vérifier ou de supprimer les informations de synchronisation pour les périphériques synchronisés avec l'appareil photo.
	<b>C. à dist. Bluetooth</b>	Active/désactive l'utilisation d'une télécommande Bluetooth.
	<b>Aff. adr. du dispositif</b>	Affiche l'adresse BD de l'appareil.
<b>LAN câblé</b>		
	<b>LAN Régl. d'adresse IP</b>	Sélectionne la méthode d'obtention de l'adresse IP d'un LAN câblé.
	<b>Aff. info. LAN câblé</b>	Affiche les informations du LAN câblé pour cet appareil comme l'adresse MAC ou l'adresse IP, etc.
<b>USB-LAN/partag</b>		
	<b>Connexion USB-LAN</b>	Se connecte au réseau au moyen d'un adaptateur convertisseur USB-LAN. Pour vous déconnecter du réseau, sélectionnez [Déconnex. USB-LAN].
	<b>Partage connexion</b>	Se connecte au réseau au moyen du partage de connexion de votre smartphone. Pour vous déconnecter du réseau, sélectionnez [Arrêt partag. connex.].
<b>Option réseau</b>		
	<b>Mode avion</b>	Désactive les communications sans fil depuis le périphérique comme les fonctions Wi-Fi, NFC et Bluetooth.
	<b>Éditer Nom Disposit.</b>	Modifie le nom du périphérique sous Wi-Fi Direct, etc.
	<b>Imp. certificat racine</b>	Permet d'importer un certificat racine sur l'appareil.
	<b>Régl. authent. accès</b>	Chiffre la communication entre l'appareil photo et le périphérique pendant la prise de vue à distance ou le transfert d'image.
	<b>Info. authent. d'accès</b>	Affiche les informations nécessaires à la connexion de l'appareil à un ordinateur ou un smartphone au moyen de l'authentification d'accès.













	<b>Sécurité (IPsec)</b>	Permet d'activer et désactiver le chiffrement des communications entre l'appareil photo et un ordinateur lorsqu'ils sont connectés via Wi-Fi ou un LAN câblé.
	<b>Réinit. régl. Réseau</b>	Réinitialise tous les paramètres réseau.





















\* WW271448 Uniquement (voir plaque signalétique au bas de l'appareil photo)











## Onglet (Réglage)











Zone/date		
	<b>[A] Langue</b>	Permet de sélectionner la langue.
	<b>Réglag. zone/date/h</b>	Règle la zone, la date et l'heure où l'appareil est utilisé.
	<b>Sélect. NTSC/PAL</b>	Permet de modifier le format télévisé de l'appareil pour que vous puissiez filmer dans un format vidéo différent.
Réinit./sauv. régl		
	<b>Rétablir le réglage</b>	Permet de restaurer les réglages par défaut. Sélectionnez [Initialiser] pour ramener tous les réglages à leur valeur par défaut.
	<b>Sauv./charg. réglag.</b>	Enregistre les réglages de l'appareil sur une carte mémoire, ou lit les réglages enregistrés depuis la carte mémoire.
Personnal. manip		
	<b> Régl. t. perso/sél.</b>	Attribue des fonctions aux différents sélecteurs et touches pour vous permettre d'accélérer les opérations en appuyant sur les touches ou en tournant les sélecteurs lorsque vous prenez des images fixes.
	<b> Régl. t. perso/sél.</b>	Attribue des fonctions aux différents sélecteurs et touches pour vous permettre d'accélérer les opérations en appuyant sur les touches ou en tournant les sélecteurs lorsque vous enregistrez des films.

	 <b>Rgl. Touche perso</b>	Attribue des fonctions aux touches pour vous permettre d'accélérer les opérations en appuyant sur les touches lorsque vous lisez des images.
	 <b>Réglages menu Fn</b>	Permet de personnaliser les fonctions qui s'affichent lorsque vous appuyez sur le bouton Fn (Fonction) en mode de prise d'images fixes/d'enregistrement de films.
	 <b>Réglag. menu Fn</b>	Permet de personnaliser les fonctions qui s'affichent lorsque vous appuyez sur le bouton Fn (Fonction) en mode de lecture.
	<b>Régl. diff. i. fix./films</b>	Pour chaque élément, choisissez de régler les mêmes paramètres pour les images fixes et les films ou d'appliquer les paramètres indépendamment.
	<b>Régl. DISP (aff. écr.)</b>	Permet de définir le type d'informations à afficher à l'écran ou dans le viseur lorsque le bouton DISP est enfoncé.
	 <b>REC av. déclench.</b>	Active/désactive l'enregistrement de films avec le déclencheur.
	<b>Rotation bague zoom</b>	Attribue le zoom avant/arrière au sens de rotation de la bague de zoom. Cette fonction est disponible uniquement avec un objectif zoom motorisé compatible.
<b>Person. sélecteur</b>		
	 <b>Régl. t. perso/sél.</b>	Attribue des fonctions aux différents sélecteurs et touches pour vous permettre d'accélérer les opérations en appuyant sur les touches ou en tournant les sélecteurs lorsque vous prenez des images fixes.
	 <b>Régl. t. perso/sél.</b>	Attribue des fonctions aux différents sélecteurs et touches pour vous permettre d'accélérer les opérations en appuyant sur les touches ou en tournant les sélecteurs lorsque vous enregistrez des films.
	<b>Régl. Mon sélecteur</b>	Permet d'attribuer les fonctions souhaitées aux sélecteurs et à la molette de commande, et d'enregistrer jusqu'à trois combinaisons de réglages.













	<b>Rotation Av/Tv</b>	Règle le sens de rotation du sélecteur avant ou arrière ou de la molette de commande pour régler l'ouverture ou la vitesse d'obturation.
	<b>Bague fncts(objectif)</b>	Permet d'attribuer une fonction à la bague de fonction sur l'objectif.
	<b>Verr. élém command</b>	Active/désactive temporairement le sélecteur multidirectionnel, la molette de commande et les sélecteurs avant et arrière lorsque le bouton Fn est maintenu enfoncé.
<b>Manipulat. tactile</b>		
	<b>Fonctionnem. tactile</b>	Active/désactive le fonctionnement tactile de l'écran.
	<b>Écran/pavé tactile</b>	Permet de sélectionner d'activer le fonctionnement via l'écran tactile lors de la prise de vue avec l'écran ou le fonctionnement via le pavé tactile avec le viseur.
	<b>Réglag. écran tactile</b>	Ajuste les réglages relatifs au fonctionnement via l'écran tactile.
	<b>Réglag. pavé tactile</b>	Ajuste les réglages relatifs au fonctionnement via le pavé tactile.
	<b>Sensibilité tactile</b>	Règle la sensibilité tactile lorsque vous utilisez les opérations tactiles.
<b>Viseur/écran</b>		
	<b>Sélect. viseur/écran</b>	Règle la méthode de basculement entre les affichages du viseur et de l'écran.
	<b>Luminosité d'écran</b>	Règle la luminosité de l'écran.
	<b>Luminosité du viseur</b>	Règle la luminosité du viseur.
	<b>Tempér. coul. viseur</b>	Permet de régler la température des couleurs du viseur.
	<b>Grossis. viseur</b>	Permet de régler le facteur d'agrandissement du viseur.

 	<b>Qualité affichage</b>	Permet de définir la qualité d'affichage. <ul style="list-style-type: none"> <li>• Avec [Élevée] sélectionné, la batterie se vide plus rapidement.</li> <li>• Si la température de l'appareil est élevée, [Qualité affichage] peut être verrouillé sur [Standard].</li> </ul>
 	<b>Vit. défil. viseur</b>	Permet de régler la cadence de prise de vue pour le viseur lors de la prise de vue d'images fixes.
<b>Option affichage</b>		
 	<b>Régl. d'aff. TC/UB</b>	Permet de régler l'affichage du compteur, l'affichage du code temporel et l'affichage du bit utilisateur.
 	<b>Aide à l'aff. Gamma</b>	Convertit les films enregistrés avec le gamma S-Log/HLG pour faciliter le contrôle.
 	<b>Typ. aide aff. Gamma</b>	Règle la méthode de conversion des films enregistrés avec le gamma S-Log/HLG pour faciliter le contrôle.
 	<b>Aff. pdv restantes</b>	Active/désactive l'affichage d'une estimation qui indique le nombre d'images enregistrables en continu.
 	<b>Affich. instantané</b>	Permet de régler l'affichage instantané pour afficher l'image capturée après la prise de vue.
<b>Option régl. alim.</b>		
 	<b>H. début écon. éner.</b>	Permet de définir des intervalles de temps déclenchant automatiquement le basculement en mode d'économie d'énergie.
 	<b>Tmp HORS tens. aut.</b>	Permet de définir la température de l'appareil déclenchant la mise hors tension automatique de l'appareil pendant la prise de vue. Lorsque vous effectuez des prises de vue en tenant l'appareil à la main, sélectionnez [Standard].
<b>Option du son</b>		
 	<b>Vol. lecture/contrôle</b>	Permet de régler le volume lors de la lecture de films.

	<b>Contrôl. audio 4ch</b>	Sélectionne la combinaison de canaux audio à restituer sur les prises du casque lorsque le numéro du canal audio est réglé sur 4ch.
	<b>Signal sonore</b>	Active/désactive le bip émis par l'appareil pendant la mise au point automatique et les opérations du retardateur.
<b>USB</b>		
	<b>Mode connex. USB</b>	Règle la méthode de connexion USB selon l'ordinateur ou le périphérique USB à connecter.
	<b>Réglage USB LUN</b>	Permet d'améliorer la compatibilité en limitant les fonctions de la connexion USB. Sélectionnez [Multiple] en conditions normales, et [Unique] uniquement lorsque la connexion ne peut pas être établie.
	<b>Alimentation USB</b>	Active/désactive l'alimentation via une connexion USB lorsque l'appareil est raccordé à un ordinateur ou à un périphérique USB.
<b>Sortie externe</b>		
	<b>Résolution HDMI</b>	Règle la résolution de sortie des images sur un téléviseur via HDMI lors de la prise d'images fixes ou pendant la lecture.
	<b>Régl. sortie HDMI</b>	Règle les paramètres pour la sortie des images sur d'autres périphériques via HDMI lors de l'enregistrement de films.
	<b>Affichage info HDMI</b>	Active/désactive la sortie des informations de prise de vue lorsque l'appareil photo est connecté à d'autres périphériques via HDMI.
	<b>COMMANDE HDMI</b>	Permet de commander ou non l'appareil en dirigeant la télécommande du téléviseur vers ce dernier lorsque l'appareil est raccordé à un téléviseur avec un câble HDMI (vendu séparément).
<b>Option réglage</b>		
	<b>Mode éclairag. vidéo</b>	Permet de régler le dispositif d'éclairage LED HVL-LBPC (vendu séparément).
	<b>Comm. à distance IR</b>	Active/désactive l'utilisation de la télécommande infrarouge.

 	<b>Funct. antipoussières</b>	Configure les réglages pour le nettoyage du capteur d'image.
 	<b>Cartogr. pixels auto.</b>	Active/désactive l'optimisation automatique du capteur d'image à la mise hors tension de l'appareil.
 	<b>Cartographie pixels</b>	Effectue une optimisation manuelle du capteur d'image.
 	<b>Version</b>	Permet d'afficher la version logicielle de l'appareil.
 	<b>Affich. numéro série</b>	Affiche le numéro de série de l'appareil.

## Onglet ☆ (Mon Menu)

Régl. Mon Menu		
 	<b>Ajouter un élément</b>	Ajoute les éléments du menu souhaités à ☆ (Mon Menu).
 	<b>Trier un élément</b>	Trie les éléments du menu ajoutés à ☆ (Mon Menu).
 	<b>Supprimer élément</b>	Supprime les éléments du menu ajoutés à ☆ (Mon Menu).
 	<b>Supprimer page</b>	Supprime tous les éléments du menu sur une page dans ☆ (Mon Menu).
 	<b>Supprimer tout</b>	Supprime tous les éléments du menu ajoutés à ☆ (Mon Menu).
 	<b>Affich. de Mon Menu</b>	Active/désactive l'affichage de Mon Menu en premier lorsque le bouton MENU est enfoncé.

FR

### Note

- L'ordre dans lequel les onglets du menu sont répertoriés ici diffère de celui de l'affichage réel.

## Identification des pièces

Voir les pages entre parenthèses pour en savoir plus.

### Avant

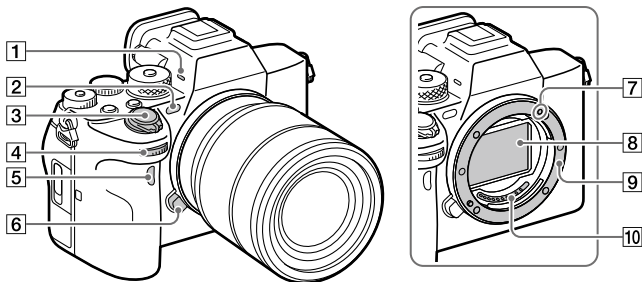

#### 1 Microphones

Ne couvrez pas ces pièces pendant l'enregistrement de films. Sinon, cela risque de se traduire par du bruit ou par une baisse du volume sonore.

#### 2 Illuminateur AF/Témoin du retardateur/Capteur de lumière visible et IR

Ne couvrez pas cette pièce pendant la prise de vue.

#### 3 Interrupteur ON/OFF (Alimentation) (6)/ Déclencheur (7)

#### 4 Sélecteur avant

Vous pouvez rapidement ajuster les réglages pour chaque mode de prise de vue.

#### 5 Capteur à distance infrarouge

#### 6 Bouton de déverrouillage de l'objectif

#### 7 Repère de montage (5)

#### 8 Capteur d'image\*

#### 9 Monture

#### 10 Contacts de l'objectif\*

\* Ne touchez pas directement ces pièces.



## Arrière

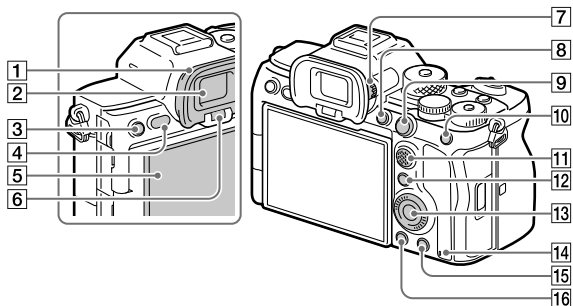

- 1** Oculaire de visée  
**Retrait de l'oculaire de visée**  
Poussez les côtés de l'oculaire de visée vers l'extérieur et soulevez l'oculaire.

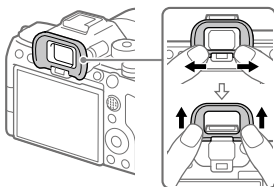

- 2** Viseur  
**3** Bouton C3 (Bouton Perso 3)/  
Bouton  (Protéger)

- 4** Bouton MENU (15)

- 5** Écran  
(Pour le fonctionnement tactile : écran tactile/pavé tactile) (39)

L'écran peut être ajusté pour offrir un angle de vue adapté et vous permettre d'effectuer des prises de vue, quelle que soit votre position.

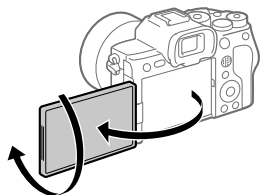

- 6** Capteur de visée

FR

**7 Molette de réglage dioptrique**

Pour ajuster le viseur à votre vue, faites tourner la molette de réglage dioptrique jusqu'à ce que l'affichage devienne net. Si vous avez du mal à commander la molette de réglage dioptrique, retirez l'oculaire de visée avant d'utiliser la molette.

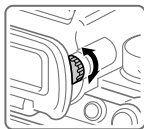

**13 Molette de commande (10)**

**14 Témoin d'accès**

**15 Pour la prise de vue : bouton C4 (Bouton Perso 4)**

Pour la visualisation : bouton  (Supprimer)

**16 Bouton  (Lecture)**

**8 Bouton C1 (Bouton Perso 1)**

**9 Pour la prise de vue : bouton AF-ON (AF activé)**

Pour la visualisation : bouton  (Agrandir)

**10 Pour la prise de vue : bouton AEL**

[Maintien AEL] est attribué au bouton AEL dans les réglages par défaut.

Pour la visualisation : bouton  (Index d'images)

**11 Sélecteur multidirectionnel (11)**

**12 Pour la prise de vue : bouton Fn (Fonction) (21)**

Pour la visualisation : bouton  (Env. vers smartphon.)

Vous pouvez afficher l'écran pour [Env. vers smartphon.] en appuyant sur ce bouton.

## Face supérieure

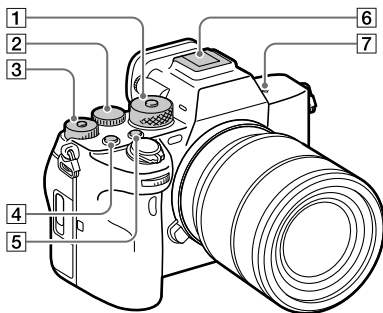

- 1 Sélecteur de mode (12)**  
Le sélecteur de mode est déverrouillé pendant que vous maintenez enfoncé le bouton de déverrouillage au centre.
- 2 Sélecteur arrière**  
Vous pouvez rapidement ajuster les réglages pour chaque mode de prise de vue.
- 3 Molette de correction d'exposition**  
En appuyant sur le bouton de verrouillage au centre, la molette de correction d'exposition bascule entre l'état verrouillé et déverrouillé. La molette est déverrouillée lorsque le bouton de verrouillage est sorti et que la ligne blanche est visible.
- 4 Bouton MOVIE (Film)**
- 5 Bouton C2 (Bouton Perso 2)**
- 6 Griffe multi-interface\***  
Certains accessoires peuvent ne pas s'enclencher à fond et dépasser à l'arrière de la griffe multi-interface. Toutefois, lorsque l'accessoire touche l'avant de la griffe, la connexion est correcte.

## 7 Indicateur de position du capteur d'image

- Le capteur d'image est le capteur qui convertit la lumière en signal électrique. L'indicateur  indique l'emplacement du capteur d'image. Lorsque vous mesurez la distance exacte entre l'appareil photo et le sujet, référez-vous à la position de la ligne horizontale.

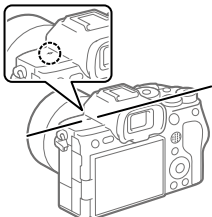

- Si la distance au sujet est inférieure à la distance de prise de vue minimale de l'objectif, la mise au point ne sera pas vérifiée. Veuillez à laisser assez de distance entre le sujet et l'appareil.

- \* Pour en savoir plus sur les accessoires compatibles avec la griffe multi-interface, visitez le site Web Sony. Vous pouvez aussi consulter votre revendeur Sony ou un centre de service après-vente Sony agréé. Des accessoires pour la griffe porte-accessoires peuvent également être utilisés. Le bon fonctionnement avec les accessoires d'autres fabricants n'est pas garanti.

**ni** Multi  
Interface Shoe

Accessory Shoe

## Faces latérales

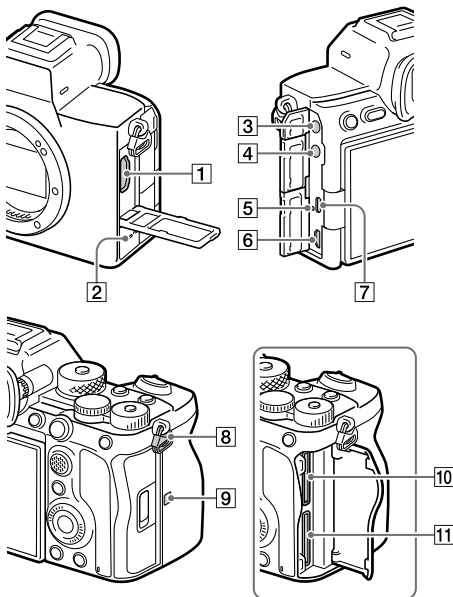

**1** Connecteur HDMI Type-A

**2** Haut-parleur

**3** Prise  (microphone)  
Lorsqu'un microphone externe est connecté, le microphone intégré est automatiquement désactivé. Lorsque le microphone externe est de type Plugin-power, il est alimenté via l'appareil photo.

**4** Prise  (casque)

**5** Témoin de charge

**6** Multi/micro connecteur USB\*  
Ce connecteur prend en charge les appareils compatibles micro-USB.

**7** Connecteur USB Type-C

FR

- 8** Crochets pour bandoulière  
Fixez les deux extrémités de la bandoulière à l'appareil.

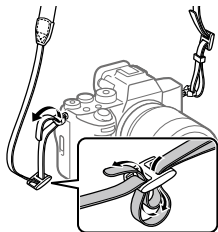

- 9** **N** (N-Mark)
- Il n'est pas possible de connecter l'appareil photo à un smartphone à l'aide de la fonction NFC si la version 3.0 ou ultérieure du logiciel du système de l'appareil photo (microprogramme) est utilisée.
  - NFC (Near Field Communication) est une norme internationale de technologie de communication sans fil à courte portée.

- 10** SLOT 1 (Fente de carte mémoire 1) (5)

- 11** SLOT 2 (Fente de carte mémoire 2) (5)

\* Pour en savoir plus sur les accessoires compatibles avec le multi/micro connecteur USB, visitez le site Web Sony. Vous pouvez aussi consulter votre revendeur Sony ou un centre de service après-vente Sony agréé.

## Remarques sur les connecteurs USB

Vous pouvez utiliser le connecteur USB Type-C ou le multi/micro connecteur USB pour les communications USB. Toutefois, vous ne pouvez pas établir de communications USB avec les deux connecteurs simultanément. Utilisez le connecteur USB Type-C pour alimenter l'appareil et charger la batterie.

Cet appareil ne peut pas être alimenté via le multi/micro connecteur USB.

- Vous pouvez utiliser des accessoires pour le multi/micro connecteur USB, comme une télécommande (vendu séparément), tout en assurant l'alimentation ou en exécutant la prise de vue à distance au moyen du connecteur USB Type-C.

## Remarques sur le cache-connecteurs

Assurez-vous que le cache-connecteurs est fermé avant utilisation.

## Remarques sur le protège-câble

Le protège-câble permet d'éviter qu'un câble ne se déconnecte lorsque vous effectuez des prises de vue avec le câble connecté.

### Installation du protège-câble

- 1 Ouvrez le cache-connecteurs HDMI, le cache-connecteurs du casque et le cache-connecteurs USB.
- 2 Faites entrer le crochet du protège-câble dans l'encoche sous le multi/micro connecteur USB, enfoncez-le de sorte qu'il ne se détache pas, puis fixez-le de sorte qu'il recouvre la surface des connecteurs de l'appareil.
- 3 Enfoncez la vis de fixation et tournez-la pour bloquer le protège-câble.
- 4 Insérez le câble dans l'une des prises.
- 5 Insérez le câble dans la pièce de soutien, puis bloquez le câble en place avec la molette de fixation.

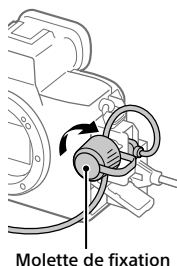
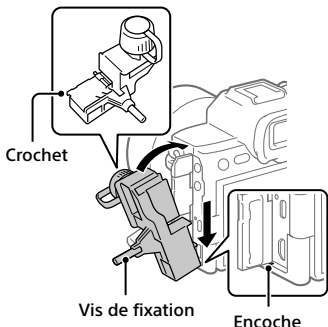

### Retrait du protège-câble

Desserrez la vis de fixation, puis retirez le protège-câble.

## Face inférieure

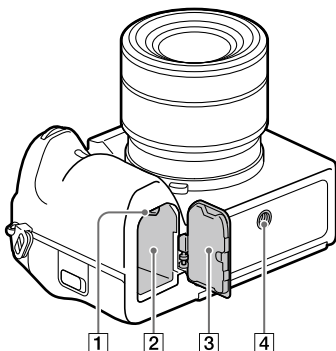

- 1 Levier de verrouillage (4)
- 2 Fente d'insertion de la batterie (4)
- 3 Couvercle du compartiment de la batterie (4)

Lors de la fixation d'un accessoire tel qu'une poignée verticale (vendu séparément), enlevez le couvercle du compartiment de la batterie.

### Pour enlever le couvercle du compartiment de la batterie

Tirez le levier de déverrouillage du couvercle du compartiment de la batterie dans le sens de la flèche, puis enlevez le couvercle du compartiment de la batterie.

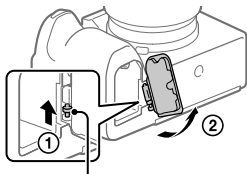

Levier de déverrouillage du couvercle du compartiment de la batterie



### **Pour installer le couvercle du compartiment de la batterie**

Insérez l'axe sur un côté du couvercle du compartiment de la batterie dans l'emplacement de fixation, puis enfoncez le couvercle du compartiment de la batterie en fixant l'axe sur le côté opposé.

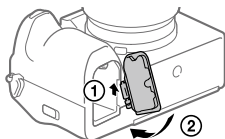

- 4** **Écrou de trépied**  
Compatible avec les vis  
1/4-20 UNC

Utilisez un trépied avec une vis de fixation de longueur inférieure à 5,5 mm (7/32 po). Sinon, vous ne pourrez pas fixer l'appareil fermement, et vous risquez de l'endommager.

# Icônes de base







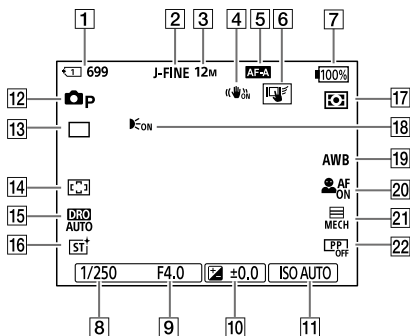



Cette section décrit l'affichage à l'écran lorsque le mode de prise de vue est **P** (Programm. Auto).

- Les éléments suivants sont un exemple de l'affichage lorsque [Régl. DISP (aff. écr.)] est réglé sur [Afficher ttes infos] et que les icônes de fonction tactile sont masquées.
- Le contenu affiché et les positions sont donnés à titre de référence, et peuvent être différents de l'affichage réel. Selon les réglages de l'appareil, il se peut que certaines icônes ne s'affichent pas.
- Pour savoir comment afficher/masquer les icônes de fonction tactile et voir des exemples de l'affichage des icônes de fonction tactile, reportez-vous à « Icônes de fonction tactile » (page 8).
- Pour d'autres icônes, reportez-vous au « Guide d'aide ».

## Pendant la prise d'images fixes



- 1 Numéro de la fente de carte mémoire enregistrant les données de prise de vue et nombre d'images fixes enregistrables
- 2 [Com. JPEG/HEIF] est réglé sur [JPEG].  
[Qualité JPEG] est réglé sur [Fine].
- 3 [Taille d'img JPEG] est réglé sur [L: 12M].

- 4  SteadyShot] est réglé sur [ON].
- 5  Mode mise au pt] est réglé sur [AF automatique].
- 6 [Fnc't tact. lors de pdv] est réglé sur [Suivi tactile].
- 7 Niveau de charge restante de la batterie
- 8 Vitesse d'obturation
- 9 Valeur d'ouverture
- 10 Correction d'exposition
- 11  ISO] est réglé sur [ISO AUTO].
- 12 Le sélecteur de mode est réglé sur **P** (Programm. Auto).
- 13 [Entraînement] est réglé sur [Prise de v. uniq.].
- 14  Zone mise au pt] est réglé sur [Large].
- 15 [Optimiseur de Dynamique : Auto] est sélectionné.
- 16  Apparence créat.] est réglé sur [ST].
- 17  Mode de mesure] est réglé sur [Multi].
- 18 S'affiche lorsque [Illuminateur AF] est réglé sur [Auto] et que l'appareil photo détecte que l'illuminateur AF est nécessaire.
- 19  Bal. des blancs] est réglé sur [Auto].
- 20  Prior. visag/yx AF] est réglé sur [ON] et  Dtct suj. vis./yeux] est réglé sur [Humain].
- 21 [Type déclencheur] est réglé sur [Déclench. méca.].
- 22  Profil d'image] est réglé sur [OFF].

## Pendant l'enregistrement de films

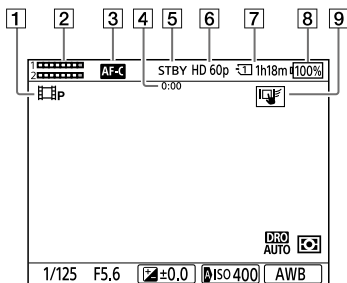

- 1 Le sélecteur de mode est réglé sur **P** (Programm. Auto).
- 2 Niveau audio
- 3 [Mode mise au pt] est réglé sur [AF continu].
- 4 Durée d'enregistrement réelle du film
- 5 L'appareil photo est en mode d'attente de prise de vue.
- 6 [Format fichier] est réglé sur [XAVC S HD] et [Vit. défilem. enr.] est réglé sur [60p].
- 7 Numéro de la fente de carte mémoire enregistrant les données de prise de vue et durée de film enregistrable
- 8 Niveau de charge restante de la batterie
- 9 [Funct tact. lors de pdv] est réglé sur [Suivi tactile].

## Remarques sur l'utilisation de votre appareil

Voir également « Précautions » dans le Guide d'aide en plus de cette section.

### Remarques sur la manipulation du produit

- Cet appareil est conçu pour résister à la poussière et aux éclaboussures, mais il n'est pas garanti qu'il empêche complètement la pénétration de poussières ou de gouttelettes d'eau.
- Ne laissez pas l'objectif ou le viseur exposés à une source de lumière intense, comme les rayons du soleil. En raison de la fonction de condensation de l'objectif, cela pourrait provoquer un dégagement de fumée, un incendie ou un dysfonctionnement à l'intérieur du boîtier de l'appareil ou de l'objectif. Si vous devez laisser l'appareil exposé à une source de lumière comme les rayons du soleil, fixez le capuchon d'objectif sur l'objectif.
- Si la lumière du soleil ou une source de lumière intense pénètre dans l'appareil par l'objectif, elle peut se concentrer à l'intérieur de l'appareil et dégager de la fumée ou provoquer un incendie. Fixez le capuchon d'objectif sur l'objectif si vous rangez l'appareil. Lorsque vous photographiez en contre-éclairage, maintenez le soleil suffisamment loin de l'angle de champ.

Notez que de la fumée peut se dégager ou un incendie se produire même si la source de lumière est légèrement éloignée de l'angle de champ.

- N'exposez pas directement l'objectif ou le viseur à des rayons tels que les faisceaux laser. Vous risquez d'endommager le capteur d'image ou l'intérieur du viseur et de provoquer un dysfonctionnement de l'appareil.
- Ne regardez pas le soleil ou une source de lumière intense à travers l'objectif après l'avoir retiré de l'appareil. Vous risquez des blessures oculaires irréversibles.
- Cet appareil (y compris les accessoires) comporte un ou des aimants qui peuvent perturber les stimulateurs cardiaques, les valves de dérivation programmables pour le traitement de l'hydrocéphalie ou d'autres appareils médicaux. Ne placez pas cet appareil près de personnes utilisant ce type d'appareil médical. Consultez votre médecin avant d'utiliser cet appareil si vous utilisez ce type d'appareil médical.
- Augmentez progressivement le volume. Des bruits forts soudains peuvent abîmer votre audition. Faites particulièrement attention lorsque vous écoutez avec un casque.

FR

- Ne laissez pas l'appareil, les accessoires fournis ou les cartes mémoire à la portée des jeunes enfants. Ils pourraient être avalés accidentellement. Le cas échéant, consultez immédiatement un médecin.

## **Remarques sur l'écran et le viseur électronique**

- La fabrication de l'écran et du viseur électronique fait appel à une technologie de très haute précision, et plus de 99,99 % des pixels sont opérationnels pour une utilisation effective. Quelques petits points noirs et/ou lumineux (de couleur blanche, rouge, bleue ou verte) peuvent toutefois être visibles en permanence sur l'écran et le viseur électronique. Ces points sont inhérents au procédé de fabrication et n'affectent aucunement les images.
- Lorsque vous effectuez des prises de vue en utilisant le viseur, il se peut que vous présentiez les symptômes suivants : fatigue visuelle, fatigue, mal des transports ou nausée. Nous vous recommandons de faire des pauses régulières lorsque vous effectuez des prises de vue en utilisant le viseur.
- Si l'écran ou le viseur électronique est endommagé, cessez immédiatement d'utiliser l'appareil photo. Les pièces endommagées peuvent blesser vos mains, votre visage, etc.

## **Remarques sur la prise de vue en continu**

Pendant la prise de vue en continu, l'écran ou le viseur peuvent clignoter entre l'écran de prise de vue et un écran noir. Si vous continuez à regarder l'écran dans cette situation, vous pourriez ressentir des symptômes désagréables comme un malaise. Si vous ressentez des symptômes désagréables, arrêtez d'utiliser l'appareil photo et consultez un médecin si nécessaire.

## **Remarques sur l'enregistrement/la diffusion en continu pendant des périodes prolongées et sur l'enregistrement de films 4K**

- Le boîtier de l'appareil photo et la batterie peuvent chauffer en cours d'utilisation. Cela est normal.
- Si une partie de votre peau est en contact prolongé avec l'appareil pendant que vous l'utilisez, et même si l'appareil ne vous semble pas chaud, vous risquez de présenter des symptômes de brûlures superficielles à basse température (rougeurs, cloques). Faites particulièrement attention dans les situations suivantes, et utilisez un trépied ou un autre dispositif adéquat :
  - Lorsque vous utilisez l'appareil à température ambiante élevée ;
  - Lorsqu'une personne souffrant de troubles circulatoires ou d'une perte de sensibilité cutanée utilise l'appareil ;
  - Lorsque vous utilisez l'appareil avec [Tmp HORS tens. aut.] réglé sur [Élevé].

## Remarques sur l'utilisation des cartes mémoire

- Lorsque l'enregistrement est terminé, il est possible que la carte mémoire devienne chaude. Il ne s'agit pas d'une anomalie.
- Si  (icône d'avertissement de surchauffe) s'affiche à l'écran, ne retirez pas la carte mémoire de l'appareil immédiatement. Attendez plutôt un moment après la mise hors tension de l'appareil, puis retirez la carte mémoire. Si vous touchez la carte mémoire lorsqu'elle est chaude, vous risquez de la lâcher et de l'endommager. Faites attention lorsque vous retirez la carte mémoire.

## Accessoires/Objectifs Sony

L'utilisation de cet appareil avec des produits d'autres fabricants risque de nuire à ses performances, entraînant des accidents ou des dysfonctionnements.

## À propos des spécifications techniques décrites dans ce manuel

Les données indiquées pour les performances et les spécifications sont définies dans les conditions suivantes, sauf mention contraire dans ce manuel : à une température ambiante de 25 °C (77 °F) et en utilisant une batterie complètement chargée (charge poursuivie jusqu'à extinction du témoin de charge).

## Avertissement sur les droits d'auteur

Les émissions de télévision, films, cassettes vidéo et autres œuvres peuvent être protégés par des droits d'auteur. L'enregistrement non autorisé de telles œuvres peut constituer une infraction à la loi sur les droits d'auteur.

## Remarques sur les informations sur l'emplacement

Si vous téléchargez et partagez des photos ou des films pris avec cet appareil sur Internet alors que les informations sur l'emplacement sont liées à l'application pour smartphone dédiée, vous risquez de révéler accidentellement les informations sur l'emplacement à un tiers. Pour empêcher des tiers d'obtenir vos informations sur l'emplacement, désactivez la fonction [Liaison informations emplacement] de l'application dédiée.

## Remarques sur la mise au rebut ou le transfert de ce produit à autrui

Lorsque vous mettez ce produit au rebut ou que vous le transférez à un tiers, veillez à réaliser les opérations suivantes afin de protéger vos données personnelles.

- [Rétablir le réglage] → [Initialiser]

## Remarques sur la mise au rebut ou le transfert d'une carte mémoire à autrui

L'exécution de la fonction [Formater] ou [Supprimer] sur l'appareil ou un ordinateur risque de ne pas supprimer complètement les données de la carte mémoire.

Lorsque vous transférez une carte mémoire à une autre personne, nous vous recommandons de supprimer complètement les données à l'aide d'un logiciel de suppression de données. Lorsque vous mettez une carte mémoire au rebut, nous vous recommandons de la détruire physiquement.

## Remarque sur les fonctions réseau

Lorsque vous utilisez les fonctions réseau, des tierces parties indésirables sur le réseau peuvent accéder à l'appareil photo, selon l'environnement d'utilisation. Par exemple, un accès non autorisé à l'appareil photo peut se produire dans un environnement réseau auquel un autre périphérique réseau est connecté ou peut se connecter sans autorisation. Sony n'assume aucune responsabilité pour toute perte ou tout dommage liés à la connexion à un tel environnement réseau.

## Remarque sur la bande de 5 GHz pour le LAN sans fil

Lorsque vous utilisez la fonction LAN sans fil à l'extérieur, réglez la bande sur 2,4 GHz en procédant comme indiqué ci-dessous. (WW271448 uniquement)

- MENU →  (Réseau) → [Wi-Fi] → [Bande de fréq. Wi-Fi]

## Comment désactiver provisoirement les fonctions réseau sans fil (Wi-Fi, etc.)

Lorsque vous montez à bord d'un avion ou autre, vous pouvez désactiver provisoirement toutes les fonctions réseau sans fil au moyen de [Mode avion].

## Cordon d'alimentation

Plusieurs cordons d'alimentation peuvent être fournis avec cet équipement. Utilisez le cordon approprié qui correspond à votre pays ou région.

### Pour les clients au Royaume-Uni, en Irlande, à Malte et à Chypre

Utilisez le cordon d'alimentation (A). Pour des raisons de sécurité, le cordon d'alimentation (B) ne doit pas être utilisé dans les pays/régions, pour lesquels il n'est pas conçu.

### Pour les clients dans les autres pays/régions de l'UE et en Israël

Utilisez le cordon d'alimentation (B). Pour des raisons de sécurité, le cordon d'alimentation (A) ne doit pas être utilisé dans les pays/régions, pour lesquels il n'est pas conçu.

(A)



(B)

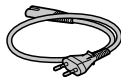



## Pour les utilisateurs à la République française

### Exposition aux ondes radio et débit d'absorption spécifique (DAS)

Ce modèle a été conçu avec le souci d'être en conformité avec les exigences de sécurité applicables en matière d'exposition aux ondes radio. Ces exigences s'appuient sur des lignes directrices scientifiques préconisant des marges de sécurité destinées à assurer la sécurité de tout un chacun, quels que soient l'âge et l'état de santé.

En ce qui concerne l'exposition aux ondes radio, ces lignes directrices font usage d'une unité de mesure connue sous le nom de débit d'absorption spécifique (DAS).

Les mesures du DAS sont effectuées à l'aide de méthodes normalisées, l'équipement émettant à son niveau de puissance certifié le plus élevé, dans toutes les bandes de fréquence utilisées.

Bien qu'il puisse y avoir des différences entre les niveaux DAS des divers modèles, ceux-ci sont tous conçus pour respecter les règles à observer en matière d'exposition aux ondes radio.

Données DAS pour les résidents des pays qui ont adopté la limite DAS recommandée par la Commission internationale sur la radioprotection non ionisante (ICNIRP), laquelle limite est de 2 W/kg en moyenne sur dix (10) grammes de tissu.

La plus haute valeur DAS pour ce modèle testé par Sony est :

- DAS tronc : 0.091 W/kg (10 g)
- DAS membres : 0.091 W/kg (10 g)

### PRÉCAUTIONS D'USAGE DE L'APPAREIL

A. Informations relatives à la sécurité des personnes utilisatrices ou non

- Respect des restrictions d'usage spécifiques à certains lieux (hôpitaux, avions, stations-service, établissements scolaires...);
- Précautions à prendre par les porteurs d'implants électroniques (stimulateurs cardiaques, pompes à insuline, neurostimulateurs...) concernant notamment la distance entre l'équipement radioélectrique et l'implant (15 centimètres dans le cas des sources d'exposition les plus fortes comme les téléphones mobiles);

B. Informations sur les comportements à adopter pour réduire l'exposition aux rayonnements émis par les équipements radioélectriques

- Faire un usage raisonné des équipements radioélectriques comme le téléphone mobile, par les enfants et les adolescents, par exemple en évitant les communications nocturnes et en limitant la fréquence et la durée des appels.
- Éloigner les équipements radioélectriques du ventre des femmes enceintes.
- Éloigner les équipements radioélectriques du bas-ventre des adolescents.

FR

La puissance fournie par le chargeur doit être entre, au minimum, 2,5 Watts requis par l'équipement radioélectrique et, au maximum, 27 Watts pour atteindre la vitesse de chargement maximale.

Charge rapide par alimentation électrique par port USB



# Dépannage

En cas de problème avec le produit, essayez les solutions suivantes.

❶ Reportez-vous au « Guide d'aide ».

❷ Retirez la batterie, attendez environ une minute, réinsérez-la, puis mettez le produit sous tension.

❸ Réinitialisez les réglages.

❹ Consultez votre revendeur ou un centre de service après-vente agréé. Des informations complémentaires sur ce produit et des réponses à des questions fréquemment posées sont disponibles sur notre site Web d'assistance client.

**Amérique**

<https://www.sony.com/am/support>

**Europe**

<https://www.sony.eu/support>

**Asie-Pacifique, Océanie, Moyen-Orient et Afrique**

<https://www.sony-asia.com/support>

FR

# Cartes mémoire pouvant être utilisées

Cet appareil prend en charge les cartes mémoire CFexpress Type A et les cartes mémoire SD (compatibles UHS-I et UHS-II).

Lors de l'utilisation de cartes mémoire microSD avec cet appareil, veuillez à utiliser l'adaptateur approprié.

## Pour la prise d'images fixes

Vous pouvez utiliser les cartes mémoire suivantes.

- Cartes mémoire CFexpress Type A
- Cartes mémoire SD/SDHC/SDXC

## Pour l'enregistrement de films

Les formats d'enregistrement de film et les cartes mémoire compatibles sont les suivants.

 Format fichier	Débit binaire maximal enregistrable	Carte mémoire compatible
XAVC HS 4K	280 Mb/s	• Carte mémoire CFexpress Type A (VPG200 ou supérieur) • Carte SDXC V60 ou supérieur
XAVC S 4K	280 Mb/s	
XAVC S HD	100 Mb/s	• Carte mémoire CFexpress Type A • Carte SDHC/SDXC (U3 ou supérieur)
XAVC S-I 4K	600 Mb/s	• Carte mémoire CFexpress Type A (VPG200 ou supérieur) • Carte SDXC V90 ou supérieur
XAVC S-I HD	222 Mb/s	

Pour des informations sur les cartes mémoire utilisables pour l'enregistrement [Ralenti et accél.], reportez-vous au « Guide d'aide ».

### Astuce

- Lorsque le débit binaire de l'enregistrement est de 200 Mb/s, vous pouvez également enregistrer en utilisant une carte SDXC (U3/V30).

## Note

- Lors de l'enregistrement d'un film proxy, une carte mémoire plus rapide peut être nécessaire.
- Il n'est pas possible d'utiliser les cartes mémoire CFexpress Type B.
- Lorsque vous utilisez une carte mémoire SDHC pour enregistrer des films pendant une période prolongée, les films enregistrés sont divisés en fichiers de 4 Go.
- Lors de l'enregistrement simultané d'un film sur les cartes mémoire situées dans les fentes 1 et 2 avec les réglages d'appareil photo suivants, insérez deux cartes mémoire ayant le même système de fichiers.  
Les films ne peuvent pas être enregistrés simultanément si vous utilisez en association le système de fichier exFAT et le système de fichier FAT32.

Carte mémoire	Système de fichier
Carte mémoire CFexpress Type A, carte mémoire SDXC	exFAT
Carte mémoire SDHC	FAT32

- Rechargez suffisamment la batterie avant d'essayer de récupérer les fichiers de base de données sur la carte mémoire.

FR

# Spécifications

## Appareil photo

### [Système]

Type d'appareil photo :

Appareil photo à objectif interchangeable

Objectif : Objectif à monture E Sony

### [Capteur d'image]

Format d'image : 35 mm plein format (35,6 mm × 23,8 mm), capteur d'image CMOS

Nombre de pixels réels de l'appareil : Environ 12 100 000 pixels

Nombre total de pixels de l'appareil : Environ 12 900 000 pixels

### [SteadyShot]

Système de stabilisation d'image avec décalage du capteur intégré à l'appareil

### [Anti-poussière]

Fonction anti-poussière mettant en œuvre un revêtement antistatique et des vibrations ultrasoniques

### [Système de mise au point automatique]

Système de détection : Système à détection de phase/Système à détection de contraste

Plage de sensibilité : -6 EV à +20 EV (pour une équivalence ISO 100, avec F2,0)

### [Viseur électronique]

Type : 1,6 cm (type 0,64)

Viseur électronique

Nombre total de points : 9 437 184 points

Agrandissement : Env. 0,90× avec objectif 50 mm à l'infini, -1 m<sup>-1</sup>

Point oculaire : À environ 25 mm de l'oculaire, à environ 21 mm de la monture de l'oculaire à -1 m<sup>-1</sup>

Réglage dioptrique : -4,0 m<sup>-1</sup> à +3,0 m<sup>-1</sup>

### [Écran]

Écran tactile TFT à matrice active de 7,5 cm (type 3,0)

Nombre total de points : 1 440 000 points

### [Contrôle de l'exposition]

Méthode de mesure : Mesure évaluative de 1 200 segments

Plage de mesure : -3 EV à +20 EV (pour une équivalence ISO 100, avec objectif F2,0)

Sensibilité ISO (Indice de lumination recommandé) :

Images fixes : ISO 80 à ISO 102400 (ISO élargie : minimum ISO 40, maximum ISO 409600)

Films : équivalent à ISO 80 à ISO 102400 (ISO élargie : équivalent à ISO 409600 maximum)

### [Obturateur]

Type : À contrôle électronique, translation verticale, plan focal

Plage de vitesse :

Images fixes : 1/8 000 seconde à 30 secondes, BULB

Films : 1/8 000 seconde à 1/4 seconde (par incréments de 1/3 EV)

Appareils compatibles 60p (appareils compatibles 50p) : jusqu'à 1/60 (1/50) seconde en mode AUTO (jusqu'à 1/30 (1/25) seconde en mode Obtur. vitesse lente auto)

Vitesse de synchronisation du flash : 1/250 seconde (en utilisant un flash fabriqué par Sony)

### [Format d'enregistrement]

Format de fichier : JPEG (compatible DCF Ver. 2.0, Exif Ver. 2.32, MPF Baseline), HEIF (compatible MPEG-A MIAF), RAW (compatible avec le format Sony ARW 5.0)

Film (format XAVC HS) :

XAVC Ver. 2.1 : compatible avec le format MP4

Vidéo : MPEG-H HEVC/H.265

Audio : LPCM 2 canaux (48 kHz 16 bits), LPCM 4 canaux (48 kHz 24 bits)\*1

LPCM 2 canaux (48 kHz, 24 bits)\*1

MPEG-4 AAC-LC 2 canaux\*2

Film (format XAVC S) :

XAVC Ver. 2.1 : compatible avec le format MP4

Vidéo : MPEG-4 AVC/H.264

Audio : LPCM 2 canaux (48 kHz 16 bits), LPCM 4 canaux (48 kHz 24 bits)\*1

LPCM 2 canaux (48 kHz, 24 bits)\*1

MPEG-4 AAC-LC 2 canaux\*2

\*1 Si vous utilisez des accessoires compatibles avec la sortie 4 canaux et 24 bits avec la griffe multi-interface

\*2 Vidéos proxy

### [Support d'enregistrement]

SLOT 1/SLOT 2 :

Fentes pour cartes mémoire CFexpress Type A et cartes SD (compatibles UHS-I et UHS-II)

### [Bornes entrée/sortie]

Connecteur USB Type-C :

SuperSpeed USB 5 Gb/s (USB 3.2)

Compatible USB Power Delivery

Multi/micro connecteur USB\* :

Hi-Speed USB (USB 2.0)

\* Prend en charge les appareils compatibles micro-USB.

HDMI : Connecteur HDMI Type-A

Prise  (Microphone) :

Mini prise stéréo Ø 3,5 mm

Prise  (Casque) :

Mini prise stéréo Ø 3,5 mm

### [Généralités]

Tension d'entrée nominale :

7,2 V , 4,3 W

Température de fonctionnement :

0 à 40 °C (32 à 104 °F)

Température de stockage :

-20 à 55 °C (-4 à 131 °F)

Dimensions (L/H/P) (approx.) :

128,9 × 96,9 × 80,8 mm

128,9 × 96,9 × 69,7 mm

(de la poignée à l'écran)

5 1/8 × 3 7/8 × 3 1/4 po

(de la poignée à l'écran)

Poids (approx.) :

699 g (1 lb 8,7 oz) (batterie et carte mémoire SDXC incluses)

FR

### [Réseau local sans fil]

WW271448 (Voir plaque signalétique au bas de l'appareil photo)

Format pris en charge :

IEEE 802.11 a/b/g/n/ac

Bande de fréquence : 2,4 GHz/5 GHz

Sécurité : WEP/WPA-PSK/

WPA2-PSK/WPA3-SAE

Méthode de connexion :

Wi-Fi Protected Setup™ (WPS)/  
manuelle

Méthode d'accès : Mode

Infrastructure

WW389565 (Voir plaque signalétique au bas de l'appareil photo)

Format pris en charge :

IEEE 802.11 b/g/n

Bande de fréquence : 2,4 GHz

Sécurité : WEP/WPA-PSK/

WPA2-PSK/WPA3-SAE

Méthode de connexion :

Wi-Fi Protected Setup™ (WPS)/  
manuelle

Méthode d'accès : Mode

Infrastructure

FR

## [NFC]

Type de balise : conforme  
NFC Forum Type 3 Tag

## [Communications Bluetooth]

Norme Bluetooth Ver. 5.0  
Bande de fréquence : 2,4 GHz

## Chargeur de batterie

### BC-QZ1/BC-QZ1 T

Tension d'entrée nominale :  
100 à 240 V ~, 50/60 Hz, 0,38 A  
Tension de sortie nominale :  
8,4 V =, 1,6 A

## Batterie rechargeable

### NP-FZ100

Tension nominale : 7,2 V =

La conception et les spécifications  
peuvent être modifiées sans préavis.

## Compatibilité des données d'image

- Cet appareil photo est conforme à la norme universelle DCF (Design rule for Camera File system) établie par JEITA (Japan Electronics and Information Technology Industries Association).
- Nous ne pouvons garantir la lecture sur d'autres équipements d'images enregistrées avec votre appareil photo, pas plus que la lecture sur votre appareil d'images enregistrées ou modifiées avec d'autres équipements.

## Seulement pour la France



FR

Cet appareil,  
ses accessoires,  
cordons et batterie  
se recyclent

À DÉPOSER  
EN MAGASIN



OU

À DÉPOSER  
EN DÉCHÈTERIE



Points de collecte sur [www.quefairedemesdechets.fr](http://www.quefairedemesdechets.fr)  
Privilégiez la réparation ou le don de votre appareil !



## Marques commerciales

- XAVC S et **XAVC S** sont des marques déposées de Sony Corporation.
- XAVC HS et **XAVC HS** sont des marques déposées de Sony Corporation.
- Mac est une marque déposée d'Apple Inc. aux États-Unis et dans d'autres pays.
- USB Type-C® et USB-C® sont des marques déposées de USB Implementers Forum.
- Les termes HDMI et High-Definition Multimedia Interface ainsi que le logo HDMI sont des marques commerciales ou des marques déposées de HDMI Licensing Administrator, Inc. aux États-Unis et dans d'autres pays.
- Microsoft et Windows sont des marques déposées ou non de Microsoft Corporation aux États-Unis et/ou dans d'autres pays.
- Le logo SDXC est une marque commerciale de SD-3C, LLC.
- Le logo CFexpress Type A est une marque commerciale de CompactFlash Association.
- Wi-Fi, le logo Wi-Fi et Wi-Fi Protected Setup sont des marques commerciales ou des marques déposées de Wi-Fi Alliance.
- N Mark est une marque commerciale ou une marque déposée de NFC Forum, Inc. aux États-Unis et dans d'autres pays.

- La marque verbale et les logos Bluetooth® sont des marques déposées détenues par Bluetooth SIG, Inc. et Sony Corporation les utilise sous licence.
- QR Code est une marque commerciale de Denso Wave Inc.
- En outre, les noms de système et de produit utilisés dans ce manuel sont généralement des marques commerciales ou des marques déposées de leurs créateurs ou fabricants respectifs. Cependant, les marques ™ ou ® ne sont pas toujours utilisés dans ce manuel.



Des informations complémentaires sur ce produit et des réponses à des questions fréquemment posées sont disponibles sur notre site Web d'assistance client.

<https://www.sony.net/>

# Überprüfen Sie die Hilfe!



Die „Hilfe“ ist ein Online-Handbuch, das Sie auf Ihrem Computer oder Smartphone lesen können. Schlagen Sie darin nach, um Einzelheiten zu Menüposten, fortgeschrittenen Gebrauch und die neuesten Informationen über die Kamera zu erhalten.



Hier scannen

[https://rd1.sony.net/help/ilc/2410/h\\_zz/](https://rd1.sony.net/help/ilc/2410/h_zz/)

ILCE-7SM3 Hilfe



## Bedienungsanleitung (vorliegendes Buch)



Dieses Handbuch stellt einige Grundfunktionen vor.

Angaben zur Kurzanleitung finden Sie unter

„Einführungsanleitung“ (Seite 3). Die

„Einführungsanleitung“ stellt die ersten Schritte vom Öffnen der Verpackung bis zum Auslösen des Verschlusses für die erste Aufnahme vor.

## Kameraführer



Der [Kameraführer] zeigt Erläuterungen der Menüposten auf dem Monitor der Kamera an.

Während der Aufnahme können Sie Informationen rasch abrufen.

Wählen Sie auf dem Menübildschirm ein Element aus, für das Sie eine Beschreibung anzeigen möchten, und drücken Sie dann die Taste  (Löschen).

## 1: Überprüfen der Kamera und der mitgelieferten Teile

Die Zahl in Klammern gibt die Stückzahl an.

- Kamera (1)

- Akku-Ladegerät (1)



- Netzkabel (1)\* (in manchen Ländern/Regionen mitgeliefert)



\* Eventuell sind mehrere Netzkabel im Lieferumfang dieses Gerätes enthalten. Verwenden Sie das für Ihr Land bzw. Ihre Region passende Netzkabel. Siehe Seite 84.

- Akku NP-FZ100 (1)



- USB Type-C®-Kabel (1)



- Schulterriemen (1)

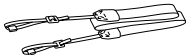

- Gehäusekappe (1) (an der Kamera angebracht)



- Kabelschutz (1)



- Schuhkappe (1) (an der Kamera angebracht)



- Okularmuschel (1) (an der Kamera angebracht)



- Bedienungsanleitung (1) (vorliegendes Handbuch)

- Referenzanleitung (1)

## 2: Vorbereiten des Akkus

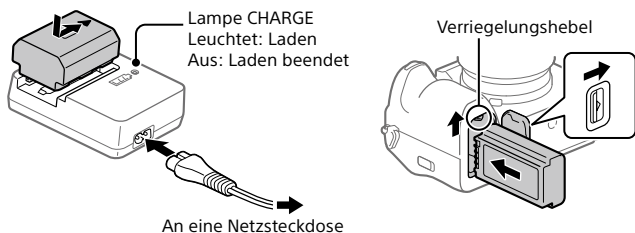

---

### 1 Setzen Sie den Akku in das Akku-Ladegerät ein, und schließen Sie es über das Netzkabel (mitgeliefert) an eine Netzsteckdose an.

- Schieben Sie den Akku in Richtung des Pfeils ▲ auf das Akku-Ladegerät. Schieben Sie den Akku bis zum Anschlag in Pfeilrichtung.

---

### 2 Setzen Sie den Akku in die Kamera ein.

- Öffnen Sie den Akkudeckel, und setzen Sie dann den Akku ein, während Sie den Verriegelungshebel drücken.

---

Diese Kamera ist mit USB-PD (USB Power Delivery) kompatibel. Wenn ein mit USB-PD kompatibles Gerät an die Kamera angeschlossen wird, ist schnelles Laden möglich. Wir empfehlen die Verwendung eines USB-PD-Gerätes, das mit einer Leistung von 9 V/3 A oder 9 V/2 A kompatibel ist.

### 3: Einsetzen einer Speicherkarte in die Kamera

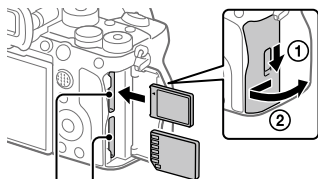

Steckplatz 1    Steckplatz 2

**Öffnen Sie die Speicherkartenfachklappe, und führen Sie die Speicherkarte in Steckplatz 1 ein, wobei Sie auf die Ausrichtung der Speicherkarte achten müssen. Schließen Sie dann die Abdeckung wieder.**

- Steckplatz 1 und Steckplatz 2 dieser Kamera unterstützen CFexpress Type A-Speicherkarten und SD-Speicherkarten. In den Standardeinstellungen ist Steckplatz 1 eingestellt. Einzelheiten zur Einstellmethode finden Sie in der „Hilfe“.
- Wenn Sie eine Speicherkarte zum ersten Mal mit dieser Kamera verwenden, formatieren Sie die Karte mit der Kamera, um die Leistung der Speicherkarte zu stabilisieren.

DE

### 4: Anbringen eines Objektivs

**1 Montieren Sie das Objektiv, indem Sie die beiden weißen Ausrichtmarkierungen (Ansetzindexe) an Objektiv und Kamera aufeinander ausrichten.**

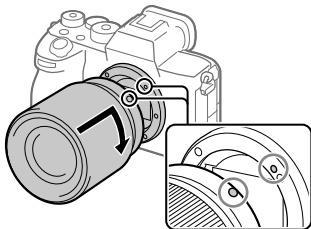

DE

- 
- 2** Drehen Sie das Objektiv langsam in Pfeilrichtung, während Sie es leicht gegen die Kamera drücken, bis es in der Verriegelungsposition einrastet.
- 

## 5: Durchführung der Ersteinrichtung der Kamera

Wenn Sie eine Bluetooth-Verbindung (Pairing) zwischen der Kamera und einem Smartphone herstellen, können Sie die Ersteinrichtung der Kamera, wie z. B. die Einstellungen von Datum und Uhrzeit, vom Smartphone aus durchführen. Installieren Sie die entsprechende Anwendung vorab auf Ihrem Smartphone, und führen Sie dann die Schritte 1 bis 3 unter „Verfahren für die Ersteinrichtung der Kamera“ aus.

### ■ Installieren der speziellen Smartphone-Anwendung



Installieren Sie die Anwendung von der folgenden Webseite. Nehmen Sie außerdem ein Update auf die neueste Version der speziellen Anwendung vor. Die Spezifikationen der speziellen Anwendung können sich ohne vorherige Ankündigung ändern.

<https://www.sony.net/ca/>

### ■ Verfahren für die Ersteinrichtung der Kamera

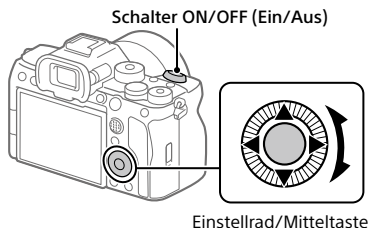

- 
- 1** Stellen Sie den Schalter ON/OFF (Ein-Aus) auf „ON“, um die Kamera einzuschalten.

---

**2 Wählen Sie die gewünschte Sprache aus, und drücken Sie dann die Mitte des Einstellrads.**

---

**3 Folgen Sie den Anweisungen auf dem Kamerabildschirm, um die Kamera mit Ihrem Smartphone zu verbinden und die Ersteinrichtung durchzuführen.**

- Sie können die Anfangseinstellungen auch später über das Menü MENU der Kamera konfigurieren oder ändern.
- 

## ■ Spätere Kopplung der Kamera mit Ihrem Smartphone (Smartph.Verbindung)



Einzelheiten zur Verbindungsmethode finden Sie unter der folgenden Hilfe-URL:

[https://rd1.sony.net/help/ilc/2410\\_pairing/h\\_zz/](https://rd1.sony.net/help/ilc/2410_pairing/h_zz/)

DE

## 6: Aufnahme von Standbildern

---

**1 Stellen Sie den Moduswahlknopf auf **AUTO** (Modus Autom.), während Sie die Entriegelungstaste in der Mitte des Drehrads drücken.**

Der Aufnahmemodus wird auf **i** (Intellig. Auto.) eingestellt.

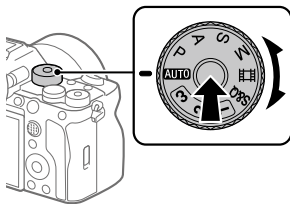

---

**2 Drücken Sie den Auslöser halb nieder, um zu fokussieren.**

---

**3 Drücken Sie den Auslöser ganz durch.**

---

## Touch-Funktionssymbole

Einige Funktionen verfügen über Symbole für Touch-Bedienungsvorgänge (Touch-Funktionssymbole). Durch Berühren der Symbole können Sie die Einstellungen der Funktionen ausführen oder ändern.

### ■ Einstellungen für die Verwendung der Touch-Funktionssymbole

- [Berührungsmodus]: [Ein]
- [Aufnahmebildschirm] unter [Touchpanel-Einstlg.]:
  - Setzen Sie [Aufnahmebildschirm] auf [Ein].
  - [Nach rechts wischen] oder [Nach links wischen] → gewünschte Einstellung.

### ■ So blenden Sie die Touch-Funktionssymbole ein/aus

Wischen Sie auf dem Aufnahmebereitschaftsbildschirm nach rechts oder links. Die Touch-Funktionssymbole erscheinen auf der linken und rechten Seite des Monitors entsprechend den Einstellungen für [Nach rechts wischen] und [Nach links wischen] unter [Aufnahmebildschirm].

Um die Touch-Funktionssymbole zu verbergen, wischen Sie den Bildschirm in die entgegengesetzte Richtung, wenn Sie die Symbole anzeigen lassen.

### ■ Beispiele für die Anzeige der Touch-Funktionssymbole und die Funktionen der einzelnen Symbole

Die Beispiele zeigen die Anzeige, wenn Sie die Symbole so einstellen, dass sie sowohl auf der linken als auch auf der rechten Seite erscheinen.

#### Bei Standbildaufnahme

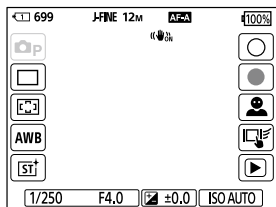



Symbole auf der linken Seite: Standbild-Aufnahmemodus, [Bildfolgemodus], [Fokusbild], [Weißabgleich], [Kreativer Look]

Symbole auf der rechten Seite: Ein Standbild wird aufgenommen, Filmaufnahmen werden gestartet, [Ges/AugeMtvErkWsl], [BerührFkt whrd Aufn], wechselt zum Wiedergabebildschirm\*

\* Die Shot-Mark-Taste wird selbst während der Filmaufnahme im Standbild-Aufnahmemodus angezeigt, so dass Shot-Marks für den aufgezeichneten Film festgelegt werden können.

## Während der Filmaufnahme

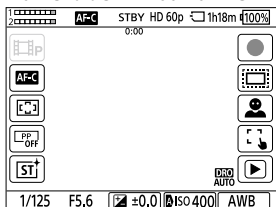

DE

Symbole auf der linken Seite: Filmaufnahmemodus, [Fokusmodus], [Fokusbild], [Fotoprofil], [Kreativer Look]

Symbole auf der rechten Seite: Startet die Filmaufnahme, [APS-CS35 Aufnahme], [Ges/AugeMtvErkWsl], [BerührFkt whrd Aufn], wechselt zum Wiedergabebildschirm\*

\* Die Shot-Mark-Taste wird während der Filmaufnahme angezeigt, so dass Shot-Marks für den aufgezeichneten Film festgelegt werden können.

## Tipp

- Wenn MENU → [Einstellung] → [BerührModus] → [Touchpanel-Einstlg.] → [Wiedergabebildsch.] auf [Ein] eingestellt ist, werden die Touch-Funktionssymbole auf dem Wiedergabebildschirm immer angezeigt.
- Wenn Sie MENU → [Einstellung] → [BerührModus] → [Touchpanel-Einstlg.] → [Aufnahmebildschirm] → [Symbol b. MoniSpiegel.] auf [Spiegeln] einstellen, können Sie festlegen, ob die linken und rechten Symbole auf dem Aufnahmebildschirm umgeschaltet werden sollen, wenn der Monitor umgedreht wird.

# Einstellrad

Auf dem Menübildschirm oder dem durch Drücken der Taste Fn angezeigten Bildschirm können Sie den Auswahlrahmen durch Drehen des Einstellrads oder durch Drücken der oberen/unteren/linken/rechten Seite des Einstellrads verschieben. Ihre Auswahl wird bestätigt, wenn Sie die Mitte des Einstellrads drücken.

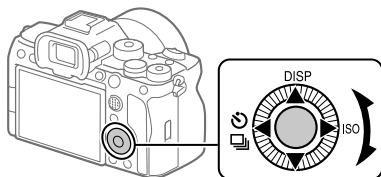

- Die Funktionen DISP (Anzeige-Einstellung), Bildfolgmodus und ISO sind der oberen/linken/rechten Seite des Einstellrads zugeordnet. Darüber hinaus können Sie ausgewählte Funktionen der linken/rechten/unteren Position und der Mitte des Einstellrads sowie der Drehung des Einstellrads zuweisen.
- Während der Wiedergabe können Sie das nächste/vorherige Bild durch Drücken der rechten/linken Seite des Einstellrads oder durch Drehen des Einstellrads anzeigen.

# Multiselektor

Sie können das Fokusfeld verschieben, indem Sie den Multiselektor nach oben/unten/links/rechts drücken. Sie können auch eine zu aktivierende Funktion zuweisen, wenn Sie die Mitte des Multiselektors drücken.

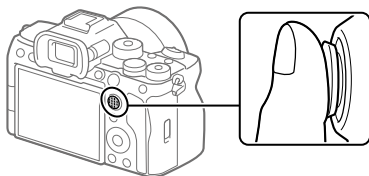

- Legen Sie Ihren Finger direkt auf den Multiselektor, um ihn genauer manipulieren zu können.
- Sie können das Fokusfeld verschieben, wenn [Fokusfeld] auf die folgenden Parameter eingestellt ist:
  - [Feld]
  - [Spot: L]/[Spot: M]/[Spot: S]
  - [Erweiterter Spot]
  - [Tracking: Feld]
  - [Tracking: Spot L] / [Tracking: Spot M] / [Tracking: Spot S]
  - [Tracking: Erweiterter Spot]
- In den Standardeinstellungen ist die Funktion [Fokus-Standard] der Mitte des Multiselektors zugeordnet.

DE

# Moduswahlknopf

Verwenden Sie den Moduswahlknopf, um einen Aufnahmemodus entsprechend dem Motiv und dem Zweck der Aufnahme auszuwählen.

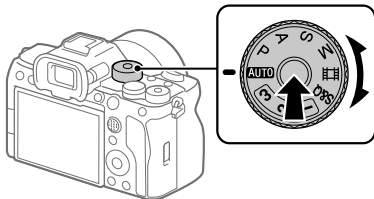

- Drehen Sie den Moduswahlknopf, während Sie die Moduswahlknopf-Entriegelungstaste in der Mitte des Moduswahlknopfes drücken.

## Aufnahmemodusdetails

Die Modi auf dem Moduswahlknopf sind in Standbildaufnahmemodi, Filmaufnahmemodi und Registrierungsabrufmodi unterteilt.

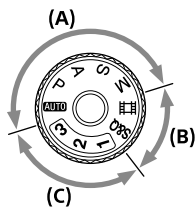

- (A) Standbildaufnahmemodi
- (B) Filmaufnahmemodi
- (C) Registrierungsabrufmodi

### Tipp

- Die angezeigten Menüposten sind je nach der Einstellung des Moduswahlknopfes unterschiedlich (Seiten 17, 44).

## ■ (A) Standbildaufnahmemodi

Der von Ihnen ausgewählte Aufnahmemodus bestimmt, wie Blende (F-Wert) und Verschlusszeit eingestellt werden.

Moduswahlknopf	Aufnahmemodus	Beschreibung
<b>AUTO</b> (Auto)	Intellig. Auto.	Die Kamera nimmt mit automatischer Szenenerkennung auf.
<b>P</b>	Progr.automatik	Ermöglicht aufnehmen mit automatisch eingestellter Belichtung (sowohl Verschlusszeit als auch Blendenwert). Sie können Aufnahmefunktionen, wie z. B.  ISO], einstellen.
<b>A</b>	Blendenpriorität	Der Blendenwert erhält den Vorrang, und die Verschlusszeit wird automatisch eingestellt. Wählen Sie diese Option, wenn Sie den Hintergrund unscharf machen oder auf den gesamten Bildschirm fokussieren wollen.
<b>S</b>	Zeitpriorität	Die Verschlusszeit erhält den Vorrang, und der Blendenwert wird automatisch eingestellt. Wählen Sie diese Option, wenn Sie schnell bewegte Motive ohne Unschärfe aufnehmen wollen, oder wenn Sie Wasser- oder Lichtspuren aufnehmen wollen.
<b>M</b>	Man. Belichtung	Stellen Sie den Blendenwert und die Verschlusszeit manuell ein. Sie können mit Ihrer bevorzugten Belichtung fotografieren.



DE

## ■ (B) Filmaufnahmemodi

Moduswahlknopf	Aufnahmemodus	Beschreibung
 (Film)	Film	Sie können den Belichtungsmodus für Filmaufnahme einstellen.
<b>S&amp;Q</b>	Zeitlupe&-raffer	Sie können den Belichtungsmodus für Zeitlupe- und Zeitrafferfilmaufnahmen einstellen.

Die Methode zum Einstellen der Belichtung in den Filmaufnahmemodi hängt von der Einstellung für MENU →  (Aufnahme) → [Aufn.-Modus] → [BelichtungRglTyp] ab.

### Bei Einstellung von [BelichtungRglTyp] auf [P/A/S/M-Mod.]:

MENU →  (Aufnahme) → [Aufn.-Modus] → [Belicht.modus] oder [ Belicht.modus] → Wählen Sie den gewünschten Belichtungsmodus unter P/A/S/M aus.



### Bei Einstellung von [BelichtungRglTyp] auf [FlexBelichtungM]:

Blendenwert, Verschlusszeit und ISO-Empfindlichkeit können zwischen der automatischen Einstellung und der manuellen Einstellung umgeschaltet werden, indem die folgenden Funktionen verwendet werden, die den Benutzertasten zugewiesen sind.

- Blendenwert  
[Auto/M. WslEinst] → [Av-Auto/Ma. Wsl]
- Verschlusszeit  
[Auto/M. WslEinst] → [Tv-Auto/Ma. Wsl]
- ISO-Empfindlichkeit  
[Auto/M. WslEinst] → [ISO-Auto/Man.]

Wenn Sie die manuelle Einstellung wählen, drehen Sie das vordere/hintere Drehrad oder das Einstellrad, um den gewünschten Wert einzustellen.

## ■ (C) Registrierungsabrufmodi

Moduswahlknopf	Aufnahmemodus	Beschreibung
1/2/3	 KameraEinstAbruf	Sie können häufig benutzte Modi und Zahlenwerteinstellungen aufrufen, die im Voraus registriert* worden sind, um dann die Bilder aufzunehmen. * In [  KameraEinstSpei] können Sie verschiedene Aufnahme-Einstellungen, wie z. B. den Belichtungsmodus (P/A/S/M), die Blende (F-Wert) und die Verschlusszeit, registrieren.

# Taste MENU

Der Menübildschirm wird durch Drücken der Taste MENU angezeigt. Sie können die auf alle Kameraoperationen bezogenen Einstellungen, einschließlich Aufnahme und Wiedergabe, ändern, oder Sie können eine Funktion über den Menübildschirm ausführen.

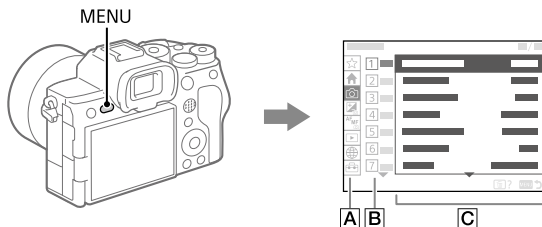

## **A** Menü-Registerkarte

Menü-Registerkarten werden nach Verwendungsszenarien kategorisiert, wie z. B. Aufnahme, Wiedergabe, Netzwerkeinstellungen usw.

## **B** Menügruppe

Auf jeder Registerkarte sind Menüposten nach Funktion gruppiert. Die der Gruppe zugewiesene Nummer ist die Seriennummer auf der Registerkarte. Ermitteln Sie anhand der Nummer die Position der verwendeten Gruppe.

## **C** Menüposten

Wählen Sie die Funktion aus, die Sie einstellen oder ausführen möchten.

### **Tip**

- Der Name der ausgewählten Registerkarte oder Gruppe wird oben auf dem Bildschirm angezeigt.
- Eine Liste von Posten, die auf dem Menübildschirm angezeigt werden, finden Sie unter „Liste von MENU-Posten“ (Seite 44).
- Wenn [Berührungsmodus] auf [Ein] und [Menübildschirm] unter [Touchpanel-Einstlg.] auf [Ein] eingestellt sind, sind Touch-Bedienungsvorgänge auf dem Menübildschirm möglich.

## ■ Grundlegende Bedienungsvorgänge auf dem Menübildschirm

- ① Drücken Sie die Taste MENU, um den Menübildschirm anzuzeigen.
- ② Sie können innerhalb des Menübaums navigieren und den gewünschten Menüposten suchen, indem Sie die obere/untere/linke/rechte Seite des Einstellrads drücken.
  - Die angezeigten Menüposten sind zwischen den Standbildaufnahmemodi und den Filmaufnahmemodi unterschiedlich (Seite 17).





- ③ Drücken Sie die Mitte des Einstellrads, um den Menüposten auszuwählen.

Der Einstellungsbildschirm oder der Ausführungsbildschirm für den ausgewählten Posten erscheint auf dem Monitor.
- ④ Wählen Sie einen Parameter aus, oder führen Sie die Funktion aus.
  - Wenn Sie die Änderung des Parameters abbrechen wollen, drücken Sie die Taste MENU, um zum vorherigen Bildschirm zurückzukehren.
- ⑤ Drücken Sie die Taste MENU, um den Menübildschirm zu verlassen.

Sie gelangen zum Aufnahmebildschirm oder Wiedergabebildschirm zurück.

### Tipp

- Auf der Registerkarte  (Haupt) können Sie eine Liste der aktuellen Aufnahmeeinstellungen anzeigen. Wählen Sie auf der Registerkarte einen Einstellwert aus, um den entsprechenden Menüposten zu öffnen und den Einstellwert zu ändern.
- Sie können den Menübildschirm anzeigen, indem Sie die Funktion [MENU] mit Hilfe von  BenKey/ReglEinst] oder  BenKey/ReglEinst] einer Benutzertaste zuweisen und dann die betreffende Taste drücken.



## ■ Beziehung zwischen dem Moduswahlknopf und dem Menübildschirm

Die Menügruppen und Menüposten, die in den Registerkarten [Haupt], [Aufnahme], [Belichtung/Farbe] und [Fokus] angezeigt werden, hängen von der Einstellung des Moduswahlknopfes ab.

### Standbildaufnahmemodi (AUTO/P/A/S/M)

- Menüposten zum Aufnehmen von Standbildern werden angezeigt.\*

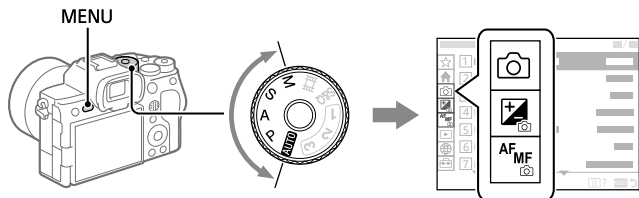

\* Da Sie Filme selbst im Standbild-Aufnahmemodus mit der Taste MOVIE (Film) aufnehmen können, werden einige grundlegende Filmmenüposten ebenfalls angezeigt.

### Filmaufnahmemodi (S&Q)

- Menüposten zum Aufnehmen von Filmen werden angezeigt.

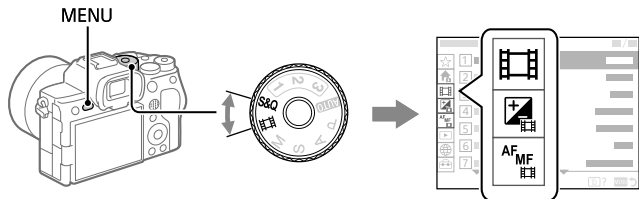

## ■ In dieser Anleitung verwendete Symbole

 : Menüposten, die in den Standbildaufnahmemodi angezeigt werden (AUTO/P/A/S/M)

 : Menüposten, die in den Filmaufnahmemodi angezeigt werden (Film/S&Q)

 : Menüposten, die in den Standbildaufnahmemodi und den Filmaufnahmemodi angezeigt werden





# Hauptmenü (Liste der Aufnahmeeinstellungen)

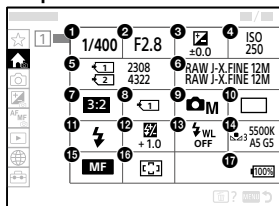

Wählen Sie die Registerkarte  (Haupt) auf dem Menübildschirm, um eine Liste der Aufnahmeeinstellungen anzuzeigen. Sie können die Einstellungen vor der Aufnahme oder für jede Szene überprüfen und die Einstellungen auch direkt auf diesem Bildschirm ändern.

## Hauptmenü zum Aufnehmen von Standbildern

### Haupt 1



- 1 Verschlusszeit\*
- 2 Blende\*
- 3  Belichtungskorr.
- 4  ISO
- 5 Formatieren
- 6 Bildqualität-Einstlg.
- 7 Seitenverhält.
- 8  AufnMedienEinst.
- 9 Aufn.-Modus
- 10 Bildfolgemodus
- 11 Blitzmodus
- 12 Blitzkompens.
- 13 Drahtlosblitz
- 14  Weißabgleich





- 15  Fokusmodus
- 16  Fokusfeld
- 17 Akku-Restladung

\* Wenn der Aufnahmemodus auf [Progr.automatik] eingestellt ist, werden Verschlusszeit und Blendenwert im selben Bereich angezeigt. Sie können eine Programmverschiebung durch Auswählen des Bereichs durchführen.

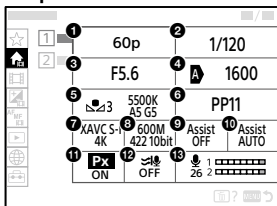
## Hauptmenü für Filmaufnahme

### Haupt 1



- 1 AufnBildfrequenz/**S&Q** AufnBildfreq. (bei Aufnahme von Zeitlupen-/Zeitrafferfilmen)
- 2 Verschlusszeit
- 3 Blende
- 4  ISO
- 5  Weißabgleich
- 6  Fotoprofil
- 7  Dateiformat
- 8 Aufnahmeeinstlg./**S&Q** Zeitl.&-rafferEinst. (bei Aufnahme von Zeitlupen-/Zeitrafferfilmen)
- 9 GammaAnzeigehilfe
- 10 Gamma-AnzHilfeTyp
- 11 **Px** Proxy-Aufnahme
- 12 Windgeräuschreduz.
- 13 Tonaufnahmepegel

## Haupt 2

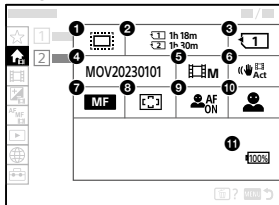

- 1 APS-C/S35 Aufnahme
- 2 Formatieren
- 3 Aufn.-Medien
- 4 Datei-Einstlg.
- 5 Aufn.-Modus
- 6 SteadyShot
- 7 Fokusmodus
- 8 Fokusfeld
- 9 Ges/AugPri b. AF
- 10 Ges/AugMotvErk
- 11 Akku-Restladung

### Tipp

- Wenn Sie die Funktion [Hauptmenü anzeigen] der gewünschten Taste mithilfe der Benutzertasten-Einstellungen zuweisen, können Sie auch das Hauptmenü öffnen, indem Sie die zugewiesene Taste drücken.
- Sie können die Einstellungsbildschirme öffnen, indem Sie die Symbole im Hauptmenü berühren, wenn [Berührungsmodus] auf [Ein] und [Menübildschirm] unter [Touchpanel-Einstlg.] auf [Ein] eingestellt sind.

# Taste Fn (Funktion)

Wenn Sie die Taste Fn (Funktion) während der Aufnahme oder Wiedergabe von Bildern drücken, erscheint auf dem Bildschirm ein Menü (Funktionsmenü) mit häufig verwendeten Funktionen, die Sie schnell aufrufen können.

## Beispiel für ein Funktionsmenü

Die angezeigten Posten sind je nach dem Kamerastatus unterschiedlich.

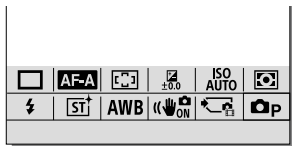

### Tipp

- Verwenden Sie [Fn-Menü-Einstlg.]/[Fn-Menü-Einstlg.], um Ihre bevorzugten Funktionen in den Funktionsmenüs für die Aufnahme von Standbildern, für die Filmaufnahme und die Wiedergabe von Bildern zu registrieren. Sie können in jedem Funktionsmenü 12 Funktionen registrieren.
- Wenn [Berührungsmodus] auf [Ein] und [Aufnahmebildschirm]/[Wiedergabebildsch.] unter [Touchpanel-Einstlg.] auf [Ein] eingestellt sind, sind Touch-Bedienungsvorgänge auf dem Funktionsmenübildschirm möglich.
- Wenn [Berührungsmodus] auf [Ein] und [Aufnahmebildschirm]/[Wiedergabebildsch.] unter [Touchpanel-Einstlg.] auf [Ein] eingestellt sind, können Sie auch [Fn-Menü-Einstlg.]/[Fn-Menü-Einstlg.] öffnen, indem Sie das Symbol im Funktionsmenü gedrückt halten.
- Wenn [Nach oben wischen] unter [Aufnahmebildschirm] auf [Fn-Menü öffnen] eingestellt ist, kann das Funktionsmenü mit Hilfe von Touch-Bedienungsvorgängen angezeigt werden, indem der Aufnahmebildschirm schnell nach oben gewischt wird. Wenn [Wiedergabebildsch.] auf [Ein] eingestellt ist, kann das Funktionsmenü mit Hilfe von Touch-Bedienungsvorgängen angezeigt werden, indem der Wiedergabebildschirm schnell nach oben gewischt wird.
- Wischen Sie von dem Bereich außerhalb des Funktionsmenüs nach unten, oder berühren Sie den Bereich außerhalb des Funktionsmenüs, um das Funktionsmenü zu schließen.

## 1 Drücken Sie die Taste Fn (Funktion).

- Drücken Sie auf dem Aufnahmebildschirm DISP auf dem Einstellrad wiederholt, um einen anderen Bildschirmmodus als [Für Sucher] anzuzeigen, und drücken Sie dann die Taste Fn.



Taste Fn (Funktion)

## 2 Drücken Sie die obere/untere/linke/rechte Seite des Einstellrads, um die einzustellende Funktion auszuwählen.

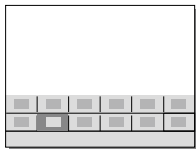

## 3 Drehen Sie das vordere Drehrad auf dem Aufnahmebildschirm, um die gewünschte Einstellung auszuwählen.

- Bei einigen Funktionen kann mit dem hinteren Drehrad eine Feinabstimmung vorgenommen werden.

## 4 Drücken Sie die Mitte des Einstellrads.

### ■ Verwendung der Taste Fn in der Anzeige [Für Sucher]

Wenn Sie die Taste Fn drücken, während die Monitoranzeige auf [Für Sucher] eingestellt ist, können Sie die Posten, die Sie ändern wollen, direkt bedienen.

#### Im Automatikmodus

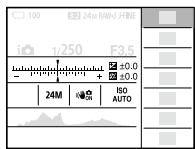
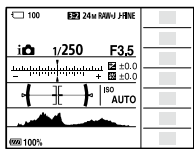

## Im Modus P/A/S/M



- Die angezeigten Inhalte und ihre Positionen in den Abbildungen sind lediglich Beispiele und können von der tatsächlichen Anzeige abweichen.

## So ändern Sie Einstellungen über die dedizierten Einstellbildschirme

Wählen Sie das Symbol für die gewünschte Funktion aus, und drücken Sie dann die Mitte des Einstellrads. Der dedizierte Einstellbildschirm für die Funktion erscheint. Folgen Sie der Bedienungshilfe zur Durchführung der Einstellungen.



Bedienungshilfe

### Hinweis

- Posten, die auf dem Bildschirm [Für Sucher] ausgegraut sind, können nicht durch Drücken der Taste Fn geändert werden.
- Manche Einstellungen, wie z. B. [Kreativer Look] und [Fotoprofil], können nicht auf dem Bildschirm [Für Sucher] vorgenommen werden, es sei denn, Sie rufen den dedizierten Einstellbildschirm auf.

DE

# Tasten C (Benutzertasten)

Wenn Sie häufig benutzte Funktionen im Voraus den benutzerdefinierten Tasten (C1 bis C4) zuweisen, können Sie diese Funktionen durch einfaches Drücken der betreffenden Taste während der Aufnahme oder Wiedergabe aufrufen.

Die benutzerdefinierten Tasten sind standardmäßig mit empfohlenen Funktionen belegt.

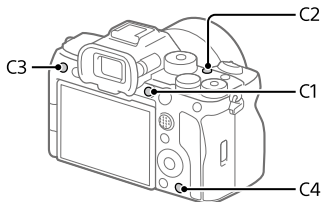

## So überprüfen/ändern Sie die Funktionen der benutzerdefinierten Tasten

Sie können die Funktion, die gegenwärtig der jeweiligen benutzerdefinierten Taste zugewiesen ist, nach dem folgenden Verfahren überprüfen.

MENU → (Einstellung) → [Bedien.anpass.] → BenKey/ReglEinst], BenKey/ReglEinst] oder [ BenutzerKeyEinst.].

Wenn Sie die Funktion der benutzerdefinierten Taste ändern wollen, drücken Sie die Mitte des Einstellrads, während die benutzerdefinierte Taste ausgewählt ist. Die Funktionen, die dieser Taste zugewiesen werden können, werden angezeigt. Wählen Sie Ihre gewünschte Funktion aus.



# Taste DISP (Anzeige-Einstellung)

Durch Drücken der Taste DISP (Anzeige-Einstellung) können Sie den auf dem Bildschirm angezeigten Inhalt während der Aufnahme und Wiedergabe ändern. Die Anzeige wechselt bei jedem Drücken der Taste DISP. Die Sucheranzeige und die Monitoranzeige für Aufnahmen können getrennt eingestellt werden.

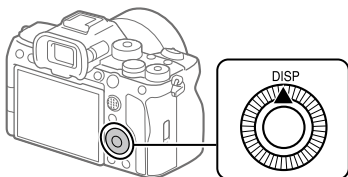

## Tip

- Der Monitor kann mit der Taste DISP ausgeschaltet werden. Fügen Sie ein Häkchen zu [Monitor Aus] unter MENU → (Einstellung) → [Bedien.anpass.] → [DISP(BildsAnz)Einst] → [Monitor] hinzu.

DE

## Während der Aufnahme (Monitor)

Alle Infos anz. → Daten n. anz. → Histogramm → Neigung →

Für Sucher → Alle Infos anz.

Bei Standbildaufnahme:

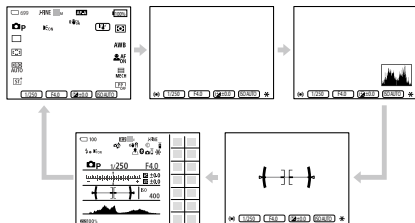

Bei Filmaufnahme:

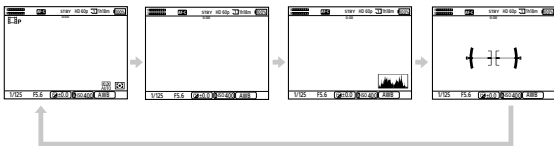

## Während der Aufnahme (Sucher)

Neigung → Daten n. anz. → Histogramm → Neigung

Bei Standbildaufnahme:



Bei Filmaufnahme:

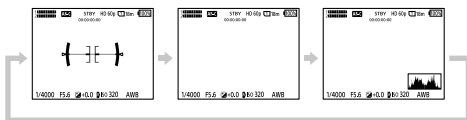

- Um die auf dem Sucher angezeigten Informationen umzuschalten, drücken Sie die Taste DISP, während Sie in den Sucher blicken.

## Während der Wiedergabe (Monitor/Sucher)

Anzeige-Info → Histogramm → Daten n. anz. → Anzeige-Info.

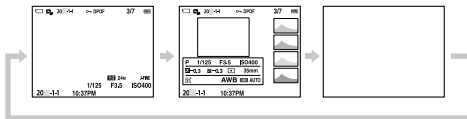

- Falls das Bild einen überbelichteten oder unterbelichteten Bereich aufweist, blinkt der entsprechende Abschnitt auf der Histogrammanzeige (Überbelichtungs-/Unterbelichtungswarnung).
- Die Einstellungen für Wiedergabe werden auch in [📷 Bildkontrolle] angewendet.

## Hinweis

- Die angezeigten Inhalte und ihre Positionen in der Abbildung sind lediglich Beispiele und können von der tatsächlichen Anzeige abweichen.
- Die folgenden Elemente werden bei den Standardeinstellungen nicht angezeigt.
  - Monitor Aus
  - Alle Infos anz. (bei Verwendung des Suchers)
- In den Filmaufnahmemodi kann [📷 Für Sucher] nicht angezeigt werden. Falls die Monitoranzeige auf [📷 Für Sucher] eingestellt ist, schaltet die Anzeige auf alle Informationen um, wenn die Filmaufnahme beginnt.

## Fokussieren

### Auswählen der Fokussiermethode (📷 Fokusmodus)



Damit wird die Fokussiermethode ausgewählt, die für die Bewegung des Motivs geeignet ist.

---

**MENU** → **AF<sub>MF</sub> (Fokus)** → **[AF/MF]** → **[📷 Fokusmodus]** →  
**gewünschte Einstellung.**

**AF-S (Einzelbild-AF):** Das Produkt speichert den Fokus, sobald die Fokussierung abgeschlossen ist. Verwenden Sie diesen Modus, wenn sich das Motiv nicht bewegt.

**AF-A (Autom. AF):** [Einzelbild-AF] und [Nachführ-AF] werden entsprechend der Bewegung des Motivs gewechselt. Wird der Auslöser halb niedergedrückt, speichert das Produkt den Fokus, wenn es feststellt, dass das Motiv bewegungslos ist, oder es setzt die Fokussierung fort, wenn sich das Motiv bewegt. Während der Serienaufnahme nimmt das Produkt ab der zweiten Aufnahme automatisch mit [Nachführ-AF] auf.

**AF-C (Nachführ-AF):** Das Produkt führt den Fokus nach, während der Auslöser halb niedergedrückt gehalten wird. Benutzen Sie diese Option, wenn sich das Motiv bewegt. Im Modus [Nachführ-AF] ertönt kein Piepton, wenn die Kamera fokussiert.

**DMF (Direkter manueller Fokus):** Sie können nach der automatischen Fokussierung manuelle Feineinstellungen vornehmen, so dass Sie ein Motiv schneller scharfstellen können, als wenn Sie [Manuelfokus] von Anfang an verwenden. Dies ist praktisch in Situationen, wie z. B. bei Makroaufnahmen.

**MF (Manuelfokus):** Stellt den Fokus manuell ein. Falls Sie mit dem Autofokus nicht auf das beabsichtigte Motiv fokussieren können, benutzen Sie den [Manuelfokus].

---

## Fokusanzeige

- **(leuchtend)**: Das Motiv ist scharf eingestellt, und der Fokus ist gespeichert.
- **(blinkend)**: Das Motiv ist nicht scharf eingestellt.
- ⦿ **(leuchtend)**: Das Motiv ist scharf eingestellt. Der Fokus wird entsprechend den Bewegungen des Motivs nachgeführt.
- ⦿ **(leuchtend)**: Fokussierung ist im Gange.

## Motive, die mit dem Autofokus schwer zu fokussieren sind

- Dunkle und entfernte Motive
- Motive mit schlechtem Kontrast
- Motive hinter Glas
- Sich schnell bewegend Motive
- Reflektiertes Licht oder glänzende Oberflächen
- Blinkendes Licht
- Von hinten beleuchtete Motive
- Ständig sich wiederholende Muster, wie z. B. Fassaden von Gebäuden
- Motive im Fokusfeld mit unterschiedlichen Aufnahmeentfernungen

### Tipp

- Im Modus [Nachführ-AF] können Sie den Fokus speichern, indem Sie die Taste, der die Funktion [Fokus halten] zugewiesen wurde, gedrückt halten.
- Wenn Sie den Fokus im Modus [Manuellfokus] oder im Modus [Direkt. Manuelf.] auf unendlich einstellen, vergewissern Sie sich, dass der Fokus auf ein ausreichend entferntes Motiv eingestellt ist, indem Sie das Bild auf dem Monitor oder im Sucher überprüfen.

### Hinweis

- [Autom. AF] ist nur verfügbar, wenn Sie ein Objektiv verwenden, das Phasenerkennungs-AF unterstützt (Seite 33).
- Wenn [Nachführ-AF] oder [Autom. AF] eingestellt wird, kann sich der Bildwinkel während der Fokussierung nach und nach verändern. Dieses Phänomen hat keinen Einfluss auf die tatsächlich aufgezeichneten Bilder.
- Nur [Nachführ-AF] und [Manuellfokus] sind verfügbar, wenn Sie Filme aufnehmen oder den Moduswahlknopf auf **S&Q** (Zeitlupe&-raffer) einstellen.

## Auswählen des Fokusfelds (Fokusfeld)



Stellen Sie den Typ des Fokussierrahmens ein, wenn Sie mit dem Autofokus aufnehmen.

Wählen Sie den Modus entsprechend dem Motiv aus.

---

**MENU** → **AF<sub>MF</sub> (Fokus)** → **[Fokusfeld]** → **[Fokusfeld]** → **gewünschte Einstellung.**

-  **Breit:** Die Kamera fokussiert auf ein Motiv, das den ganzen Bereich des Bildschirms automatisch abdeckt. Wenn Sie im Standbild-Aufnahmemodus den Auslöser halb niederdrücken, wird ein grüner Rahmen um den sich im Fokus befindlichen Bereich angezeigt.
-  **Feld:** Wählen Sie eine Zone auf dem Monitor aus, auf die fokussiert werden soll, worauf das Produkt automatisch ein Fokusfeld auswählt.
-  **Mitte-Fix:** Die Kamera fokussiert automatisch auf ein Motiv in der Bildmitte. Verwenden Sie diese Funktion zusammen mit der Fokusspeicherfunktion, um die gewünschte Bildkomposition zu erzeugen.
-  **Spot: L / Spot: M / Spot: S:** Ermöglicht Ihnen, den Fokussierrahmen zu einem gewünschten Punkt auf dem Bildschirm zu verschieben und auf ein äußerst kleines Motiv in einem engen Bereich zu fokussieren.
-  **Erweiterter Spot:** Falls das Produkt nicht auf einen einzelnen ausgewählten Punkt fokussieren kann, verwendet es die Fokussierpunkte um den [Spot] als zweiten Prioritätsbereich, um den Fokus zu erzielen.
-      **Tracking:** Diese Einstellung ist nur verfügbar, wenn [Fokusmodus] auf [Nachführ-AF] eingestellt wird. Wenn der Auslöser halb niedergedrückt gehalten wird, verfolgt das Produkt das Motiv innerhalb des gewählten Autofokusfelds. Richten Sie den Cursor auf [Tracking] auf dem [Fokusfeld]-Einstellbildschirm, und wählen Sie dann den gewünschten Nachführungsstartbereich durch Drücken der linken/rechten Seite des Einstellrads aus. Sie können den Nachführungsstartbereich auch zu dem gewünschten Punkt verschieben, indem Sie den Bereich als [Tracking: Feld], [Tracking: Spot L]/[Tracking: Spot M]/[Tracking: Spot S] oder [Tracking: Erweiterter Spot] festlegen.

## Hinweis

- [Fokussfeld] wird in den folgenden Situationen auf [Breit] verriegelt:  
– [Intellig. Auto.]
- Während der Serienaufnahme, oder wenn der Auslöser ohne Unterbrechung ganz durchgedrückt wird, leuchtet das Fokussfeld eventuell nicht auf.
- Wenn der Moduswahlknopf auf [Film] oder S&Q (Zeitlupe&-raffer) gestellt wird, oder während der Filmaufnahme, kann [Tracking] nicht als [Fokussfeld] gewählt werden.

## Beispiele der Fokussierahmenanzeige

Der Fokussierahmen unterscheidet sich wie folgt.

### Bei Fokussierung auf einen größeren Bereich

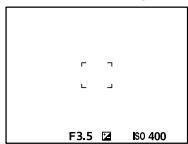

DE

### Bei Fokussierung auf einen kleineren Bereich

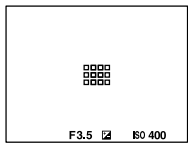

- Wenn [Fokussfeld] auf [Breit] oder [Feld] eingestellt wird, kann der Fokussierahmen abhängig von dem Motiv oder der Situation zwischen „Bei Fokussierung auf einen größeren Bereich“ und „Bei Fokussierung auf einen kleineren Bereich“ wechseln.
- Wenn Sie ein A-Bajonett-Objektiv mit einem Mount-Adapter (LA-EA3 oder LA-EA5) (getrennt erhältlich) anbringen, wird möglicherweise der Fokussierahmen für „Bei Fokussierung auf einen kleineren Bereich“ angezeigt.

## Wenn der Fokus automatisch erzielt wird, basierend auf dem gesamten Monitorbereich

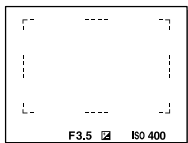

- Wenn Sie im Standbild-Aufnahmemodus eine andere Zoomfunktion als den optischen Zoom verwenden, ist die Einstellung [Fokussfeld] deaktiviert, und der Fokussierrahmen wird durch eine gepunktete Linie angezeigt. Der Autofokus arbeitet mit Vorrang auf dem und um das mittlere Feld.

## So verschieben Sie das Fokusfeld

Sie können das Fokusfeld durch Betätigen des Multiselektors verschieben, wenn [Fokussfeld] auf die folgenden Parameter eingestellt ist:

- [Feld]
- [Spot: L] / [Spot: M] / [Spot: S]
- [Erweiterter Spot]
- [Tracking: Feld]
- [Tracking: Spot L] / [Tracking: Spot M] / [Tracking: Spot S]
- [Tracking: Erweiterter Spot]

Wenn Sie [Fokus-Standard] zuvor der Mitte des Multiselektors zuweisen, können Sie den Fokussierrahmen zur Mitte des Monitors zurück bewegen, indem Sie die Mitte des Multiselektors drücken.

### Tipp

- Wenn [Fokussfeld] auf [Spot] oder [Erweiterter Spot] eingestellt ist, können Sie den Fokussierrahmen über eine größere Entfernung auf einmal verschieben, indem Sie [AF-RahBewMeng] auf [Groß] einstellen.
- Sie können den Fokussierrahmen schnell verschieben, indem Sie ihn auf dem Monitor berühren und ziehen. Stellen Sie [Berührungsmodus] auf [Ein] ein, und stellen Sie [BerührFkt whrd Aufn] unter [Aufnahmebildschirm] in [Touchpanel-Einstlg.] zuvor auf [Touch-Fokus] ein.



## ■ So verfolgen Sie das Motiv vorübergehend während der Standbildaufnahme (Tracking Ein)

Sie können die Einstellung für [Fokusfeld] vorübergehend auf [Tracking] ändern, während Sie die benutzerdefinierte Taste gedrückt halten, der Sie [Tracking Ein] im Voraus zugewiesen haben. Die Einstellung von [Fokusfeld], die Sie vor der Aktivierung von [Tracking Ein] vorgenommen haben, wechselt zu der entsprechenden Einstellung von [Tracking].

Zum Beispiel:

[Fokusfeld] vor Aktivierung von [Tracking Ein]	[Fokusfeld] während [Tracking Ein] aktiv ist
[Breit]	[Tracking: Breit]
[Spot: S]	[Tracking: Spot S]
[Erweiterter Spot]	[Tracking: Erweiterter Spot]

## ■ Phasenerkennungs-AF

Wenn Phasenerkennungs-AF-Punkte innerhalb des Autofokusbereichs vorhanden sind, verwendet das Produkt den kombinierten Autofokus des Phasenerkennungs-AF und des Kontrast-AF.











### Hinweis

- Phasenerkennungs-AF ist nur verfügbar, wenn ein kompatibles Objektiv angebracht ist. Wenn Sie ein Objektiv benutzen, das Phasenerkennungs-AF nicht unterstützt, können Sie [Autom. AF], [AF-Verfolg.empf.], [AF-MotVerEmpf.] oder [AF-ÜbergGschw.] nicht benutzen. Außerdem funktioniert der Phasenerkennungs-AF u. U. nicht, selbst wenn Sie ein vorher gekauftes geeignetes Objektiv benutzen, wenn Sie das Objektiv nicht aktualisieren.

## Fokussierung auf menschliche Augen

Die Kamera kann Gesichter und Augen automatisch erkennen und auf die Augen fokussieren (Augen-AF). Die folgende Erklärung gilt für Fälle, in denen das Erkennungsziel menschlich ist. Die Gesichter von bis zu 8 Personen können erkannt werden.





Es gibt zwei Methoden zur Durchführung von [Augen-AF], mit einigen Unterschieden zwischen ihren Spezifikationen. Wählen Sie die geeignete Methode entsprechend Ihrem Zweck.

Posten	Funktion [  Ges/AugPri b. AF]	[Augen-AF] über eine benutzerdefinierte Taste
<b>Eigenschaften</b>	Die Kamera erkennt Gesichter/Augen mit größerer Priorität.	Die Kamera erkennt Gesichter/Augen ausschließlich.
<b>Vorbereitung</b>	<ul style="list-style-type: none"> <li>Wählen Sie [ Ges/AugPri b. AF] → [Ein] (Seite 56).</li> <li>Wählen Sie [ Ges/AugMotvErk] → [Mensch].</li> </ul>	Weisen Sie [Augen-AF] mit Hilfe von [  BenKey/ReglEinst] oder [  BenKey/ReglEinst] der gewünschten Taste zu.
<b>So führen Sie [Augen-AF] durch</b>	Drücken Sie den Auslöser halb nieder.	Drücken Sie die Taste, der Sie die Funktion [Augen-AF] zugewiesen haben*.
<b>Funktionsdetails</b>	<ul style="list-style-type: none"> <li>Wenn die Kamera ein Gesicht oder Auge in dem bestimmten Fokusfeld oder in seinem Umfeld erkennt, fokussiert sie mit größerer Priorität auf das Gesicht oder Auge.</li> <li>Falls die Kamera keine Gesichter oder Augen in dem bestimmten Fokusfeld oder in seinem Umfeld erkennt, fokussiert sie auf ein anderes erkennbares Motiv.</li> </ul>	<ul style="list-style-type: none"> <li>Die Kamera fokussiert unabhängig von der Einstellung für [ Fokusfeld] ausschließlich auf Gesichter oder Augen irgendwo auf dem Bildschirm.</li> <li>Die Kamera fokussiert nicht automatisch auf ein anderes Motiv, wenn nirgendwo auf dem Bildschirm ein Gesicht oder Auge erkannt wird.</li> </ul>
<b>Fokussiermodus</b>	Folgt der mit [  Fokusmodus] festgelegten Einstellung	Folgt der mit [  Fokusmodus] festgelegten Einstellung
<b>Fokusfeld</b>	Folgt der mit [  Fokusfeld] festgelegten Einstellung.	Das Fokusfeld wird ohne Rücksicht auf die Einstellung für [  Fokusfeld] vorübergehend zum gesamten Bildschirm.

\* Ungeachtet dessen, ob [ Ges/AugPri b. AF] auf [Ein] oder [Aus] eingestellt ist, können Sie [Augen-AF] über eine benutzerdefinierte Taste verwenden, während Sie die benutzerdefinierte Taste drücken, der Sie [Augen-AF] zugewiesen haben.

## ■ [Augen-AF] über benutzerdefinierte Taste

Die Augen-AF-Funktion kann verwendet werden, indem [Augen-AF] einer benutzerdefinierten Taste zugewiesen wird. Die Kamera kann auf Augen fokussieren, solange Sie die Taste drücken. Dies ist praktisch, wenn Sie die Augen-AF-Funktion ohne Rücksicht auf die Einstellung für  Fokusfeld] vorübergehend auf den gesamten Bildschirm anwenden möchten. Die Kamera fokussiert nicht automatisch, wenn keine Gesichter oder Augen erkannt werden.

- ① **MENU** →  (Einstellung) → [Bedien.anpass.] →  BenKey/ReglEinst] oder  BenKey/ReglEinst] → gewünschte Taste, dann die Funktion [Augen-AF] der Taste zuweisen.
- ② **MENU** → <sup>AF</sup><sub>MF</sub> (Fokus) → [Gesicht/Auge AF] →  Ges/AugMotvErk] → [Mensch].
- ③ **Richten Sie die Kamera auf das Gesicht eines Menschen, und drücken Sie die Taste, der Sie die Funktion [Augen-AF] zugewiesen haben.**

Um ein Standbild aufzunehmen, drücken Sie den Auslöser, während Sie die Taste drücken.

## ■ So fokussieren Sie auf die Augen eines Tieres

Stellen Sie  Ges/AugMotvErk] vor der Aufnahme auf [Tier] ein. Handelt es sich bei dem Erkennungsziel um ein Tier, können Augen nur bei Standbildaufnahmen erkannt werden. Gesichter von Tieren werden nicht erkannt.

## Hinweis

- In den folgenden Situationen ist die Funktion [Augen-AF] eventuell nicht besonders gut wirksam:
  - Wenn die Person eine Sonnenbrille trägt.
  - Wenn das Stirnhaar die Augen der Person verdeckt.
  - Bei Schwachlicht- oder Gegenlichtbedingungen.
  - Wenn die Augen geschlossen sind.
  - Wenn sich die Hauptperson im Schatten befindet.
  - Wenn die Hauptperson unscharf ist.
  - Wenn sich die Hauptperson zu viel bewegt.
- Es gibt auch andere Situationen, in denen es u. U. nicht möglich ist, auf die Augen zu fokussieren.
- Wenn die Kamera nicht auf menschliche Augen fokussieren kann, wird Sie stattdessen das Gesicht erkennen und darauf fokussieren. Die Kamera kann nicht auf Augen fokussieren, wenn keine menschlichen Gesichter erkannt werden.
- Unter bestimmten Bedingungen kann es vorkommen, dass die Kamera überhaupt keine Gesichter erkennt oder fälschlicherweise andere Objekte als Gesichter erkennt.

# Aufnahmen mit Bildfolgemodi (Serienaufnahme/Selbstausslöser)





Wählen Sie den geeigneten Modus für das Motiv, wie z. B. Einzelaufnahme, Serienaufnahme oder Reihenaufnahme.

## 1 Wählen Sie / (Bildfolgemodus) am Einstellrad → gewünschte Einstellung.

- Sie können den Bildfolgemodus auch durch Auswählen von MENU →  (Aufnahme) → [Bildfolgemodus] → [Bildfolgemodus] festlegen.
- Einzelheiten zu Parametern außer [Serienaufnahme] entnehmen Sie bitte der „Hilfe“.

 **Einzelaufnahme:** Nimmt ein Bild auf, wenn Sie den Auslöser drücken.

 **Serienaufnahme:** Bilder werden fortlaufend aufgenommen, solange Sie den Auslöser niedergedrückt halten (Seite 38).

 **Selbstauss(Einz):** Nimmt ein Bild auf, nachdem eine bestimmte Anzahl von Sekunden seit dem Drücken des Auslösers verstrichen ist.

 **Selbstauss(Ser.):** Nimmt eine bestimmte Anzahl von Bildern auf, nachdem eine bestimmte Anzahl von Sekunden seit dem Drücken des Auslösers verstrichen ist.

**BRK C Serienreihe:** Bilder werden jeweils mit unterschiedlichen Belichtungsstufen aufgenommen, solange der Auslöser niedergedrückt gehalten wird.

**BRK S Einzelreihe:** Eine angegebene Anzahl von Einzelbildern wird jeweils mit unterschiedlichen Belichtungsstufen aufgenommen.

**BRK WB WA-Reihe:** Insgesamt drei Bilder werden aufgenommen, jeweils mit unterschiedlichen Farbtönen, entsprechend den für Weißabgleich, Farbtemperatur und Farbfilter gewählten Einstellungen.

**BRK DRO DRO-Reihe:** Insgesamt drei Bilder werden aufgenommen, jeweils mit einer unterschiedlichen Stufe der Dynamikbereichs-Optimierung.

---

## 2 Wählen Sie den gewünschten Modus, indem Sie die rechte/ linke Seite des Einstellrads drücken.

---

### Serienaufnahme



Bilder werden fortlaufend aufgenommen, während Sie den Auslöser gedrückt halten.



---

#### 1 Wählen Sie / (Bildfolgemodus) am Einstellrad → [Serienaufnahme].

- Sie können den Bildfolgemodus auch durch Auswählen von MENU →  (Aufnahme) → [Bildfolgemodus] → [Bildfolgemodus] festlegen.
- 

## 2 Wählen Sie den gewünschten Modus, indem Sie die rechte/ linke Seite des Einstellrads drücken.

 **Serienaufnahme: Hi+**: Bilder werden fortlaufend mit maximaler Geschwindigkeit aufgenommen, solange Sie den Auslöser niedergedrückt halten.

 **Serienaufnahme: Hi** /  **Serienaufnahme: Mid** /  **Serienaufnahme: Lo**: Motive lassen sich leichter verfolgen, weil sie während der Aufnahme in Echtzeit auf dem Monitor oder im Sucher angezeigt werden.

---

#### Tipp

- Um Fokus und Belichtung während der Serienaufnahme nachzuführen, nehmen Sie folgende Einstellung vor:
  - [ Fokusmodus]: [Nachführ-AF]
  - [AEL mit Auslöser]: [Aus] oder [Auto]

## Hinweis

- Wenn der F-Wert im Modus [Serienaufnahme: Hi+], [Serienaufnahme: Hi] oder [Serienaufnahme: Mid] größer als F11 ist, wird der Fokus auf die bei der ersten Aufnahme verwendete Einstellung verriegelt.
- Beim Aufnehmen im Modus [Serienaufnahme: Hi+] wird das Motiv nicht in Echtzeit auf dem Monitor oder im Sucher angezeigt.
- Die Serienaufnahmegeschwindigkeit verringert sich bei Aufnahme mit unkomprimiertem RAW-Modus.
- Die Serienaufnahmegeschwindigkeit verringert sich, wenn Sie mit einem Blitz aufnehmen.

# Touch-Funktionen beim Aufnehmen

Beim Fokussieren mit dieser Kamera können Sie zwei verschiedene Touch-Funktionen verwenden.

## Touch-Fokus

Mit Hilfe von Touch-Operationen können Sie angeben, worauf fokussiert werden soll.

## Touch-Tracking

Die Kamera behält den Fokus auf das Motiv bei, das auf dem Monitor berührt wurde. Die Kamera setzt die Nachführung fort, selbst wenn sich das Motiv bewegt.

## Touch-Auslöser

Die Kamera fokussiert automatisch auf den Punkt, den Sie berühren, und ein Standbild wird aufgenommen.

## Touchpad-Bedienung

Es gibt zwei Arten von Touch-Operationen für diese Kamera. Bei einer handelt es sich um Touchpanel-Operationen: Berühren des Monitors, während Sie ihn direkt anblicken. Bei der anderen handelt es sich um Touchpad-Operationen: Verwendung des Monitors als Touchpad, während Sie durch den Sucher blicken.

Wählen Sie MENU →  (Einstellung) → [BerührModus] → [Touchpanel/-pad], um festzulegen, welche Bedienungsart aktiviert werden soll.

Einzelheiten zu den Touch-Funktionen finden Sie in der „Hilfe“.

### Tipp

- Durch Einstellen von [Berührungsempfindl.] auf [Empfindlich] wird die Berührungsempfindlichkeit verbessert.

### Hinweis

- Der Monitor reagiert möglicherweise nicht, wenn Sie ihn mit Handschuhen bedienen.



## Mit einem Smartphone verfügbare Funktionen (Creators' App)

Mithilfe der Smartphone-Anwendung Creators' App können Sie ein Bild aufnehmen, während Sie die Kamera mit einem Smartphone steuern, oder Sie können die auf der Kamera aufgezeichneten Bilder zum Smartphone übertragen.

Laden Sie die Anwendung Creators' App vom App Store Ihres Smartphones herunter, und installieren Sie sie. Wenn Creators' App bereits auf Ihrem Smartphone installiert ist, aktualisieren Sie die Applikation auf die neueste Version.



Einzelheiten zu Creators' App finden Sie auf der folgenden Website.

**<https://www.sony.net/ca/>**

DE

### Tipp

- Sie können Creators' App auch installieren, indem Sie den auf dem Bildschirm der Kamera angezeigten QR Code mit Ihrem Smartphone scannen.

### Hinweis

- Abhängig von zukünftigen Versions-Upgrades bleibt eine Änderung der Bedienungsverfahren oder Monitoranzeigen vorbehalten.

## Unterstützte Smartphones

Die neuesten Informationen finden Sie auf der Support-Seite.  
<https://www.sony.net/ca/help/mobile/>

- Einzelheiten zu Bluetooth-Versionen, die mit Ihrem Smartphone kompatibel sind, finden Sie auf der Produkt-Website für Ihr Smartphone.

# Verwalten und Bearbeiten von Bildern auf einem Computer

Wenn Sie die Kamera über ein USB-Kabel an einen Computer anschließen oder die Speicherkarte der Kamera in den Computer einsetzen, können Sie aufgenommene Bilder zum Computer importieren.

Sie können ferngesteuerte Aufnahme von einem Computer aus durchführen und mit der Kamera aufgenommene RAW-Bilder mithilfe der Software-Suite Imaging Edge Desktop einstellen oder entwickeln.

Einzelheiten über die Computersoftware finden Sie unter dem folgenden URL:

<https://www.sony.net/disoft/>

## Creators' Cloud

Creators' Cloud ist eine Cloud-Lösung, die Produktionsanwendungen und -dienste integriert.

Creators' Cloud bietet Dienstleistungen und Anwendungen für Urheber verschiedener Produktionen.

Die Verfügbarkeit von Creators' Cloud und die unterstützten Dienste sind je nach Land/Region unterschiedlich.



Einzelheiten zu Creators' Cloud und zum Support-Status der einzelnen Dienste finden Sie auf der folgenden Website.

**<https://www.sony.net/cc/>**

DE

# Suchen von Funktionen über MENU

## Liste von MENU-Posten

Einzelheiten zur Benutzung des Menüs finden Sie unter „Taste MENU“ (Seite 15).

Die angezeigten Menüposten hängen von der Position des Moduswahlknopfes ab (Seite 12).

In den nachstehenden Tabellen werden die Modi, in denen jeder Menüposten angezeigt wird, durch die Standbild-/Filmsymbole angezeigt.

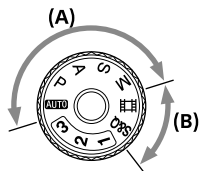

: Der Menüposten wird angezeigt, wenn die Position des Moduswahlknopfes auf die Standbildaufnahmemodi **(A)** eingestellt wird.

: Der Menüposten wird angezeigt, wenn die Position des Moduswahlknopfes auf die Filmaufnahmemodi **(B)** eingestellt wird.

: Der Menü-Posten wird angezeigt, wenn die Position des Moduswahlknopfes entweder auf die Standbildaufnahmemodi **(A)** oder die Filmaufnahmemodi **(B)** eingestellt wird.





















• Wird der Moduswahlknopf auf 1, 2 oder 3 (**MR** KameraeinstAbruf) eingestellt, werden die angezeigten Menüposten durch den Modus bestimmt, der unter der jeweiligen Registrierungsnummer registriert ist.















### Registerkarte (Haupt)







Aufnahmeeinstellungen werden in einer Liste angezeigt. Einzelheiten dazu finden Sie unter „Hauptmenü (Liste der Aufnahmeeinstellungen)“ (Seite 18).

### Registerkarte (Aufnahme)

Bildquali./Aufn.		
	JPEG/HEIFwechs.	Damit schalten Sie das Dateiformat für Standbilder auf JPEG oder HEIF um.
	Bildqualität-Einstlg.	Konfiguriert Einstellungen für Standbilder, wie z. B. Bildqualität und Bildgröße.

	<b>Seitenverhalt.</b>	Damit wird das Bildseitenverhaltnis fur Standbilder ausgewahlt.
	 <b>Dateiformat</b>	Auswahl des Filmdateiformats. ([XAVC HS 4K] / [XAVC S 4K] usw.)
	 <b>Filmeinstellungen</b>	Damit werden Bildfrequenz und Bitrate fur den Film ausgewahlt.
	 <b>Zeitl.&amp;-rafferEinst.</b>	Damit werden die Einstellungen fur Zeitlupen- und Zeitrafferfilmaufnahme geandert.
	 <b>Proxy-Einstlg.</b>	Damit werden Proxydateien mit niedriger Bitrate gleichzeitig aufgezeichnet.
	 <b>APS-C S35 Aufnahme</b>	Damit wird festgelegt, ob mit dem Bildwinkel des Formats APS-C fur Standbilder und des Formats Super35mm fur Filme aufgenommen werden soll oder nicht.
	<b>Langzeitbel.-RM</b>	Damit wird die Rauschunterdruckungsverarbeitung fur Aufnahmen mit einer Verschlusszeit von 1 Sekunde oder langer festgelegt.
	<b>Hohe ISO-RM</b>	Damit wird die Rauschunterdruckungsverarbeitung fur Hochempfindlichkeitsaufnahmen festgelegt.
	<b>HLG-Standbilder</b>	Damit konnen Sie mit dem HDR-Standard Hybrid Log-Gamma (HLG) kompatible Standbilder aufnehmen.
	<b>Farbraum</b>	Damit andern Sie den Farbraum (Farbreproduktionsbereich).
	 <b>Objektivkomp.</b>	Damit wird die Art der Objektivkompensation ausgewahlt.
<b>Medien</b>		
	<b>Formatieren</b>	Damit wird die Speicherkarte formatiert.
	 <b>AufnMedienEinst.</b>	Damit wird die Methode zum Aufzeichnen von Bildern auf zwei Speicherkarten-Steckplatze festgelegt.
	 <b>Bild-DB wied.her.</b>	Damit konnen Sie die Bilddatenbankdatei wiederherstellen und Aufnahme und Wiedergabe aktivieren.

























	 <b>Medien-Info anz.</b>	Damit zeigen Sie die verbleibende Aufnahmezeit von Filmen und die noch speicherbare Anzahl von Standbildern auf der Speicherkarte an.
<b>Datei</b>		
	<b>Datei/OrdnEinst.</b>	Damit werden Dateinamen für aufzunehmende Standbilder festgelegt und Ordner zum Speichern der aufgenommenen Standbilder angegeben.
	<b>REC-Ordner wählen</b>	Damit wird der Ordner ausgewählt, in dem Bilder gespeichert werden (REC-Ordner), wenn [Ordnername] unter [Datei/OrdnEinst.] auf [Standardformat] eingestellt ist und zwei oder mehr Ordner vorhanden sind.
	<b>Neuer Ordner</b>	Damit wird ein neuer Ordner für die Aufzeichnung von Standbildern auf der Speicherkarte angelegt.
	<b>IPTC-Informationen</b>	Schreibt IPTC-Informationen bei der Aufnahme von Standbildern.
	<b>Urheberrechtsinfos</b>	Damit werden Copyright-Informationen für Standbilder festgelegt.
	 <b>Seriennr. schreib.</b>	Versieht die Aufnahme mit der Seriennummer der Kamera.
	<b>Datei-Einstlg.</b>	Damit werden Dateinummern und Dateinamen für aufzuzeichnende Filme festgelegt.
<b>Aufn.-Modus</b>		
	<b>Belicht.modus</b>	Damit wird der Belichtungsmodus bei Filmaufnahmen festgelegt.
	<b>S&amp;Q Belicht.modus</b>	Damit wird der Belichtungsmodus festgelegt, wenn Zeitlupen-/Zeitrafferfilme aufgenommen werden.
	<b>BelichtungRglTyp</b>	Damit wird die Methode zum Einstellen der Belichtung während der Filmaufnahme ausgewählt.
	<b>MR KameraeinstAbruf</b>	Damit werden Einstellungen aufgerufen, die auf [MR KameraEinstSpei] vorregistriert wurden.
	<b>MR KameraEinstSpei</b>	Damit werden die gewünschten Modi und Kamera-Einstellungen registriert.









	<b>MR Medien-Ausw.</b>	Damit wird der Speicherkarten-Steckplatz ausgewählt, von dem Einstellungen abgerufen, oder auf dem Einstellungen für M1 bis M4 registriert werden.
	<b>BenutzAufnEinst reg.</b>	Damit werden der Benutzertaste Funktionen zugewiesen, die beim Aufnehmen abgerufen werden können.
<b>Bildfolgemodus</b>		
	<b>Bildfolgemodus</b>	Damit wird der Aufnahmemodus, wie z. B. Serienaufnahme, ausgewählt. ([Selbstaust(Einz)] / [Serienreihe] usw.)
	<b>Belicht.reiheEinstg.</b>	Damit können Sie Selbstaustlöseraufnahmen im Belichtungsreihenmodus sowie die Aufnahmereihenfolge für Belichtungsreihe oder Weißabgleichreihe festlegen.
	<b>IntervAufn.-Funkt.</b>	Damit können Sie Einstellungen für Intervallaufnahme konfigurieren.
<b>Verschl./Lautlos</b>		
	 <b>LautlosModEinst.</b>	Damit wird der geräuschlose Aufnahme-Modus eingestellt, um die Betriebsgeräusche der Kamera zu unterdrücken.
	<b>Verschlusstyp</b>	Damit wird festgelegt, ob mit einem mechanischen oder elektronischen Verschluss aufgenommen wird.
	<b>Elekt. 1.Verschl.vorh.</b>	Damit wird festgelegt, ob die Funktion „elektronischer erster Verschlussvorhang“ verwendet wird oder nicht.
	 <b>Ausl. o. Objektiv</b>	Damit wird festgelegt, ob der Verschluss ausgelöst wird, wenn kein Objektiv angebracht ist.
	<b>Auslösen ohne Karte</b>	Damit wird festgelegt, ob der Verschluss ausgelöst wird, wenn keine Speicherkarte eingesetzt ist.
	<b>Anti-FlackerAufn.</b>	Damit wird Flimmern/Blinken von künstlichen Lichtquellen, wie z. B. Leuchtstofflampenlicht, erkannt und die Aufnahme von Bildern auf Momente festgelegt, in denen Flimmern eine geringere Auswirkung hat.

DE





Audioaufnahme		
	<b>Audioaufnahme</b>	Damit wird festgelegt, ob während einer Filmaufnahme der Ton aufgezeichnet wird.
	<b>Tonaufnahmepegel</b>	Diese Funktion passt den Tonaufnahmepegel während der Filmaufnahme an.
	<b>Tonausgabe-Timing</b>	Damit aktivieren Sie die Echounterdrückung während der Mithörkontrolle und verhindern unerwünschte Abweichungen zwischen Video und Audio.
	<b>Windgeräuschreduz.</b>	Diese Funktion reduziert das Windgeräusch während der Filmaufnahme.
	<b>ni SchuhAud</b>	Damit wird das Aufnahmeformat für Digitalton festgelegt, der von am Multi-Interface-Schuh angebrachtem Zubehör übertragen wird.
TC/UB		
	<b>Time Code Preset</b>	Damit wird der Timecode festgelegt.
	<b>User Bit Preset</b>	Damit wird das User Bit festgelegt.
	<b>Time Code Format</b>	Damit wird die Aufzeichnungsmethode für den Timecode festgelegt. (Nur bei Einstellung von [NTSC/PAL-Auswahl] auf NTSC.)
	<b>Time Code Run</b>	Damit wird das Aufwärtszählformat für den Timecode festgelegt.
	<b>Time Code Make</b>	Damit wird das Aufnahmeformat für den Timecode auf dem Speichermedium festgelegt.
	<b>User Bit Time Rec</b>	Damit wird festgelegt, ob die Uhrzeit als User Bit aufgezeichnet wird oder nicht.
Bildstabilisierung		
	 <b>SteadyShot</b>	Damit wird festgelegt, ob SteadyShot während der Standbildaufnahme aktiviert werden soll.
	 <b>SteadyShot</b>	Damit wird festgelegt, ob SteadyShot während der Filmaufnahme aktiviert werden soll.



	 <b>SteadyShot-Anp.</b>	Damit werden SteadyShot-Einstellungen festgelegt.
	 <b>Brennweite</b>	Damit wird die Funktion SteadyShot entsprechend der Brennweite angewandt, die mit Hilfe von [  Brennweite] eingestellt wird, wenn [  SteadyShot-Anp.] auf [Manuell] eingestellt ist.
<b>Zoom</b>		
	 <b>Zoom</b>	Damit wird der Zoomfaktor festgelegt.
	 <b>Zoom-Bereich</b>	Damit wird festgelegt, ob Klarbild-Zoom und Digitalzoom beim Zoomen verwendet werden.
	 <b>BenKey Z-Gschw</b>	Damit wird die Zoomgeschwindigkeit festgelegt, wenn die Zoomfunktion einer benutzerdefinierten Taste zugewiesen wird.
	 <b>Fernb. Z.-Geschw</b>	Damit können Sie die Zoomgeschwindigkeit einstellen, wenn Sie die Zoomfunktion mit einer Fernbedienung benutzen.
<b>Aufn.-Anzeige</b>		
	 <b>Gitterlinienanz.</b>	Damit wird festgelegt, ob Gitterlinien zum Einstellen der Bildkomposition angezeigt werden oder nicht.
	 <b>Gitterlinientyp</b>	Damit wird ein Gitternetztyp unter [3x3 Raster], [6x4 Raster] und [4x4Raster+ Diag] ausgewählt.
	 <b>AnzEinst. Live-View</b>	Damit wird festgelegt, ob Einstellungen, wie z. B. die Belichtungskorrektur, auf die Live-View-Anzeige angewandt werden oder nicht.
	 <b>BetAnz. bei AUFN</b>	Damit wird festgelegt, ob während der Filmaufnahme ein roter Rahmen um die Ränder des Kameramonitors angezeigt wird oder nicht.
<b>Markierungsanz.</b>		
	 <b>Formatmarkierung</b>	Damit wird festgelegt, ob die Seitenverhältnismarkierung beim Aufnehmen von Standbildern angezeigt wird oder nicht.













	<b>FormatmarkierTyp</b>	Damit wird das Seitenverhältnis der angezeigten Seitenverhältnismarkierung festgelegt.
	<b>FormatmarkierStufe</b>	Damit wird die Farbdichte für die angezeigte Seitenverhältnismarkierung festgelegt.
	<b>Markierungsanz.</b>	Damit wird festgelegt, ob bei Filmaufnahmen Markierungen auf dem Monitor angezeigt werden.
	<b>FadenkreuzMark.</b>	Damit wird festgelegt, ob die Mittenmarkierung in der Mitte des Aufnahmebildschirms angezeigt wird oder nicht.
	 <b>Formatmarkier.</b>	Damit wird die Anzeige der Seitenverhältnismarkierung bei Filmaufnahmen festgelegt.
	<b>Sichere Zone</b>	Damit wird die Anzeige der Sicherheitszone festgelegt. Diese Zone wird zum Standardbereich, der von einem allgemeinen Haushalts-Fernsehgerät empfangen werden kann.
	<b>Hilfsrahmen</b>	Damit wird festgelegt, ob der Orientierungsrahmen angezeigt wird oder nicht. Anhand dieses Rahmens können Sie feststellen, ob das Motiv waagrecht oder senkrecht zum Boden ist.

















## Registerkarte (Belichtung/Farbe)

Belichtung		
	<b>Auto. Lang.belich.</b>	Damit wird festgelegt, ob die Verschlusszeit während der Filmaufnahme automatisch verlangsamt werden soll oder nicht, falls das Motiv dunkel ist.
	 <b>ISO</b>	Damit wird die ISO-Empfindlichkeit festgelegt.
	 <b>ISO-BereichGrenz</b>	Sie können den Bereich der ISO-Empfindlichkeit einschränken, wenn die ISO-Empfindlichkeit manuell eingestellt wird.



	<b>ISO AUTO Min. VS</b>	Falls Sie [ISO AUTO] wählen, wenn der Aufnahmemodus [Progr.automatik] oder [Blendenpriorität] aktiviert ist, können Sie die Verschlusszeit festlegen, bei der die Änderung der ISO-Empfindlichkeit beginnt.
	<b>Auto/M. WslEinst</b>	Wenn Sie Filme aufnehmen, können Sie die automatische/manuelle Einstellung von Blendenwert, Verschlusszeit und ISO-Empfindlichkeit unabhängig umschalten. Sie können diese Funktion genau wie das Belichtungssteuerungssystem einer professionellen Videokamera benutzen. Die Funktion ist verfügbar, wenn [BelichtungRglTyp] auf [FlexBelichtungM] eingestellt wird.
<b>Belichtungskorr.</b>		
	 <b>Belichtungskorr.</b>	Korrigiert die Helligkeit des gesamten Bildes.
	 <b>EV-Korr. zurücks.</b>	Damit wird festgelegt, ob der mit  Belichtungskorr.] eingestellte Belichtungswert beim Ausschalten des Produkts beibehalten wird, wenn der Belichtungs-korrekturknopf auf „0“ eingestellt ist.
	 <b>Belicht.stufe</b>	Damit wird die Schrittgröße der Werte für Verschlusszeit, Blende und Belichtungs-korrektur ausgewählt.
	 <b>Belicht.StrdEinst.</b>	Damit wird der Standard für den korrekten Belichtungswert für jeden Messmodus eingestellt.
<b>Messung</b>		
	 <b>Messmodus</b>	Damit wird die für die Helligkeitsmessung verwendete Methode ausgewählt. ([Multi] / [Spot] usw.)
	 <b>Ges. b. MultiMess</b>	Damit wird festgelegt, ob die Kamera die Helligkeit auf der Basis von erkannten Gesichtern misst, wenn  Messmodus] auf [Multi] eingestellt ist.

DE











	 <b>Spot-Mess.punkt</b>	Damit wird festgelegt, ob der Spotmessungspunkt mit dem Fokusfeld koordiniert werden soll, wenn [  Fokusfeld] auf [Spot] eingestellt wird, usw.
	<b>AEL mit Auslöser</b>	Damit wird festgelegt, ob die Belichtung gespeichert werden soll, wenn der Auslöser halb niedergedrückt wird. Diese Funktion ist praktisch, wenn Sie Fokus und Belichtung getrennt einstellen wollen.
<b>Blitz</b>		
	<b>Blitzmodus</b>	Ermöglicht Blitzeinstellungen.
	<b>Blitzkompens.</b>	Damit wird die Blitzleistungsstärke eingestellt.
	<b>Bel.korr einst.</b>	Damit wird festgelegt, ob der Belichtungskorrekturwert für die Blitzkorrektur übernommen wird.
	<b>Drahtlosblitz</b>	Damit wird festgelegt, ob mit dem Drahtlosblitzgerät aufgenommen wird.
	<b>Rot-Augen-Reduz</b>	Damit wird der Rote-Augen-Effekt bei Blitzaufnahmen reduziert.
	<b>Ext. Blitz-Einstlg.</b>	Damit wird der Blitzmodus oder die Lumineszenz des externen Blitzgerätes über das Menü der Kamera festgelegt.
	<b>BlitzAufnEinst regist.</b>	Verschlusszeit und ISO-Empfindlichkeit beim Aufnehmen mit Blitz werden von den Einstellungen getrennt gehalten, wenn der Blitz nicht benutzt wird. Die Kamera erkennt, ob der Blitz eingeschaltet ist oder nicht, und schaltet automatisch zwischen den Einstellungen um.
<b>Weißabgleich</b>		
	 <b>Weißabgleich</b>	Damit wird der Farbtoneffekt des Umgebungslichts korrigiert, um weißliche Objekte in einem weißen Farbton aufzunehmen. ([Auto] / [Tageslicht] usw.)

	 <b>PriorEinst b. AWB</b>	Damit wird gewählt, welcher Farbton den Vorrang erhalten soll, wenn unter Lichtverhältnissen, wie z. B. Glühlampenlicht, bei Einstellung von  Weißabgleich] auf [Auto] aufgenommen wird.
	<b>Ausl. AWB-Sperr</b>	Damit wird festgelegt, ob der Weißabgleich gesperrt werden soll, während der Auslöser im automatischen Weißabgleichmodus gedrückt wird.
	<b>Stoßfreier WB</b>	Damit wird die Umschaltgeschwindigkeit des Weißabgleichs während der Filmaufnahme festgelegt, z. B. wenn der Einstellwert für  Weißabgleich] oder  PriorEinst b. AWB] geändert wird.
	 <b>WB-Erf.rahmengr.</b>	Damit ändern Sie die Größe des Weißabgleich-Erfassungsrahmens, der für die Einstellung des benutzerdefinierten Weißabgleichs verwendet wird.
<b>Farbe/Farbton</b>		
	 <b>DynamikberOpti.</b>	Damit wird der Kontrast von Licht und Schatten zwischen dem Motiv und dem Hintergrund analysiert, indem das Bild in kleine Bereiche unterteilt wird, um ein Bild mit optimaler Helligkeit und Abstufung zu erzeugen.
	 <b>Kreativer Look</b>	Damit wird die gewünschte Bildverarbeitung ([VV]/[PT] usw.) ausgewählt. Sie können auch detaillierte Einstellungen an Parametern, wie z. B. Kontrast, Farbsättigung und Konturenschärfe, vornehmen.
	 <b>Fotoprofil</b>	Damit werden Einstellungen, wie z. B. Farbe und Farbton, beim Aufnehmen von Bildern geändert. * Diese Funktion ist für erfahrene Filmemacher vorgesehen.
<b>Zebra-Anzeige</b>		
	 <b>Zebra-Anzeige</b>	Damit wird festgelegt, ob bei der Einstellung der Helligkeit Streifen als Orientierungshilfe angezeigt werden oder nicht.

DE



















	 <b>Zebra-Stufe</b>	Damit wird die Helligkeitsstufe des Zebramusters eingestellt.
---	---	---

## Registerkarte <sup>AF</sup>/<sub>MF</sub> (Fokus)













AF/MF		
	 <b>Fokusmodus</b>	Damit wird der Fokussiermodus gewählt. ([Einzelbild-AF] / [Nachführ-AF] usw.)
	<b>PriorEinstlg bei AF-S</b>	Damit wird der Zeitpunkt der Verschlussauslösung festgelegt, wenn [  Fokusmodus] bei einem unbeweglichen Motiv auf [Einzelbild-AF], [Direkt. Manuelf.] oder [Autom. AF] eingestellt ist.
	<b>PriorEinst. bei AF-C</b>	Damit bestimmen Sie den Zeitpunkt der Auslösung, wenn [  Fokusmodus] bei einem sich bewegenden Motiv auf [Nachführ-AF] eingestellt ist.
	<b>AF-Verfolg.empf.</b>	Damit wird die AF-Nachführempfindlichkeit für den Standbild-Aufnahmemodus festgelegt.
	<b>AF-Hilfslicht</b>	Damit wird das AF-Hilfslicht aktiviert, das Licht zur Unterstützung der Fokussierung bei dunklen Szenen liefert.
	<b>BlendeBildf. bei AF</b>	Damit wird das Blendenantriebssystem geändert, um die Autofokus-Nachführleistung oder die Geräuschlosigkeit zu priorisieren.
	<b>Voreing. Fok./Zoom</b>	Damit registrieren Sie eine Kombination aus Fokusposition (Entfernung zum Motiv im Fokus) und Zoomposition (Blickwinkel) auf der Benutzertaste und legen die Fokusposition/Zoomposition, die durch Drücken der Benutzertaste abgerufen werden soll, fest.
	<b>AF b. Auslösung</b>	Damit wird festgelegt, ob automatische Fokussierung durchgeführt wird, wenn der Auslöser halb niedergedrückt wird. Diese Funktion ist praktisch, wenn Sie Fokus und Belichtung getrennt einstellen wollen.

	<b>Vor-AF</b>	Damit wird festgelegt, ob Autofokus durchgeführt wird oder nicht, bevor der Auslöser halb gedrückt wird.
	<b>AF-ÜbergGschw.</b>	Damit wird die Geschwindigkeit festgelegt, mit der die Fokusposition verschoben wird, wenn das Ziel des Autofokus während der Filmaufnahme gewechselt wird.
	<b>AF-MotVerEmpfl.</b>	Damit wird die Empfindlichkeit festgelegt, mit welcher der Fokus auf ein anderes Motiv umschaltet, wenn das ursprüngliche Motiv während der Filmaufnahme das Fokusfeld verlässt.
	<b>AF-Hilfe</b>	Ändert die Fokussierung des Motivs durch Betätigung des Fokussierings des Objektivs während der Aufnahme eines Films mit Autofokus.
<b>Fokussfeld</b>		
	 <b>Fokussfeld</b>	Damit wird das Fokussfeld ausgewählt. ([Breit] / [Spot] usw.)
	 <b>Fokussfeldgrenze</b>	Damit werden die Arten der verfügbaren Fokussfeldeinstellungen im Voraus eingeschränkt.
	<b>V/H AF-F.wechs.</b>	Damit wird festgelegt, ob das  Fokussfeld] und die Position des Fokussierrahmens auf der Basis der Kameraposition (horizontal oder vertikal) eingestellt werden.
	 <b>Fokussrahm.Farbe</b>	Damit wird die Farbe des Rahmens, der das Fokussfeld kennzeichnet, festgelegt.
	<b>AF-Feld-Registr.</b>	Damit wird festgelegt, ob der Fokussierrahmen beim Aufnehmen von Standbildern auf eine vorprogrammierte Position verschoben wird.
	<b>Reg. AF-Feld lö.</b>	Damit werden die Positionsdaten des Fokussierrahmens, die mittels [AF-Feld-Registr.] registriert wurden, gelöscht.
	<b>AF-Feld auto. lösch.</b>	Damit wird festgelegt, ob das Fokussfeld ständig angezeigt werden soll, oder ob es kurz nach der Fokussierung ausgeblendet werden soll.

DE



	<b>AF-C BereichAnz.</b>	Damit wird festgelegt, ob das Fokusfeld im Modus [Nachführ-AF] angezeigt wird oder nicht.
	<b>Phasenerk.bereich</b>	Damit wird die Bereichsanzeige für Phasenerkennungs-AF festgelegt.
 	<b>Zirk. d. Fokuspkt.</b>	Damit wird festgelegt, ob der Fokussierrahmen beim Verschieben von einem Ende zum anderen springen soll.
 	<b>AF-RahBewMeng</b>	Damit wird die Entfernung festgelegt, um die der Fokussierrahmen verschoben wird. Diese Funktion ist verfügbar, wenn das Fokusfeld auf [Spot] oder [Erweiterter Spot] eingestellt ist.
<b>Gesicht/Auge AF</b>		
 	<b>Ges/AugPri b. AF</b>	Damit wird festgelegt, ob die Kamera Gesichter oder Augen im Fokusfeld erkennt, während Autofokus durchgeführt wird, und dann automatisch auf die Augen (Augen-AF) fokussiert.
 	<b>Ges/AugMotvErk</b>	Damit wird das Ziel der Gesichts- oder Augenerkennung ausgewählt.
 	<b>Re/Li Auge ausw.</b>	Damit wird das zu erkennende Auge angegeben.
 	<b>Ges/AugRahAnz</b>	Damit wird festgelegt, ob der Gesichts-/ Augenerkennungsrahmen angezeigt wird oder nicht, wenn ein Gesicht oder Augen erkannt werden.
	<b>Gesichtsregistr.</b>	Damit wird die Person, die bei der Fokussierung Priorität erhalten soll, registriert oder geändert.
 	<b>Reg. GesichtPrior.</b>	Das registrierte Gesicht wird bei Verwendung von [Gesichtsregistr.] mit höherer Priorität erkannt.
<b>Fokus-Assistent</b>		
	<b>AutoVergr. bei MF</b>	Damit wird bei manueller Fokussierung ein vergrößertes Bild angezeigt.
	<b>Fokusvergröß</b>	Damit wird das Bild vor der Aufnahme vergrößert, so dass Sie den Fokus überprüfen können.















	 <b>Fokusvergröß.zeit</b>	Damit wird die Zeitdauer festgelegt, während der das Bild in vergrößerter Form angezeigt wird.
	 <b>Anf.Fokusvergr.</b>	Damit wird die anfängliche Vergrößerungsskala bei Verwendung von [Fokusvergröß] festgelegt.
	<b>AF bei Fokusvergr</b>	Damit wird festgelegt, ob der Autofokus verwendet wird oder nicht, wenn ein vergrößertes Bild angezeigt wird. Während das vergrößerte Bild angezeigt wird, können Sie innerhalb eines kleineren Bereichs als [Spot] fokussieren.
	 <b>Anf.-Fokusvergr.</b>	Damit wird die anfängliche Vergrößerungsskala bei Verwendung von [Fokusvergröß] festgelegt.
<b>KantenanhebAnz.</b>		
	 <b>Kantenanheb.anz.</b>	Damit wird die Kantenanhebung festgelegt, die bei manueller Fokussierung den Umriss von scharfen Bereichen hervorhebt.
	 <b>Kantenanh.stufe</b>	Damit wird der Grad der Hervorhebung von scharfen Bereichen festgelegt.
	 <b>Kantenanh.farbe</b>	Damit wird die Farbe festgelegt, die zum Hervorheben von scharfen Bereichen verwendet wird.

DE

## Registerkarte (Wiedergabe)













<b>Wiedergabeziel</b>		
	<b>WdgEinst. mehr.Med</b>	Damit wird der Speicherkartensteckplatz für die Wiedergabe eingestellt, wenn Speicherkarten sowohl in Steckplatz 1 als auch in Steckplatz 2 eingesetzt sind.
	<b>Einst. mehr.Med anz.</b>	Legt fest, ob die Bilder von allen Speicherkartensteckplätzen oder von dem in [WdgEinst. mehr.Med] ausgewählten Steckplatz angezeigt werden, wenn Speicherkarten sowohl in Steckplatz 1 als auch in Steckplatz 2 eingesetzt sind.













	<b>Filterbed. für Wdg.</b>	Schränkt die wiederzugebenden Bilder durch mehrere Filterbedingungen ein.
	<b>Bild-Reihenfolge</b>	Damit legen Sie die Reihenfolge fest, in der Bilder auf dem Wiedergabebildschirm angezeigt werden.
<b>Vergrößerung</b>		
	<b>⊕ Vergrößern</b>	Damit können Sie Wiedergabebilder vergrößern.
	<b>⊕ Anf.faktor vergröß.</b>	Damit wird die anfängliche Vergrößerungsskala bei der Wiedergabe von vergrößerten Bildern festgelegt.
	<b>⊕ Anf.pos. vergröß.</b>	Damit wird der anfängliche Vergrößerungsbereich bei der Wiedergabe von vergrößerten Bildern festgelegt.
<b>Auswahl/Notiz</b>		
	<b>Schützen</b>	Damit werden aufgezeichnete Bilder vor versehentlichem Löschen geschützt.
	<b>Bewertung</b>	Damit werden aufgezeichneten Bildern Bewertungen auf einer Skala von ★ bis ★★★ zugewiesen.
	<b>Bewertung(Ben.Key)</b>	Damit wird die Bewertung (Zahl von ★) festgelegt, die mit der benutzerdefinierten Taste ausgewählt werden kann, der [Bewertung] mit [▶ BenutzerKeyEinst.] zugewiesen worden ist.
<b>Löschen</b>		
	<b>Löschen</b>	Damit werden Bilder gelöscht.
	<b>Löschbestätigng</b>	Damit wird festgelegt, ob [Löschen] oder [Abbrechen] auf dem Löschungs-Bestätigungsbildschirm vorgewählt wird.
<b>Bearbeiten</b>		
	<b>Drehen</b>	Damit wird das Bild gedreht.
	<b>Kopieren</b>	Damit werden Bilder von der Speicherkarte in dem in [WdgEinst. mehr.Med] bestimmten Speicherarten-Steckplatz auf die Speicherkarte im anderen Steckplatz kopiert.









	<b>Fotoaufzeichnung</b>	Damit wird eine ausgewählte Szene in einem Film erfasst, die als Standbild gespeichert werden soll.
	 <b>JPEG/HEIFwechs</b>	Damit wird das Format von Standbildern, die mit [Fotoaufzeichnung] aufgenommen wurden, entweder auf JPEG oder HEIF festgelegt.
<b>Ansehen</b>		
	<b>Kont. Wgb. f.  Intv.</b>	Damit werden mit Intervallaufnahme aufgenommene Bilder fortlaufend wiedergegeben.
	<b>WdgGeschw.  Intv.</b>	Damit wird die Wiedergabegeschwindigkeit festgelegt, wenn Standbilder fortlaufend mit [Kont. Wgb. f.  Intv.] wiedergegeben werden.
	<b>Diaschau</b>	Damit wird eine Diaschau wiedergegeben.
<b>WiedergOption</b>		
	<b>Bildindex</b>	Damit werden mehrere Bilder gleichzeitig angezeigt.
	<b>Als Gruppe anzeigen</b>	Damit wird festgelegt, ob fortlaufend oder mit Intervallaufnahme aufgenommene Bilder als Gruppe anzuzeigen sind.
	<b>Anzeige-Drehung</b>	Damit wird die Wiedergabeorientierung für im Hochformat aufgenommene Bilder festgelegt.
	 <b>FokusrahmenAnz.</b>	Damit wird festgelegt, ob der Fokussierahmen während der Wiedergabe angezeigt wird.
	 <b>Formatmark.-Anz.</b>	Damit wird festgelegt, ob die Seitenverhältnismarkierung angezeigt wird oder nicht, und die Farbdichte für die angezeigte Markierung wird eingestellt.
	<b>Bild d. ang. Zeit anz.</b>	Dient der Wiedergabe von Bildern durch Angabe des Datums und der Uhrzeit der Aufnahme.
	<b>Bildsprung-Einstlg.</b>	Damit legen Sie die Methode des Springens zwischen den Wiedergabebildern für das vordere und hintere Drehrad fest.

DE



## Registerkarte (Netzwerk)















 Verb./FB-Aufn.		
	<b>Smartph.Verbindung</b>	Damit wird festgelegt, ob ein Smartphone mit der Kamera verbunden werden kann oder nicht.
	<b>Fernb.-Aufn.-Funkt.</b>	Konfiguriert die Einstellungen für Remote-Aufnahme.
	 <b>Ausw. &amp; senden</b>	Damit können Sie Bilder auf der Kamera auswählen und zu einem Smartphone übertragen.
	 <b>ÜbertrStat. rücks.</b>	Setzt den Übertragungsstatus von Bildern, die auf Ihr Smartphone übertragen wurden, zurück.
	<input type="checkbox"/> <b>Verb. währd. AUS</b>	Damit wird festgelegt, ob eine Bluetooth-Verbindung mit einem Smartphone zulässig ist oder nicht, wenn die Kamera ausgeschaltet wird.
	<b>Fernb.-Aufn.einstlg</b>	Damit werden Einstellungen für Bilder konfiguriert, die beim Ausführen von Remote-Aufnahmen mit einem Smartphone oder Computer gespeichert wurden.
FTP-Übertragung		
	<b>FTP-Übertrag.funkt.</b>	Damit wird die Bildübertragung mittels FTP festgelegt und ausgeführt. * Grundkenntnisse von FTP-Servern sind erforderlich.
Creators' Cloud		
	<b>Cloud-Verbindung</b>	Legt fest, ob eine Verbindung mit dem Cloud-Dienst Creators' Cloud hergestellt werden soll oder nicht.
	<b>Cloud-Informationen</b>	Zeigt Informationen über das Konto des Cloud-Dienstes Creators' Cloud, der mit der Kamera verknüpft ist, sowie Informationen zur Cloud-Verbindung an.
Wi-Fi		
	<b>Wi-Fi-Verbindung</b>	Legt fest, ob die Wi-Fi-Funktion der Kamera verwendet werden soll.













	<b>WPS-Tastendruck</b>	Dient zum Registrieren eines Zugangspunkts durch Drücken der Taste Wi-Fi Protected Setup™ (WPS) am Zugangspunkt.
	<b>Zugriffspkt.-Einstlg.</b>	Dient der manuellen Registrierung eines Zugangspunkts.
	<b>Wi-Fi-Frequenzband</b>	Damit wird das Frequenzband für Wi-Fi-Kommunikation festgelegt.
	<b>Wi-Fi-Infos anzeigen</b>	Damit werden Wi-Fi-Informationen für die Kamera, wie z. B. MAC-Adresse, IP-Adresse usw., angezeigt.
	<b>SSID/PW zurücks.</b>	Damit werden die SSID und das Passwort für Geräte zurückgesetzt, die zum Herstellen einer Verbindung mit der Kamera berechtigt sind.
<b>Bluetooth</b>		
	<b>Bluetooth-Funktion</b>	Damit wird festgelegt, ob die Bluetooth-Funktion der Kamera aktiviert werden soll oder nicht.
	<b>Kopplung</b>	Damit wird die Kamera mit einem Bluetooth-Gerät gekoppelt. Wenn die Kamera mit einem gekoppelten Gerät verbunden ist, wird der Name des Gerätes angezeigt.
	<b>Verw. gekopp. Gerät</b>	Ermöglicht es Ihnen, die Kopplungsinformationen für mit der Kamera gekoppelte Geräte zu prüfen oder zu löschen.
	<b>Bluetooth-Fernbed.</b>	Damit wird festgelegt, ob eine Bluetooth-Fernbedienung verwendet wird oder nicht.
	<b>Geräteadresse anz.</b>	Damit wird die BD-Adresse der Kamera angezeigt.
<b>Verkabeltes LAN</b>		
	<b>LAN IP-AdressEinstlg</b>	Damit wird die Methode zum Abrufen der IP-Adresse eines Kabel-LANs ausgewählt.
	<b>Verk. LAN-Infos anz.</b>	Damit werden Kabel-LAN-Informationen für diese Kamera, wie z. B. MAC-Adresse oder IP-Adresse usw., angezeigt.

USB-LAN/Tether		
	<b>USB-LAN-Verbind.</b>	Der Anschluss an das Netzwerk erfolgt über einen USB-LAN-Umwandlungsadapter. Um die Verbindung zum Netzwerk zu trennen, wählen Sie [USB-LAN-Trennung].
	<b>Tethering-Verbind.</b>	Die Verbindung mit dem Netzwerk erfolgt über die Tethering-Verbindung Ihres Smartphones. Um die Verbindung zum Netzwerk zu trennen, wählen Sie [Tethering-Trennung].
Netzwerkoption		
	<b>Flugzeug-Modus</b>	Damit wird Drahtloskommunikation von dem Gerät, wie z. B. die Funktion Wi-Fi, NFC und Bluetooth deaktiviert.
	<b>Gerätename bearb.</b>	Damit wird der Gerätename unter Wi-Fi Direct usw. geändert.
	<b>Root-Zertif. import.</b>	Damit wird ein Root-Zertifikat zur Kamera importiert.
	<b>ZugrAuthent.Einstlg.</b>	Verschlüsselt die Kommunikation zwischen der Kamera und dem Gerät bei Remote-Aufnahme oder Bildübertragung.
	<b>ZugriffAuthent.-Infos</b>	Zeigt die Informationen an, die erforderlich sind, wenn Sie die Kamera über die Zugriffsauthentifizierung mit einem Computer oder Smartphone verbinden.
	<b>Sicherheit(IPsec)</b>	Damit wird festgelegt, ob die Kommunikation zwischen der Kamera und einem Computer verschlüsselt werden soll oder nicht, während sie über Wi-Fi oder ein Kabel-LAN verbunden sind.
	<b>Netzw.einst. zurücks.</b>	Damit werden alle Netzwerkeinstellungen zurückgesetzt.















## Registerkarte (Einstellung)













Gebiet/Datum		
	<b>A Sprache</b>	Damit wird die Sprache ausgewählt.
	<b>Gebiet/Dat./Uhrzeit</b>	Damit werden Gebiet, Datum und Uhrzeit der Kamerabnutzung festgelegt.











	<b>NTSC/PAL-Auswahl</b>	Damit wird das TV-Format des Gerätes geändert, damit Sie in einem anderen Filmformat aufnehmen können.
<b>Einst. rück./spei.</b>		
	<b>Einstlg zurücksetzen</b>	Damit werden die Einstellungen auf ihre Vorgaben zurückgesetzt. Wählen Sie [Initialisieren], um alle Einstellungen auf ihre Standardwerte zurückzusetzen.
	<b>Einstlg. speich./lad.</b>	Damit werden die Kamera-Einstellungen auf einer Speicherkarte gespeichert oder gespeicherte Einstellungen von der Speicherkarte gelesen.
<b>Bedien.anpass.</b>		
	 <b>BenKey/ReglEinst</b>	Weist den verschiedenen Tasten und Drehrädern Funktionen zu, so dass Sie bei der Aufnahme von Standbildern durch Drücken der Tasten oder Drehen der Drehräder schneller arbeiten können.
	 <b>BenKey/ReglEinst</b>	Weist den verschiedenen Tasten und Drehrädern Funktionen zu, so dass Sie bei der Aufnahme von Filmen durch Drücken der Tasten oder Drehen der Drehräder schneller arbeiten können.
	 <b>BenutzerKeyEinst.</b>	Damit werden Funktionen den Tasten zugewiesen, damit Sie Bedienungsvorgänge durch Drücken der Tasten während der Wiedergabe von Bildern beschleunigen können.
	 <b>Fn-Menü-Einstlg.</b>	Passt die Funktionen an, die angezeigt werden, wenn die Taste Fn (Funktion) im Standbild-/Filmaufnahmemodus gedrückt wird.
	 <b>Fn-Menü-Einstlg.</b>	Passt die Funktionen an, die angezeigt werden, wenn die Taste Fn (Funktion) im Wiedergabemodus gedrückt wird.
	<b>And. Einst. f. St/Film</b>	Wählen Sie für jeden Posten, ob die gleichen Parameter für Standbilder und Filme eingestellt werden sollen, oder ob Parameter unabhängig angewandt werden sollen.

	<b>DISP(BildsAnz)Einst</b>	Damit wird die Art der auf dem Monitor oder im Sucher anzuzeigenden Informationen festgelegt, wenn die Taste DISP gedrückt wird.
	 <b>REC mit Auslöser</b>	Damit wird festgelegt, ob Filme durch Drücken des Auslösers aufgezeichnet werden oder nicht.
	<b>Zoomring-Drehricht.</b>	Damit werden Ein- und Auszoomen der Drehrichtung des Zoomrings zugewiesen. Diese Funktion ist nur mit einem Motorzoomobjektiv verfügbar, das mit dieser Funktion kompatibel ist.
<b>Regler-Anpass.</b>		
	 <b>BenKey/ReglEinst</b>	Weist den verschiedenen Tasten und Drehrädern Funktionen zu, so dass Sie bei der Aufnahme von Standbildern durch Drücken der Tasten oder Drehen der Drehräder schneller arbeiten können.
	 <b>BenKey/ReglEinst</b>	Weist den verschiedenen Tasten und Drehrädern Funktionen zu, so dass Sie bei der Aufnahme von Filmen durch Drücken der Tasten oder Drehen der Drehräder schneller arbeiten können.
	<b>Mein ReglerEinstlg.</b>	Damit können den Drehreglern und dem Einstellrad die gewünschten Funktionen zugewiesen und bis zu drei Einstellungskombinationen registriert werden.
	<b>Av/Tv-Drehrichtung</b>	Damit wird die Drehrichtung des vorderen oder hinteren Drehrads bzw. des Einstellrads festgelegt, um den Blendenwert oder die Verschlusszeit einzustellen.
	<b>Funkt.ring(Objectiv)</b>	Damit wird dem Funktionsring am Objektiv eine Funktion zugewiesen.
	<b>Bedienelem. sperren</b>	Legt fest, ob der Multiselektor, das Einstellrad oder das vordere und hintere Drehrad vorübergehend deaktiviert werden sollen, wenn die Taste Fn gedrückt gehalten wird.









BerührModus		
	<b>Berührungsmodus</b>	Damit wird festgelegt, ob die Touch-Bedienung des Monitors aktiviert wird oder nicht.
	<b>Touchpanel/-pad</b>	Damit wird gewählt, ob Touchpanel-Bedienung beim Aufnehmen mit dem Monitor, oder Touchpad-Bedienung beim Aufnehmen mit dem Sucher aktiviert werden soll.
	<b>Touchpanel-Einstlg.</b>	Dient zum Anpassen der Einstellungen für die Bedienung des Touchpanels.
	<b>Touchpad-Einstlg.</b>	Damit werden auf Touchpad-Bedienung bezogene Einstellungen angepasst.
	<b>Berührungsempfindl.</b>	Damit wird die Berührungsempfindlichkeit bei Verwendung von Touch-Operationen festgelegt.
Sucher/Monitor		
	<b>Sucher/Moni. ausw.</b>	Damit wird die Methode zum Umschalten zwischen Sucher-/Monitoranzeige festgelegt.
	<b>Monitor-Helligkeit</b>	Damit wird die Helligkeit des Bildschirms eingestellt.
	<b>Sucherhelligkeit</b>	Damit wird die Helligkeit des Suchers festgelegt.
	<b>Sucher-Farbtemp.</b>	Damit wird die Farbtemperatur des Suchers festgelegt.
	<b>Sucherfaktor</b>	Damit wird der Vergrößerungsfaktor des Suchers festgelegt.
	 <b>Anzeigequalität</b>	Damit wird die Anzeigequalität festgelegt. <ul style="list-style-type: none"> <li>• Wenn [Hoch] gewählt wird, ist der Akku schneller erschöpft.</li> <li>• Wenn die Temperatur der Kamera hoch ist, kann  Anzeigequalität] möglicherweise auf [Standard] verriegelt werden.</li> </ul>
	 <b>Sucher-Bildfreq.</b>	Damit wird die Bildfrequenz für den Sucher bei Standbildaufnahmen festgelegt.







Anzeigeoption		
	<b>TC/UB-Anz.einstlg</b>	Damit werden Zähleranzeige, Timecode-Anzeige und User Bit-Anzeige festgelegt.
	<b>GammaAnzeigehilfe</b>	Damit werden mit S-Log/HLG-Gamma aufgezeichnete Filme für leichtere Überwachung umgewandelt.
	<b>Gamma-AnzHilfeTyp</b>	Damit wird die Methode zum Umwandeln von mit S-Log/HLG-Gamma aufgenommenen Filmen festgelegt, um die Überwachung zu erleichtern.
	 <b>Verbl. Aufn.-Anz.</b>	Damit wird festgelegt, ob ein Schätzwert angezeigt wird oder nicht, der die Anzahl der fortlaufend aufnehmbaren Bilder anzeigt.
	 <b>Bildkontrolle</b>	Damit wird die Bildkontrolle aktiviert, um das aufgenommene Bild nach der Aufnahme anzuzeigen.
LeistungEinstOpt		
	<b>Energiesp.-Startzeit</b>	Damit werden die Zeitintervalle bis zur automatischen Umschaltung auf den Stromsparmmodus festgelegt.
	<b>Autom. AUS Temp.</b>	Damit wird die Kamertemperatur festgelegt, bei der sich die Kamera während der Aufnahme automatisch ausschaltet. Wählen Sie bei Aufnahme mit dem Handheld-Modus die Einstellung [Standard].
Sound-Option		
	<b>Wdg/Überw.-Lautst.</b>	Damit wird die Lautstärke für Filmwiedergabe festgelegt.
	 <b>4ch-Audioüberw.</b>	Damit wird die an die Kopfhöreranschlüsse auszugebende Audiokanal-Kombination ausgewählt, wenn die Anzahl der Audiokanäle auf 4ch eingestellt wird.
	<b>Signaltöne</b>	Damit wird gewählt, ob die Kamera während des Autofokus- und Selbstauslöserbetriebs Pieptöne abgibt.

USB		
	<b>USB-Verbind.modus</b>	Damit wird die USB-Verbindungsmethode entsprechend dem anzuschließenden Computer oder USB-Gerät festgelegt.
	<b>USB-LUN-Einstlg.</b>	Damit wird die Kompatibilität durch Einschränken der Funktionen der USB-Verbindung erweitert. Setzen Sie diese Funktion unter normalen Bedingungen auf [Multi]. Die Einstellung [Einzel] sollte nur dann verwendet werden, wenn die Verbindung nicht hergestellt werden kann.
	<b>USB-Stromzufuhr</b>	Damit wird festgelegt, ob die Stromversorgung über die USB-Verbindung erfolgt, wenn die Kamera mit einem Computer oder einem USB-Gerät verbunden ist.
Externe Ausgabe		
	 <b>HDMI-Auflösung</b>	Damit wird die Auflösung für die Bildausgabe an ein Fernsehgerät über HDMI bei Aufnahme von Standbildern oder während der Wiedergabe festgelegt.
	 <b>HDMI-AusgEinst.</b>	Damit werden bei Filmaufnahme die Parameter für die Bildausgabe an andere Geräte über HDMI festgelegt.
	<b>HDMI-Infoanzeige</b>	Damit wird festgelegt, ob Aufnahmeinformationen ausgegeben werden oder nicht, wenn die Kamera über HDMI mit anderen Geräten verbunden ist.
	<b>STRG FÜR HDMI</b>	Legt fest, ob die Kamera bedient werden soll, indem die TV-Fernbedienung auf das Fernsehgerät gerichtet wird, wenn die Kamera mit einem HDMI-Kabel (getrennt erhältlich) an ein Fernsehgerät angeschlossen ist.
EinstgOption		
	<b>Videolicht-Modus</b>	Damit wird die Beleuchtungseinstellung für die HVL-LBPC-LED-Leuchte (getrennt erhältlich) festgelegt.

DE

	<b>IR-Fernbedienung</b>	Damit wird festgelegt, ob die Infrarot-Fernbedienung zu benutzen ist.
	<b>Anti-Staub-Funktion</b>	Konfiguriert Einstellungen für die Reinigung des Bildsensors.
	<b>Auto. Pixel-Mapping</b>	Damit wird festgelegt, ob der Bildsensor automatisch optimiert werden soll oder nicht, wenn die Kamera ausgeschaltet wird.
	<b>Pixel-Mapping</b>	Die Bildsensor-Optimierung wird manuell durchgeführt.
	<b>Version</b>	Damit wird die Version der Kamera-Software angezeigt.
	<b>Seriennr. anzeigen</b>	Zeigt die Seriennummer der Kamera an.

## Registerkarte ☆ (Mein Menü)

MeinMenü-Einst.		
	<b>Einheit hinzufügen</b>	Damit werden gewünschte Menüposten zu ☆ (Mein Menü) hinzugefügt.
	<b>Einheit sortieren</b>	Damit werden die zu ☆ (Mein Menü) hinzugefügten Menüposten sortiert.
	<b>Einheit löschen</b>	Damit werden zu ☆ (Mein Menü) hinzugefügte Menüposten gelöscht.
	<b>Seite löschen</b>	Damit werden alle Menüposten auf einer Seite in ☆ (Mein Menü) gelöscht.
	<b>Alles löschen</b>	Damit werden alle zu ☆ (Mein Menü) hinzugefügten Menüposten gelöscht.
	<b>Von Mein Menü anz.</b>	Damit wird festgelegt, ob Mein Menü beim Drücken der Taste MENU zuerst angezeigt wird oder nicht.

### Hinweis

- Die Reihenfolge, in der die Menü-Registerkarten hier aufgelistet sind, weicht von der tatsächlichen Anzeige ab.

## Bezeichnung der Teile

Einzelheiten finden Sie auf den in Klammern angegebenen Seiten.

### Vorderseite

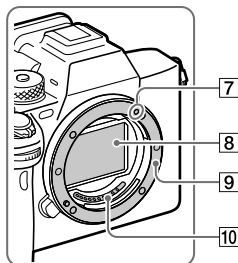
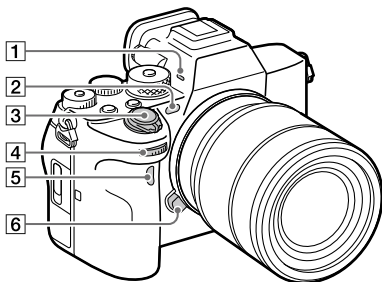

DE

- 1 Mikrofone**  
Diese Teile während der Filmaufnahme nicht verdecken. Anderenfalls können Störgeräusche verursacht oder die Lautstärke verringert werden.
- 2 AF-Hilfslicht/  
Selbstausröserlampe/Sensor  
für sichtbares Licht und  
Infrarot**  
Diesen Teil während der Aufnahme nicht verdecken.
- 3 Schalter ON/OFF (Ein-Aus)  
(6)/Auslöser (7)**
- 4 Vorderes Drehrad**  
Damit können Sie die Einstellungen für jeden Aufnahmemodus schnell einstellen.
- 5 Infrarot-Fernbedienungssensor**
- 6 Objektivverriegelungsknopf**
- 7 Ansetzindex (5)**
- 8 Bildsensor\***
- 9 Anschluss**
- 10 Objektivkontakte\***

\* Vermeiden Sie direkte Berührung dieser Teile.

## Rückseite

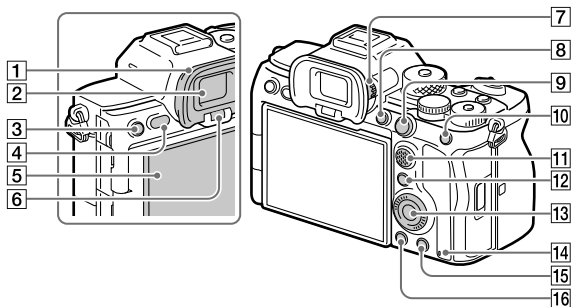

### 1 Okularmuschel

#### So nehmen Sie die Okularmuschel ab

Drücken Sie die Griffe am unteren Ende der Okularmuschel nach links und rechts, und heben Sie die Okularmuschel an.

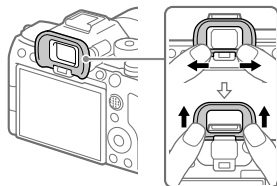

### 2 Sucher

### 3 Taste C3 (Benutzertaste 3)/ Taste $\odot$ (Schutz)

### 4 Taste MENU (15)

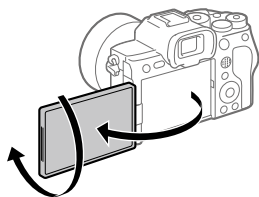

5 Monitor  
(Für Touch-Bedienung:  
Touchpanel/Touchpad) (40)  
Sie können den Monitor auf einen bequemen Betrachtungswinkel einstellen und aus jeder Position aufnehmen.



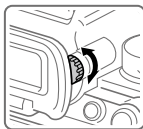

### 6 Augensensor

- 7 Dioptrien-Einstellrad**  
Stellen Sie den Sucher mit dem Dioptrien-Einstellrad auf Ihre Sehkraft ein, bis die Anzeige im Sucher deutlich sichtbar ist. Falls es schwierig ist, das Dioptrien-Einstellrad zu drehen, nehmen Sie die Okularmuschel ab, und drehen Sie dann das Einstellrad.



- 13 Einstellrad (10)**  
**14 Zugriffslampe**  
**15 Für Aufnahme: Taste C4 (benutzerdefinierte Taste 4)  
Für Wiedergabe: Taste  (Löschen)**  
**16 Taste  (Wiedergabe)**

- 8 Taste C1 (benutzerdefinierte Taste 1)**  
**9 Für Aufnahme: Taste AF-ON (AF Ein)  
Für Wiedergabe: Taste  (Vergrößern)**  
**10 Für Aufnahme: Taste AEL  
In den Standardeinstellungen ist [AEL Halten] der Taste AEL zugewiesen.  
Für Wiedergabe: Taste  (Bildindex)**  
**11 Multiselektor (11)**  
**12 Für Aufnahme: Taste Fn (Funktion) (21)  
Für Wiedergabe: Taste  (zu Smartphone senden)  
Sie können den Bildschirm für [An Smartph. send.] durch Drücken dieser Taste anzeigen.**

## Oberseite

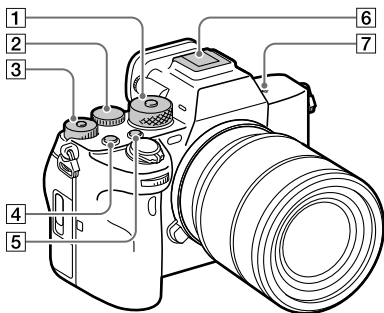

- 1 Moduswahlknopf (12)**  
Der Moduswahlknopf ist entriegelt, solange Sie den Entriegelungsknopf in der Mitte gedrückt halten.
- 2 Hinteres Drehrad**  
Damit können Sie die Einstellungen für jeden Aufnahmemodus schnell einstellen.
- 3 Belichtungskorrekturknopf**  
Durch Drücken des Verriegelungsknopfes in der Mitte wird der Belichtungskorrekturknopf zwischen dem verriegelten und entriegelten Zustand umgeschaltet. Der Knopf ist entriegelt, wenn der Verriegelungsknopf ausgerastet und die weiße Linie sichtbar ist.
- 4 Taste MOVIE (Film)**
- 5 Taste C2 (benutzerdefinierte Taste 2)**
- 6 Multi-Interface-Schuh\***  
Manche Zubehörteile lassen sich u. U. nicht vollständig einschieben und stehen vom Multi-Interface-Schuh nach hinten über. Erreicht das Zubehör jedoch den vorderen Anschlag des Schuhs, ist die Verbindung vollständig.



7  **Bildsensor-Positionsmarke**

- Der Bildsensor ist das Element, das Licht in ein elektrisches Signal umwandelt. Das Symbol  zeigt die Position des Bildsensors an. Wenn Sie die genaue Entfernung zwischen der Kamera und dem Motiv messen, nehmen Sie auf die Position der horizontalen Linie Bezug.

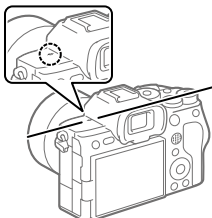

- Ist die Entfernung zum Motiv kürzer als die minimale Aufnahmeentfernung des Objektivs, kann die Scharfeinstellung nicht bestätigt werden. Halten Sie genügend Abstand zwischen Motiv und Kamera.





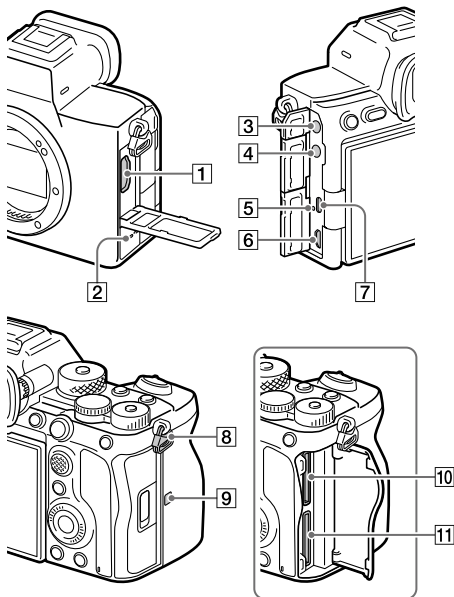

- \* Um Näheres zu kompatiblen Zubehörteilen für den Multi-Interface-Schuh zu erfahren, besuchen Sie die Sony-Website, oder wenden Sie sich an Ihren Sony-Händler oder an eine lokale autorisierte Sony-Kundendienststelle. Zubehör für den Zubehörschuh kann ebenfalls verwendet werden. Einwandfreier Betrieb mit Zubehör anderer Hersteller kann nicht garantiert werden.

**ni** Multi  
Interface Shoe

Accessory Shoe

DE



- 1** HDMI-Anschluss des Typs A
- 2** Lautsprecher
- 3** Buchse  (Mikrofon)  
Wenn ein externes Mikrofon angeschlossen wird, wird das eingebaute Mikrofon automatisch abgeschaltet. Handelt es sich bei dem externen Mikrofon um einen Typ mit Plugin Power, übernimmt die Kamera die Stromversorgung.
- 4** Buchse  (Kopfhörer)
- 5** Ladekontrollleuchte
- 6** Multi/Micro-USB-Buchse\*  
Dieser Anschluss unterstützt Micro USB-kompatible Geräte.
- 7** Anschluss USB Type-C
- 8** 
- 9** 
- 10** 
- 11** 

- 8** **Ösen für Schulterriemen**  
Befestigen Sie beide Enden des Riemen an der Kamera.

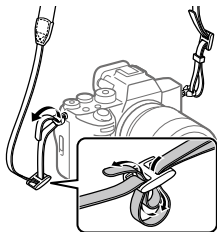

- 9** **N (N-Zeichen)**
- Die Kamera kann nicht über die NFC-Funktion mit einem Smartphone verbunden werden, wenn die Systemsoftware (Firmware) der Kamera Ver.3.0 oder höher ist.
  - NFC (Near Field Communication) ist ein internationaler Übertragungsstandard zum drahtlosen Austausch von Daten per Funktechnik über kurze Strecken.

- 10** **SLOT 1 (Speicherkarten-Steckplatz 1) (5)**

- 11** **SLOT 2 (Speicherkarten-Steckplatz 2) (5)**

\* Um Näheres zu kompatibelem Zubehör für den Multi/Micro-USB-Buchse zu erfahren, besuchen Sie die Sony-Website, oder konsultieren Sie Ihren Sony-Händler oder eine lokale autorisierte Sony-Kundendienststelle.

### Hinweise zu USB-Anschlüssen

Sie können entweder den Anschluss USB Type-C oder die Multi/Micro-USB-Buchse für die USB-Kommunikation verwenden. USB-Kommunikation kann jedoch nicht mit beiden Anschlüssen gleichzeitig durchgeführt werden. Verwenden Sie den Anschluss USB Type-C zur Stromversorgung und zum Aufladen des Akkus. Diese Kamera kann nicht über die Multi/Micro-USB-Buchse gespeist werden.

- Sie können Zubehör für die Multi/Micro-USB-Buchse, z. B. eine Fernbedienung (getrennt erhältlich), verwenden, während Sie mit der USB Type-C-Buchse Strom zuführen oder Remote-Aufnahmen erstellen.

### Hinweise zur Anschlussabdeckung

Stellen Sie vor Gebrauch sicher, dass die Anschlussabdeckung geschlossen ist.

## Hinweise zum Kabelschutz

Verwenden Sie den Kabelschutz, um Abtrennen eines Kabels während der Aufnahme von Bildern bei angeschlossenem Kabel zu verhindern.

### So bringen Sie den Kabelschutz an

- 1 Öffnen Sie die Abdeckung des HDMI-Anschlusses, der Kopfhörerbuchse und des USB-Anschlusses.
- 2 Führen Sie den Vorsprung des Kabelschutzes in die Kerbe unterhalb der Multi/Micro-USB-Buchse ein, drücken Sie ihn nach unten, damit er sich nicht löst, und bringen Sie ihn dann so an, dass er die Anschlussfläche der Einheit abdeckt.
- 3 Drücken Sie die Befestigungsschraube hinein, und drehen Sie sie, um den Kabelschutz zu sichern.
- 4 Führen Sie das Kabel in eine der Buchsen ein.
- 5 Führen Sie das Kabel in den Halteteil ein, und sichern Sie dann das Kabel mit dem Befestigungsknopf.

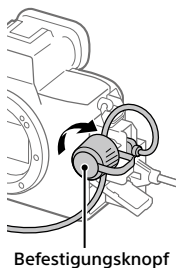
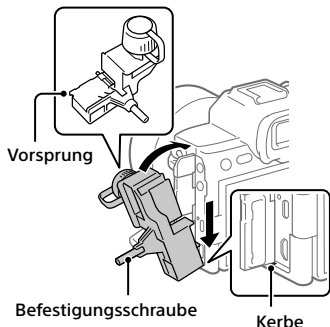

### So entfernen Sie den Kabelschutz

Lösen Sie die Befestigungsschraube, und entfernen Sie dann den Kabelschutz.

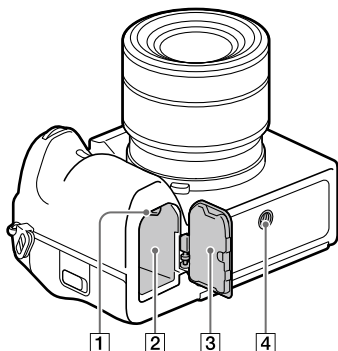

1 Verriegelungshebel (4)

2 Akkueinschubfach (4)

3 Akkudeckel (4)

Wenn Sie ein Zubehörteil, wie z. B. einen Vertikalgriff (getrennt erhältlich) anbringen, entfernen Sie den Akkudeckel.

### So entfernen Sie den Akkudeckel

Schieben Sie den Akkudeckel-Entriegelungshebel in Pfeilrichtung, und nehmen Sie dann den Akkudeckel ab.

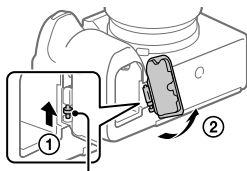

Akkudeckel-Entriegelungshebel

### So bringen Sie den Akkudeckel an

Führen Sie die Achse auf einer Seite des Akkudeckels in die Anbringungsstelle ein, und drücken Sie dann den Akkudeckel hinein, indem Sie die Achse auf der gegenüberliegenden Seite anbringen.

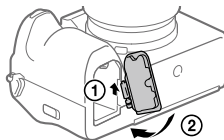

4 Stativgewinde

Unterstützt 1/4-20 UNC-Schrauben.

Verwenden Sie ein Stativ, dessen Schraube kürzer als 5,5 mm ist. Anderenfalls wird die Kamera nicht richtig befestigt und kann beschädigt werden.

# Grundlegende Symbole







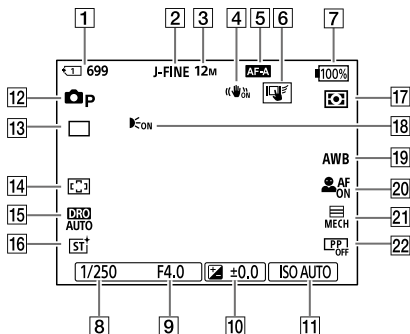



Dieser Abschnitt beschreibt die Bildschirmanzeige bei Einstellung des Aufnahmemodus auf **P** (Progr.automatik).

- Das folgende Verfahren zeigt ein Beispiel für die Anzeige, wenn [DISP(BildsAnz)Einst] auf [Alle Infos anz.] gesetzt und die Touch-Funktionssymbole verborgen sind.
- Die angezeigten Inhalte und Positionen dienen lediglich zu Referenzzwecken und können von der tatsächlichen Anzeige abweichen. Manche Symbole werden je nach den Kameraeinstellungen eventuell nicht angezeigt.
- Informationen zum Ein-/Ausblenden der Touch-Funktionssymbole und Beispiele der Touch-Funktionssymbolanzeige finden Sie unter „Touch-Funktionssymbole“ (Seite 8).
- Weitere Symbole finden Sie unter „Hilfe“.

## Bei Standbildaufnahme



- 1 Steckplatznummer der Speicherkarte, auf der die Aufnahmedaten und die Anzahl der aufnehmbaren Standbilder gespeichert sind
- 2 [JPEG/HEIFwechs.] ist auf [JPEG] eingestellt.  
[JPEG-Qualität] ist auf [Fein] eingestellt.

- 3 [JPEG-Bildgröße] ist auf [L: 12M] eingestellt.
- 4  SteadyShot ist auf [Ein] eingestellt.
- 5  Fokusmodus ist auf [Autom. AF] eingestellt.
- 6 [BerührFkt whrd Aufn] ist auf [Touch-Tracking] eingestellt.
- 7 Akku-Restladung
- 8 Verschlusszeit
- 9 Blendenwert
- 10 Belichtungskorrektur
- 11  ISO ist auf [ISO AUTO] eingestellt.
- 12 Der Moduswahlknopf ist auf **P** (Progr.automatik) eingestellt.
- 13 [Bildfolgemodus] ist auf [Einzelaufnahme] eingestellt.
- 14  Fokusfeld ist auf [Breit] eingestellt.
- 15 [Dynamikber.optimierung: Auto] ist ausgewählt.
- 16  Kreativer Look ist auf [ST] eingestellt.
- 17  Messmodus ist auf [Multi] eingestellt.
- 18 Wird angezeigt, wenn [AF-Hilfslicht] auf [Auto] eingestellt ist und die Kamera erkennt, dass das AF-Hilfslicht erforderlich ist.
- 19  Weißabgleich ist auf [Auto] eingestellt.
- 20  Ges/AugPri b. AF ist auf [Ein] eingestellt, und  Ges/AugMotvErk ist auf [Mensch] eingestellt.
- 21 [Verschlussstyp] ist auf [MechanVerschl.] eingestellt.
- 22  Fotoprofil ist auf [Aus] eingestellt.

## Während der Filmaufnahme

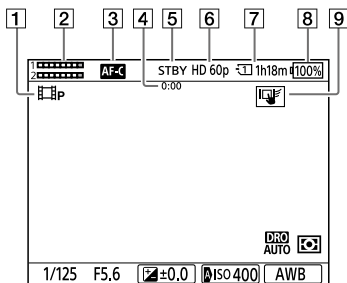

- 1 Der Moduswahlknopf ist auf **P** (Progr.automatik) eingestellt.
- 2 Audiopegel
- 3 [Fokusmodus] ist auf [Nachführ-AF] eingestellt.
- 4 Tatsächliche Aufnahmezeit des Films
- 5 Die Kamera befindet sich im Aufnahmebereitschaftsmodus.
- 6 [Dateiformat] ist auf [XAVC S HD] eingestellt, und [AufnBildfrequenz] ist auf [60p] eingestellt.
- 7 Steckplatznummer der Speicherkarte, in der die Aufnahme­daten und die verfügbare Filmaufnahmezeit aufgezeichnet werden
- 8 Akku-Restladung
- 9 [BerührFkt whrd Aufn] ist auf [Touch-Tracking] eingestellt.



## Hinweise zur Benutzung Ihrer Kamera

Lesen Sie neben diesem Abschnitt auch „Vorsichtsmaßnahmen“ in der Hilfe.

### Hinweise zur Handhabung des Produkts

- Diese Kamera ist staub- und spritzwassergeschützt, verhindert jedoch nicht völlig das Eindringen von Staub oder Wassertropfen.
- Lassen Sie das Objektiv oder den Sucher nicht einer starken Lichtquelle, wie z. B. Sonnenlicht, ausgesetzt. Aufgrund der Kondensationsfunktion des Objektivs kann dadurch Rauch, ein Brand oder eine Funktionsstörung im Kameragehäuse oder im Objektiv verursacht werden. Wenn Sie die Kamera einer Lichtquelle, wie z. B. Sonnenlicht, ausgesetzt lassen müssen, bringen Sie die Objektivkappe am Objektiv an.
- Falls Sonnenlicht oder Licht von anderen starken Lichtquellen durch das Objektiv in die Kamera eindringt, kann es sich in der Kamera bündeln und Rauch oder einen Brand verursachen. Bringen Sie die Objektivkappe am Objektiv an, wenn Sie die Kamera aufbewahren. Wenn Sie bei Gegenlicht aufnehmen, halten Sie die Sonne in ausreichendem Abstand vom Bildwinkel.

Beachten Sie, dass Rauch oder Feuer selbst dann auftreten können, wenn die Lichtquelle geringfügig vom Bildwinkel verschoben ist.

- Setzen Sie Objektiv bzw. Sucher keinen direkten Strahlen, wie etwa Laserstrahlen, aus. Dadurch kann der Bildsensor oder die Innenseite des Suchers beschädigt und eine Funktionsstörung der Kamera verursacht werden.
- Blicken Sie nicht durch das abgenommene Objektiv auf die Sonne oder eine starke Lichtquelle. Dies kann zu unheilbaren Augenschäden führen.
- Diese Kamera (einschließlich der Zubehörteile) enthält einen oder mehrere Magnete, die Herzschrittmacher, programmierbare Shunt-Ventile für die Behandlung von Hydrozephalus oder andere medizinische Geräte beeinträchtigen können. Stellen Sie diese Kamera nicht in der Nähe von Personen auf, die solche medizinischen Geräte verwenden. Konsultieren Sie Ihren Arzt vor der Benutzung dieser Kamera, falls Sie ein solches medizinisches Gerät verwenden.
- Erhöhen Sie die Lautstärke allmählich. Plötzliche laute Geräusche können Ihre Ohren beschädigen. Lassen Sie besonders beim Hören mit Kopfhörern Vorsicht walten.

DE

- Lassen Sie die Kamera, das mitgelieferte Zubehör oder Speicherkarten nicht in Reichweite von Kleinkindern liegen. Solche Teile können versehentlich verschluckt werden. Falls dies eintritt, konsultieren Sie sofort einen Arzt.

## **Hinweise zum Monitor und elektronischen Sucher**

- Der Monitor und der elektronische Sucher werden mit extrem präziser Technologie hergestellt. Über 99,99 % der Pixel sind für den effektiven Einsatz betriebsbereit. Dennoch besteht die Möglichkeit, dass winzige schwarze und/oder helle Punkte (weiße, rote, blaue oder grüne Punkte) ständig auf dem Monitor und dem elektronischen Sucher sichtbar sind. Diese Punkte sind ein normales Resultat des Herstellungsprozesses und haben keinerlei Einfluss auf die Bilder.
- Wenn Sie den Sucher zum Aufnehmen benutzen, können sich möglicherweise solche Symptome wie Augenbelastung, Ermüdung, Reisekrankheit oder Übelkeit bemerkbar machen. Wir empfehlen Ihnen, beim Aufnehmen mit dem Sucher Pausen in regelmäßigen Abständen einzulegen.
- Falls der Monitor oder der elektronische Sucher beschädigt ist, brechen Sie unverzüglich den Gebrauch der Kamera ab. Die beschädigten Teile können Ihre Hände, Ihr Gesicht usw. verletzen.

## **Hinweise zu Serienaufnahme**

Während Serienaufnahme kann der Monitor oder Sucher zwischen dem Aufnahmebildschirm und einem schwarzen Bildschirm blinken. Wenn Sie den Bildschirm in dieser Situation fortlaufend betrachten, können Sie Missbehagen, wie z. B. Unwohlsein, wahrnehmen. Wenn Sie Missbehagen wahrnehmen, benutzen Sie die Kamera nicht weiter, und konsultieren Sie bei Bedarf Ihren Arzt.

## **Hinweise bezüglich Aufnahme/ Streaming über längere Zeiträume und zur Aufnahme von 4K-Filmen**

- Kameragehäuse und Akku können im Laufe der Benutzung warm werden – dies ist normal.
- Wenn immer der gleiche Teil Ihrer Haut während der Benutzung der Kamera über einen langen Zeitraum mit der Kamera in Berührung kommt, können Symptome einer Niedertemperaturverbrennung, wie Rötung oder Blasenbildung, auftreten, selbst wenn sich die Kamera nicht heiß anfühlt. Verwenden Sie in den folgenden Situationen besondere Aufmerksamkeit, und benutzen Sie ein Stativ usw.
  - Wenn die Kamera in einer heißen Umgebung benutzt wird
  - Wenn eine Person mit Kreislaufschwäche oder beeinträchtigtem Hautgefühl die Kamera benutzt
  - Wenn die Kamera bei Einstellung von [Autom. AUS Temp.] auf [Hoch] benutzt wird.

## Hinweise zur Benutzung von Speicherkarten

- Wenn die Aufnahme beendet ist, kann die Speicherkarte heiß werden. Dies ist keine Funktionsstörung.
- Falls  (Überhitzungs-Warnsymbol) auf dem Monitor angezeigt wird, nehmen Sie die Speicherkarte nicht sofort aus der Kamera heraus. Warten Sie stattdessen eine Weile, nachdem Sie die Kamera ausgeschaltet haben, und nehmen Sie dann die Speicherkarte heraus. Wenn Sie die Speicherkarte in heißem Zustand berühren, besteht das Risiko, dass Sie sie fallen lassen und die Speicherkarte beschädigt wird.  
Lassen Sie beim Herausnehmen der Speicherkarte Sorgfalt walten.

## Sony-Objektive/Zubehörteile

Verwendung dieses Geräts mit Produkten anderer Hersteller kann seine Leistung beeinträchtigen, was zu Unfällen oder Fehlfunktionen führen kann.

## Info zu den in dieser Anleitung beschriebenen technischen Daten

Die Daten zu Leistung und Spezifikationen sind unter den folgenden Bedingungen definiert, außer wie in dieser Anleitung beschrieben: bei einer normalen Umgebungstemperatur von 25°C, und bei Verwendung eines Akkus, der voll aufgeladen wurde, bis die Ladekontrollleuchte erloschen ist.

## Warnung zum Urheberrecht

Fernsehprogramme, Filme, Videobänder und andere Materialien können urheberrechtlich geschützt sein. Unerlaubtes Aufnehmen solcher Materialien kann gegen die Bestimmungen des Urheberrechts verstoßen.

## Hinweise zu Standortinformationen

Wenn Sie Bilder oder Filme, die Sie mit dieser Kamera aufgenommen haben, ins Internet hochladen und freigeben, während die Standortinformationen mit der speziellen Smartphone-Anwendung verknüpft sind, können Sie die Standortinformationen versehentlich an Dritte weitergeben. Um zu verhindern, dass Dritte Ihre Standortinformationen erhalten, deaktivieren Sie die Funktion [Standortinfos-Verknüpfung] der speziellen Anwendung. DE

## Hinweise zum Entsorgen oder Übertragen dieses Produkts auf andere Besitzer

Wenn Sie dieses Produkt entsorgen oder übertragen, führen Sie unbedingt den folgenden Vorgang durch, um private Daten zu schützen.

- [Einstlg zurücksetzen] → [Initialisieren]

## Hinweise zum Entsorgen oder Übertragen einer Speicherkarte auf andere Besitzer

Durch Ausführen von [Formatieren] oder [Löschen] auf der Kamera oder einem Computer werden die Daten auf der Speicherkarte möglicherweise nicht vollständig gelöscht.

Wenn Sie eine Speicherkarte auf andere Besitzer übertragen, empfehlen wir, die Daten mithilfe von Datenlöschungs-Software vollständig zu löschen. Wenn Sie eine Speicherkarte entsorgen, empfehlen wir, sie physisch zu zerstören.

## Hinweis zur Netzwerkfunktionen

Wenn Sie Netzwerkfunktionen verwenden, können unbeabsichtigte Dritte im Netzwerk abhängig von der Nutzungsumgebung auf die Kamera zugreifen.

Zum Beispiel kann ein unbefugter Zugriff auf die Kamera in Netzwerkumgebungen erfolgen, an die ein anderes Netzwerkgerät angeschlossen ist, oder es kann sich ohne Erlaubnis verbinden. Sony übernimmt keine Verantwortung für Verluste oder Schäden, die durch die Verbindung mit solchen Netzwerkumgebungen verursacht werden.

## Hinweis zum 5-GHz-Band für WLAN

Wenn Sie die WLAN-Funktion im Freien benutzen, stellen Sie das Frequenzband nach dem folgenden Verfahren auf 2,4 GHz ein.

- MENU →  (Netzwerk) → [Wi-Fi] → [Wi-Fi-Frequenzband]

## So schalten Sie Drahtlos-Netzwerkfunktionen (Wi-Fi usw.) vorübergehend aus

Wenn Sie in ein Flugzeug usw. einsteigen, können Sie alle Drahtlos-Netzwerkfunktionen mittels [Flugzeug-Modus] vorübergehend ausschalten.

### Netzkabel

Eventuell sind mehrere Netzkabel im Lieferumfang dieses Gerätes enthalten. Verwenden Sie das für Ihr Land bzw. Ihre Region passende Netzkabel.

### Für Kunden im Vereinigten Königreich, Irland, Malta und Zypern

Verwenden Sie das Netzkabel (A). Aus Sicherheitsgründen ist das Netzkabel (B) nicht für die obigen Länder/Regionen vorgesehen und darf daher dort nicht verwendet werden.

### Für Kunden in anderen EU-Ländern/Regionen und Israel

Verwenden Sie das Netzkabel (B). Aus Sicherheitsgründen ist das Netzkabel (A) nicht für die obigen Länder/Regionen vorgesehen und darf daher dort nicht verwendet werden.

(A)

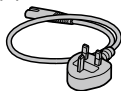

(B)



Die Leistung des Ladegeräts muss von einer von der Funkanlage benötigten Mindestleistung von 2,5 Watt bis zu einer zum Erreichen der maximalen Ladegeschwindigkeit benötigten Höchstleistung von 27 Watt reichen.

Schnellladefähig über USB-PD



# Fehlerbehebung

Falls Probleme mit dem Produkt auftreten, probieren Sie die folgenden Lösungen aus.

❶ Nehmen Sie auf die „Hilfe“ Bezug.

❷ Nehmen Sie den Akku heraus, setzen Sie ihn nach einer Minute wieder ein, und schalten Sie die Stromversorgung ein.

❸ Initialisieren Sie die Einstellungen.

❹ Konsultieren Sie Ihren Händler oder eine lokale autorisierte Kundendienststelle. Zusätzliche Informationen zu diesem Produkt und Antworten zu häufig gestellten Fragen können Sie auf unserer Kundendienst-Website finden.

**Nord-, Mittel- und Südamerika**

<https://www.sony.com/am/support>

**Europa**

<https://www.sony.eu/support>

**Asien-Pazifik, Ozeanien, Naher Osten und Afrika**

<https://www.sony-asia.com/support>

# Verwendbare Speicherkarten

Diese Kamera unterstützt CFexpress Type A-Speicherkarten und SD-Speicherkarten (mit UHS-I und UHS-II kompatibel).

Wenn Sie microSD-Speicherkarten mit dieser Kamera benutzen, achten Sie darauf, den korrekten Adapter zu verwenden.

## Für Standbildaufnahmen

Die folgenden Speicherkarten können verwendet werden.

- CFexpress Type A-Speicherkarten
- SD/SDHC/SDXC-Speicherkarten

## Für Filmaufnahmen

Die Filmaufnahmeformate und kompatible Speicherkarten sind wie folgt.

 Dateiformat	Maximale Aufnahme-Bitrate	Unterstützte Speicherkarten
XAVC HS 4K	280 Mbps	• CFexpress Type A-Speicherkarte (VPG200 oder höher) • SDXC-Karte V60 oder höher
XAVC S 4K	280 Mbps	
XAVC S HD	100 Mbps	• CFexpress Type A-Speicherkarte • SDHC/SDXC-Karte (U3 oder höher)
XAVC S-I 4K	600 Mbps	• CFexpress Type A-Speicherkarte (VPG200 oder höher) • SDXC-Karte V90 oder höher
XAVC S-I HD	222 Mbps	

Information zu Speicherkarten, die für [Zeitlupe&-raffer]-Aufnahmen verwendet werden können, finden Sie in der „Hilfe“.

### Tipp

- Wenn die Aufnahme-Bitrate 200 Mbps beträgt, können Sie auch mit einer SDXC-Karte (U3/V30) aufnehmen.

DE

## Hinweis

- Wenn Sie einen Proxy-Film aufnehmen, ist möglicherweise eine Speicherkarte mit höherer Geschwindigkeit erforderlich.
- CFexpress Type B-Speicherkarten können nicht verwendet werden.
- Wenn eine SDHC-Speicherkarte für die Aufnahme von Filmen über einen längeren Zeitraum verwendet wird, werden die aufgenommenen Filme in Dateien mit einer Größe von 4 GB aufgeteilt.
- Wenn Sie einen Film auf Speicherkarten in Steckplatz 1 und Steckplatz 2 mit den folgenden Kamera-Einstellungen aufnehmen wollen, setzen Sie zwei Speicherkarten mit demselben Dateisystem ein.  
Filme können nicht gleichzeitig aufgezeichnet werden, wenn eine Kombination des exFAT-Dateisystems und des FAT32-Dateisystems verwendet wird.

Speicherkarte	Dateisystem
CFexpress Type A-Speicherkarte, SDXC-Speicherkarte	exFAT
SDHC-Speicherkarte	FAT32

- Laden Sie den Akku ausreichend auf, bevor Sie versuchen, die Datenbankdateien auf der Speicherkarte wiederherzustellen.



# Technische Daten

## Kamera

### [System]

Kameratyp:  
Digitalkamera mit Wechselobjektiv  
Objektiv: Sony E-Bajonett-Objektiv

### [Bildsensor]

Bildformat: 35-mm-Vollbild (35,6 mm  
× 23,8 mm), CMOS-Bildsensor  
Effektive Pixelzahl der Kamera:  
Ca. 12 100 000 Pixel  
Gesamtpixelzahl der Kamera:  
Ca. 12 900 000 Pixel

### [SteadyShot]

Bildstabilisierung mit  
Sensorverschiebung in der Kamera

### [Staubschutz]

Staubschutzfunktion mit  
antistatischer Beschichtung und  
Ultraschallvibrationen

### [Autofokussystem]

Erkennungssystem:  
Phasenerkennungssystem/  
Kontrasterkennungssystem  
Empfindlichkeitsbereich:  
-6 EV bis +20 EV (bei  
ISO 100-Entsprechung, F2,0)

### [Elektronischer Sucher]

Typ: 1,6 cm (0,64-Typ)  
Elektronischer Sucher  
Gesamtzahl von Punkten:  
9 437 184 Punkte  
Vergrößerung: ca. 0,90× mit 50-mm-  
Objektiv bei unendlich, -1 m<sup>-1</sup>  
Augenpunkt: ca. 25 mm vom Okular  
und ca. 21 mm vom Okularrahmen  
bei -1 m<sup>-1</sup>  
Dioptrien-Einstellung:  
-4,0 m<sup>-1</sup> bis +3,0 m<sup>-1</sup>

### [Monitor]

7,5 cm (3,0-Typ) TFT-Ansteuerung,  
Touchpanel  
Gesamtzahl von Punkten:  
1 440 000 Punkte

### [Belichtungssteuerung]

Messmethode: 1 200-Zonen-  
Mehrfeldmessung  
Messbereich: -3 EV bis +20 EV (bei  
ISO 100-Entsprechung mit F2,0-  
Objektiv)  
ISO-Empfindlichkeit (empfohlener  
Belichtungsindex):  
Standbilder: ISO 80 bis ISO 102400  
(erweitert ISO: minimal ISO 40,  
maximal ISO 409600)  
Filme: ISO 80 bis ISO 102400  
äquivalent (Erweiterter  
ISO: maximal äquivalent zu  
ISO 409600)

### [Verschluss]

Typ: Elektronisch gesteuerter Vertikal-  
Schlitzverschluss  
Verschlusszeitbereich:  
Standbilder: 1/8 000 Sekunde bis  
30 Sekunden, BULB  
Filme: 1/8 000 Sekunde bis  
1/4 Sekunde (1/3-EV-Schritte)  
60p-kompatible Geräte  
(50p-kompatible Geräte):  
bis zu 1/60 (1/50) Sekunde  
im Modus AUTO (bis  
zu 1/30 (1/25) Sekunde  
im Langverschlusszeit-  
Automatikmodus)  
Blitzsynchronzeit: 1/250 Sekunde  
(bei Verwendung eines von Sony  
hergestellten Blitzgerätes)

DE

## [Aufnahmeformat]

Dateiformat: JPEG (DCF Ver. 2.0, Exif Ver. 2.32, MPF Baseline-konform), HEIF (MPEG-A MIAF-konform), RAW (Sony ARW 5.0-Format-konform)

Filme (XAVC HS-Format):

XAVC Ver. 2.1: mit dem MP4-Format konform

Video: MPEG-H HEVC/H.265

Audio: LPCM 2ch (48 kHz 16 Bit),

LPCM 4ch (48 kHz 24 Bit)\*1

LPCM 2ch (48 kHz 24 Bit)\*1

MPEG-4 AAC-LC 2ch\*2

Filme (XAVC S-Format):

XAVC Ver. 2.1: mit dem MP4-Format konform

Video: MPEG-4 AVC/H.264

Audio: LPCM 2ch (48 kHz 16 Bit),

LPCM 4ch (48 kHz 24 Bit)\*1

LPCM 2ch (48 kHz 24 Bit)\*1

MPEG-4 AAC-LC 2ch\*2

\*1 Bei Verwendung von Zubehör, das 4ch-Ausgabe und 24 Bit unterstützt, mit dem Multi-Interface-Schuh

\*2 Proxyfilme

## [Speichermedium]

SLOT 1/SLOT 2:

Steckplätze für

CFexpress Type A-Speicherkarten und SD-Karten (mit UHS-I und UHS-II kompatibel)

## [Eingänge/Ausgänge]

Anschluss USB Type-C:

SuperSpeed USB 5 Gbps (USB 3.2)

Mit USB Power Delivery kompatibel

Multi/Micro-USB-Buchse\*:

Hi-Speed USB (USB 2.0)

\* Unterstützt Micro-USB-kompatible Geräte.

HDMI: HDMI-Anschluss des Typs A

Buchse  (Mikrofon):

Ø 3,5-mm-Stereo-Minibuchse

Buchse  (Kopfhörer):

Ø 3,5-mm-Stereo-Minibuchse

## [Allgemeines]

Nenneingangsleistung:

7,2 V , 4,3 W

Betriebstemperatur:

0 bis 40 °C

Lagertemperatur:

-20 bis 55 °C

Abmessungen (B / H / T) (ca.):

128,9 × 96,9 × 80,8 mm

128,9 × 96,9 × 69,7 mm

(vom Griff zum Monitor)

Gewicht (ca.):

699 g (inklusive Akku, SDXC-Speicherkarte)

## [Drahtloses LAN]

WW271448

Unterstütztes Format:

IEEE 802.11 a/b/g/n/ac

Frequenzband: 2,4 GHz/5 GHz

Sicherheit: WEP/WPA-PSK/

WPA2-PSK/WPA3-SAE

Verbindungsmethode:

Wi-Fi Protected Setup™ (WPS)/

Manuell

Zugriffsmethode: Infrastruktur-Modus

## [NFC]

Tag-Typ:

NFC Forum Type 3 Tag-konform

## [Bluetooth-Kommunikation]

Bluetooth-Standard Ver. 5.0

Frequenzband: 2,4 GHz

## Akku-Ladegerät

### BC-QZ1/BC-QZ1T

Nenneingangsleistung:

100 - 240 V , 50/60 Hz, 0,38 A

Nennausgangsleistung:

8,4 V , 1,6 A

### Akku NP-FZ100

Nennspannung: 7,2 V 

Änderungen, die dem technischen Fortschritt dienen, bleiben vorbehalten.

## Info zur Bilddatenkompatibilität

- Diese Kamera entspricht dem von der JEITA (Japan Electronics and Information Technology Industries Association) aufgestellten DCF (Design rule for Camera File system)-Universalstandard.
- Werden mit dieser Kamera aufgenommene Bilder auf Fremdgeräten bzw. mit Fremdgeräten aufgenommene oder bearbeitete Bilder auf dieser Kamera wiedergegeben, kann eine einwandfreie Wiedergabe nicht garantiert werden.

## Markenzeichen

- XAVC S und **XAVC S** sind eingetragene Markenzeichen von Sony Corporation.
- XAVC HS und **XAVC HS** sind eingetragene Markenzeichen von Sony Corporation.
- Mac ist ein eingetragenes Markenzeichen von Apple Inc. in den Vereinigten Staaten und anderen Ländern.
- USB Type-C® und USB-C® sind eingetragene Markenzeichen von USB Implementers Forum.
- Die Begriffe HDMI und HDMI High-Definition Multimedia Interface sowie das HDMI-Logo sind Marken oder eingetragene Marken von HDMI Licensing Administrator, Inc. in den Vereinigten Staaten und anderen Ländern.
- Microsoft und Windows sind eingetragene Markenzeichen oder Markenzeichen der Microsoft Corporation in den Vereinigten Staaten und/oder in anderen Ländern.
- Das SDXC-Logo ist ein Markenzeichen von SD-3C, LLC.
- CFexpress Type A-Logo ist ein Markenzeichen der CompactFlash Association.
- Wi-Fi, das Wi-Fi-Logo und Wi-Fi Protected Setup sind eingetragene Markenzeichen bzw. Markenzeichen der Wi-Fi Alliance.
- Das N-Zeichen ist ein Markenzeichen oder eingetragenes Markenzeichen von NFC Forum, Inc. in den Vereinigten Staaten und anderen Ländern.

- Der Bluetooth®-Schriftzug und die Logos sind eingetragene Markenzeichen im Besitz der Bluetooth SIG, Inc., und jeder Gebrauch dieser Zeichen erfolgt durch die Sony Corporation unter Lizenz.
- QR Code ist ein Markenzeichen der Denso Wave Inc.
- Außerdem sind die in dieser Anleitung verwendeten System- und Produktbezeichnungen im Allgemeinen Markenzeichen oder eingetragene Markenzeichen ihrer jeweiligen Entwickler oder Hersteller. Die Zeichen ™ oder ® werden jedoch nicht in allen Fällen in dieser Anleitung verwendet.



Zusätzliche Informationen zu diesem Produkt und Antworten zu häufig gestellten Fragen können Sie auf unserer Kundendienst-Website finden.

<https://www.sony.net/>

DE

# ¡Vea la Guía de ayuda!



La "Guía de ayuda" es un manual online que puede leer en su ordenador o smartphone. Consúltela para ver detalles sobre los elementos de menú, uso avanzado, y la información más reciente sobre la cámara.



Escanee aquí

[https://rd1.sony.net/help/ilc/2410/h\\_zz/](https://rd1.sony.net/help/ilc/2410/h_zz/)

ILCE-7SM3 Guía de ayuda



## Manual de instrucciones (este libro)



**Este manual presenta algunas funciones básicas.**

Para la guía de inicio rápido, consulte "Guía de inicio" (página 3). La "Guía de inicio" presenta los procedimientos iniciales desde cuando usted abre el paquete hasta que libera el obturador para hacer la primera toma.

## Guía en la cámara



**La [Guía en la cámara] muestra explicaciones de los elementos de menú en el monitor de la cámara.**

Usted puede ver información rápidamente durante la toma. En la pantalla de menú, seleccione el elemento del que quiera ver una descripción y después pulse el botón  (Borrar).

## 1: Comprobación de la cámara y los elementos suministrados

El número entre paréntesis indica el número de piezas.

- Cámara (1)

- Cargador de batería (1)



- Cable de alimentación (1)\*  
(suministrado en algunos países/regiones)



\* Es posible que con este equipo se suministren varios cables de alimentación. Utilice el adecuado para su país o región. Consulte la página 14.

- Batería recargable NP-FZ100 (1)



- Cable USB Type-C® (1)

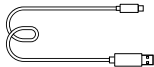

- Correa de bandolera (1)

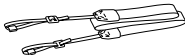

- Tapa de caja (1) (Colocada en la cámara)



- Protector de cable (1)



- Tapa de zapata (1) (Colocada en la cámara)



- Caperuza de ocular (1)  
(Colocada en la cámara)



- Manual de instrucciones (1)  
(este manual)

- Guía de referencia (1)

## 2: Preparación de la batería

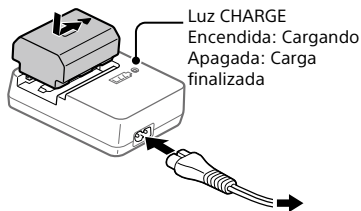

A una toma de corriente de la pared

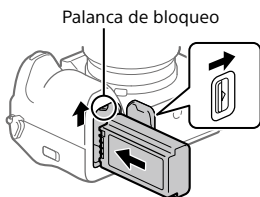

---

### 1 Inserte la batería en el cargador de batería y conéctelo a una toma de corriente de la pared utilizando el cable de alimentación (suministrado).

- Coloque la batería en el cargador de batería en la dirección de ▲. Deslice la batería en la dirección de la flecha a tope.

---

### 2 Inserte la batería en la cámara.

- Abra la cubierta de la batería e inserte la batería mientras presiona la palanca de bloqueo.

---

Esta cámara es compatible con USB-PD (USB Power Delivery). Cuando hay un dispositivo compatible con USB-PD conectado a la cámara, se puede cargar rápidamente. Se recomienda utilizar un dispositivo USB-PD compatible con una salida de 9 V/3 A o 9 V/2 A



### 3: Inserción de una tarjeta de memoria en la cámara

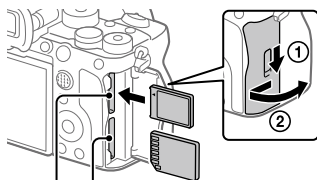

Ranura 1 Ranura 2

**Abra la cubierta de la tarjeta de memoria e inserte la tarjeta de memoria en la ranura 1 teniendo en cuenta la orientación de la tarjeta. Después, cierre la cubierta.**

- Tanto la ranura 1 como la ranura 2 de esta cámara admiten tarjetas de memoria CFexpress Type A y tarjetas de memoria SD. La ranura 1 se utiliza en los ajustes predeterminados. Para ver detalles sobre el método de configuración, consulte la "Guía de ayuda".
- Cuando utilice una tarjeta de memoria con esta cámara por primera vez, formatee la tarjeta utilizando la cámara para así estabilizar el rendimiento de la tarjeta de memoria.

ES

### 4: Colocación de un objetivo

**1 Monte el objetivo alineando las dos marcas de índice blancas (índices de montura) del objetivo y la cámara.**

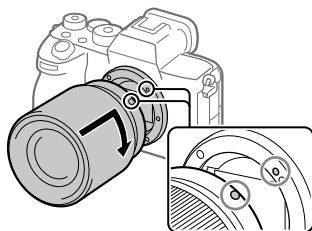

ES

5

---

**2** Mientras empuja el objetivo ligeramente hacia la cámara, gírelo despacio en la dirección de la flecha hasta que produzca un chasquido en posición bloqueada.

---

## 5: Configuración inicial de la cámara

Si establece una conexión Bluetooth (emparejamiento) entre la cámara y un smartphone, puede realizar la configuración inicial de la cámara, como aplicar los ajustes de fecha y hora del smartphone. Instale la aplicación dedicada en su smartphone de antemano y, a continuación, siga los pasos 1 a 3 que encontrará en "Procedimientos para la configuración inicial de la cámara".

### ■ Instalación de la aplicación para smartphone dedicada



Instale la aplicación de la página web siguiente. Además, actualice la aplicación dedicada a la versión más reciente. Las especificaciones de la aplicación dedicada pueden variar sin previo aviso.

<https://www.sony.net/ca/>

### ■ Procedimientos para la configuración inicial de la cámara

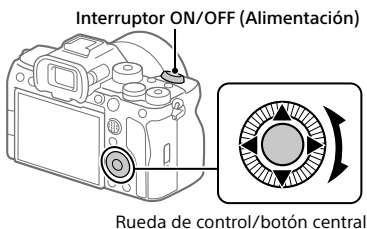

---

**1** Ajuste el interruptor ON/OFF (Alimentación) en "ON" para encender la cámara.

---

**2** Seleccione el idioma deseado y después pulse el centro de la rueda de control.

---

**3** Siga las instrucciones en la pantalla de la cámara para conectar la cámara con el smartphone y realizar la configuración inicial.

- También puede configurar o cambiar la configuración inicial que haga ahora más adelante desde el MENU de la cámara.
- 

**Emparejamiento de la cámara con el smartphone más adelante (Conex. smartphone)**



Para ver detalles sobre el método de conexión, consulte la siguiente URL de la Guía de ayuda:

[https://rd1.sony.net/help/ilc/2410\\_pairing/h\\_zz/](https://rd1.sony.net/help/ilc/2410_pairing/h_zz/)

## 6: Toma de imágenes fijas

ES

---

**1** Gire el dial de modo y ajústelo en **AUTO** (Modo automático.) mientras pulsa el botón de liberación del bloqueo en el centro del dial.

El modo de toma se ajustará en  (Auto. inteligente).

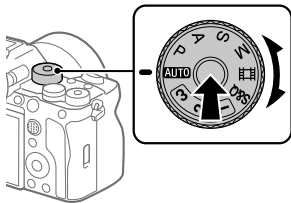

---

**2** Pulse el botón disparador hasta la mitad para enfocar.

---

**3** Pulse el botón disparador a fondo.

---

## Funciones disponibles con un smartphone (Creators' App)

Con la aplicación del smartphone Creators' App, puede tomar una imagen mientras controla la cámara utilizando un smartphone o transferir las imágenes grabadas en la cámara al smartphone.

Descargue e instale la aplicación Creators' App desde la tienda de aplicaciones de su smartphone. Si Creators' App ya está instalado en su smartphone, asegúrese de actualizarlo a la versión más reciente.



Para ver detalles sobre Creators' App, consulte el sitio web siguiente.

**<https://www.sony.net/ca/>**

### Sugerencia

- También puede instalar Creators' App escaneando el QR Code mostrado en la pantalla de la cámara utilizando el smartphone.

### Nota

- Dependiendo de las actualizaciones de las versiones futuras, los procedimientos operacionales o las visualizaciones en pantalla están sujetos a cambios sin previo aviso.

## Smartphones compatibles

Consulte la página de soporte para obtener la información más reciente.  
<https://www.sony.net/ca/help/mobile/>

- Para ver detalles sobre las versiones de Bluetooth compatibles con su smartphone, visite el sitio web del producto para su smartphone.

# Gestión y edición de imágenes en un ordenador

Si conecta la cámara a un ordenador usando un cable USB o insertando la tarjeta de memoria de la cámara en el ordenador, podrá importar imágenes grabadas.

Puede realizar la toma remota desde un ordenador y ajustar o desarrollar imágenes RAW grabadas con la cámara utilizando el paquete de software Imaging Edge Desktop.

Para ver detalles sobre el software de ordenador, consulte la URL siguiente:

<https://www.sony.net/disoft/>

## Creators' Cloud

Creators' Cloud es una solución en la nube que integra aplicaciones y servicios de producción.

Creators' Cloud ofrece servicios y aplicaciones a creadores de varias producciones.

La disponibilidad de Creators' Cloud y los servicios compatibles varían en función del país o la región.



Para ver detalles sobre Creators' Cloud y el estado de soporte de cada servicio, consulte el sitio web siguiente.  
**<https://www.sony.net/cc/>**

## Notas sobre la utilización de la cámara

Nombre del producto: Cámara Digital  
Modelo: ILCE-7SM3

**Junto con esta sección, consulte también "Precauciones" en la Guía de ayuda.**

### Notas sobre el manejo del producto

- Esta cámara se ha diseñado para ser a prueba de polvo y salpicaduras, pero no se garantiza una completa prevención frente a la penetración de polvo o gotas de agua.
- No deje el objetivo o el visor expuesto a una fuente de luz fuerte tal como la luz solar. Debido a la función de condensación del objetivo, si lo hace podrá ocasionar humo, fuego, o un mal funcionamiento dentro del cuerpo de la cámara o el objetivo. Si tiene que dejar la cámara expuesta a una fuente de luz tal como la luz solar, coloque la tapa del objetivo en el objetivo.
- Si en la cámara entra la luz del sol o una fuente luminosa intensa a través del objetivo, se pueden concentrar los rayos en el interior de la cámara y ocasionar humo o fuego.

Coloque la tapa del objetivo cuando almacene la cámara. Cuando tome imágenes con iluminación de fondo, mantenga el sol suficientemente alejado del ángulo de visión.

Tenga en cuenta que es posible que se produzca humo o fuego aunque la fuente luminosa esté ligeramente alejada del ángulo de visión.

- No exponga el objetivo ni el visor directamente a haces tales como haces de láser. Esto podría dañar el sensor de imagen o el interior del visor y ocasionar un mal funcionamiento de la cámara.
- No mire a la luz solar o a una fuente de luz fuerte a través del objetivo cuando este esté desmontado. Esto podría resultar en daños irreparables a los ojos.
- Esta cámara (incluyendo los accesorios) tiene un imán (o imanes) que puede interferir con marcapasos, válvulas de derivación programables para el tratamiento de la hidrocefalia, o con otros aparatos médicos. No ponga la cámara cerca de personas que utilicen dichos aparatos médicos. Consulte con su médico antes de utilizar esta cámara si utiliza cualquiera de dichos aparatos médicos.
- Aumente el volumen gradualmente. Los ruidos altos repentinos pueden dañar los oídos. Preste especial atención al escuchar por auriculares.

- No deje la cámara, los accesorios suministrados, o las tarjetas de memoria al alcance de niños pequeños. Podrían ser tragados accidentalmente. Si ocurre esto, consulte a un médico inmediatamente.

## **Notas sobre el monitor y el visor electrónico**

- El monitor y el visor electrónico están fabricados utilizando tecnología de muy alta precisión, y más del 99,99 % de los píxeles son operativos para uso efectivo. Sin embargo, es posible que haya algunos puntos pequeños negros y/o brillantes (de color blanco, rojo, azul o verde) que aparezcan constantemente en el monitor y en el visor electrónico. Estos puntos son normales debido al proceso de fabricación y no afectan a las imágenes de ninguna forma.
- Cuando tome imágenes con el visor, es posible que sienta síntomas como cansancio de la vista, fatiga, mareo, o náusea. Se recomienda descansar a intervalos regulares cuando esté tomando imágenes con el visor.
- Si el monitor o el visor electrónico está dañado, deje de utilizar la cámara inmediatamente. Las partes dañadas pueden causarle daño en las manos, la cara, etc.

## **Notas sobre la toma continua**

Durante la toma continua, el monitor o el visor podrá parpadear entre la pantalla de toma y una pantalla negra. Si continúa observando la pantalla en esta situación, puede que note síntomas incómodos tal como una sensación de no encontrarse bien. Si nota síntomas incómodos, deje de utilizar la cámara, y consulte a su médico según sea necesario.

## **Notas sobre la grabación/transmisión durante largos periodos de tiempo o grabación de películas 4K**

- El cuerpo de la cámara y la batería se podrán volver calientes durante el uso, lo cual es normal.
- Si la misma parte de su piel toca la cámara durante un largo periodo de tiempo mientras está utilizando la cámara, aunque usted no sienta que la cámara está caliente, podrá ocasionar síntomas de una quemadura de baja temperatura tal como coloración roja o ampollas. Preste atención especial en las situaciones siguientes si utiliza un trípode, etc.
  - Cuando utilice la cámara en un entorno de alta temperatura
  - Cuando alguien con mala circulación de sangre o sensación de deterioro de la piel utilice la cámara
  - Cuando utilice la cámara con [Temp. APAGA auto] ajustado en [Alto].



## Notas sobre la utilización de tarjetas de memoria

- Cuando termine la grabación, es posible que la tarjeta de memoria se caliente. Esto no es un malfuncionamiento.
- Si aparece  (icono de aviso de recalentamiento) en el monitor, no extraiga la tarjeta de memoria de la cámara enseñuida. En lugar de ello, espere un rato después de apagar la cámara y, después, extraiga la tarjeta de memoria. Si toca la tarjeta de memoria mientras está caliente, puede dejarla caer y la tarjeta de memoria puede dañarse. Tenga cuidado cuando extraiga la tarjeta de memoria.

## Objetivos/accesorios de Sony

El uso de esta unidad con productos de otros fabricantes puede afectar a su rendimiento, provocando accidentes o mal funcionamiento.

## Acerca de las especificaciones de datos descritas en este manual

Los datos sobre el rendimiento y las especificaciones se han definido en las condiciones siguientes, excepto en los casos descritos de otro modo en este manual: a una temperatura ambiente de 25 °C y utilizando una batería que ha sido cargada completamente hasta que se ha apagado la luz de carga.

## Aviso sobre los derechos de autor

Los programas de televisión, películas, cintas de vídeo y demás materiales pueden estar protegidos por copyright. La grabación no autorizada de tales materiales puede ir en contra de los artículos de las leyes de copyright.

## Notas sobre la información de ubicación

Si sube a Internet imágenes o vídeos tomados con esta cámara y los comparte mientras la información de la ubicación está vinculada con la aplicación para smartphone dedicada, podría revelar accidentalmente información sobre su ubicación a otras personas. Para evitar que otras personas obtengan información sobre su ubicación, desactive la función [Vinculación información ubicación] de la aplicación dedicada.

## Notas sobre cómo desechar o transferir este producto a otras personas

Cuando deseche o transfiera este producto a otras personas, asegúrese de realizar la operación siguiente para proteger la información privada.

- [Restablecer ajuste] → [Inicializar]

## Notas sobre cómo desechar o transferir una tarjeta de memoria a otras personas

Es posible que la ejecución de [Formatear] o [Borrar] en la cámara o en un ordenador no borre completamente los datos de la tarjeta de memoria. Cuando transfiera una tarjeta de memoria a otras personas, le recomendamos que borre los datos completamente utilizando un software de borrado de datos. Cuando deseche una tarjeta de memoria, le recomendamos que la destruya físicamente.

## Nota sobre las funciones de red

Cuando utilice las funciones de red, cualquier persona en la red podría acceder a la cámara, dependiendo del entorno de uso.

Por ejemplo, podría producirse un acceso no autorizado a la cámara en entornos de red en los que haya otro dispositivo de red conectado o se pueda conectar sin permiso. Sony no admitirá responsabilidad alguna por ninguna pérdida o daño causados por la conexión a tales entornos de red.

## Nota sobre la banda de 5 GHz para LAN inalámbrica

Cuando utilice la función LAN inalámbrica en exteriores, ajuste la banda a 2,4 GHz siguiendo el procedimiento de abajo.

- MENU →  (Red) → [Wi-Fi] → [Banda de frec. Wi-Fi]

## Cómo desactivar las funciones de red inalámbrica (Wi-Fi, etc.) temporalmente

Cuando embarque en un avión, etc., puede desactivar todas las funciones de red inalámbrica temporalmente utilizando [Modo avión].

### Cable de alimentación

Es posible que con este equipo se suministren varios cables de alimentación. Utilice el adecuado para su país o región.

#### Para clientes en Reino Unido, Irlanda, Malta y Chipre

Utilice el cable de alimentación (A). Por razones de seguridad, el cable de alimentación (B) no está pensado para los países/regiones de arriba y, por lo tanto, no debe ser utilizado allí.

#### Para clientes en otros países/regiones de la UE e Israel

Utilice el cable de alimentación (B). Por razones de seguridad, el cable de alimentación (A) no está pensado para los países/regiones de arriba y, por lo tanto, no debe ser utilizado allí.

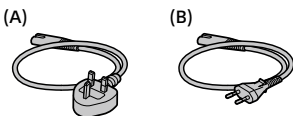

La potencia suministrada por el cargador debe ser de entre un mínimo de 2,5 vatios requeridos por el equipo radioeléctrico y un máximo de 27 vatios a fin de alcanzar la máxima velocidad de carga.

Carga rápida mediante USB PD



# Tarjetas de memoria que se pueden utilizar

Esta cámara admite tarjetas de memoria CFexpress Type A y tarjetas de memoria SD (compatibles con UHS-I y UHS-II).

Cuando utilice tarjetas de memoria microSD con esta cámara, asegúrese de utilizar el adaptador adecuado.

## Para la toma de imágenes fijas

Se pueden utilizar las tarjetas de memoria siguientes.

- Tarjetas de memoria CFexpress Type A
- Tarjetas de memoria SD/SDHC/SDXC

## Para la grabación de películas

Los formatos de grabación de película y tarjetas de memoria compatibles son los siguientes.

 Formato archivo	Velocidad de bits máxima que se puede grabar	Tarjeta de memoria admitida
XAVC HS 4K	280 Mbps	• Tarjeta de memoria CFexpress Type A (VPG200 o superior) • Tarjeta SDXC V60 o superior
XAVC S 4K	280 Mbps	
XAVC S HD	100 Mbps	• Tarjeta de memoria CFexpress Type A • Tarjeta SDHC/SDXC (U3 o superior)
XAVC S-I 4K	600 Mbps	• Tarjeta de memoria CFexpress Type A (VPG200 o superior) • Tarjeta SDXC V90 o superior
XAVC S-I HD	222 Mbps	

Para ver información sobre las tarjetas de memoria que se pueden utilizar para la toma [Cám. lenta + ráp], consulte la "Guía de ayuda".

### Sugerencia

- Cuando la velocidad de bits de grabación es de 200 Mbps también puede grabar utilizando una tarjeta SDXC (U3/V30).

**Nota**

- Cuando se graba una película proxy, es posible que se requiera una tarjeta de memoria de mayor velocidad.
- No se pueden utilizar tarjetas de memoria CFexpress Type B.
- Cuando se utiliza una tarjeta de memoria SDHC para grabar películas durante periodos de tiempo prolongados, las películas grabadas se dividen en archivos con un tamaño de 4 GB
- Cuando grabe una película en tarjetas de memoria en ambas ranuras 1 y 2 con los ajustes de cámara siguientes, inserte dos tarjetas de memoria con el mismo sistema de archivo.

Las películas no se pueden grabar simultáneamente cuando se utiliza una combinación de sistema de archivo exFAT y el sistema de archivo FAT32.

Tarjeta de memoria	Sistema de archivo
Tarjeta de memoria CFexpress Type A, tarjeta de memoria SDXC	exFAT
Tarjeta de memoria SDHC	FAT32

- Cargue la batería suficientemente antes de intentar recuperar los archivos de base de datos de la tarjeta de memoria.

# Especificaciones

## Cámara

### [Sistema]

Tipo de cámara:

Cámara Digital de Lentes  
Intercambiables

Objetivo: Objetivo de montura E de  
Sony

### [Sensor de imagen]

Formato de imagen: Fotograma  
completo de 35 mm (35,6 mm ×  
23,8 mm), sensor de imagen CMOS

Número efectivo de píxeles de la  
cámara:

Aprox. 12 100 000 píxeles

Número total de píxeles de la cámara:

Aprox. 12 900 000 píxeles

### [SteadyShot]

Sistema de estabilización de imagen  
con sensor de movimiento en la  
cámara

### [Antipolvo]

Función antipolvo que implementa  
la capa antiestática y vibración  
ultrasónica

### [Sistema de enfoque automático]

Sistema de detección: Sistema de  
detección de fase/Sistema de  
detección de contraste

Rango de sensibilidad: -6 EV a +20 EV  
(en equivalente a ISO 100, F2,0)

### [Visor electrónico]

Tipo: Visor electrónico de 1,6 cm  
(tipo 0,64)

Número total de puntos:  
9 437 184 puntos

Aumento: Aprox. 0,90× con objetivo  
de 50 mm a infinito, -1 m<sup>-1</sup>

Punto de ojo: Aprox. 25 mm desde  
el ocular y aprox. 21 mm desde el  
cuadro del ocular a -1 m<sup>-1</sup>

Ajuste de dioptrías:  
-4,0 m<sup>-1</sup> a +3,0 m<sup>-1</sup>

### [Monitor]

Unidad TFT de 7,5 cm (tipo 3,0), panel  
táctil

Número total de puntos:  
1 440 000 puntos

### [Control de exposición]

Método de medición: Medición  
evaluativa en 1 200 zonas

Rango de medición: -3 EV a +20 EV  
(en equivalente a ISO 100 con  
objetivo F2,0)

Sensibilidad ISO (Índice de exposición  
recomendado):

Imágenes fijas: ISO 80 a

ISO 102400 (ISO extendido: Mínimo  
ISO 40, máximo ISO 409600)

Películas: Equivalente a ISO 80 -  
ISO 102400 (ISO extendido:

Máximo equivalente a ISO 409600)

### [Obturador]

Tipo: Controlado electrónicamente,  
travesía vertical, tipo plano focal

Gama de velocidades:

Imágenes fijas: 1/8 000 de

segundo a 30 segundos, BULB

Películas: 1/8 000 de segundo a

1/4 de segundo (pasos de 1/3 EV)

Dispositivos compatibles con 60p  
(dispositivos compatibles con  
50p):

Hasta 1/60 (1/50) de segundo en  
modo AUTO (hasta 1/30 (1/25) de  
segundo en modo Auto obturador  
lento)

Velocidad de sincronización del flash:  
1/250 de segundo (cuando se  
utiliza un flash fabricado por Sony)

### [Formato de grabación]

Formato de archivo: JPEG (cumple  
con DCF Ver. 2.0, Exif Ver. 2.32,  
MPF Baseline), HEIF (cumple con  
MPEG-A MIAF), RAW (cumple con  
formato Sony ARW 5.0)

Películas (formato XAVC HS):

XAVC Ver 2.1: Cumple con el  
formato MP4

Vídeo: MPEG-H HEVC/H.265

Audio: LPCM 2 canales (48 kHz  
16 bits), LPCM 4 canales (48 kHz  
24 bits)\*1

LPCM 2 canales (48 kHz 24 bits)\*1

MPEG-4 AAC-LC 2 canales\*2

Películas (formato XAVC S):

XAVC Ver 2.1: Cumple con el  
formato MP4

Vídeo: MPEG-4 AVC/H.264

Audio: LPCM 2 canales (48 kHz  
16 bits), LPCM 4 canales (48 kHz  
24 bits)\*1

LPCM 2 canales (48 kHz 24 bits)\*1

MPEG-4 AAC-LC 2 canales\*2

\*1 Cuando se utilizan accesorios  
que admiten salida de 4 canales  
y 24 bits con la zapata de interfaz  
múltiple

\*2 Películas proxy

### [Soporte de grabación]

SLOT 1/SLOT 2:

Ranuras para tarjetas de memoria  
CFexpress Type A y tarjetas SD  
(compatibles con UHS-I y UHS-II)

### [Terminales de entrada/salida]

Terminal USB Type-C:

SuperSpeed USB 5 Gbps (USB 3.2)

Compatible con USB Power  
Delivery

Terminal multi/micro USB\*:

Hi-Speed USB (USB 2.0)

\* Admite dispositivos compatibles  
con micro USB.

HDMI: Terminal HDMI Type-A

Terminal  (Micrófono):

Minitoma estéreo de  $\varnothing$  3,5 mm

Terminal  (Auriculares):

Minitoma estéreo de  $\varnothing$  3,5 mm

### [General]

Entrada nominal: 7,2 V  4,3 W

Temperatura de funcionamiento:  
0 a 40 °C

Temperatura de almacenamiento:  
-20 a 55 °C

Dimensiones (An/Al/Pr) (aprox.):

128,9 × 96,9 × 80,8 mm

128,9 × 96,9 × 69,7 mm

(desde la empuñadura al monitor)

Peso (aprox.):

699 g (incluyendo la batería y la  
tarjeta de memoria SDXC)

### [LAN inalámbrica]

WW271448

Formato admitido:

IEEE 802.11 a/b/g/n/ac

Banda de frecuencia: 2,4 GHz/5 GHz

Seguridad: WEP/WPA-PSK/

WPA2-PSK/WPA3-SAE

Método de conexión:

Wi-Fi Protected Setup™ (WPS)/  
Manual

Método de acceso: Modo

Infraestructura

### [NFC]

Tipo de etiqueta: cumple con  
NFC Forum Type 3 Tag

### [Comunicaciones Bluetooth]

Estándar Bluetooth Ver. 5.0

Banda de frecuencia: 2,4 GHz

## Cargador de batería

### BC-QZ1/BC-QZ1 T

Entrada nominal:

100 - 240 V  $\sim$  50/60 Hz 0,38 A

Salida nominal: 8,4 V  $\equiv$  1,6 A

### Batería recargable NP-FZ100

Tensión nominal: 7,2 V  $\equiv$

El diseño y las especificaciones están sujetos a cambio sin previo aviso.

## Acercas de la compatibilidad de los datos de imagen

- Esta cámara cumple con la norma universal DCF (Design rule for Camera File system) establecida por la JEITA (Japan Electronics and Information Technology Industries Association).
- No se garantiza la reproducción en otros equipos de imágenes grabadas con la cámara ni la reproducción en la cámara de imágenes grabadas o editadas con otros equipos.

## Marcas comerciales

- XAVC S y **XAVC S** son marcas comerciales registradas de Sony Corporation.
- XAVC HS y **XAVC HS** son marcas comerciales registradas de Sony Corporation.
- Mac es una marca comercial de Apple Inc., registrada en Estados Unidos y en otros países.
- USB Type-C® y USB-C® son marcas comerciales registradas de USB Implementers Forum.
- Los términos HDMI y HDMI High-Definition Multimedia Interface, y el Logotipo HDMI son marcas comerciales o marcas registradas de HDMI Licensing Administrator, Inc. en los Estados Unidos y en otros países.
- Microsoft y Windows son marcas comerciales registradas o marcas comerciales de Microsoft Corporation en Estados Unidos y/o en otros países.
- El logotipo de SDXC es una marca comercial de SD-3C, LLC.
- CFexpress Type A Logo es una marca comercial de CompactFlash Association.
- Wi-Fi, el logotipo de Wi-Fi y Wi-Fi Protected Setup son marcas comerciales registradas o marcas comerciales de Wi-Fi Alliance.
- N Mark es una marca comercial o una marca comercial registrada de NFC Forum, Inc. en los Estados Unidos y en otros países.



- La marca de la palabra Bluetooth® y los logotipos son marcas comerciales registradas propiedad de Bluetooth SIG, Inc. y cualquier uso de tales marcas por parte de Sony Corporation se hace bajo licencia.
- QR Code es una marca comercial de Denso Wave Inc.
- Además, los nombres de sistemas y productos utilizados en este manual son, en general, marcas comerciales o marcas comerciales registradas de sus respectivos desarrolladores o fabricantes. Sin embargo, las marcas ™ o ® podrán no haber sido utilizadas en todos los casos en este manual.



En nuestra página web de atención al cliente se puede encontrar información adicional sobre este producto y obtener respuestas a las preguntas más frecuentes.

<https://www.sony.net/>

# Consulta la Guida!



La "Guida" è un manuale on-line consultabile dal computer o dallo smartphone. Farvi riferimento per i dettagli sulle voci dei menu, sull'uso avanzato, e sulle informazioni più recenti sulla fotocamera.



Scansionare  
qui

[https://rd1.sony.net/help/ilc/2410/h\\_zz/](https://rd1.sony.net/help/ilc/2410/h_zz/)

ILCE-7SM3 Guida



## Istruzioni per l'uso (il presente manuale)



Questo manuale descrive le funzioni di base.

Per la guida introduttiva, vedere "Guida di avvio" (pagina 3).

La "Guida di avvio" descrive le procedure iniziali, dall'apertura della confezione al primo scatto.

## Guida nella fotocam.



La [Guida nella fotocam.] mostra spiegazioni delle voci dei menu sul monitor della fotocamera.

Fornisce rapidamente informazioni durante la ripresa.

Nella schermata del menu selezionare una voce per cui si desidera visualizzare una descrizione, quindi premere il tasto  (Cancellazione).

## 1: controllo della fotocamera e degli accessori in dotazione

Il numero fra parentesi indica il numero dei pezzi.

- Fotocamera (1)

- Carica-batteria (1)



- Cavo di alimentazione (1)\* (in dotazione in alcune nazioni/ aree geografiche)



\* Con questa apparecchiatura potrebbero venire forniti più cavi di alimentazione. Utilizzare quello appropriato che corrisponde alla propria nazione/area geografica. Vedere pagina 14.

- Pacco Batteria Ricaricabile NP-FZ100 (1)



- Cavo USB Type-C® (1)

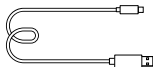

- Tracolla (1)

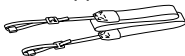

- Cappuccio per Corpo Macchina (1) (montata sulla fotocamera)



- Protezione cavi (1)



- Cappuccio per slitta (1) (montata sulla fotocamera)



- Conchiglia oculare (1) (montata sulla fotocamera)



- Istruzioni per l'uso (1) (il presente manuale)

- Guida di riferimento (1)

## 2: preparazione del pacco batteria

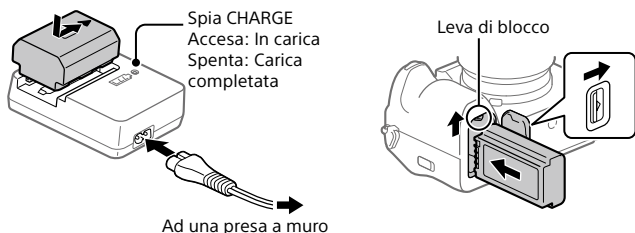

### 1 Inserire il pacco batteria nel carica-batteria e collegarlo a una presa a muro usando il cavo di alimentazione (in dotazione).

- Posizionare il pacco batteria sul carica-batteria, nella direzione di ▲. Far scorrere il pacco batteria nella direzione della freccia fino a quando non si arresta.

### 2 Inserire il pacco batteria nella fotocamera.

- Aprire il coperchio della batteria, quindi inserire il pacco batteria tenendo premuta la leva di blocco.

Questa fotocamera è compatibile con USB-PD (USB Power Delivery). Quando un dispositivo compatibile con USB-PD è collegato alla fotocamera, è possibile eseguire una ricarica rapida. Si consiglia di usare un dispositivo USB-PD che sia compatibile con un'uscita di 9 V/3 A o 9 V/2 A.

### 3: inserimento di una scheda di memoria nella fotocamera

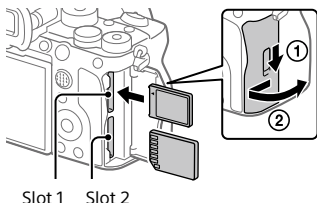

**Aprire il coperchio della scheda di memoria e inserire la scheda di memoria nello slot 1, prestando attenzione all'orientamento della scheda di memoria. Quindi chiudere il coperchio.**

- Sia lo slot 1 che lo slot 2 di questa fotocamera supportano le schede di memoria CFexpress Type A e le schede di memoria SD. Lo slot 1 è utilizzato nelle impostazioni predefinite. Per i dettagli sul metodo di impostazione, consultare la "Guida".
- Quando si utilizza per la prima volta una scheda di memoria con questa fotocamera, formattare la stessa nella fotocamera per stabilizzarne le prestazioni.

IT

### 4: montaggio di un obiettivo

- 1 Montare l'obiettivo allineando i due segni dell'indice di colore bianco (indici di montaggio) sull'obiettivo e sulla fotocamera.**

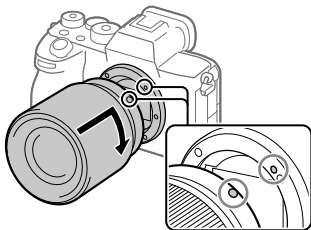

- 
- 2** Spingendo leggermente l'obiettivo verso la fotocamera, ruotare lentamente l'obiettivo nella direzione della freccia finché non scatta in posizione bloccata.
- 

## 5: esecuzione della configurazione iniziale della fotocamera

Collegando (abbinando) la fotocamera e uno smartphone tramite Bluetooth, è possibile eseguire la configurazione iniziale della fotocamera, come l'impostazione di data e ora, dallo smartphone. Installare anticipatamente l'applicazione dedicata nello smartphone, quindi seguire i passaggi da 1 a 3 della sezione "Procedure per la configurazione iniziale della fotocamera".

### ■ Installazione dell'applicazione per smartphone dedicata



Installare l'applicazione dal seguente sito web. Aggiornare inoltre l'applicazione dedicata alla versione più recente. Le specifiche dell'applicazione dedicata potrebbero cambiare senza preavviso.  
<https://www.sony.net/ca/>

### ■ Procedure per la configurazione iniziale della fotocamera

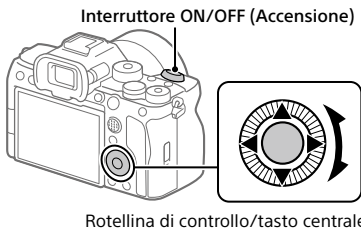

- 
- 1** Portare l'interruttore ON/OFF (Accensione) su "ON" per accendere la fotocamera.

---

**2** Selezionare la lingua desiderata e premere al centro della rotellina di controllo.

---

**3** Seguire le istruzioni sullo schermo della fotocamera per connettere la fotocamera allo smartphone e per eseguire la configurazione iniziale.

- È possibile anche configurare o cambiare le impostazioni iniziali in un secondo momento dal MENU della fotocamera.
- 

**Abbinamento della fotocamera allo smartphone in un secondo momento (Conn. smartphone)**



Per i dettagli sul metodo di connessione, fare riferimento al seguente URL della Guida:

[https://rd1.sony.net/help/ilc/2410\\_pairing/h\\_zz/](https://rd1.sony.net/help/ilc/2410_pairing/h_zz/)

## 6: ripresa di immagini statiche

IT

---

**1** Ruotare la manopola del modo portandola in posizione **AUTO** (Modo Autom.co) tenendo premuto il tasto di sblocco al centro della manopola.

Il modo di ripresa sarà impostato su **i** (Auto. intellig.).

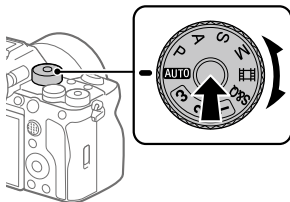

---

**2** Premere a metà il pulsante di scatto per mettere a fuoco.

---

**3** Premere a fondo il pulsante di scatto.

---

## Funzioni disponibili con uno smartphone (Creators' App)

Usando l'applicazione per smartphone Creators' App, è possibile riprendere un'immagine controllando la fotocamera da uno smartphone oppure trasferire allo smartphone le immagini registrate nella fotocamera. Scaricare e installare l'applicazione Creators' App dallo store delle applicazioni del proprio smartphone. Se Creators' App è già installato nello smartphone, assicurarsi di aggiornarlo alla versione più recente.



Per i dettagli su Creators' App, fare riferimento al seguente sito web.

**<https://www.sony.net/ca/>**

### Suggerimento

- È possibile anche installare Creators' App scansionando il QR Code visualizzato sullo schermo della fotocamera usando lo smartphone.

### Nota

- A seconda degli aggiornamenti delle versioni future, le procedure operative o le schermate visualizzate sono soggette a modifiche senza preavviso.

## Smartphone supportati

Per le informazioni più aggiornate, consultare la pagina del supporto.  
<https://www.sony.net/ca/help/mobile/>

- Per i dettagli sulle versioni Bluetooth compatibili con lo smartphone, consultare il sito web del proprio smartphone.



# Gestione e modifica delle immagini su computer

Collegando la fotocamera ad un computer usando un cavo USB o inserendo la scheda di memoria della fotocamera nel computer, è possibile importare le immagini registrate nel computer.

È possibile eseguire la ripresa remota da un computer e regolare o sviluppare le immagini RAW registrate con la fotocamera usando la suite software Imaging Edge Desktop.

Per i dettagli sui software per computer, fare riferimento al seguente URL:  
<https://www.sony.net/disoft/>

## Creators' Cloud

Creators' Cloud è una soluzione cloud che integra applicazioni e servizi di produzione.

Creators' Cloud offre servizi e applicazioni ai creatori di varie produzioni.

La disponibilità di Creators' Cloud e dei servizi supportati varia a seconda della nazione/regione.



Per i dettagli su Creators' Cloud e lo stato di supporto di ciascun servizio, consultare il seguente sito web.

**<https://www.sony.net/cc/>**

## Note sull'uso della fotocamera

Oltre a questa sezione, vedere anche le "Precauzioni" nella Guida.

### Note sulla manipolazione del prodotto

- Questa fotocamera è progettata per essere resistente alla polvere e resistente agli spruzzi, ma non è garantito che eviti completamente la penetrazione di goccioline d'acqua o di polvere.
- Non esporre l'obiettivo o il mirino a fonti di luce forti come la luce solare. Per l'effetto di condensazione dell'obiettivo, ciò potrebbe causare fumo, fuoco o un malfunzionamento all'interno del corpo della fotocamera o dell'obiettivo stesso. Se si deve lasciare la fotocamera esposta a una fonte di luce, come la luce solare, applicare il copriobiettivo sull'obiettivo.
- Se la luce solare o una sorgente luminosa intensa entra nella fotocamera attraverso l'obiettivo, può colpire l'interno della fotocamera e causare fumo o fuoco. Quando si ripone la fotocamera, montare il copriobiettivo sull'obiettivo. Quando si riprende con retroilluminazione, tenere il sole sufficientemente lontano dall'angolo di visione. La sorgente luminosa può causare fumo o fuoco anche se leggermente spostata dall'angolo di visione.
- Non esporre direttamente l'obiettivo o il mirino a fasci di luce quali i raggi laser. Ciò potrebbe danneggiare il sensore dell'immagine o l'interno del mirino e provocare malfunzionamenti della fotocamera.
- Non guardare la luce solare o una sorgente luminosa intensa attraverso l'obiettivo smontato. Ciò può provocare danni permanenti agli occhi.
- Questa fotocamera (accessori inclusi) contiene magneti che potrebbero interferire con pacemaker, valvole shunt programmabili per il trattamento dell'idrocefalo o altri dispositivi medicali. Non collocare questa fotocamera nelle vicinanze di persone che fanno uso di tali dispositivi medicali. Consultare il proprio medico prima di usare questa fotocamera se si fa uso di dispositivi medicali.
- Aumentare gradualmente il volume. I forti rumori improvvisi possono danneggiare le orecchie. Prestare particolare attenzione quando si ascoltano le cuffie.
- Non lasciare la fotocamera, gli accessori in dotazione, o le schede di memoria alla portata dei bambini. Potrebbero ingerire accidentalmente delle parti. Se si dovesse verificare, consultare immediatamente un medico.

## Note sul monitor e sul mirino elettronico

- Il monitor e il mirino elettronico sono fabbricati usando una tecnologia ad altissima precisione e perciò oltre il 99,99% dei pixel sono operativi per l'uso effettivo. Tuttavia, potrebbero esserci dei minuscoli punti neri e/o luminosi (bianchi, rossi, blu o verdi) che appaiono costantemente sul monitor e sul mirino elettronico. Questi punti sono normali nel processo di fabbricazione e non influiscono in alcun modo sulle immagini.
- Quando si riprende con il mirino, si potrebbero verificare dei sintomi come l'affaticamento degli occhi, la stanchezza, il mal d'auto o la nausea. Si consiglia di fare una pausa ad intervalli regolari quando si sta riprendendo con il mirino.
- Se il monitor o il mirino elettronico è danneggiato, smettere immediatamente di usare la fotocamera. Le parti danneggiate potrebbero causare lesioni alle mani, al viso ecc.

## Note sulla ripresa continua

Durante la ripresa continua, il monitor o il mirino possono lampeggiare tra la schermata di ripresa e lo schermo vuoto. Se si continua a guardare lo schermo in questa situazione, si potrebbero verificare sintomi sgradevoli come sensazioni di malessere. Se si verificano sintomi di disagio, smettere di usare la fotocamera e, se necessario, consultare un medico.

## Note sulla registrazione/streaming per periodi di tempo prolungati e sulla registrazione di filmati 4K

- Il corpo della fotocamera e la batteria si possono riscaldare con l'uso, ciò è normale.
- Se la stessa porzione di pelle tocca la fotocamera per un periodo di tempo prolungato durante l'uso della fotocamera, anche se questa non sembra essere molto calda, può causare i sintomi di un'ustione a bassa temperatura, quali l'arrossamento o la formazione di vesciche. Prestare particolare attenzione nelle seguenti situazioni e utilizzare un treppiede ecc.
  - Quando si utilizza la fotocamera in un ambiente con temperatura elevata
  - Quando la fotocamera viene utilizzata da persone con problemi di circolazione e ridotta sensibilità della pelle
  - Quando si utilizza la fotocamera con l'opzione [Temp. ali. DIS. auto.] impostata su [Alto].

## Note sull'uso delle schede di memoria

- Al termine della registrazione, la scheda di memoria potrebbe riscaldarsi. Non si tratta di un malfunzionamento.

- Se sul monitor appare [!] (icona di avvertimento per il surriscaldamento), non rimuovere subito la scheda di memoria dalla fotocamera. Attendere invece un po' di tempo dopo lo spegnimento della fotocamera, quindi rimuovere la scheda di memoria. Se si tocca la scheda di memoria mentre è calda, la scheda potrebbe cadere ed essere danneggiata. Fare attenzione quando si rimuove la scheda di memoria.

### **Obiettivi/accessori Sony**

L'utilizzo di questa unità con prodotti di altre marche potrebbe alterarne le prestazioni e causare incidenti o malfunzionamenti.

### **Informazioni sui dati tecnici descritti in questo manuale**

I dati sulle prestazioni e le caratteristiche tecniche si riferiscono alle seguenti condizioni, ad eccezione di quanto descritto in questo manuale: temperatura ambiente normale di 25 °C, e utilizzo di batteria con carica completa, caricata fino a quando la spia di carica non si è spenta.

### **Avvertenza sui diritti d'autore**

I programmi televisivi, i film, le videocassette e altri materiali possono essere protetti dai diritti d'autore. La registrazione non autorizzata di tali materiali può essere contraria alle norme delle leggi sui diritti d'autore.

### **Note sulle informazioni sulla posizione**

Se si caricano e condividono immagini statiche o filmati ripresi con questa fotocamera su Internet e le informazioni sulla posizione sono collegate all'applicazione per smartphone dedicata, si potrebbero rivelare accidentalmente le informazioni sulla posizione a terzi. Per evitare che terzi ottengano informazioni sulla posizione, disattivare la funzione [Collegamento informazione località] dell'applicazione dedicata.

### **Note sullo smaltimento o sul trasferimento di questo prodotto ad altri**

Quando si smaltisce o si trasferisce questo prodotto ad altri, accertarsi di eseguire la seguente operazione per proteggere le informazioni private.

- [Ripristino impostaz.] → [Inizializzazione]

### **Note sullo smaltimento o sul trasferimento di una scheda di memoria ad altri**

L'esecuzione di [Formatta] o [Canc.] sulla fotocamera o in un computer potrebbe non eliminare completamente i dati presenti sulla scheda di memoria. Qualora si trasferisca una scheda di memoria ad altri, è consigliabile eliminare completamente i dati utilizzando un software per l'eliminazione dei dati. Qualora si smaltisca una scheda di memoria, è consigliabile distruggerla fisicamente.

## Nota sulle funzioni di rete

Quando si usano le funzioni di rete, terze parti indesiderate sulla rete potrebbero accedere alla fotocamera, a seconda dell'ambiente di utilizzo. Per esempio, l'accesso non autorizzato alla fotocamera potrebbe verificarsi in ambienti di rete in cui un altro dispositivo di rete è connesso alla rete o vi si può connettere senza autorizzazione. Sony declina ogni responsabilità per eventuali perdite o danni causati dalla connessione a tali ambienti di rete.

## Nota sulla banda 5 GHz per la LAN wireless

Quando si utilizza la funzione LAN wireless all'aperto, impostare la banda a 2,4 GHz procedendo come segue.

- MENU →  (Rete) → [Wi-Fi] → [Banda freq. Wi-Fi]

## Come disattivare temporaneamente le funzioni di rete wireless (Wi-Fi ecc.)

Quando ci si imbarca su un aereo ecc., è possibile disattivare temporaneamente tutte le funzioni di rete wireless con [Modo Aeroplano].

## Cavo di alimentazione

Con questa apparecchiatura potrebbero venire forniti più cavi di alimentazione. Utilizzare quello appropriato che corrisponde alla propria nazione/area geografica.

### Per i clienti di Regno Unito, Irlanda, Malta e Cipro

Usare il cavo di alimentazione (A). Per motivi di sicurezza, il cavo di alimentazione (B) non è inteso per l'uso nelle nazioni/regioni indicate sopra e pertanto non deve venire usato in tali nazioni/regioni.

### Per i clienti di altre nazioni/regioni dell'Unione Europea e Israele

Usare il cavo di alimentazione (B). Per motivi di sicurezza, il cavo di alimentazione (A) non è inteso per l'uso nelle nazioni/regioni indicate sopra e pertanto non deve venire usato in tali nazioni/regioni.

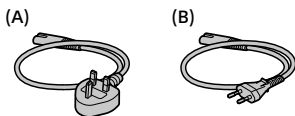

La potenza fornita dal caricabatteria deve essere tra min 2,5 watt richiesta dall'apparecchiatura radio e max 27 watt per raggiungere la massima velocità di ricarica.

Ricarica rapida USB PD



# Schede di memoria utilizzabili

Questa fotocamera supporta schede di memoria CFexpress Type A e schede di memoria SD (compatibili con UHS-I e UHS-II).

Quando si usano schede di memoria microSD con questa fotocamera, assicurarsi di utilizzare l'adattatore appropriato.

## Per la ripresa di immagini statiche

È possibile utilizzare le seguenti schede di memoria.

- Schede di memoria CFexpress Type A
- Schede di memoria SD/SDHC/SDXC

## Per la registrazione di filmati

I formati di registrazione dei filmati e le schede di memoria compatibili sono i seguenti.

 Formato file	Velocità in bit registrabile massima	Schede di memoria supportate
XAVC HS 4K	280 Mbps	• Scheda di memoria CFexpress Type A (VPG200 o superiore) • Scheda SDXC V60 o superiore
XAVC S 4K	280 Mbps	
XAVC S HD	100 Mbps	• Scheda di memoria CFexpress Type A • Scheda SDHC/SDXC (U3 o superiore)
XAVC S-I 4K	600 Mbps	• Scheda di memoria CFexpress Type A (VPG200 o superiore) • Scheda SDXC V90 o superiore
XAVC S-I HD	222 Mbps	

Per informazioni sulle schede di memoria utilizzabili per la ripresa [Movimento L&R], consultare la "Guida".

### Suggerimento

- Quando la velocità in bit della registrazione è 200 Mbps, è possibile registrare anche usando una scheda SDXC (U3/V30).

**Nota**

- Durante la ripresa di un filmato proxy, potrebbe essere necessaria una scheda di memoria a velocità superiore.
- Non è possibile utilizzare le schede di memoria CFexpress Type B.
- Se si usa una scheda di memoria SDHC per registrare filmati per periodi di tempo prolungati, i filmati registrati vengono divisi in file di 4 GB.
- Quando si registra un filmato su schede di memoria negli slot 1 e 2 con le seguenti impostazioni della fotocamera, inserire due schede di memoria con lo stesso file system.

Non è possibile registrare simultaneamente filmati usando una combinazione dei file system exFAT e FAT32.

Scheda di memoria	File system
Scheda di memoria CFexpress Type A, scheda di memoria SDXC	exFAT
Scheda di memoria SDHC	FAT32

- Caricare sufficientemente il pacco batteria prima di tentare di recuperare i file di database nella scheda di memoria.



# Dati tecnici

## Fotocamera

### [Sistema]

Tipo di fotocamera:  
Fotocamera digitale con obiettivo intercambiabile  
Obiettivo: obiettivo con montaggio E Sony

### [Sensore dell'immagine]

Formato immagine: full-frame a 35 mm (35,6 mm × 23,8 mm), sensore dell'immagine CMOS  
Numero effettivo di pixel della fotocamera: circa 12 100 000 pixel  
Numero totale di pixel della fotocamera: circa 12 900 000 pixel

### [SteadyShot]

Sistema di stabilizzazione delle immagini con sensore integrato nella fotocamera

### [Antipolvere]

Funzione antipolvere che implementa il rivestimento antistatico e la vibrazione ultrasonica

### [Sistema di messa a fuoco automatica]

Sistema di rilevamento: Sistema di rilevamento di fase/sistema di rilevamento del contrasto  
Intervallo di sensibilità: da -6 EV a +20 EV (equivalente a ISO 100, F2,0)

### [Mirino Elettronico]

Tipo: Mirino Elettronico da 1,6 cm (tipo 0,64)  
Numero totale di punti: 9 437 184 punti  
Ingrandimento: Circa 0,90× con obiettivo da 50 mm all'infinito, -1 m<sup>-1</sup>

Punto dell'occhio: circa 25 mm dall'oculare e circa 21 mm dalla cornice dell'oculare a -1 m<sup>-1</sup>  
Regolazione diottrica: da -4,0 m<sup>-1</sup> a +3,0 m<sup>-1</sup>

### [Monitor]

Drive TFT da 7,5 cm (tipo 3,0), touch panel  
Numero totale di punti: 1 440 000 punti

### [Controllo dell'esposizione]

Metodo di misurazione: Misurazione valutativa a 1 200 zone  
Intervallo di misurazione: da -3 EV a +20 EV (equivalente a ISO 100 con obiettivo F2,0)  
Sensibilità ISO (indice di esposizione consigliato):  
Immagini statiche: da ISO 80 a ISO 102400 (ISO esteso: minimo ISO 40, massimo ISO 409600)  
Filmati: equivalente a ISO 80 fino a ISO 102400 (ISO esteso: massimo equivalente a ISO 409600)

### [Otturatore]

Tipo: A controllo elettronico, verticale-trasversale, di tipo a piano focale  
Intervallo di velocità:  
Immagini statiche: da 1/8 000 di secondo a 30 secondi, BULB  
Filmati: da 1/8 000 di secondo a 1/4 di secondo (incrementi di 1/3 EV)  
Dispositivi compatibili con 60p (dispositivi compatibili con 50p): fino a 1/60 (1/50) di secondo in modo AUTO (fino a 1/30 (1/25) di secondo in modo otturatore lento automatico)

IT

Velocità di sincronizzazione flash:  
1/250 di secondo (con flash  
prodotti da Sony)

### [Formato di registrazione]

Formato file: JPEG (conforme a  
DCF Ver. 2.0, Exif Ver. 2.32, MPF  
Baseline), HEIF (conforme a  
MPEG-A MIAF), RAW (conforme al  
formato Sony ARW 5.0)

Filmati (formato XAVC HS):

XAVC ver 2.1: conforme con il  
formato MP4

Video: MPEG-H HEVC/H.265

Audio: LPCM 2 canali (48 kHz  
16 bit), LPCM 4 canali (48 kHz  
24 bit)\*1

LPCM a 2 canali (48 kHz 24 bit)\*1

MPEG-4 AAC-LC a 2 canali\*2

Filmati (formato XAVC S):

XAVC ver 2.1: conforme con il  
formato MP4

Video: MPEG-4 AVC/H.264

Audio: LPCM 2 canali (48 kHz  
16 bit), LPCM 4 canali (48 kHz  
24 bit)\*1

LPCM a 2 canali (48 kHz 24 bit)\*1

MPEG-4 AAC-LC a 2 canali\*2

\*1 Quando si usano accessori che  
supportano l'uscita 4 canali e  
24 bit con la slitta multi interfaccia

\*2 Filmati proxy

### [Supporto di registrazione]

SLOT 1/SLOT 2:

Slot per schede di memoria  
CFexpress Type A e schede SD  
(compatibili con UHS-I e UHS-II)

### [Terminali di ingresso/uscita]

Terminale USB Type-C:

SuperSpeed USB 5 Gbps (USB 3.2)  
Compatibile con USB Power  
Delivery

Terminale USB multiplo/Micro\*:

Hi-Speed USB (USB 2.0)

\* Supporta dispositivi compatibili con  
USB micro.

HDMI: terminale tipo A HDMI

Terminale  (Microfono):

Minipresa stereo  $\varnothing$  3,5 mm

Terminale  (Cuffie):

Minipresa stereo  $\varnothing$  3,5 mm

### [Generali]

Valore di ingresso nominale:

7,2 V , 4,3 W

Temperatura di esercizio:

da 0 a 40 °C

Temperatura di conservazione:

da -20 a 55 °C

Dimensioni (L/A/P) (circa):

128,9 × 96,9 × 80,8 mm

128,9 × 96,9 × 69,7 mm

(dall'impugnatura al monitor)

Peso (circa):

699 g (inclusi pacco batteria e  
scheda di memoria SDXC)

### [LAN wireless]

WW271448

Formato supportato:

IEEE 802.11 a/b/g/n/ac

Banda di frequenza: 2,4 GHz/5 GHz

Sicurezza: WEP/WPA-PSK/

WPA2-PSK/WPA3-SAE

Metodo di connessione:

Wi-Fi Protected Setup™ (WPS)/  
manuale

Metodo di accesso: Modo

infrastruttura

## [NFC]

Tipo di tag: conforme a  
NFC Forum Type 3 Tag

## [Comunicazioni Bluetooth]

Standard Bluetooth ver. 5.0  
Banda di frequenza: 2,4 GHz

## Carica-batteria BC-QZ1/BC-QZ1 T

Valore di ingresso nominale:  
100 - 240 V  $\sim$ , 50/60 Hz, 0,38 A  
Valore di uscita nominale:  
8,4 V  $\equiv$ , 1,6 A

## Pacco Batteria Ricaricabile NP-FZ100

Tensione nominale: 7,2 V  $\equiv$

Il disegno e le caratteristiche tecniche sono soggetti a modifiche senza preavviso.

## Informazioni sulla compatibilità dei dati immagine

- Questa fotocamera è conforme allo standard universale DCF (Design rule for Camera File system) stabilito da JEITA (Japan Electronics and Information Technology Industries Association).
- La riproduzione delle immagini registrate con la fotocamera su un altro dispositivo e la riproduzione sulla fotocamera delle immagini registrate o modificate con un altro dispositivo non sono garantite.

## Marchi di fabbrica

- XAVC S e **XAVC S** sono marchi registrati di Sony Corporation.
- XAVC HS e **XAVC HS** sono marchi registrati di Sony Corporation.
- Mac è un marchio di Apple Inc., registrato negli Stati Uniti e in altre nazioni.
- USB Type-C® e USB-C® sono marchi registrati di USB Implementers Forum.
- I termini HDMI e HDMI High-Definition Multimedia Interface e il logo HDMI sono marchi o marchi registrati di HDMI Licensing Administrator, Inc. negli Stati Uniti e in altri paesi.
- Microsoft e Windows sono marchi registrati o marchi di Microsoft Corporation negli Stati Uniti e/o in altre nazioni.
- Il logo SDXC è un marchio di SD-3C, LLC.
- Il logo CFexpress Type A è un marchio di CompactFlash Association.
- Wi-Fi, il logo Wi-Fi e Wi-Fi Protected Setup sono marchi registrati o marchi di Wi-Fi Alliance.
- Il contrassegno N è un marchio di fabbrica o marchio di fabbrica registrato di NFC Forum, Inc. negli Stati Uniti e in altre nazioni.

- Il marchio denominativo Bluetooth® e i relativi loghi sono marchi registrati di proprietà di Bluetooth SIG, Inc. e il loro utilizzo è concesso in licenza a Sony Corporation.
- QR Code è un marchio di Denso Wave Inc.
- Inoltre, i nomi dei sistemi e dei prodotti usati in questo manuale sono, in generale, marchi o marchi registrati dei loro rispettivi sviluppatori o produttori. Tuttavia, i contrassegni <sup>TM</sup> o ® potrebbero non essere usati in tutti i casi in questo manuale.



Sul sito web di Assistenza clienti è possibile trovare informazioni aggiuntive su questo prodotto e le risposte alle domande frequenti.

<https://www.sony.net/>



# Consulte o Guia de ajuda!



O “Guia de ajuda” é um manual online que pode ler no seu computador ou smartphone. Consulte-o para mais detalhes sobre itens do menu, utilização avançada e as informações mais recentes sobre a câmara.



Digitalize aqui

[https://rd1.sony.net/help/ilc/2410/h\\_zz/](https://rd1.sony.net/help/ilc/2410/h_zz/)

ILCE-7SM3 Guia de ajuda



## Instruções de operação (este livro)



Este manual apresenta algumas funções básicas.

Para o guia de início rápido, consulte “Guia de início” (página 3). O “Guia de início” apresenta os procedimentos iniciais desde o momento em que abre a embalagem até disparar o obturador para a primeira foto.

## Manual da Câmara



O [Manual da Câmara] mostra explicações dos itens do menu no monitor da câmara.

Pode extrair rapidamente informação durante a fotografia. No menu do ecrã, seleccione um item para o qual pretende ver uma descrição e, depois, carregue no botão  (Apagar).

## 1: Verificar a câmara e os itens fornecidos

O número entre parênteses indica o número de peças.

- Câmera (1)
- Carregador de pilhas (1)



- Cabo de alimentação (1)\*  
(fornecido em alguns países/  
regiões)



\* Vários cabos de alimentação podem ser fornecidos com este equipamento. Utilize o que for adequado para o seu país/região. Consulte a página 14.

- Bateria recarregável NP-FZ100 (1)



- Cabo USB Type-C® (1)

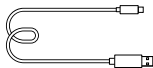

- Correia do ombro (1)

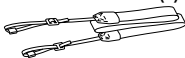

- Tampa do corpo da câmara (1)  
(Colocada na câmara)



- Protetor do cabo (1)



- Tampa da sapata (1) (Colocada na câmara)



- Ocular (1) (Colocada na câmara)



- Instruções de operação (1)  
(este manual)

- Guia de referência (1)

## 2: Preparar a bateria

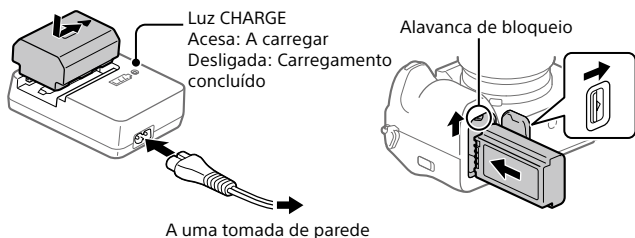

### 1 Insira a bateria no carregador de pilhas e ligue-o a uma tomada de parede utilizando o cabo de alimentação (fornecido).

- Coloque a bateria no carregador de pilhas na direção da ▲. Deslize a bateria na direção da seta até onde conseguir ir.

### 2 Insira a bateria na câmara.

- Abra a tampa do compartimento da bateria e, em seguida, insira a bateria enquanto carrega na alavanca de bloqueio.

Esta câmara é compatível com USB-PD (USB Power Delivery). Quando um dispositivo compatível com USB-PD estiver ligado à câmara, é possível um carregamento rápido. Recomendamos a utilização de um dispositivo USB-PD que seja compatível com uma saída de 9 V/3 A ou 9 V/2 A.



### 3: Inserir um cartão de memória na câmara

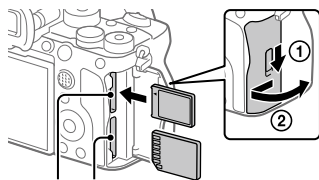

Ranhura 1 Ranhura 2

**Abra a tampa do cartão de memória e insira o cartão de memória na Ranhura 1, dando atenção à orientação do cartão de memória. Em seguida, feche a tampa.**

- Tanto a Ranhura 1 como a Ranhura 2 desta câmara suportam cartões de memória CFexpress Type A e cartões de memória SD. A Ranhura 1 é usada nas predefinições. Para mais detalhes sobre o método de definição, consulte o "Guia de ajuda".
- Quando usa um cartão de memória com esta câmara pela primeira vez, formate o cartão usando a câmara para estabilizar o desempenho do cartão de memória.

PT

### 4: Colocar uma objetiva

**1 Monte a objetiva alinhando as duas marcas brancas do índice (índices de montagem) na objetiva e na câmara.**

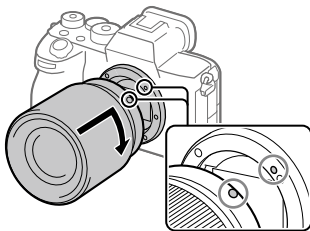

- 
- 2** Enquanto empurra a objetiva ligeiramente em direção da câmara, rode a objetiva lentamente na direção da seta até fazer clique na posição bloqueada.
- 

## 5: Realização da configuração inicial da câmara

Ao estabelecer uma ligação Bluetooth (emparelhamento) entre a câmara e um smartphone, pode realizar a configuração inicial da câmara, como as definições de data e hora, a partir do smartphone. Instale previamente a aplicação dedicada no seu smartphone, e depois siga os passos 1 a 3 em "Procedimentos para a configuração inicial da câmara".

### ■ Instalar a aplicação dedicada do smartphone



Instale a aplicação a partir do seguinte website. Além disso, atualize para a versão mais recente da aplicação dedicada. As especificações da aplicação dedicada podem alterar-se sem aviso prévio.  
<https://www.sony.net/ca/>

### ■ Procedimentos para a configuração inicial da câmara

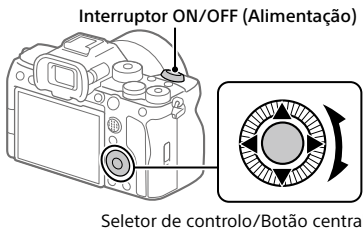

- 
- 1** Regule o interruptor ON/OFF (Alimentação) para "ON" para ligar a câmara.

---

**2** Selecione o idioma desejado e depois carregue no centro do seletor de controlo.

---

**3** Siga as instruções no ecrã da câmara para ligar a câmara com o smartphone e para realizar a configuração inicial.

- Também pode configurar ou alterar as definições iniciais mais tarde a partir do MENU da câmara.
- 

**Emparelhar a câmara com o smartphone mais tarde (Lig. smartphone)**



Para mais detalhes sobre o método de ligação, consulte o seguinte Guia de ajuda URL:

[https://rd1.sony.net/help/ilc/2410\\_pairing/h\\_zz/](https://rd1.sony.net/help/ilc/2410_pairing/h_zz/)

## 6: Fotografar imagens fixas

---

**1** Rode e defina o seletor de modo para **AUTO** (Modo Auto) enquanto carrega no botão de soltar o bloqueio no centro do seletor.

O modo de fotografia será definido para **iA** (Auto inteligente).

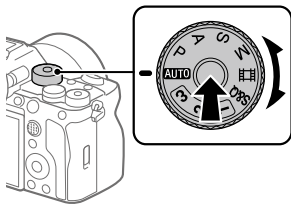

PT

---

**2** Carregue até meio no botão do obturador para focar.

---

**3** Carregue completamente no botão do obturador.

---

## Funções disponíveis com um smartphone (Creators' App)

Usando a aplicação para smartphone Creators' App, pode gravar uma imagem enquanto controla a câmara usando um smartphone ou pode transferir as imagens gravadas na câmara para o smartphone. Transfira e instale a aplicação Creators' App a partir da loja de aplicações do seu smartphone. Se Creators' App já estiver instalada no seu smartphone, certifique-se de que a atualiza para a versão mais recente.



Para mais detalhes sobre a Creators' App, consulte o seguinte website.

<https://www.sony.net/ca/>

### Sugestão

- Também pode instalar a Creators' App lendo o QR Code apresentado no ecrã da câmara usando seu smartphone.

### Nota

- Dependendo das atualizações de futuras versões, os procedimentos operacionais ou visualizações no ecrã estão sujeitos a alteração sem aviso.

## Smartphones suportados

Consulte a página de suporte para obter as informações mais recentes.  
<https://www.sony.net/ca/help/mobile/>

- Para mais detalhes sobre as versões de Bluetooth compatíveis com o seu smartphone, consulte o site de produtos do seu smartphone.

# Gerir e editar imagens num computador

Ao ligar a câmara a um computador utilizando um cabo USB ou inserindo o cartão de memória da câmara no computador, pode importar imagens gravadas para o computador.

Pode efetuar fotografia remota a partir de um computador e ajustar ou desenvolver imagens RAW gravadas com a câmara utilizando o pacote de software Imaging Edge Desktop.

Para mais detalhes sobre o software informático, consulte o seguinte URL:  
<https://www.sony.net/disoft/>

## Creators' Cloud

A Creators' Cloud é uma solução na nuvem que integra aplicações e serviços de produção.

A Creators' Cloud oferece serviços e aplicações a criadores de várias produções.

A disponibilidade da Creators' Cloud e os serviços suportados diferem, dependendo do país/região.



Para mais detalhes sobre a Creators' Cloud e o estado de suporte de cada serviço, consulte o seguinte site.

**<https://www.sony.net/cc/>**

## Notas sobre a utilização da sua câmara

**Juntamente com esta secção, consulte também “Precauções” no Guia de ajuda.**

### Notas sobre o manuseamento do produto

- Esta câmara foi concebida para ser resistente ao pó e aos salpicos, mas não é garantido que evite completamente a entrada de gotículas de água ou poeira.
- Não deixe a objetiva ou o visor exposto a uma fonte de luz forte como por exemplo a luz solar. Por causa da função de condensação da objetiva, ao fazê-lo pode provocar fumo, fogo ou um mau funcionamento no interior do corpo da câmara ou da objetiva. Se tiver de deixar a câmara exposta a uma fonte de luz como a luz solar, coloque a tampa da objetiva na objetiva.
- Se a luz solar ou uma fonte de luz forte entrar na câmara através da objetiva, pode focar dentro da câmara e causar fumo ou fogo. Coloque a tampa da objetiva na objetiva quando guardar a câmara. Quando fotografa com retroiluminação, mantenha o sol suficientemente afastado do ângulo de visão. Atenção que o fumo ou fogo podem ocorrer mesmo que a fonte de luz esteja ligeiramente afastada do ângulo de visão.
- Não exponha a objetiva ou o visor diretamente a feixes de luz, como por exemplo raios laser. Isto pode danificar o sensor de imagem ou o interior do visor e causar mau funcionamento da câmara.
- Não olhe para a luz solar nem para uma fonte de luz forte através da objetiva quando estiver desmontada. Isto pode resultar em danos irreparáveis para os olhos.
- Esta câmara (incluindo os acessórios) tem íman(es) que pode(m) interferir com pacemakers, válvulas de derivação programáveis para o tratamento de hidrocefalia ou outros dispositivos médicos. Não coloque esta câmara perto de pessoas que utilizam esses dispositivos médicos. Consulte o seu médico antes de utilizar esta câmara se utilizar qualquer um desses dispositivos médicos.
- Aumente o volume gradualmente. Os ruídos intensos repentinos podem danificar os seus ouvidos. Tenha especial cuidado ao ouvir com auscultadores.
- Não deixe a câmara, os acessórios fornecidos ou os cartões de memória ao alcance das crianças. Podem ser ingeridos acidentalmente. Se isso ocorrer, consulte imediatamente um médico.

## Notas sobre o monitor e o visor eletrônico

- O monitor e visor eletrônico são fabricados usando tecnologia com uma precisão extremamente alta, pelo que mais de 99,99% dos píxeis estão operacionais para utilização efetiva. Contudo, pode haver alguns pequenos pontos pretos e/ou pontos brilhantes (brancos, vermelhos, azuis ou verdes) que aparecem constantemente no monitor e visor eletrônico. Estes pontos são normais no processo de fabrico e não afetam em nada as imagens.
- Quando fotografar com o visor, pode experimentar sintomas como por exemplo fadiga visual, fadiga, enjoo ou náusea. Recomendamos que faça uma pausa em intervalos regulares quando estiver a fotografar com o visor.
- Se o monitor ou o visor eletrônico estiver danificado, deixe de utilizar a câmara imediatamente. As peças danificadas podem lesionar as suas mãos, rosto, etc.

## Notas sobre fotografia contínua

Durante fotografia contínua, o monitor ou visor pode piscar entre o ecrã de fotografia e um ecrã negro. Se continuar a ver o ecrã nesta situação, pode sentir sintomas de desconforto como uma sensação de mal-estar. Se sentir sintomas de desconforto, deixe de usar a câmara e consulte o seu médico conforme necessário.

## Notas sobre a gravação/streaming durante longos períodos de tempo e gravação de filmes 4K

- O corpo da câmara e a bateria podem ficar quentes com a utilização – isso é normal.
- Se a mesma parte da sua pele toca na câmara durante um longo período de tempo durante a utilização da câmara, mesmo se não sentir a câmara quente, pode causar sintomas de uma queimadura de baixa temperatura como por exemplo vermelhidão ou bolhas.  
Tome especial atenção nas seguintes situações e use um tripé, etc.
  - Quando usar a câmara num ambiente de temperatura elevada
  - Quando alguém com má circulação ou problemas de sensibilidade cutânea usa a câmara
  - Quando usar a câmara com a [Temp des. alim. auto] definida para [Alto].

## Notas sobre a utilização de cartões de memória

- Quando a gravação estiver terminada, o cartão de memória pode ficar quente. Não se trata de um mau funcionamento.



- Se [! ] (ícone de aviso de sobreaquecimento) for visualizado no monitor, não retire imediatamente o cartão de memória da câmara. Em vez disso, aguarde um pouco depois de desligar a câmara e, em seguida, retire o cartão de memória. Se tocar no cartão de memória enquanto estiver quente, pode deixá-lo cair e o cartão de memória pode ficar danificado. Tenha cuidado ao retirar o cartão de memória.

### **Objetivas/acessórios Sony**

A utilização desta unidade com produtos de outros fabricantes pode afetar o respetivo desempenho, originando acidentes ou avarias.

### **Sobre as especificações dos dados descritos neste manual**

Os dados sobre desempenho e especificações definem-se sob as seguintes condições, exceto conforme descrito neste manual: a uma temperatura ambiente normal de 25 °C, e usando uma bateria que foi totalmente carregada até o indicador luminoso de carga ter desligado.

### **Aviso sobre direitos de autor**

Programas de televisão, filmes, cassetes de vídeo e outros materiais podem estar protegidos por direitos de autor. A gravação não autorizada destes materiais poderá contrariar o disposto nas leis de direitos de autor.

### **Notas sobre informação de localização**

Se carregar e partilhar imagens fixas ou filmes captados com esta câmara na Internet enquanto a informação de localização estiver associada à aplicação dedicada do smartphone, poderá revelar acidentalmente a informação de localização a terceiros. Para evitar que terceiros obtenham a sua informação de localização, desative a função [Associação info. localização] da aplicação dedicada.

### **Notas sobre a eliminação ou transferência deste produto para outros**

Quando eliminar ou transferir este produto para outros, certifique-se de que executa a seguinte operação para proteger a informação privada.

- [Repor Definições] → [Inicializar]

### **Notas sobre a eliminação ou transferência de cartão de memória para outros**

Executar [Formatar] ou [Apagar] na câmara ou num computador pode não eliminar completamente os dados no cartão de memória. Quando transferir um cartão de memória para outros, recomendamos que elimine os dados completamente usando o software de eliminação de dados. Quando eliminar um cartão de memória, recomendamos que o destrua fisicamente.

## Nota sobre as funções de rede

Quando utiliza as funções de rede, outras pessoas não intencionais na rede podem aceder à câmara, dependendo do ambiente de utilização.

Por exemplo, pode ocorrer acesso não autorizado à câmara em ambientes de rede em que outro dispositivo de rede esteja ligado ou possa ligar-se sem autorização. A Sony não se responsabiliza por qualquer perda ou danos causados pela ligação a esses ambientes de rede.

## Nota sobre a banda de 5 GHz para LAN sem fios

Quando utilizar a função LAN sem fios em exteriores, defina a banda para 2,4 GHz seguindo o procedimento abaixo.

- MENU →  (Rede) → [Wi-Fi] → [Banda freq. Wi-Fi]

## Como desligar temporariamente funções da rede sem fios (Wi-Fi, etc.)

Quando estiver a bordo de um avião, etc., pode desligar temporariamente todas as funções da rede sem fios usando [Modo de avião].

## Cabo de alimentação

Vários cabos de alimentação podem ser fornecidos com este equipamento. Utilize o que for adequado para o seu país/região.

### Para os clientes no Reino Unido, Irlanda, Malta e Chipre

Use o cabo de alimentação (A).

Por razões de segurança, o cabo de alimentação (B) não se destina aos países/regiões acima e, por conseguinte, não deve ser usado.

### Para os clientes noutros países/regiões da UE e em Israel

Use o cabo de alimentação (B).

Por razões de segurança, o cabo de alimentação (A) não se destina aos países/regiões acima e, por conseguinte, não deve ser usado.

(A)

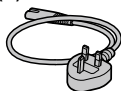

(B)



A potência fornecida pelo carregador tem de se situar entre um mínimo de 2,5 Watts exigidos pelo equipamento de rádio e um máximo de 27 Watts para que a velocidade de carregamento máxima seja atingida.

Carregamento rápido com alimentação de energia por porta USB



# Cartões de memória que podem ser usados

Esta câmara suporta cartões de memória CFexpress Type A e cartões de memória SD (compatíveis com UHS-I e UHS-II).

Quando utilizar cartões de memória microSD com esta câmara, certifique-se de que utiliza o adaptador apropriado.

## Para fotografar imagens fixas

Pode-se utilizar os seguintes cartões de memória.

- Cartões de memória CFexpress Type A
- Cartões de memória SD/SDHC/SDXC

## Para gravação de filmes

Os formatos de gravação de filmes e cartões de memória compatíveis são os seguintes.

 Formato ficheiro	Taxa máxima de bits gravável	Cartão de memória suportado
XAVC HS 4K	280 Mbps	• Cartão de memória CFexpress Type A (VPG200 ou superior) • Cartão SDXC V60 ou superior
XAVC S 4K	280 Mbps	
XAVC S HD	100 Mbps	• Cartão de memória CFexpress Type A • Cartão SDHC/SDXC (U3 ou superior)
XAVC S-I 4K	600 Mbps	• Cartão de memória CFexpress Type A (VPG200 ou superior) • Cartão SDXC V90 ou superior
XAVC S-I HD	222 Mbps	

Para mais informações sobre os cartões de memória que podem ser usados para gravação [Câmara L&R], consulte o "Guia de ajuda".

### Sugestão

- Quando a taxa de bits de gravação for de 200 Mbps, também pode gravar usando um cartão SDXC (U3/V30).

**Nota**

- Ao gravar um filme proxy, pode ser necessário um cartão de memória de maior velocidade.
- Os cartões de memória CFexpress Type B não podem ser usados.
- Quando se utilizar um cartão de memória SDHC para gravar filmes ao longo de períodos de tempo alargados, os filmes gravados serão divididos em ficheiros com 4 GB de tamanho.
- Quando gravar um filme em cartões de memória em ambas as Ranhuras 1 e 2 com as seguintes definições da câmara, insira dois cartões de memória com o mesmo sistema de ficheiros.

Os filmes não podem ser gravados simultaneamente quando usar uma combinação do sistema de ficheiros exFAT e sistema de ficheiros FAT32.

<b>Cartão de memória</b>	<b>Sistema de ficheiros</b>
<b>Cartão de memória CFexpress Type A, cartão de memória SDXC</b>	exFAT
<b>Cartão de memória SDHC</b>	FAT32

- Carregue a bateria o suficiente antes de tentar recuperar os ficheiros da base de dados no cartão de memória.

# Especificações

## Câmara

### [Sistema]

Tipo de câmara:

Câmara Digital de Objetivas intercambiáveis

Objetiva: objetiva de montagem tipo E Sony

### [Sensor de imagem]

Formato da imagem: 35 mm "full frame" (35,6 mm × 23,8 mm), sensor de imagem CMOS

Número de píxeis efetivos da câmara: Aprox. 12 100 000 píxeis

Número total de píxeis da câmara: Aprox. 12 900 000 píxeis

### [SteadyShot]

Sistema de estabilização de imagem com sensor de movimento da câmara

### [Antipoeira]

Função antipoeira que implementa revestimento antiestático e vibração ultrassónica

### [Sistema de Foco Automático]

Sistema de deteção: sistema de deteção de fase/sistema de deteção de contraste

Variação de sensibilidade: -6 EV a +20 EV (equivalente a ISO 100, F2,0)

### [Visor eletrónico]

Tipo: Visor eletrónico de 1,6 cm (tipo 0,64)

Número total de pontos: 9 437 184 pontos

Ampliação: Aprox. 0,90× com objetiva de 50 mm ao infinito, -1 m<sup>-1</sup>

Ponto de visão: Aprox. 25 mm da ocular e aprox. 21 mm da moldura da ocular a -1 m<sup>-1</sup>

Ajuste de dioptria: -4,0 m<sup>-1</sup> a +3,0 m<sup>-1</sup>

### [Monitor]

7,5 cm (tipo 3,0) unidade TFT, painel tátil

Número total de pontos: 1 440 000 pontos

### [Controlo da Exposição]

Método de medição: medição avaliadora de 1 200 zonas

Variação de medição: -3 EV a +20 EV (equivalente a ISO 100 com objetiva F2,0)

Sensibilidade ISO (índice de exposição recomendado):  
Imagens fixas: ISO 80 a ISO 102400 (ISO alargado: mínimo ISO 40, máximo ISO 409600)  
Filmes: equivalente a ISO 80 a ISO 102400 (ISO alargado: máximo ISO equivalente a 409600)

### [Obturador]

Tipo: controlado eletronicamente, tipo vertical/transversal, plano focal

Variação de velocidade: Imagens fixas: 1/8 000 segundo a 30 segundos, BULB

Filmes: 1/8 000 segundo a 1/4 segundo (passo 1/3 EV)

Dispositivos compatíveis com 60p (dispositivos compatíveis com 50p):

até 1/60 (1/50) segundo no modo AUTO (até 1/30 (1/25) segundo no modo de obturador lento Auto)

Velocidade de sincronização do flash: 1/250 segundo (quando usar um flash fabricado pela Sony)

### [Formato de gravação]

Formato de ficheiro: JPEG (conforme DCF Ver. 2.0, Exif Ver. 2.32, MPF Baseline), HEIF (conforme MPEG-A MIAF), RAW (conforme Sony ARW formato 5.0)

Filmes (formato XAVC HS):

XAVC Ver2.1: conforme com o formato MP4

Vídeo: MPEG-H HEVC/H.265

Áudio: LPCM 2 canais (48 kHz 16 bits), LPCM 4 canais (48 kHz 24 bits)\*1

LPCM 2 canais (48 kHz 24 bits)\*1

MPEG-4 AAC-LC 2 canais\*2

Filmes (formato XAVC S):

XAVC Ver2.1: conforme com o formato MP4

Vídeo: MPEG-4 AVC/H.264

Áudio: LPCM 2 canais (48 kHz 16 bits), LPCM 4 canais (48 kHz 24 bits)\*1

LPCM 2 canais (48 kHz 24 bits)\*1

MPEG-4 AAC-LC 2 canais\*2

\*1 Ao utilizar acessórios que suportam saída de 4 canais e 24 bits com a sapata multi-interface

\*2 Filmes proxy

### [Suporte de gravação]

SLOT 1/SLOT 2:

Ranuras para cartões de memória CFexpress Type A e cartões SD (compatíveis com UHS-I e UHS-II)

### [Portas de entrada/saída]

Terminal USB Type-C:

SuperSpeed USB 5 Gbps (USB 3.2)

Compatível com USB Power Delivery

Multi Terminal/Terminal Micro USB\*:

Hi-Speed USB (USB 2.0)

\* Suporta dispositivos compatíveis com Micro USB.

HDMI: Terminal HDMI Tipo A

Terminal  (Microfone):

Minitomada de estéreo Ø 3,5 mm

Terminal  (Auscultadores):

Minitomada de estéreo Ø 3,5 mm

### [Geral]

Potência nominal de entrada:

7,2 V , 4,3 W

Temperatura de funcionamento:

0 a 40 °C

Temperatura de armazenamento:

-20 a 55 °C

Dimensões (L/A/P) (aprox.):

128,9 × 96,9 × 80,8 mm

128,9 × 96,9 × 69,7 mm

(desde a pega ao monitor)

Peso (aprox.):

699 g (incluindo a bateria, cartão de memória SDXC)

### [LAN sem fios]

WW271448

Formato suportado:

IEEE 802.11 a/b/g/n/ac

Banda de frequência: 2,4 GHz/5 GHz

Segurança: WEP/WPA-PSK/

WPA2-PSK/WPA3-SAE

Método de ligação:

Wi-Fi Protected Setup™ (WPS)/  
Manual

Método de acesso: modo de

infraestrutura

### [NFC]

Tipo de etiqueta: conforme

NFC Forum Type 3 Tag

### [Comunicações Bluetooth]

Norma Bluetooth Ver. 5.0

Banda de frequência: 2,4 GHz

### Carregador de pilhas

#### BC-QZ1/BC-QZ1 T

Potência nominal de entrada:

100 - 240 V , 50/60 Hz, 0,38 A

Potência nominal de saída:

8,4 V , 1,6 A

## Bateria recarregável NP-FZ100



Tensão nominal: 7,2 V 

O design e as especificações estão sujeitos a alterações sem aviso prévio.

### Sobre a compatibilidade dos dados da imagem

- Esta câmara está em conformidade com DCF (Design rule for Camera File system) norma universal estabelecida pela JEITA (Japan Electronics and Information Technology Industries Association).
- A reprodução de imagens gravadas com a sua câmara em outro equipamento e a reprodução de imagens gravadas ou editadas com outro equipamento na sua câmara não está garantida.

### Marcas comerciais

- XAVC S e  são marcas registadas da Sony Corporation.
- XAVC HS e  são marcas registadas da Sony Corporation.
- Mac é uma marca comercial da Apple Inc. registada nos Estados Unidos e noutros países.
- USB Type-C® e USB-C® são marcas registadas da USB Implementers Forum.
- Os termos HDMI e High-Definition Multimedia Interface e o logotipo HDMI são marcas ou marcas registadas da HDMI Licensing Administrator, Inc. nos Estados Unidos e em outros países.
- Microsoft e Windows são marcas registadas ou marcas comerciais da Microsoft Corporation nos Estados Unidos e/ou outros países.
- O logótipo SDXC é uma marca comercial da SD-3C, LLC.
- O logotipo CFexpress Type A é uma marca comercial da CompactFlash Association.
- Wi-Fi, o logótipo Wi-Fi e Wi-Fi Protected Setup são marcas registadas ou marcas comerciais da Wi-Fi Alliance.
- A Marca N é uma marca comercial ou uma marca comercial registada da NFC Forum, Inc. nos Estados Unidos da América e noutros países.

PT

- A palavra da marca Bluetooth® e logótipos são marcas registadas propriedade da Bluetooth SIG, Inc. e qualquer utilização dessas marcas pela Sony Corporation é sob licença.
- QR Code é uma marca comercial da Denso Wave Inc.
- Para além disso, os nomes de sistemas e produtos usados neste manual são, em geral, marcas comerciais ou marcas registadas dos seus respetivos programadores ou fabricantes. Contudo, as marcas ™ ou ® podem não ser usadas em todos os casos neste manual.



Informação adicional sobre este produto e respostas a perguntas frequentes podem ser encontradas no Website do Apoio ao Cliente.

<https://www.sony.net/>





# Raadpleeg de Helpgids!



De "Helpgids" is een online gebruiksaanwijzing die u kunt lezen op uw computer of smartphone. Raadpleeg dit voor informatie over menu-onderdelen, geavanceerd gebruik en de meest recente informatie over de camera.



Scan hier

[https://rd1.sony.net/help/ilc/2410/h\\_zz/](https://rd1.sony.net/help/ilc/2410/h_zz/)

ILCE-7SM3 Helpgids



## Gebruiksaanwijzing (dit boekje)



Deze gebruiksaanwijzing introduceert enkele basisfuncties.

Zie voor de Beknopte handleiding "Beknopte gids" (pagina 3). De "Beknopte gids" introduceert de allereerste procedures vanaf het moment waarop u de verpakking opent tot het moment waarop u de sluiters ontspannt voor uw eerste opname.

## Helpfunct. in camera



De [Helpfunct. in camera] geeft uitleg van de menu-onderdelen op de monitor van de camera weer.

U kunt snel informatie afbeelden tijdens het opnemen. Selecteer op het menuscherm een onderdeel waarvoor u een beschrijving wilt bekijken en druk daarna op de  (wis)-knop.

## 1: De camera en bijgeleverde artikelen controleren

De cijfer tussen haakjes geeft het aantal stuks aan.

- Camera (1)

- Batterijlader (1)



- Netsnoer (1)\* (bijgeleverd in bepaalde landen/regio's)



\* Er zullen misschien meerdere netsnoeren bij dit apparaat geleverd. Gebruik het snoer dat geschikt is voor uw land/regio. Zie pagina 14.

- Oplaadbare accu NP-FZ100 (1)



- USB Type-C®-kabel (1)

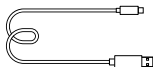

- Schouderriem (1)

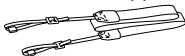

- Camerahuisdop (1) (bevestigd op de camera)



- Kabelbeschermer (1)



- Accessoireschoenafdekking (1) (bevestigd op de camera)



- Oogkap voor oculair (1) (bevestigd op de camera)



- Gebruiksaanwijzing (1) (deze handleiding)

- Referentiegids (1)

## 2: De accu voorbereiden

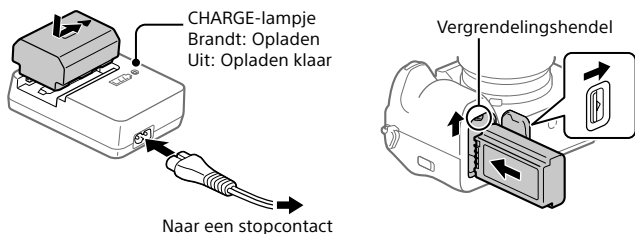

---

### 1 Steek de accu in de batterijlader en sluit deze aan op een stopcontact met behulp van het netsnoer (bijgeleverd).

- Plaats de accu op de batterijlader in de richting van ▲. Schuif de accu zo ver mogelijk in de richting van de pijl.

---

### 2 Plaats de accu in de camera.

- Open het accudeksel en plaats vervolgens de accu erin terwijl u op de vergrendelingshendel drukt.

---

Deze camera is compatibel met USB-PD (USB Power Delivery). Wanneer een apparaat dat compatibel is met USB-PD is aangesloten op de camera, is snel opladen mogelijk. Wij adviseren een USB-PD-apparaat dat compatibel is met een uitgang van 9 V/3 A of 9 V/2 A.

### 3: Een geheugenkaart in de camera plaatsen

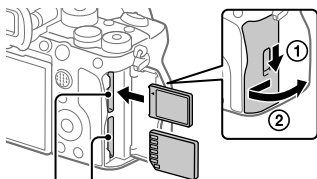

Gleuf 1    Gleuf 2

**Open het deksel van de geheugenkaartgleuf en plaats de geheugenkaart in gleuf 1 en let daarbij op de richting van de geheugenkaart. Sluit daarna het deksel.**

- Zowel gleuf 1 als gleuf 2 van deze camera ondersteunt CFexpress Type A-geheugenkaarten en SD-geheugenkaarten. Gleuf 1 wordt gebruikt in de standaardinstellingen. Voor informatie over de instelmethode raadpleegt u de "Helpgids".
- Wanneer u voor de eerste keer een geheugenkaart gebruikt in deze camera, formateert u de kaart met behulp van de camera om de prestaties van de geheugenkaart stabiel te maken.

NL

### 4: Een lens bevestigen

- 1 Bevestig de lens door de twee witte uitlijnmarkeringen (vattingmarkeringen) op de lens en de camera met elkaar uit te lijnen.**

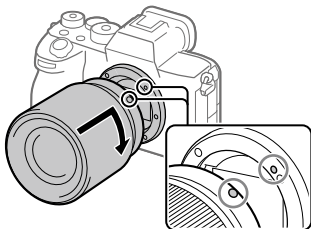

- 
- 2** Terwijl u de lens licht tegen de camera aan duwt, draait u de lens langzaam in de richting van de pijl totdat deze vastklikt in de vergrendelde positie.
- 

## 5: De initiële instellingen van de camera maken

Door een Bluetooth-verbinding tot stand te brengen (paren) tussen de camera en een smartphone, kunt u de initiële instellingen van de camera, zoals de datum- en tijdinstantellingen, maken vanaf de smartphone. Installeer de specifieke smartphone-app van tevoren op uw smartphone en volg daarna de stappen 1 tot en met 3 onder "Procedures voor de initiële instellingen van de camera".

### ■ De specifieke smartphone-app installeren



Installeer de app vanaf de volgende website. Update tevens naar de meest recente versie van de specifieke app. De specificaties van de specifieke app kunnen zonder kennisgeving veranderen.

<https://www.sony.net/ca/>

### ■ Procedures voor de initiële instellingen van de camera

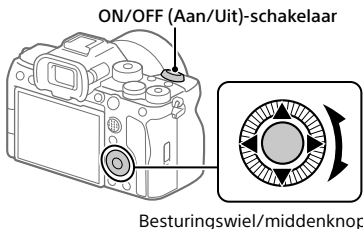

- 
- 1** Zet de ON/OFF (Aan/Uit)-schakelaar op "ON" om de camera in te schakelen.

---

**2** Selecteer de gewenste taal en druk daarna op het midden van het besturingswiel.

---

**3** Volg de instructies op het camerascherm om de camera te verbinden met uw smartphone en de initiële instellingen te maken.

- U kunt de initiële instellingen later configureren of veranderen in het MENU van de camera.
- 

**De camera later paren aan uw smartphone (Smartphoneverbind.)**



Voor meer informatie over de aansluitmethode, raadpleegt u de volgende Helpgids-URL:  
[https://rd1.sony.net/help/ilc/2410\\_pairing/h\\_zz/](https://rd1.sony.net/help/ilc/2410_pairing/h_zz/)

## 6: Stilstaande beelden opnemen

---

**1** Houd de ontgrendelknop van de functiekeuzeknopvergrendeling in het midden van de functiekeuzeknop ingedrukt en draai de functiekeuzeknop naar de stand **AUTO** (Autom. modus). De opnamefunctie wordt ingesteld op **i** (Slim automat.).

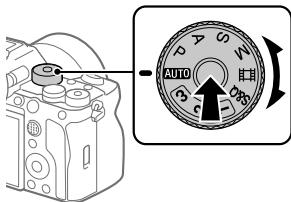

NL

---

**2** Druk de ontspanknop tot halverwege in om scherp te stellen.

---

**3** Druk de ontspanknop helemaal in.

---

## Funcities beschikbaar met een smartphone (Creators' App)

Bij gebruik van de smartphone-app Creators' App kunt u een beeld opnemen terwijl u de camera bedient met behulp van een smartphone, of de beelden die op de camera zijn opgenomen overbrengen naar de smartphone.

Download de app Creators' App in de app-store voor uw smartphone en installeer deze. Als Creators' App reeds is geïnstalleerd op uw smartphone, moet u deze updaten naar de nieuwste versie.



Voor meer informatie over Creators' App, raadpleegt u de volgende website.

**<https://www.sony.net/ca/>**

### Hint

- U kunt ook Creators' App installeren door met uw smartphone de QR Code te scannen die wordt afgebeeld op het scherm van de camera.

### Opmerking

- Afhankelijk van toekomstige versies zijn de bedieningsprocedures en schermweergaven onderhevig aan wijzigingen zonder kennisgeving.

## Ondersteunde smartphones

Raadpleeg de ondersteuningspagina voor de meest recente informatie.  
<https://www.sony.net/ca/help/mobile/>

- Voor meer informatie over Bluetooth-versies die compatibel zijn met uw smartphone, raadpleegt u de productwebsite van uw smartphone.



# Beelden op een computer beheren en bewerken

Door de camera met behulp van een USB-kabel aan te sluiten op een computer of door de geheugenkaart van de camera in de computer te plaatsen, kunt u de opgenomen beelden importeren in de computer.

U kunt opnemen met afstandsbediening vanaf een computer en RAW-beelden die met de camera zijn opgenomen aanpassen of ontwikkelen met behulp van de softwaresuite Imaging Edge Desktop.

Voor meer informatie over de computersoftware, raadpleegt u de volgende URL:

<https://www.sony.net/disoft/>

## Creators' Cloud

Creators' Cloud is een cloudoplossing die productieoplossingen en -services integreert.

Creators' Cloud biedt services en apps aan creators van uiteenlopende producties.

De beschikbaarheid van Creators' Cloud en de ondersteunde services verschillen afhankelijk van het land/regio.



Voor meer informatie over Creators' Cloud en de ondersteuningsstatus van elke service, raadpleegt u de volgende website.

**<https://www.sony.net/cc/>**

## Opmerkingen over het gebruik van uw camera

**Raadpleeg naast dit gedeelte tevens "Voorzorgsmaatregelen" in de Helpgids.**

### Opmerkingen over het hanteren van het apparaat

- Deze camera is ontworpen bestand te zijn tegen stof en spatwater, maar dit is geen garantie dat stof of waterdruppeltjes in het geheel niet kunnen binnendringen.
- Stel de lens of de zoeker niet langdurig bloot aan een sterke lichtbron, zoals de zon. Vanwege de condensatiefunctie van de lens, kan als u dit doet rook, brand of een storing worden veroorzaakt binnenin de camerabody of de lens. Als u de camera moet blootstellen aan een lichtbron, zoals de zon, dan bevestigt u de lensdop op de lens.
- Als het licht van de zon of een sterke lichtbron via de lens in de camera valt, kan dit zich in de camera concentreren en rook of brand veroorzaken. Bevestig de lensdop op de lens wanneer u de camera opbergt. Als u opneemt met tegenlicht, dan houdt u de zon voldoende ver uit de kijkhoek. Opmerking: rook of brand kan zelfs ontstaan wanneer de lichtbron iets buiten de kijkhoek staat.
- Stel de lens of de zoeker niet rechtstreeks bloot aan lichtstralen, zoals laserstralen. Hierdoor kan de beeldsensor of de binnenkant van de zoeker worden beschadigd en kan een storing optreden in de camera.
- Kijk niet door een lens naar de zon of een sterke lichtbron wanneer deze niet op de camera is bevestigd. Dit kan leiden tot onherstelbare schade aan de ogen.
- Deze camera (inclusief de accessoires) bevat magneten die de werking kunnen hinderen van een pacemaker, programmeerbare shunt-ventielen voor de behandeling van hydrocefalie (waterhoofd), of andere medische apparatuur. Plaats deze camera niet dichtbij mensen die dergelijke medische apparatuur gebruiken. Raadpleeg uw arts voordat u deze camera gebruikt in het geval u dergelijke medische apparatuur gebruikt.
- Verhoog het volumenniveau geleidelijk. Plotselinge harde geluiden kunnen uw gehoor beschadigen. Wees vooral voorzichtig bij luisteren via een hoofdtelefoon.

NL

- Laat de camera, de bijgeleverde accessoires of de geheugenkaarten niet binnen bereik van kleine kinderen. Ze kunnen per ongeluk worden ingeslikt. Als dat gebeurt, raadpleegt u onmiddellijk een arts.

## **Opmerkingen over de monitor en elektronische beeldzoeker**

- De monitor en de elektronische beeldzoeker zijn vervaardigd met behulp van uiterste precisietechnologie zodat meer dan 99,99% van de beeldpunten effectief werkt. Het is echter mogelijk dat enkele kleine zwarte punten en/of oplichtende punten (wit, rood, blauw of groen) permanent op de monitor en de elektronische beeldzoeker zichtbaar zijn. Deze punten zijn een normaal gevolg van het productieproces en heeft geen enkele invloed op de beelden.
- Tijdens het opnemen met de zoeker kunt u last krijgen van symptomen zoals vermoeidheid van het oog, lichamelijke vermoeidheid, reisziekte of misselijkheid. Wij adviseren u regelmatig een pauze te nemen wanneer u opneemt met de zoeker.
- Als de monitor of de elektronische beeldzoeker beschadigd is, stopt u onmiddellijk met het gebruik van de camera. De beschadigde onderdelen kunnen uw handen, gezicht enz. verwonden.

## **Opmerkingen over ononderbroken opnemen**

Tijdens ononderbroken opnemen kunnen de monitor of zoeker snel omwisselen tussen het opnamescherm en een zwart scherm. Als u in deze situatie naar het scherm blijft kijken, kunt u last krijgen van oncomfortabele symptomen, zoals een gevoel van onwel worden. Als u last krijgt van oncomfortabele symptomen, stopt u met het gebruik van de camera en raadpleegt u zo nodig een arts.

## **Opmerkingen over langdurig opnemen/streamen en 4K-video opnemen**

- De body van de camera en de accu kunnen tijdens gebruik warm worden, echter dit is normaal.
- Als hetzelfde deel van uw huid langdurig de camera aanraakt tijdens het gebruik van de camera, ook wanneer de camera niet heet aanvoelt, kunnen symptomen van verbranding bij lage temperatuur worden veroorzaakt, zoals roodheid of blaren.
  - Let met name goed op in de volgende situaties en gebruik een statief, enz.
    - Bij gebruik van de camera in een omgeving met een hoge temperatuur
    - Wanneer iemand met een slechte bloedsomloop of een afwijkend huidgevoel de camera bedient
    - Bij gebruik van de camera met [Temp. auto strm UIT] ingesteld op [Hoog].

## Opmerkingen over het gebruik van geheugenkaarten

- Nadat het opnemen klaar is, kan de geheugenkaart heet zijn. Dit is geen storing.
- Als  (pictogram voor waarschuwing wegens oververhitting) wordt weergegeven op de monitor, mag u de geheugenkaart niet meteen uit de camera verwijderen. Wacht in plaats daarvan enige tijd nadat de camera is uitgeschakeld en verwijder daarna de geheugenkaart. Als u de geheugenkaart aanraakt terwijl deze heet is, kunt u deze laten vallen waardoor de geheugenkaart beschadigd kan raken. Wees voorzichtig bij het verwijderen van de geheugenkaart.

## Sony lenzen/accessoires

Gebruik van dit toestel met producten van andere fabrikanten kan invloed hebben op de prestaties van het toestel, en kan leiden tot ongelukken of storingen.

## Informatie over de gegevensspecificaties die in deze handleiding worden beschreven

De gegevens over prestaties en specificaties zijn gedefinieerd onder de volgende omstandigheden, behalve zoals beschreven in deze handleiding: bij een omgevingstemperatuur van 25 °C en met gebruik van een accu die volledig is opgeladen totdat het oplaadlampje is uitgegaan.

## Waarschuwing over auteursrechten

Televisieprogramma's, films, videobanden en ander materiaal kunnen beschermd zijn door auteursrechten. Het zonder toestemming opnemen van dergelijk materiaal, kan in strijd zijn met de wetten op de auteursrechten.

## Opmerkingen over locatie-informatie

Als u stilstaande of bewegende beelden die zijn opgenomen met deze camera uploadt en deelt op het internet terwijl de locatie-informatie is gekoppeld aan de specifieke smartphone-app, kunt u per ongeluk de locatie-informatie bekend maken bij derden. Om te voorkomen dat derden uw locatie-informatie ontvangen, schakelt u de functie [Locatiegegevenskoppeling] van de betreffende applicatie uit.

## Opmerkingen over het weggooien of aan anderen overdragen van dit apparaat

Voordat u dit apparaat weggooit of aan anderen overdraagt, vergeet u niet de volgende bedieningen uit te voeren ter bescherming van privégegevens.

- [Instelling herstellen] → [Initialiseren]

## Opmerkingen over het weggooien of aan anderen overdragen van een geheugenkaart

Als u [Formatteren] of [Wissen] uitvoert op de camera of op een computer, worden de gegevens op de geheugenkaart mogelijk niet volledig gewist. Wanneer u een geheugenkaart overdraagt aan een ander, adviseren wij u de gegevens erop volledig te wissen met behulp van gespecialiseerde software voor het wissen van gegevens. Wanneer u een geheugenkaart weggooit, adviseren wij u deze fysiek te vernietigen.

## Opmerking over de netwerkfuncties

Als u netwerkfuncties gebruikt, kunnen onbedoelde derden op het netwerk toegang krijgen tot de camera, afhankelijk van de gebruiksomgeving. Bijvoorbeeld, onbevoegde toegang tot de camera kan voorkomen in een netwerkomgeving waarmee een ander netwerkapparaat is verbonden of zonder toestemming mee kan verbinden. Sony draagt geen verantwoordelijkheid voor verlies of schade veroorzaakt door verbindingen met dergelijke netwerkomgevingen.

## Opmerking over de 5 GHz-band voor draadloos LAN

Bij gebruik van de functie draadloos LAN buitenshuis, stelt u de band in op 2,4 GHz met behulp van de onderstaande procedure.

- MENU →  (Netwerk) → [Wi-Fi] → [Wi-Fi-frequent.band]

## De draadloos-netwerkfuncties (Wi-Fi enzovoort) tijdelijk uitschakelen

Als u in een vliegtuig enzovoort zit, kunt u alle draadloos-netwerkfuncties tijdelijk uitschakelen met [Vliegtuig-stand].

## Netsnoer

Er zullen misschien meerdere netsnoeren bij dit apparaat geleverd. Gebruik het snoer dat geschikt is voor uw land/regio.

**Voor klanten in het Verenigd Koninkrijk, Ierland, Malta en Cyprus**  
Gebruik netsnoer (A).

Om veiligheidsredenen is het netsnoer (B) niet bedoeld voor de bovengenoemde landen/gebieden en mag daarom daar niet worden gebruikt.

**Voor klanten in andere landen/regio's in de EU en in Israël**

Gebruik netsnoer (B).  
Om veiligheidsredenen is het netsnoer (A) niet bedoeld voor de bovengenoemde landen/gebieden en mag daarom daar niet worden gebruikt.

(A)



(B)

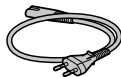

Het door de lader geleverde vermogen moet tussen minimaal 2,5 watt (zoals vereist door de radioapparatuur) en maximaal 27 watt liggen om de maximale oplaadsnelheid te bereiken.

USB PD fast charging



# Geheugenkaarten die kunnen worden gebruikt

Deze camera ondersteunt CFexpress Type A-geheugenkaarten en SD-geheugenkaarten (compatibel met UHS-I en UHS-II).

Als u een microSD-geheugenkaart in deze camera gebruikt, dient u altijd de geschikte adapter te gebruiken.

## Opnemen van stilstaande beelden

De volgende geheugenkaarten kunnen worden gebruikt.

- CFexpress Type A-geheugenkaarten
- SD/SDHC/SDXC-geheugenkaarten

## Opnemen van bewegende beelden

De opnameformaten voor bewegende beelden en de compatibele geheugenkaarten zijn als volgt.

 Bestandsindeling	Maximale bitsnelheid voor opnemen	Ondersteunde geheugenkaart
XAVC HS 4K	280 Mbps	• CFexpress Type A-geheugenkaart (VPG200 of hoger) • SDXC-kaart V60 of hoger
XAVC S 4K	280 Mbps	
XAVC S HD	100 Mbps	• CFexpress Type A-geheugenkaart • SDHC/SDXC-kaart (U3 of hoger)
XAVC S-I 4K	600 Mbps	• CFexpress Type A-geheugenkaart (VPG200 of hoger) • SDXC-kaart V90 of hoger
XAVC S-I HD	222 Mbps	

Voor informatie over geheugenkaarten die kunnen worden gebruikt voor opnemen met [Vertrgd+versnld] raadpleegt u de "Helpgids".

### Hint

- Wanneer de bitsnelheid bij opnemen 200 Mbps is, kunt u ook opnemen met behulp van een SDXC-kaart (U3/V30).



### Opmerking

- Voor het opnemen van een proxyfilm kan een geheugenkaart met een hogere snelheid vereist zijn.
- CFexpress Type B-geheugenkaarten kunnen niet worden gebruikt.
- Wanneer een SDHC-geheugenkaart wordt gebruikt voor het langdurig opnemen van bewegende beelden, worden de opgenomen bewegende beelden opgedeeld in bestanden met een grootte van 4 GB.
- Bij het opnemen van bewegende beelden op geheugenkaarten in zowel gleuf 1 als gleuf 2 met de volgende camera-instellingen plaatst u twee geheugenkaarten met hetzelfde bestandssysteem. Bewegende beelden kunnen niet tegelijkertijd worden opgenomen wanneer een combinatie van het exFAT-bestandssysteem en het FAT32-bestandssysteem wordt gebruikt.

Geheugenkaart	Bestandssysteem
CFexpress Type A-geheugenkaart, SDXC-geheugenkaart	exFAT
SDHC-geheugenkaart	FAT32

- Laad de accu voldoende op voordat u probeert de databasebestanden op de geheugenkaart te herstellen.

# Technische gegevens

## Camera

### [Systeem]

Cameratype:

Digitale camera met verwisselbare lens

Lens: Sony-lens met E-vatting

### [Beeldsensor]

Beeldformaat: 35 mm-volframe

(35,6 mm × 23,8 mm),

CMOS-beeldsensor

Effectief aantal pixels van de camera:

Ong. 12 100 000 pixels

Totaalaantal pixels van de camera:

Ong. 12 900 000 pixels

### [SteadyShot]

Beeldverschuiving-stabilisatiesysteem met in-camera sensor

### [Stofpreventie]

De stofpreventiefunctie maakt gebruik van een antistatische coating en ultrasone trillingen

### [Automatisch scherpstellingssysteem]

Detectiesysteem:

Fasedetectiesysteem/  
contrastdetectiesysteem

Gevoeligheidsbereik:

-6 EV t/m +20 EV (gelijkwaardig aan ISO 100, F2,0)

### [Elektronische beeldzoeker]

Type: Elektronische beeldzoeker van 1,6 cm (type 0,64)

Totaalaantal beeldpunten:

9 437 184 beeldpunten

Vergroting: Ong. 0,90× met 50 mm-lens op oneindig, -1 m<sup>-1</sup>

Oogafstand: ca. 25 mm vanaf het oculair, ca. 21 mm vanaf het oculairframe bij -1 m<sup>-1</sup>

Diopter-instelwiel:

-4,0 m<sup>-1</sup> tot +3,0 m<sup>-1</sup>

### [Monitor]

7,5 cm (type 3,0) TFT-aansturing, aanraakscherm

Totaalaantal beeldpunten:

1 440 000 beeldpunten

### [Belichtingsregeling]

Lichtmeetmethode: Beoordelende

lichtmeting met 1 200 zones

Lichtmeetbereik: -3 EV t/m +20 EV (gelijkwaardig aan ISO 100 met F2,0-lens)

ISO-gevoeligheid (aanbevolen-belichtingsindex):

Stilstaande beelden: ISO 80 t/m

ISO 102400 (uitgebreide ISO:

minimale ISO 40, maximale ISO 409600)

Bewegende beelden:

gelijkwaardig aan ISO 80

tot ISO 102400 (uitgebreide

ISO: gelijkwaardig aan maximale ISO 409600)

### [Sluiter]

Type: Elektronisch gestuurd, verticale beweging, spleet-type

Sluiterijdbereik:

Stilstaande beelden:

1/8 000 seconde t/m 30 seconden, BULB

Bewegende beelden:

1/8 000 seconde t/m 1/4 seconde (in stappen van 1/3 EV)

60p-compatibele apparaten

(50p-compatibele apparaten):

tot 1/60 (1/50) seconde in de stand

AUTO (tot 1/30 (1/25) seconde

in de automatische lange-

sluiterijdfunctie)

Flitssynchronisatiesnelheid:  
1/250 seconde (bij gebruik van een  
flitser gefabriceerd door Sony)

### [Opnameformaat]

Bestandsformaat: JPEG (compatibel  
met DCF versie 2.0, Exif versie  
2.32, MPF Baseline), HEIF  
(compatibel met MPEG-A MIAF),  
RAW (compatibel met Sony ARW  
5.0-formaat)

Bewegende beelden  
(XAVC HS-formaat):  
XAVC versie 2.1: compatibel met  
het MP4-formaat  
Video: MPEG-H HEVC/H.265  
Audio: LPCM 2-kanaals (48 kHz  
16 bits), LPCM 4-kanaals (48 kHz,  
24 bits)\*1  
LPCM 2-kanaals (48 kHz, 24 bits)\*1  
MPEG-4 AAC-LC 2-kanaals\*2

Bewegende beelden  
(XAVC S-formaat):  
XAVC versie 2.1: compatibel met  
het MP4-formaat  
Video: MPEG-4 AVC/H.264  
Audio: LPCM 2-kanaals (48 kHz  
16 bits), LPCM 4-kanaals (48 kHz,  
24 bits)\*1  
LPCM 2-kanaals (48 kHz, 24 bits)\*1  
MPEG-4 AAC-LC 2-kanaals\*2

\*1 Bij gebruik van accessoires die  
4-kanaals uitvoer en 24 bits  
via de multi-interfaceschoen  
ondersteunen

\*2 Proxyfilms

### [Opnamemedium]

SLOT 1/SLOT 2:  
Sleuven voor  
CFexpress Type A-geheugenkaarten  
en SD-kaarten (compatibel met  
UHS-I en UHS-II)

### [Ingangs-/uitgangsaansluitingen]

USB Type-C-aansluiting:  
SuperSpeed USB 5 Gbps (USB 3.2)  
Compatibel met USB Power  
Delivery

Multi/Micro USB-aansluiting\*:  
Hi-Speed USB (USB 2.0)

\* Ondersteunt micro-USB-  
compatibele apparaten.

HDMI: HDMI type-A-aansluiting  
● (Microfoon-)aansluiting:  
Stereominiaansluiting van  
∅ 3,5 mm

📞 (Hoofdtelefoon-)aansluiting:  
Stereominiaansluiting van  
∅ 3,5 mm

### [Algemeen]

Nominale ingang: 7,2 V , 4,3 W  
Bedrijfstemperatuur:  
0 t/m 40 °C

Bewaartemperatuur:  
-20 t/m 55 °C

Afmetingen (b x h x d) (ong.):  
128,9 x 96,9 x 80,8 mm  
128,9 x 96,9 x 69,7 mm  
(van handgreep tot monitor)

Gewicht (ong.):  
699 g (inclusief accu en SDXC-  
geheugenkaart)

### [Draadloos LAN]

WW271448

Ondersteund formaat:  
IEEE 802.11 a/b/g/n/ac  
Frequentieband: 2,4 GHz/5 GHz  
Beveiliging: WEP/WPA-PSK/  
WPA2-PSK/WPA3-SAE

Aansluitmethode:  
Wi-Fi Protected Setup™ (WPS)/  
handmatig

Toegangsmethode:  
Infrastructuurmodus

NL

## [NFC]

Tag-type: compatibel met  
NFC Forum Type 3 Tag

## [Bluetooth-communicatie]

Bluetooth-norm versie 5.0  
Frequentieband: 2,4 GHz

## Batterijlader BC-QZ1/BC-QZ1 T

Nominale ingang:

100 - 240 V , 50/60 Hz, 0,38 A

Nominale uitgang: 8,4 V , 1,6 A

## Oplaadbare accu NP-FZ100

Nominale spanning: 7,2 V 

Wijzigingen in ontwerp en technische gegevens voorbehouden, zonder kennisgeving.

## Compatibiliteit van beeldgegevens

- Deze camera voldoet aan DCF (Design rule for Camera File system), een universele norm ontwikkeld door JEITA (Japan Electronics and Information Technology Industries Association).
- Wij kunnen niet garanderen dat beelden die met deze camera zijn opgenomen, kunnen worden weergegeven op andere apparatuur, of dat beelden die met andere apparatuur zijn opgenomen of bewerkt, kunnen worden weergegeven op deze camera.

## Handelsmerken

- XAVC S en  zijn gedeponeerde handelsmerken van Sony Corporation.
- XAVC HS en  zijn gedeponeerde handelsmerken van Sony Corporation.
- Mac is een handelsmerk van Apple Inc., gedeponeerd in de Verenigde Staten en andere landen.
- USB Type-C® en USB-C® zijn gedeponeerde handelsmerken van USB Implementers Forum.
- De begrippen HDMI, HDMI High-Definition Multimedia Interface en het HDMI-logo zijn handelsmerken of geregistreerde handelsmerken van HDMI Licensing Administrator, Inc. in de Verenigde Staten en andere landen.
- Microsoft en Windows zijn gedeponeerde handelsmerken of handelsmerken van Microsoft Corporation in de Verenigde Staten en/of andere landen.
- Het SDXC-logo is een handelsmerk van SD-3C, LLC.
- CFexpress Type A-Logo is een handelsmerk van CompactFlash Association.
- Wi-Fi, het Wi-Fi-logo en Wi-Fi Protected Setup zijn gedeponeerde handelsmerken of handelsmerken van de Wi-Fi Alliance.
- Het N-markering is een handelsmerk of gedeponeerd handelsmerk van NFC Forum, Inc. in de Verenigde Staten en in andere landen.

- Het woordmerk en de logo's van Bluetooth® zijn gedeponeerde handelsmerken in eigendom van Bluetooth SIG, Inc. en elk gebruik van dergelijke aanduidingen door Sony Corporation valt onder licentie.
- QR Code is een handelsmerk van Denso Wave Inc.
- Alle andere in deze gebruiksaanwijzing vermelde systeem- en productnamen zijn doorgaans handelsmerken of gedeponeerde handelsmerken van de betreffende ontwikkelaars of fabrikanten. In deze gebruiksaanwijzing worden de aanduidingen ™ en ® mogelijk niet in alle gevallen gebruikt.



Extra informatie over dit apparaat en antwoorden op veelgestelde vragen vindt u op onze Customer Support-website voor klantenondersteuning.

<https://www.sony.net/>

# Zapoznaj się z Przewodnikiem pomocniczym!



„Przewodnik pomocniczy” to podręcznik internetowy, który można czytać na ekranie posiadanego komputera lub smartfona. Można w nim znaleźć szczegóły dotyczące opcji menu, zaawansowanego użytkownika oraz najnowsze informacje na temat posiadanego aparatu.



Zeskanuj tutaj

[https://rd1.sony.net/help/ilc/2410/h\\_zz/](https://rd1.sony.net/help/ilc/2410/h_zz/)

ILCE-7SM3 Przewodnik pomocniczy 

## Instrukcja obsługi (niniejsza książka)



W niniejszej instrukcji wprowadzono kilka podstawowych funkcji.

„Przewodnik uruchamiania” zawiera informacje na temat szybkiego startu (str. 3).

„Przewodnik uruchamiania” opisuje procedury wstępne począwszy od otwarcia opakowania do zwolnienia migawki przy pierwszym zdjęciu.

## Przewodnik w apar.



[Przewodnik w apar.] podaje objaśnienia opcji menu na monitorze aparatu.

Podczas rejestrowania ujęć można szybko uzyskać informacje.

Na ekranie menu wybierz opcję, której opis chcesz wyświetlić, a następnie naciśnij przycisk  (Usuwanie).

## 1: Sprawdzenie aparatu i dostarczonych elementów

Liczba w nawiasach oznacza liczbę sztuk.

- Aparat (1)
- Ładowarka do akumulatorów (1)



- Przewód zasilający (1)\*  
(w zestawie w przypadku niektórych krajów/regionów)



\* W zestawie z opisywanym sprzętem może znajdować się kilka przewodów zasilających. Należy użyć właściwego dla danego kraju/regionu. Informacje na stronie 14.

- Akumulator NP-FZ100 (1)



- Przewód USB Type-C® (1)



- Pasek na ramię (1)

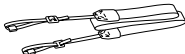

- Przykrywka korpusu (1) (na aparacie)



- Zabezpieczenie przewodu (1)



- Nakładka na stopkę (1) (na aparacie)



- Nakładka na okular (1) (na aparacie)



- Instrukcja obsługi (1) (niniejsza instrukcja)

- Przewodnik (1)

## 2: Przygotowanie akumulatora

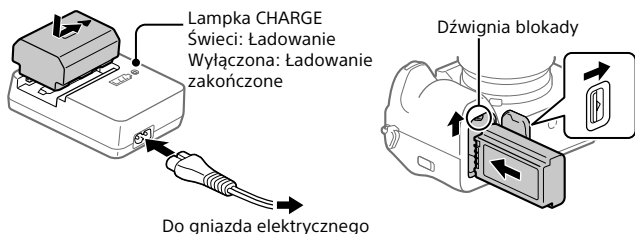

---

### 1 Włóż akumulator do ładowarki akumulatorów, a następnie podłącz ją do gniazda elektrycznego za pomocą przewodu zasilającego (w zestawie).

- Umieść akumulator w ładowarce do akumulatorów w kierunku wskazanym strzałką ▲. Wsuń akumulator do oporu w kierunku strzałki.

---

### 2 Włóż akumulator do aparatu.

- Otwórz pokrywę akumulatora, po czym włóż akumulator, naciskając dźwignię blokady.

---

Opisywany aparat jest zgodny z USB-PD (USB Power Delivery). Po podłączeniu do aparatu urządzenia zgodnego z USB-PD możliwe jest szybkie ładowanie. Zalecane jest korzystanie z urządzenia USB-PD o parametrach wyjściowych 9V/3A lub 9V/2A.



### 3: Wkładanie karty pamięci do aparatu

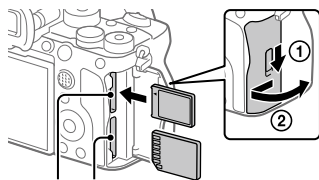

Gniazdo 1    Gniazdo 2

**Otwórz pokrywę karty pamięci i wsuń kartę pamięci do Gniazda 1, zwracając uwagę na orientację karty pamięci. Następnie zamknij pokrywę.**

- Zarówno Gniazdo 1 jak i Gniazdo 2 opisywanego aparatu obsługuje karty pamięci CFexpress Type A i karty pamięci SD. Gniazdo 1 jest wykorzystywane w ustawieniach domyślnych. Szczegółowe informacje na temat sposobu konfiguracji zawiera „Przewodnik pomocniczy”.
- W przypadku pierwszego użycia karty pamięci w opisywanym aparacie należy sformatować kartę z poziomu aparatu w celu zapewnienia jej stabilnego działania.

### 4: Mocowanie obiektywu

**1 Zamocuj obiektyw po uprzednim wyrównaniu dwóch białych znaczników indeksowych (wskaźniki mocowania) na obiektywie i na aparacie.**

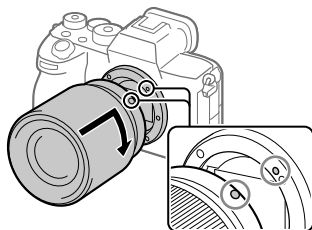

PL

- 
- 2** Docisnąwszy lekko obiektyw do aparatu, obróć go zgodnie z kierunkiem strzałki, aż do pozycji blokady, co sygnalizowane jest charakterystycznym kliknięciem.
- 

## 5: Wykonanie wstępnej konfiguracji aparatu

Po nawiązaniu połączenia Bluetooth między aparatem a smartfonem (sparowaniu) można z poziomu smartfona przeprowadzić wstępną konfigurację aparatu, na przykład ustawić datę i godzinę. Zainstaluj wcześniej na smartfonie dedykowaną aplikację, a następnie wykonaj czynności opisane w punktach od 1 do 3 w części „Procedury wstępnej konfiguracji aparatu”.

### ■ Instalowanie dedykowanej aplikacji na smartfona



Zainstaluj dedykowaną aplikację z poniższej witryny internetowej. Dodatkowo zaktualizuj dedykowaną aplikację do najnowszej wersji. Specyfikacje dedykowanej aplikacji mogą ulec zmianie bez uprzedzenia.  
<https://www.sony.net/ca/>

### ■ Procedury wstępnej konfiguracji aparatu

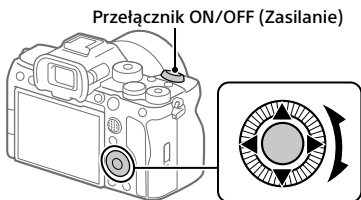

Pokrętło sterowania/przycisk środkowy

- 
- 1** Ustaw przełącznik ON/OFF (Zasilanie) w pozycji „ON”, aby włączyć aparat.

---

**2** Wybierz właściwy język, po czym naciśnij środkową sekcję pokrętki sterowania.

---

**3** Postępuj zgodnie z instrukcjami na ekranie aparatu, aby podłączyć aparat do smartfona i przeprowadzić wstępną konfigurację.

- Później również można skonfigurować lub zmienić ustawienia początkowe z poziomu MENU aparatu.
- 

## ■ Późniejsze parowanie aparatu ze smartfonem (Poł. ze smartfonem)



Szczegółowe informacje na temat sposobu podłączania można znaleźć w pozycji Przewodnik pomocniczy pod poniższym adresem URL:

[https://rd1.sony.net/help/ilc/2410\\_pairing/h\\_zz/](https://rd1.sony.net/help/ilc/2410_pairing/h_zz/)

## 6: Fotografowanie

---

**1** Obróć pokrętkę trybu i ustaw je w pozycji **AUTO** (Tryb auto), naciskając jednocześnie przycisk zwolnienia blokady w środku pokrętki.

Zostanie ustawiony tryb fotografowania  (Inteligentna auto).

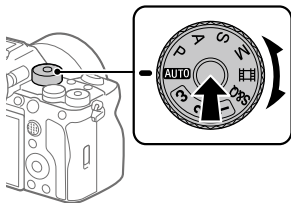

PL

---

**2** Naciśnij przycisk migawki do połowy, aby ustawić ostrość.

---

**3** Naciśnij do końca przycisk migawki.

---

## Funkcje dostępne w smartfonie (Creators' App)

Za pomocą aplikacji Creators' App na smartfonie można rejestrować obrazy, sterując aparatem z poziomu smartfona, lub przysyłać zdjęcia zapisane w aparacie do smartfona.

Pobierz i zainstaluj aplikację Creators' App ze sklepu z aplikacjami na smartfona. Jeśli aplikacja Creators' App jest już zainstalowana na smartfonie, należy ją zaktualizować do najnowszej wersji.



Szczegółowe informacje na temat Creators' App znajdują się w poniższej witrynie.

**<https://www.sony.net/ca/>**

### Wskazówka

- Aplikację Creators' App można również zainstalować, skanując smartfonem kod QR Code wyświetlany na ekranie aparatu.

### Uwaga

- Z uwagi na przyszłe aktualizacje, procedury obsługi lub wyświetlane ekrany mogą ulegać modyfikacjom bez powiadomienia.

## Obsługiwane smartfony

Najnowsze informacje można znaleźć na stronie wsparcia.

<https://www.sony.net/ca/help/mobile/>

- Szczegółowe informacje o wersjach Bluetooth zgodnych z posiadanym smartfonem można znaleźć w witrynie internetowej posiadanego smartfona.

# Zarządzanie obrazami na komputerze i ich edycja

Podłączając aparat do komputera za pośrednictwem przewodu USB lub wkładając kartę pamięci aparatu do komputera, można importować zarejestrowane obrazy do komputera.

Korzystając z pakietu oprogramowania Imaging Edge Desktop, można zdalnie rejestrować obrazy z poziomu komputera oraz wywoływać obrazy RAW zarejestrowane aparatem.

Szczegółowe informacje na temat oprogramowania komputerowego można znaleźć pod poniższym adresem URL:  
<https://www.sony.net/disoft/>

## Creators' Cloud

Creators' Cloud to rozwiązanie chmurowe integrujące aplikacje produkcyjne i usługi.

Platforma Creators' Cloud dostarcza usługi i aplikacje twórcom zajmującym się różnymi produkcjami.

Dostępność platformy Creators' Cloud i obsługiwane usługi zależą od kraju/regionu.



Szczegółowe informacje na temat platformy Creators' Cloud i statusu wsparcia dla poszczególnych usług można znaleźć w poniższej witrynie internetowej.  
**<https://www.sony.net/cc/>**

## Uwagi dotyczące użytkowania aparatu

Poza tym rozdziałem należy zapoznać się także z rozdziałem „Środki ostrożności” w Przewodniku pomocniczym.

### Uwagi dotyczące obchodzenia się z opisywanym produktem

- Konstrukcja aparatu powinna zapewniać jego pyłoszczelność i brygoszczelność, ale nie można zagwarantować całkowitej ochrony przed dostępem pyłu lub kropelek wody.
- Nie narażać obiektywu lub wizjera na oddziaływanie źródeł mocnego światła, na przykład na światło słoneczne. W przeciwnym razie, z uwagi na funkcję skupiającą obiektywu, może pojawić się dym lub ogień, albo może dojść do usterki wewnątrz korpusu aparatu lub obiektywu. Jeżeli musimy pozostawić aparat w miejscu, gdzie będzie narażony na oddziaływanie źródła światła, na przykład światła słonecznego, należy na obiektyw założyć osłonę obiektywu.
- Jeśli światło słoneczne lub mocne światło z innego źródła dostanie się do aparatu przez obiektyw, może ono ulec skupieniu we wnętrzu aparatu, grożąc pojawieniem się dymu lub ognia. Załóż osłonę na obiektyw podczas przechowywania aparatu. W przypadku rejestrowania ujęć pod światło, należy starać się, aby słońce znajdowało się wystarczająco daleko poza kątem widzenia obiektywu. Należy pamiętać, że dym lub ogień mogą pojawić się nawet wówczas, gdy źródło światła znajduje się tuż poza kątem widzenia.
- Obiektyw lub wizjer należy chronić przed bezpośrednim oddziaływaniem wiązek światła, na przykład wskaźników laserowych. Grozi to uszkodzeniem przetwornika obrazu lub wnętrza wizjera i może spowodować nieprawidłowe działanie aparatu.
- Nie wolno patrzeć przez odłączony obiektyw na słońce ani inne źródło mocnego światła. Może bowiem dojść do nieodwracalnego uszkodzenia wzroku.

- Ten aparat (wraz z osprzętem) wyposażony jest w magnes(y) mogący(-e) zakłócać pracę rozruszników serca, programowalnych zastawek przetokowych do leczenia wodogłowia lub innych urządzeń medycznych. Nie należy umieszczać aparatu w pobliżu osób, które korzystają ze wspomnianych urządzeń medycznych. Jeżeli stosowane są wspomniane urządzenia medyczne, przed przystąpieniem do użytkowania tego aparatu należy zasięgnąć porady lekarskiej.
- Zwiększaj głośność stopniowo. Nagły wysoki poziom natężenia dźwięku grozi uszkodzeniem słuchu. Szczególną ostrożność należy zachować podczas słuchania przez słuchawki.
- Nie pozostawiać aparatu, wyposażenia z zestawu lub kart pamięci w zasięgu małych dzieci. Mogą bowiem zostać przypadkowo połknięte. W takim przypadku należy niezwłocznie zasięgnąć porady lekarza.

### **Uwagi dotyczące monitora i wizjera elektronicznego**

- Monitor i wizjer elektroniczny zostały wykonane przy użyciu wyjątkowo precyzyjnej technologii, dzięki której efektywnie wykorzystywanych może być ponad 99,99% pikseli. Na monitorze i na wizjerze elektronicznym mogą się jednak stale pojawiać małe czarne i/lub jasne punkciki (białe, czerwone, niebieskie lub zielone).

Występowanie wspomnianych punktów jest normalnym zjawiskiem wynikającym z procesu produkcyjnego. Nie mają one żadnego wpływu na rejestrowane obrazy.

- Podczas rejestrowania obrazów z wykorzystaniem wizjera użytkownik może objawy zmęczenia oczu, zmęczenia ogólnego, choroby lokomocyjnej lub nudności. W przypadku rejestrowania obrazów z wykorzystaniem wizjera wskazane są regularne przerwy.
- W przypadku uszkodzenia monitora lub wizjera elektronicznego, należy natychmiast zaprzestać korzystania z aparatu. Uszkodzone elementy mogą poranić rękę, twarz itp.

### **Uwagi dotyczące zdjęć seryjnych**

Podczas rejestrowania zdjęć seryjnych, obraz na monitorze lub w wizjerze może migać z uwagi na naprzemienne wyświetlanie ekranu z rejestrowanym obrazem i czarnego ekranu. Patrzenie na ekran w takiej sytuacji może wywoływać uciążliwe objawy i uczucie dyskomfortu. W przypadku uciążliwości objawów, należy zaprzestać używania aparatu i w razie potrzeby zasięgnąć porady lekarskiej.

### **Uwagi dotyczące nagrywania/ przesyłania strumieniowego przez dłuższy czas i nagrywania filmów 4K**

- Korpus aparatu i akumulator mogą się nagrzewać podczas eksploatacji. Jest to normalne zjawisko.



- Jeżeli aparat, podczas jego użytkowania, styka się z tym samym fragmentem skóry przez długi okres czasu, nawet jeśli aparat może nie wydawać się w dotyku gorący, może to powodować objawy poparzenia niskotemperaturowego, na przykład w postaci zaczerwienia lub pojawienia się pęcherzy. Należy zwrócić specjalną uwagę w poniższych sytuacjach i korzystać ze statywu itp.
  - W przypadku korzystania z aparatu w warunkach wysokich temperatur
  - Gdy osoba korzystająca z aparatu ma problemy z krążeniem lub nadwrażliwą skórę
  - W przypadku korzystania z aparatu przy ustawionej w pozycji [Temp. auto. wyłącz.] opcji [Wysoki].

### **Uwagi dotyczące korzystania z kart pamięci**

- W trakcie nagrywania karta pamięci może się nagrzewać. Nie świadczy to o usterce.
- Jeżeli na monitorze jest wyświetlana ikona [! ] (ostrzeżenie o przegrzaniu), nie wolno od razu wyjmować karty pamięci z aparatu. Zamiast tego należy odczekać chwilę po wyłączeniu aparatu i dopiero wówczas wyjąć kartę pamięci. Dotknięcie gorącej karty pamięci grozi jej uszkodzeniem. Podczas wyjmowania karty pamięci należy zachować ostrożność.

### **Obiektywy/akcesoria Sony**

Korzystanie z tego urządzenia z produktami innych marek może obniżyć jego wydajność, spowodować wypadek lub awarię.

### **Uwagi dotyczące danych technicznych opisanych w niniejszej instrukcji**

Parametry wydajnościowe i dane techniczne zostały określone przy poniższych warunkach, za wyjątkiem przypadków opisanych w niniejszej instrukcji: w zwykłej temperaturze otoczenia 25 °C i przy użyciu w pełni naładowanego akumulatora ładowanego do momentu wyłączenia lampki ładowania.

### **Ostrzeżenie dotyczące praw autorskich**

Programy telewizyjne, filmy, taśmy wideo i inne materiały mogą być chronione prawami autorskimi. Nieuprawniona rejestracja takich materiałów może stanowić naruszenie przepisów dotyczących ochrony praw autorskich.

### **Uwagi dotyczące informacji o lokalizacji**

Jeżeli z dedykowaną aplikacją na smartfona są powiązane informacje o lokalizacji, wówczas podczas przekazywania i udostępniania w Internecie zdjęć lub filmów zarejestrowanych opisywanym aparatem można przypadkowo ujawnić osobom postronnym informacje o lokalizacji. Aby uniemożliwić osobom postronnym uzyskiwanie informacji o lokalizacji, należy wyłączyć funkcję [Powiązanie informacji o lokalizacji] dedykowanej aplikacji.

## Uwagi dotyczące pozbywania się opisywanego produktu lub przekazywania go innym osobom

W przypadku utylizacji opisywanego produktu lub przekazywania go innej osobie, należy koniecznie wykonać poniższe operacje, aby nie ujawnić informacji osobistych.

- [Reset ustawień] → [Inicjuj]

## Uwagi dotyczące pozbywania się karty pamięci lub przekazywania jej innym osobom

Wykonanie polecenia [Formatuj] lub [Kasuj] w aparacie lub w komputerze może nie usunąć całkowicie danych z karty pamięci. W przypadku przekazywania karty pamięci innym osobom, wskazane jest całkowite usunięcie danych za pomocą oprogramowania do usuwania danych. W przypadku pozbywania się karty pamięci, wskazane jest fizyczne jej zniszczenie.

## Uwaga dotycząca funkcji sieciowych

W zależności od warunków użytkowania aparatu podczas korzystania z funkcji sieciowych, osoby trzecie mogą bez zezwolenia uzyskać dostęp do aparatu. Na przykład do nieupoważnionego dostępu do aparatu może dochodzić w środowiskach sieciowych, do których podłączone jest inne urządzenie sieciowe lub z którymi inne urządzenie sieciowe może nawiązywać połączenie bez zezwolenia. Sony nie ponosi żadnej odpowiedzialności za jakiegokolwiek straty lub szkody wynikłe z nawiązania połączenia z takimi środowiskami sieciowymi.

## Uwaga dotycząca pasma 5 GHz dla bezprzewodowej sieci LAN

W przypadku korzystania z funkcji bezprzewodowej sieci LAN na zewnątrz należy przestawić pasmo na 2,4 GHz, postępując zgodnie z poniższą procedurą.

- MENU →  (Sieć) → [Wi-Fi] → [Pasma częst. Wi-Fi]

## Tymczasowe wyłączenie funkcji sieci bezprzewodowych (Wi-Fi itp.)

Po wejściu na pokład samolotu itp. można tymczasowo wyłączyć wszystkie funkcje sieci bezprzewodowych poleceniem [Tryb samolotowy].

## Przewód zasilający

W zestawie z opisywanym sprzętem może znajdować się kilka przewodów zasilających. Należy użyć właściwego dla danego kraju/regionu.

### W przypadku klientów w Wielkiej Brytanii, Irlandii, na Malcie i Cyprze

Należy używać przewodu zasilającego (A).

Przewód zasilający (B) nie jest przeznaczony dla powyższych krajów lub regionów i ze względów bezpieczeństwa nie należy go tam używać.

### W przypadku klientów w innych krajach lub regionach UE oraz w Izraelu

Należy używać przewodu zasilającego (B).

Przewód zasilający (A) nie jest przeznaczony dla powyższych krajów lub regionów i ze względów bezpieczeństwa nie należy go tam używać.

(A)

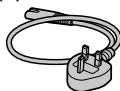

(B)

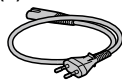

Moc dostarczana przez ładowarkę musi wynosić między minimalnie 2,5 W wymaganych przez urządzenie radiowe a maksymalnie 27 W, aby osiągnąć maksymalną prędkość ładowania.

Szybkie ładowanie USB PD



# Karty pamięci, których można używać

Opisywany aparat obsługuje karty pamięci CFexpress Type A i karty pamięci SD (zgodne z UHS-I i UHS-II).

Stosując w opisywanym aparacie karty pamięci microSD, należy korzystać z odpowiedniego adaptera.

## Fotografowanie

Można używać poniższych kart pamięci.

- Karty pamięci CFexpress Type A
- Karty pamięci SD/SDHC/SDXC

## Nagrywanie filmów

Poniżej podano formaty nagrywania filmów i zgodne karty pamięci.

 Format pliku	Maksymalna przepływność przy zapisie	Obsługiwana karta pamięci
XAVC HS 4K	280 Mbps	• Karta pamięci CFexpress Type A (klasy VPG200 lub wyższej) • Karta SDXC klasy V60 lub wyższej
XAVC S 4K	280 Mbps	
XAVC S HD	100 Mbps	• Karta pamięci CFexpress Type A • Karta SDHC/SDXC (klasy U3 lub wyższej)
XAVC S-I 4K	600 Mbps	• Karta pamięci CFexpress Type A (klasy VPG200 lub wyższej) • Karta SDXC klasy V90 lub wyższej
XAVC S-I HD	222 Mbps	

Informacje na temat kart pamięci, których można używać w trybie rejestrowania [Zw. i sz. tempo], zawiera „Przewodnik pomocniczy”.

### Wskazówka

- Przy przepływności 200 Mbps przy zapisie można również nagrywać na karcie SDXC (U3/V30).

## Uwaga

- Podczas rejestrowania filmu proxy może być wymagana szybsza karta pamięci.
- Nie można używać kart pamięci CFexpress Type B.
- W przypadku używania karty pamięci SDHC do nagrywania filmów przez długi okres czasu, nagrywane filmy zostaną podzielone na pliki o rozmiarze 4 GB.
- W przypadku rejestrowania filmu przy poniższych ustawieniach aparatu na kartach pamięci znajdujących się zarówno w gnieździe 1 jak i w gnieździe 2, należy włożyć dwie karty pamięci z tym samym systemem plików. Filmów nie można nagrywać jednocześnie z wykorzystaniem kombinacji systemu plików exFAT i systemu plików FAT32.

Karta pamięci	System plików
Karta pamięci CFexpress Type A, karta pamięci SDXC	exFAT
Karta pamięci SDHC	FAT32

- Przed przystąpieniem do odzyskiwania plików bazy danych na karcie pamięci należy dostatecznie naładować akumulator.

# Dane techniczne

## Aparat

### [System]

Typ aparatu:

Aparat cyfrowy z wymiennymi obiektywami

Obiektyw: obiektyw Sony z bagnetem E

### [Przetwornik obrazu]

Format obrazu: pełnoklatkowy 35 mm (35,6 mm × 23,8 mm), przetwornik obrazu CMOS

Efektywna liczba pikseli aparatu: ok. 12 100 000 pikseli

Całkowita liczba pikseli aparatu: ok. 12 900 000 pikseli

### [SteadyShot]

Wbudowany w aparat system stabilizacji oparty na mechanizmie przesuwania przetwornika

### [Funkcja usuwania kurzu]

Funkcja usuwania kurzu wykorzystująca powłokę antystatyczną oraz drgania ultradźwiękowe

### [System automatycznego ustawiania ostrości]

System detekcji: System detekcji fazy/System detekcji kontrastu  
Zakres czułości: -6 EV do +20 EV (przy ekwiwalencie ISO 100, F2,0)

### [Wizjer elektroniczny]

Typ: Wizjer elektroniczny 1,6 cm (typu 0,64)  
Całkowita liczba punktów: 9 437 184 punktów  
Powiększenie: ok. 0,90× przy obiektywie 50 mm nastawionym na nieskończoność, -1 m<sup>-1</sup>

Punkt oka: ok. 25 mm od okularu i ok. 21 mm od ramki okularu przy -1 m<sup>-1</sup>

Regulacja dioptrażu: - 4,0 m<sup>-1</sup> do + 3,0 m<sup>-1</sup>

### [Monitor]

Z matrycą TFT 7,5 cm (typ 3,0), panel dotykowy  
Całkowita liczba punktów: 1 440 000 punktów

### [Kontrola ekspozycji]

Metoda pomiaru: 1 200-strefowy pomiar szacunkowy

Zakres pomiaru: -3 EV do +20 EV (przy ekwiwalencie ISO 100 z obiektywem F2,0)

Czułość ISO (zalecany wskaźnik ekspozycji):

Zdjęcia: ISO 80 do ISO 102400 (Rozszerzona czułość ISO: minimum ISO 40, maksimum ISO 409600)

Filmy: od odpowiednika ISO 80 do ISO 102400 (Rozszerzona czułość ISO: maksymalny odpowiednik ISO 409600)

### [Migawka]

Typ: Elektronicznie sterowana migawka szczelinowa o przebiegu pionowym

Zakres czasów otwarcia:  
Zdjęcia: 1/8 000 sekundy do 30 sekund, BULB  
Filmy: 1/8 000 sekundy do 1/4 sekundy (co 1/3 EV)  
Urządzenia obsługujące format 60p (urządzenia obsługujące format 50p):  
maks. 1/60 (1/50) sekundy w trybie AUTO (maks. 1/30 (1/25) sekundy w trybie automatycznym z długimi czasami otwarcia migawki)

Czasy otwarcia przy synchronizacji z błyskiem: 1/250 sekundy (w przypadku korzystania z lampy błyskowej produkowanej przez firmę Sony)

### [Format zapisu]

Format plików: JPEG (zgodny z DCF ver. 2.0, Exif ver. 2.32, MPF Baseline), HEIF (zgodny z MPEG-A MIAF), RAW (zgodny z formatem Sony ARW 5.0)

Film (format XAVC HS):

XAVC ver. 2.1: zgodny z formatem MP4

Obraz: MPEG-H HEVC/H.265

Dźwięk: 2-kanałowy LPCM (48 kHz 16 bitów), 4-kanałowy LPCM (48 kHz 24 bity)\*1

2-kanałowy LPCM (48 kHz 24 bity)\*1

2-kanałowy MPEG-4 AAC-LC\*2

Film (format XAVC S):

XAVC ver. 2.1: zgodny z formatem MP4

Obraz: MPEG-4 AVC/H.264

Dźwięk: 2-kanałowy LPCM (48 kHz 16 bitów), 4-kanałowy LPCM (48 kHz 24 bity)\*1

2-kanałowy LPCM (48 kHz 24 bity)\*1

2-kanałowy MPEG-4 AAC-LC\*2

\*1 W przypadku korzystania z akcesoriów, które obsługują 4-kanałowy sygnał wyjściowy 24-bitowy przy użyciu stopki multiinterfejsowej

\*2 Filmy proxy

### [Nośniki zapisu]

SLOT 1/SLOT 2:

Gniazda kart pamięci

CFexpress Type A i kart SD (zgodne z UHS-I i UHS-II)

### [Gniazda wejściowe/wyjściowe]

Gniazdo USB Type-C: SuperSpeed USB 5 Gbps (USB 3.2)

Zgodność ze standardem USB Power Delivery

Złącze USB Multi/Micro\*:

Hi-Speed USB (USB 2.0)

\* Do obsługi urządzeń zgodnych ze standardem micro USB.

HDMI: Gniazdo HDMI Typ A

Gniazdo  (Mikrofon):

Gniazdo stereofoniczne mini  
Ø 3,5 mm

Gniazdo  (Słuchawki):

Gniazdo stereofoniczne mini  
Ø 3,5 mm

### [Ogólne]

Znamionowe parametry wejściowe:

7,2 V , 4,3 W

Temperatura pracy:

od 0 do 40 °C

Temperatura przechowywania:

od -20 do 55 °C

Wymiary (szer./wys./gł.)

(orientacyjne):

128,9 × 96,9 × 80,8 mm

128,9 × 96,9 × 69,7 mm

(od uchwytu do monitora)

Masa (orientacyjna):

699 g (z akumulatorem, kartą pamięci SDXC)

### [Sieć bezprzewodowa]

WW271448

Obsługiwany format:

IEEE 802.11 a/b/g/n/ac

Pasma częstotliwości: 2,4 GHz/5 GHz PL

Zabezpieczenia: WEP/WPA-PSK/

WPA2-PSK/WPA3-SAE

Metoda łączenia:

Wi-Fi Protected Setup™ (WPS)/  
ręcznie

Mechanizm dostępu: Tryb

infrastruktury

### [NFC]

Typ znacznika: zgodny z



NFC Forum Type 3 Tag

### [Łączność Bluetooth]

Standard Bluetooth ver. 5.0

Pasma częstotliwości: 2,4 GHz

## Ładowarka do akumulatorów BC-QZ1/BC-QZ1 T

Znamionowe parametry wejściowe:  
100 - 240 V , 50/60 Hz, 0,38 A  
Znamionowe parametry wyjściowe:  
8,4 V , 1,6 A

## Akumulator NP-FZ100



Napięcie znamionowe: 7,2 V 

Projekt i dane techniczne mogą  
zostać zmienione bez uprzedzenia.

## Zgodność danych obrazu

- Opisywany aparat jest zgodny ze specyfikacją DCF (Design rule for Camera File system), uniwersalnym standardem ustalonym przez organizację JEITA (Japan Electronics and Information Technology Industries Association).
- Nie można zagwarantować prawidłowego odtwarzania obrazów zarejestrowanych opisywanym aparatem na innych urządzeniach oraz prawidłowego odtwarzania na opisywanym aparacie obrazów zarejestrowanych lub edytowanych z poziomu innych urządzeń.

## Znaki towarowe

- XAVC S i  są zastrzeżonymi znakami towarowymi Sony Corporation.
- XAVC HS i  są zastrzeżonymi znakami towarowymi Sony Corporation.
- Mac jest znakiem towarowym Apple Inc. zastrzeżonym w Stanach Zjednoczonych i innych krajach.
- USB Type-C® i USB-C® są zastrzeżonymi znakami towarowymi USB Implementers Forum.
- Terminy HDMI, HDMI High Definition Multimedia Interface oraz logo HDMI są znakami towarowymi lub zarejestrowanymi znakami towarowymi HDMI Licensing Administrator, Inc. w Stanach Zjednoczonych i innych krajach.
- Microsoft i Windows są zastrzeżonymi znakami towarowymi lub znakami towarowymi firmy Microsoft Corporation w Stanach Zjednoczonych i/lub w innych krajach.
- Logo SDXC jest znakiem towarowym SD-3C, LLC.
- Logo CFexpress Type A jest znakiem towarowym CompactFlash Association.
- Wi-Fi, logo Wi-Fi i Wi-Fi Protected Setup są zastrzeżonymi znakami towarowymi lub znakami towarowymi Wi-Fi Alliance.
- Symbol N jest znakiem handlowym lub zarejestrowanym znakiem handlowym NFC Forum, Inc. w Stanach Zjednoczonych i w innych krajach.



- Znak słowny i logotypy Bluetooth® są zastrzeżonymi znakami towarowymi należącymi do Bluetooth SIG, Inc. i wszelkie użycie tych znaków przez Sony Corporation odbywa się w ramach licencji.
- QR Code jest znakiem towarowym Denso Wave Inc.
- Poza tym używane w niniejszej instrukcji nazwy systemów i produktów są ogólnie znakami towarowymi lub zastrzeżonymi znakami towarowymi ich twórców lub producentów. Jednakże w niniejszej instrukcji znaki ™ lub ® czasami mogły zostać pominięte.



Dodatkowe informacje na temat urządzenia i odpowiedzi na najczęściej zadawane pytania znajdują się w naszej witrynie pomocy technicznej.

<https://www.sony.net/>

# Ознакомьтесь со Справочным руководством!



“Справочное руководство” является интерактивным руководством, которое вы можете прочитать на вашем компьютере или смартфоне. Обращайтесь к нему для получения подробных сведений о пунктах меню, использовании расширенных возможностей, а также последней информации о камере.



Сканировать  
здесь

[https://rd1.sony.net/help/ilc/2410/h\\_zz/](https://rd1.sony.net/help/ilc/2410/h_zz/)

ILCE-7SM3 Справочное руководство 

## Инструкция по эксплуатации (данная книга)



В данном руководстве представлены некоторые основные функции.

Что касается руководства по быстрому пуску, см. “Руководство по началу работы” (стр. 3).

“Руководство по началу работы” представляет предварительные процедуры с момента вскрытия упаковки до спуска затвора для первого снимка.

## Встроенная справка



[Встроенная справка] показывает пояснения пунктов меню на мониторе камеры.

Вы можете быстро получить информацию во время съемки. На экране меню выберите пункт, описание которого нужно просмотреть, а затем нажмите кнопку  (Удалить).

## 1: Проверка камеры и комплектации

Число в скобках указывает количество штук.

- Камера (1)
- Зарядное Устройство (1)



- Сетевой шнур (1)\*  
(прилагается в некоторых странах/регионах)



\* В комплект поставки данного оборудования может входить несколько сетевых шнуров. Используйте шнур, соответствующий стране/региону пребывания.

- Аккумулятор NP-FZ100 (1)



- Кабель USB Type-C® (1)

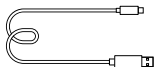

- Плечевой ремень (1)

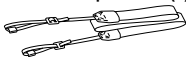

- Крышка корпуса (1)  
(прикреплен к камере)



- Кабельный протектор (1)



- Крышка разъема (1)  
(прикреплен к камере)



- Наглазник окуляра (1)  
(прикреплен к камере)



- Инструкция по эксплуатации (1) (данное руководство)
- Справочник (1)

## 2: Подготовка аккумулятора

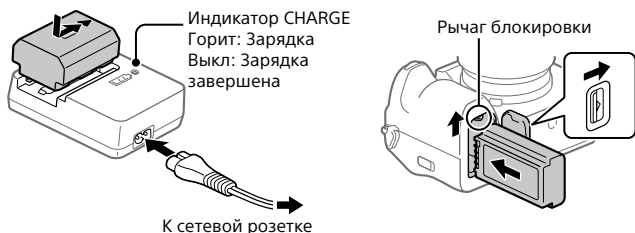

---

### 1 Вставьте аккумулятор в зарядное устройство и подключите его к сетевой розетке с помощью сетевого шнура (прилагается).

- Разместите аккумулятор на зарядном устройстве в направлении метки ▲. Сдвиньте аккумулятор в направлении стрелки до упора.

---

### 2 Вставьте аккумулятор в камеру.

- Откройте крышку аккумуляторного отсека, а затем вставьте аккумулятор, нажав рычаг блокировки.

---

Данная камера совместима с USB-PD (USB Power Delivery). При подключении к камере устройства, совместимого с USB-PD, возможна быстрая зарядка. Рекомендуется использовать устройство USB-PD, совместимое с выходом 9 В/3 А или 9 В/2 А.

### 3: Установка карты памяти в камеру

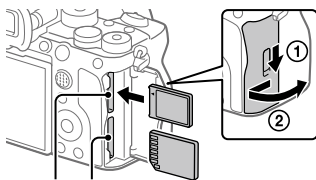

Слот 1    Слот 2

**Откройте крышку карты памяти и вставьте карту памяти в слот 1, обращая внимание на ориентацию карты памяти.**

**Затем закройте крышку.**

- Слот 1 и слот 2 данной камеры поддерживают карты памяти CFexpress Type A и карты памяти SD. Слот 1 используется в установках по умолчанию. Для получения подробной информации о методе настройки см. "Справочное руководство".
- При использовании карты памяти с данной камерой в первый раз отформатируйте карту с помощью камеры для обеспечения стабильной работы карты памяти.

### 4: Прикрепление объектива

**1** Установите объектив, совмещая две белые индексные метки (метка крепления) на объективе и камере.

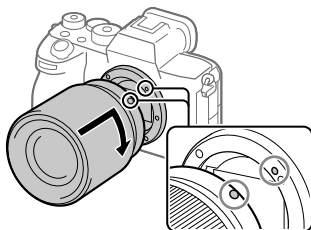

RU

- 
- 2** Аккуратно задвигая объектив в камеру, поворачивайте его медленно в направлении стрелки до тех пор, пока он не защелкнется в фиксированном положении.
- 

## 5: Выполнение начальной настройки для камеры

Установив соединение (сопряжение) по Bluetooth между камерой и смартфоном, вы сможете со смартфона выполнить начальную настройку камеры, например установки даты и времени. Заранее установите на своем смартфоне специальное приложение, а затем выполните действия пунктов с 1 по 3 в “Процедуры для начальной настройки камеры”.

### ■ Установка специального приложения для смартфона



Установите приложение со следующего веб-сайта. Также обновите до последней версии специального приложения. Характеристики специального приложения могут быть изменены без уведомления.  
<https://www.sony.net/ca/>

### ■ Процедуры для начальной настройки камеры

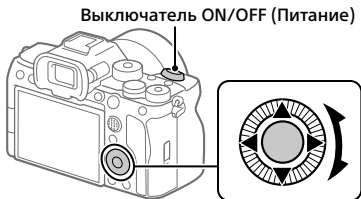

Колесико управления/центральная кнопка

- 
- 1** Для включения камеры установите выключатель ON/OFF (Питание) в положение “ON”.

---

**2** Выберите нужный язык, а затем нажмите по центру колесика управления.

---

**3** Следуйте инструкциям на экране камеры для подключения камеры к вашему смартфону и выполнения начальной настройки.

- Вы также можете сконфигурировать или изменить начальные настройки позже из MENU камеры.
- 

## ■ Сопряжение камеры со смартфоном позже (Подключ. смартф.)



Подробнее о методе подключения см.

Справочное руководство по следующему URL-адресу:  
[https://rd1.sony.net/help/ilc/2410\\_pairing/h\\_zz/](https://rd1.sony.net/help/ilc/2410_pairing/h_zz/)

## 6: Фотосъемка

---

**1** Поверните и установите диск режимов в **AUTO** (Режим Авто), нажав кнопку фиксатора в центре диска.

Режим съемки будет установлен в  (Интеллект.Авто).

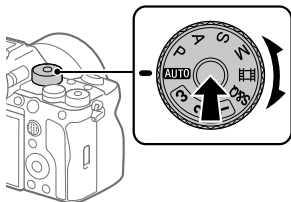

RU

---

**2** Нажмите кнопку затвора наполовину для выполнения фокусировки.

---

**3** Нажмите кнопку затвора вниз до упора.

---

## Функции, доступные с помощью смартфона (Creators' App)

Используя приложение для смартфона Creators' App, вы можете выполнять съемку изображения во время управления камерой с помощью смартфона или передавать изображения, записанные на камеру, на смартфон.

Загрузите и установите приложение Creators' App из магазина приложений для смартфона. Если приложение Creators' App уже установлено на смартфоне, убедитесь, что оно обновлено до последней версии.



Подробнее о Creators' App см. на следующем веб-сайте.  
<https://www.sony.net/ca/>

### Совет

- Вы также можете установить Creators' App, отсканировав QR Code, отображаемый на экране камеры, с помощью смартфона.

### Примечание

- В зависимости от версий будущих обновлений, эксплуатационные процедуры или экранные индикации могут быть изменены без предварительного уведомления.

## Поддерживаемые смартфоны

Для получения самой последней информации см. страницу поддержки.

<https://www.sony.net/ca/help/mobile/>

- Для получения подробных сведений о версиях Bluetooth, совместимых с вашим смартфоном, просмотрите веб-сайт изделия для вашего смартфона.



# Управление и редактирование изображений на компьютере

Подключив камеру к компьютеру с помощью кабеля USB или установив карту памяти камеры в компьютер, вы можете импортировать записанные изображения в компьютер.

Вы можете выполнять удаленную съемку с компьютера и выполнять корректировку или обработку снимков RAW, записанных камерой, с помощью программного пакета Imaging Edge Desktop.

Подробнее о компьютерном программном обеспечении см. по следующему URL-адресу:  
<https://www.sony.net/disoft/>

## Creators' Cloud

Creators' Cloud представляет собой облачное решение, объединяющее производственные приложения и сервисы.

Creators' Cloud предоставляет сервисы и приложения для создателей различных производств.

Доступность Creators' Cloud и поддерживаемые сервисы отличаются в зависимости от страны/региона.



Подробнее о Creators' Cloud и состоянии поддержки каждого сервиса см. на следующем веб-сайте.

**<https://www.sony.net/cc/>**

## Примечания по использованию камеры

Вместе с этим разделом также см. “Меры предосторожности” в Справочном руководстве.

### Примечания по обращению с изделием

- Данная камера разработана пыленепроницаемой и брызгозащищенной, но полное предотвращение попадания пыли и капель воды в камеру не гарантируется.
- Не оставляйте объектив или видеоискатель под воздействием сильного источника света, например солнечного света. В результате концентрирования светового потока в объективе это может привести к появлению дыма, возгоранию или неисправности внутри корпуса камеры или объектива. Если нужно оставить камеру под воздействием источника света, например, солнечного света, прикрепите крышку объектива к объективу.
- Если солнечный или яркий свет попадет в камеру через объектив, он может сфокусироваться внутри камеры и привести к появлению дыма или возгоранию. Прикрепите крышку объектива к объективу при хранении камеры. При съемке с подсветкой располагайтесь так, чтобы солнце находилось достаточно далеко от угла обзора.

Имейте в виду, что появление дыма или возгорание может произойти, даже если источник света находится несколько в стороне от угла обзора.

- Не направляйте объектив или видеоискатель непосредственно на лучи, например на лазерные лучи. Это может повредить датчик изображения или внутренние компоненты видеоискателя и привести к неисправности камеры.
- Не смотрите на солнечный свет или сильный источник света через объектив, когда он отсоединен. Это может привести к необратимому повреждению глаз.
- Данная камера (включая аксессуары) оснащена магнитом(ами), который может влиять на работу кардиостимуляторов, программируемых шунтирующих клапанов для лечения гидроцефалии или других медицинских устройств. Не размещайте данную камеру вблизи лиц, пользующихся такими медицинскими устройствами. Проконсультируйтесь с врачом перед использованием данной камеры, если вы пользуетесь любым медицинским устройством.

RU

- Увеличивайте громкость постепенно. Внезапные громкие шумы могут привести к повреждению органов слуха. Будьте особенно осторожны при использовании наушников.
- Не оставляйте камеру, прилагаемые принадлежности или карты памяти в месте, доступном для маленьких детей. Их можно случайно проглотить. Если это произойдет, немедленно обратитесь к врачу.

### **Примечания по монитору и электронному видеискателю**

- Монитор и электронный видеискатель изготовлены с использованием сверхвысокоточной технологии, что позволяет при эксплуатации эффективно использовать свыше 99,99% пикселей. Однако может быть несколько черных и/или ярких точек (белого, красного, синего или зеленого цвета), которые постоянно проявляются на мониторе и электронном видеискателе. Появление этих точек вполне нормально для процесса изготовления и никаким образом не влияет на изображение.
- Во время съемки с помощью видеискателя могут возникнуть такие симптомы, как переутомление глаз, усталость, укачивание или тошнота. При съемке с помощью видеискателя рекомендуется периодически делать перерывы.

- При повреждении монитора или электронного видеискателя немедленно прекратите использование камеры. Поврежденные части могут травмировать ваши руки, лицо и т.п.

### **Примечания по непрерывной съемке**

Во время непрерывной съемки возможно мигание монитора или видеискателя между экраном съемки и черным экраном. Если наблюдать за экраном в этой ситуации, вы можете ощущать симптомы дискомфорта, например плохое самочувствие. При возникновении симптомов дискомфорта прекратите использование камеры и обратитесь к врачу в случае необходимости.

### **Примечания по записи/ потоковой передаче в течение длительного периода времени и записи видео 4K**

- При использовании, корпус камеры и аккумулятор могут нагреваться – это нормально.
- Если во время использования камеры один и тот же участок вашей кожи касается камеры в течение длительного периода времени, даже если камера не является горячей на ощупь, это может привести к появлению симптомов низкотемпературного ожога, например, покраснению или появлению волдырей.

В следующих ситуациях будьте особенно осторожны и используйте штатив и т.п.

- При использовании камеры в местах с высокой температурой
- При использовании камеры человеком с нарушениями кровообращения или ослабленной чувствительностью кожи
- При использовании камеры с установкой [Темп. авт.выкл.пит.] в [Высокий].

### **Примечания по использованию карт памяти**

- По завершении записи карта памяти может стать горячей. Это не является неисправностью.
- Если на мониторе отображается [I] (значок предупреждения о перегреве), не извлекайте сразу карту памяти из камеры. Вместо этого подождите некоторое время после выключения камеры, а затем извлеките карту памяти.  
Если вы прикоснетесь к горячей карте памяти, вы можете ее уронить и карта памяти может получить повреждения. Будьте осторожны при извлечении карты памяти.

### **Объективы/аксессуары Sony**

Использование данного аппарата с изделиями других производителей может повлиять на его характеристики и привести к несчастным случаям или неисправностям.

### **О технических характеристиках, указанных в данном руководстве**

Эксплуатационные данные и технические характеристики определены при следующих условиях, за исключением случаев, описанных в данном руководстве: при обычной температуре окружающей среды 25 °C и использовании аккумулятора, который был полностью заряжен до включения индикатора зарядки.

### **Предупреждение об авторских правах**

На телевизионные программы, фильмы, видеоленты и другие материалы может распространяться авторское право. Неправомочная перезапись таких материалов может противоречить положениям закона об авторском праве.

### **Примечания относительно информации о местоположении**

Если вы загрузите фотоснимки или видеозаписи, сделанные данной камерой, и поделитесь ими в Интернете в то время, как информация о местоположении связана со специальным приложением для смартфона, вы можете случайно раскрыть информацию о местоположении третьей стороне. Для предотвращения получения третьими сторонами информации о вашем местоположении деактивируйте функцию [Привязка информ. о положении] специального приложения.

RU

## Примечания относительно утилизации или передачи данного изделия другим лицам

При утилизации или передаче данного изделия другим лицам обязательно выполните следующие действия для защиты частной информации.

- [Заводск. настройка] → [Инициализировать]

## Примечания относительно утилизации или передачи карты памяти другим лицам

Выполнение [Форматировать] или [Удалить] на камере или компьютере может не удалить полностью данные с карты памяти. При передаче карты памяти другим лицам рекомендуется удалять данные полностью с помощью программного обеспечения для удаления данных. При утилизации карты памяти рекомендуется разрушить ее физически.

## Примечание относительно сетевых функций

При использовании сетевых функций в зависимости от условий использования третьей стороны в сети могут получить непреднамеренный доступ к камере. Например, несанкционированный доступ к камере может иметь место в сети, к которой подключено или может быть подключено без разрешения другое сетевое устройство. Sony не несет ответственности за любые потери или убытки в результате подключения к таким сетевым окружениям.

## Примечание по полосе частот 5 ГГц для беспроводной локальной сети

При использовании функции беспроводной локальной сети вне помещения установите полосу частот 2,4 ГГц в соответствии с приведенной ниже процедурой.

(только WW271448)

- MENU →  (Сеть) → [Wi-Fi] → [Диапаз. частот Wi-Fi]

## Как временно отключить функции беспроводной сети (Wi-Fi и т.п.)

Находясь на борту самолета и т.п., можно временно отключить все функции беспроводной сети с помощью [Режим полета].

## Только для моделей, предназначенных для стран-членов ЕАЭС

Условия хранения: Изделия следует хранить в упаковке в темных, сухих, чистых и хорошо проветриваемых местах, изолированных от мест хранения кислот и щелочей.

Рекомендуемая температура хранения: От 0 °C до 40 °C (пределные значения температуры, которые не должны превышать даже на короткий период времени от -20 °C до +55 °C). Во избежание конденсации осуществляйте хранение вдали от источников тепла и влаги. Срок хранения не установлен. Во время транспортировки не бросать, оберегать от падений, ударов, не подвергать излишней вибрации.

Реализацию осуществлять в соответствии с действующими требованиями законодательства.

Отслужившее изделие утилизировать в соответствии с действующими требованиями законодательства.

Если неисправность не удается устранить следуя данной инструкции – обратитесь в ближайший авторизованный SONY центр по ремонту и обслуживанию.

# Используемые карты памяти

Данная камера поддерживает карты памяти CFexpress Type A и карты памяти SD (совместимые с UHS-I и UHS-II).

При использовании с данной камерой карт памяти microSD обязательно используйте соответствующий адаптер.

## Для фотосъемки

Можно использовать следующие карты памяти.

- Карты памяти CFexpress Type A
- Карты памяти SD/SDHC/SDXC

## Для видеозаписи

Форматы видеозаписи и совместимые карты памяти приведены ниже.

Формат файла	Максимальный битрейт записи	Поддерживаемая карта памяти
XAVC HS 4K	280 Мбит/сек	• Карта памяти CFexpress Type A (VPG200 или выше) • Карта SDXC V60 или выше
XAVC S 4K	280 Мбит/сек	
XAVC S HD	100 Мбит/сек	• Карта памяти CFexpress Type A • Карта SDHC/SDXC (U3 или выше)
XAVC S-I 4K	600 Мбит/сек	• Карта памяти CFexpress Type A (VPG200 или выше) • Карта SDXC V90 или выше
XAVC S-I HD	222 Мбит/сек	

Информация о картах памяти, которые можно использовать для съемки [Зам.&уск.воспр], приведена в “Справочное руководство”.

### Совет

- Если битрейт записи равен 200 Мбит/сек, вы также можете выполнять запись, используя карту SDXC (U3/V30).



## Примечание

- При записи вспомогательного видеоролика может потребоваться карта памяти с более высокой скоростью записи.
- Использование карт памяти CFexpress Type B невозможно.
- Если карту памяти SDHC использовать для записи видео в течение длительного периода времени, записанные видео будут разделены на файлы с размером по 4 Гб.
- При видеозаписи на карты памяти в слоте 1 и слоте 2 со следующими настройками камеры вставьте две карты памяти с одинаковой файловой системой.  
Одновременная видеозапись при использовании комбинации файловой системы exFAT и файловой системы FAT32 невозможна.

Карта памяти	Файловая система
Карта памяти CFexpress Type A, карта памяти SDXC	exFAT
Карта памяти SDHC	FAT32

- В достаточной степени зарядите аккумулятор перед попыткой восстановления файлов базы данных на карте памяти.

# Технические характеристики

## Камера

### [Система]

Тип камеры:

Цифровой фотоаппарат со сменным объективом

Объектив: объектив с

E-переходником Sony

### [Датчик изображения]

Формат изображения: полный кадр 35 мм (35,6 мм × 23,8 мм), датчик изображения CMOS

Количество эффективных пикселей камеры:

приблиз. 12 100 000 пикселей

Общее количество пикселей камеры:

Приблиз. 12 900 000 пикселей

### [SteadyShot]

Встроенная в камеру система стабилизации изображения со сдвигом матрицы

### [Пылезащита]

Пылезащитная функция с использованием антистатического покрытия и ультразвуковой вибрации

### [Система автоматической фокусировки]

Система обнаружения:

фазодетекторная система/  
контрастодетекторная система

Диапазон чувствительности:  
от -6 EV до +20 EV (при эквиваленте ISO 100, F2,0)

### [Электронный видоискатель]

Тип: 1,6 см (тип 0,64)

Электронный видоискатель

Общее количество точек:

9 437 184 точек

Увеличение: приблиз. 0,90× с объективом 50 мм на бесконечности, -1 м<sup>-1</sup>

Точка обзора: приблиз. 25 мм от окуляра и приблиз. 21 мм от рамки окуляра при -1 м<sup>-1</sup>

Регулировка диоптра:

От -4,0 м<sup>-1</sup> до +3,0 м<sup>-1</sup>

### [Монитор]

7,5 см (тип 3,0) схема управления

TFT, сенсорная панель

Общее количество точек:

1 440 000 точек

### [Управление экспозицией]

Метод экспозамера: 1 200-зонный оценочный экспозамер

Диапазон экспозамера:

от -3 EV до +20 EV (при эквиваленте ISO 100 с объективом F2,0)

Чувствительность ISO

(рекомендуемая величина экспозиции):

Фотоснимки: от ISO 80 до ISO 102400 (с расширением

ISO: минимум ISO 40, максимум ISO 409600)

Видеозаписи: от ISO 80 до эквивалента ISO 102400 (с

расширением ISO: максимум до эквивалента ISO 409600)

## [Затвор]

Тип: с электронным управлением, вертикальным перемещением, с фокальной плоскостью

Диапазон выдержек:

Фотоснимки: от 1/8 000 секунды

до 30 секунд, BULB

Видеозаписи: от 1/8 000 секунды

до 1/4 секунды (с шагом 1/3 EV)

60p-совместимые устройства

(50p-совместимые устройства):

до 1/60 (1/50) секунды в режиме

AUTO (до 1/30 (1/25) секунды

в автоматическом режиме

медленного срабатывания

затвора)

Скорость синхронизации

вспышки: 1/250 секунды (при

использовании вспышки

производства Sony)

## [Формат записи]

Формат файла: JPEG (совместимый

с DCF вер. 2.0, Exif вер. 2.32, MPF

Baseline), HEIF (совместимый

с MPEG-A MIAF), RAW

(совместимый с форматом Sony

ARW 5.0)

Видеозаписи (формат XAVC HS):

XAVC вер. 2.1: совместимый с

форматом MP4

Видео: MPEG-H HEVC/H.265

Аудио: LPCM 2 кан. (48 кГц 16 бит),

LPCM 4 кан. (48 кГц 24 бит)\*1

LPCM 2 кан. (48 кГц 24 бит)\*1

MPEG-4 AAC-LC 2 кан.\*2

Видеозаписи (формат XAVC S):

XAVC вер. 2.1: совместимый с

форматом MP4

Видео: MPEG-4 AVC/H.264

Аудио: LPCM 2 кан. (48 кГц 16 бит),

LPCM 4 кан. (48 кГц 24 бит)\*1

LPCM 2 кан. (48 кГц 24 бит)\*1

MPEG-4 AAC-LC 2 кан.\*2

\*1 При использовании аксессуаров, поддерживающих 4 кан. выход и 24 бита с многоинтерфейсным разъемом

\*2 Вспомогательные видеоролики

## [Носитель записи]

SLOT 1/SLOT 2:

Слоты для карт памяти

CFexpress Type A и карт SD

(совместимые с UHS-I и UHS-II)

## [Разъемы ввода/вывода]

Разъем USB Type-C: SuperSpeed USB

5 Гбит/сек (USB 3.2)

Совместимость с подачей

питания через USB

Разъем Multi/Micro USB\*:

Ni-Speed USB (USB 2.0)

\* Поддерживает Micro USB-

совместимые устройства.

HDMI: Разъем HDMI Type-A

Разъем  (микрофон):

Ø 3,5-мм стереофоническое

мини-гнездо

Разъем  (наушники):

Ø 3,5-мм стереофоническое

мини-гнездо

## [Общие]

Номинальные входные параметры:

7,2 В , 4,3 Вт

Рабочая температура:

от 0 до 40 °C

Температура хранения:

от -20 до 55 °C

Размеры (Ш × В × Г) (приблиз.):

128,9 × 96,9 × 80,8 мм

128,9 × 96,9 × 69,7 мм

(от рукоятки до монитора)

Масса (приблиз.):

699 г (включая аккумулятор,

карту памяти SDXC)

## [Беспроводная локальная сеть]

WW271448 (см. заводскую табличку

на нижней стороне камеры)

Поддерживаемый формат:

IEEE 802.11 a/b/g/n/ac

Полоса частот: 2,4 ГГц/5 ГГц

Безопасность: WEP/WPA-PSK/

WPA2-PSK/WPA3-SAE

Способ подключения:

Wi-Fi Protected Setup™ (WPS)/

Вручную

Способ доступа:

Инфраструктурный режим

RU

RU

19

WW389565 (см. заводскую табличку на нижней стороне камеры)  
Поддерживаемый формат:  
IEEE 802.11 b/g/n  
Полоса частот: 2,4 ГГц  
Безопасность: WEP/WPA-PSK/  
WPA2-PSK/WPA3-SAE  
Способ подключения:  
Wi-Fi Protected Setup™ (WPS)/  
Вручную  
Способ доступа: Инфраструктурный режим



#### [NFC]

Тип тега: в соответствии с  
NFC Forum Type 3 Tag

#### [Связь Bluetooth]

Стандарт Bluetooth вер. 5.0  
Полоса частот: 2,4 ГГц

### Зарядное Устройство BC-QZ1/BC-QZ1 T

Номинальные входные параметры:  
100–240 В , 50/60 Гц, 0,38 А  
Номинальные выходные  
параметры: 8,4 В , 1,6 А

### Аккумулятор NP-FZ100

Номинальное напряжение: 7,2 В 

Конструкция и технические характеристики могут быть изменены без уведомления.

## Информация о гарантии

### Гарантия распространяется на изделия, купленные на территории стран Таможенного союза.

Срок гарантии (лет): 2.

Срок службы (лет): 7.

При обнаружении

производственных недостатков изделия в течение срока гарантии Сони или Авторизованные

Сервисные Центры (АСЦ) по своему усмотрению либо устранят их с использованием новых или

восстановленных запчастей, либо заменят изделие аналогичным новым или восстановленным, либо возместят уплаченную стоимость.

Рекомендуется сохранить документ, подтверждающий дату покупки изделия.

Для сохранения Гарантии необходимо соблюдать инструкции по использованию, хранению и

транспортировке, эксплуатировать изделие только в личных и домашних целях, не подвергать модификации или неквалифицированному ремонту, не удалять этикетку с серийным номером.

Гарантия Сони не ограничивает права потребителей, установленные применимым законодательством в отношении торговли потребительскими товарами.

## Служба поддержки:

Россия 8 800 200 76 67

Беларусь 8 820 0071 76 67

Казахстан 8 800 070 70 35

Другие страны +7 495 258 76 69

e-mail info@sony.ru

## Адреса АСЦ:

<https://www.sony.ru/support>

(TG-01-1)

## О совместимости форматов изображений

- Данная камера соответствует универсальному стандарту DCF (Design rule for Camera File system), установленному JEITA (Японской ассоциацией электроники и информационных технологий).
- Воспроизведение изображений, записанных вашей камерой, на другом оборудовании и воспроизведение вашей камерой изображений, записанных или отредактированных на другом оборудовании, не гарантируется.

## Товарные знаки

- XAVC S и XAVC S являются зарегистрированными товарными знаками Sony Corporation.
- XAVC HS и XAVC HS являются зарегистрированными товарными знаками Sony Corporation.
- Mac является товарным знаком Apple Inc., зарегистрированным в США и других странах.
- USB Type-C® и USB-C® являются зарегистрированными товарными знаками USB Implementers Forum.
- Термины HDMI и HDMI High-Definition Multimedia Interface и Логотип HDMI являются товарными знаками или зарегистрированными товарными знаками HDMI Licensing Administrator, Inc. в Соединенных Штатах и других странах.
- Microsoft и Windows являются зарегистрированными товарными знаками или товарными знаками Microsoft Corporation в США и/или других странах.
- Логотип SDXC является товарным знаком SD-3C, LLC.
- Логотип CFexpress Type A является товарным знаком CompactFlash Association.
- Wi-Fi, логотип Wi-Fi и Wi-Fi Protected Setup являются зарегистрированными товарными знаками или товарными знаками Wi-Fi Alliance.

RU

- Метка N является товарным знаком или зарегистрированным товарным знаком NFC Forum, Inc. в Соединенных Штатах Америки и в других странах.
- Текстовый символ и логотипы Bluetooth® являются зарегистрированными товарными знаками, принадлежащими Bluetooth SIG, Inc., и любое использование таких знаков Sony Corporation осуществляется по лицензии.
- QR Code является товарным знаком Denso Wave Inc.
- Кроме того, названия систем и изделий, используемые в данном руководстве, являются, обычно, товарными знаками или зарегистрированными товарными знаками их соответствующих разработчиков или производителей. Однако знаки ™ или ® используются не во всех случаях в данном руководстве.



Дополнительная информация о данном изделии и ответы на часто задаваемые вопросы можно найти на нашем веб-сайте поддержки покупателей.

<https://www.sony.net/>



# Скористайтесь довідкою!



«Довідка» – це інтерактивний онлайн-посібник, який можна читати на комп'ютері чи смартфоні. Шукайте в ньому докладні відомості про пункти меню та додаткові можливості використання, а також найновішу інформацію про фотоапарат.



Проскануйте тут

[https://rd1.sony.net/help/ilc/2410/h\\_zz/](https://rd1.sony.net/help/ilc/2410/h_zz/)

ILCE-7SM3 Довідка



## Інструкція з експлуатації (цей документ)



У цьому посібнику з експлуатації подано інформацію про деякі основні функції.

Посібник зі швидкого початку роботи дивіться в розділі «Посібник із початку роботи» (стор. 3). Розділ «Посібник із початку роботи» знайомить із початком роботи, від розпакування до першого спуску затвора.

## Вбудована довідка



[Вбудована довідка] наводить пояснення щодо використання пунктів меню на моніторі фотоапарата.

Цю інформацію можна швидко переглянути під час зйомки. На екрані меню виберіть пункт, опис якого треба подивитися, а тоді натисніть кнопку  (Видалити).



## 1: Перевірка фотоапарата й приладдя, що додається

Число в дужках вказує на кількість штук.

- Фотоапарат (1)

- Зарядний пристрій (1)



- Шнур живлення (1)\*  
(постачається у певних країнах або регіонах)



\* До обладнання може бути додано декілька шнурів живлення. Використовуйте той шнур, що відповідає умовам експлуатації у вашій країні або регіоні.

- Акумулятор NP-FZ100 (1)



- Кабель USB Type-C® (1)



- Плечовий ремінь (1)

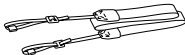

- Кришка корпусу (1)  
(установлено на фотоапараті)



- Кабельний захист (1)



- Кришка черевика (1)  
(установлено на фотоапараті)



- Наочник окуляра (1)  
(установлено на фотоапараті)



- Інструкції з експлуатації (1)  
(цей посібник)

- Довідковий посібник (1)

## 2: Підготовка батареї



---

### 1 Вставте батарею в зарядний пристрій і під'єднайте його до електричної розетки за допомогою шнура живлення (додається).

- Помістіть батарею на зарядний пристрій у напрямку ▲. Вставте батарею у напрямку стрілки до упору.

---

### 2 Вставте батарею у фотоапарат.

- Відкрийте кришку відсіку для батареї, після чого вставте батарею, натискаючи важіль фіксатора.

---

Цей фотоапарат сумісний із USB-PD (швидке зарядження від USB). Якщо до фотоапарату під'єднано пристрій, сумісний із USB-PD, стає можливим швидке зарядження. Рекомендується використовувати пристрій USB-PD, що підтримує вихідну потужність 9 В/3 А або 9 В/2 А.

### 3: Вставляння карти пам'яті у фотоапарат

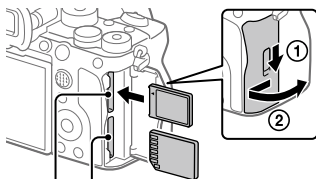

Гніздо 1 Гніздо 2

**Відкрийте кришку відсіку для карти пам'яті та вставте карту пам'яті у гніздо 1, беручи до уваги орієнтацію карти пам'яті. Потім закрийте кришку.**

- Гніздо 1 та гніздо 2 цього фотоапарата підтримують карти пам'яті CFexpress Type A та карти пам'яті SD. Гніздо 1 використовується в налаштуваннях за замовчуванням. Докладні відомості про спосіб налаштування дивіться в посібнику «Довідка».
- Якщо карта пам'яті використовується із фотоапаратом уперше, відформатуйте її за допомогою фотоапарата, щоб забезпечити надійну роботу.

### 4: Установлення об'єктива

**1** Встановіть об'єктив, вирівнявши дві білі позначки (позначки встановлення) на об'єктиві та фотоапараті.

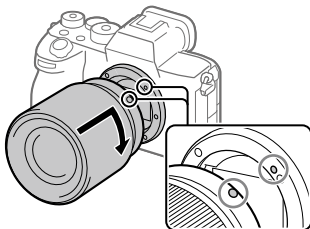

UA

- 
- 2** Злегка притискаючи об'єктив до фотоапарата, поверніть об'єктив у напрямку стрілки, доки він не клацне у зафіксованому положенні.
- 

## 5: Виконання початкового налаштування фотоапарата

Установивши з'єднання Bluetooth між фотоапаратом і смартфоном, можна скористатися смартфоном, щоб виконати початкове налаштування фотоапарата, як-от встановити дату і час. Заздалегідь установіть на смартфоні спеціальну програму, а тоді виконайте кроки з 1 по 3 у розділі «Порядок початкового налаштування фотоапарата».

### ■ Установлення спеціальної програми для смартфона



Установіть програму з наведеного нижче вебсайта. Також оновіть спеціальну програму до останньої версії. Характеристики спеціальної програми можуть бути змінені без повідомлення.  
<https://www.sony.net/ca/>

### ■ Порядок початкового налаштування фотоапарата

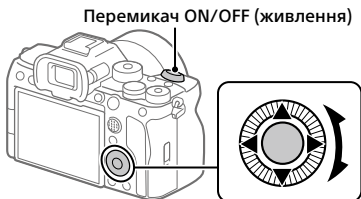

Диск керування/центральна кнопка

- 
- 1** Щоб увімкнути фотоапарат, установіть перемикач ON/OFF (живлення) у положення «ON».

---

**2** Виберіть потрібну мову і натисніть посередині диска керування.

---

**3** Дотримуйтесь вказівок на екрані фотоапарата, щоб з'єднати фотоапарат зі смартфоном і виконати початкове налаштування.

- Також можна скористатися функцією MENU фотоапарата, щоб установити чи змінити початкові параметри.
- 

**■ Утворення пари між фотоапаратом і смартфоном пізніше (З'єдн. зі смартфон.)**



Докладні відомості про спосіб підключення дивіться за такою URL-адресою з посібником Довідка:  
[https://rd1.sony.net/help/ilc/2410\\_pairing/h\\_zz/](https://rd1.sony.net/help/ilc/2410_pairing/h_zz/)

## 6: Фотозйомка

---

**1** Поверніть та встановіть диск перемикання режимів у положення **AUTO** (Режим Авто), одночасно утримуючи кнопку розблокування посередині диска.

Буде встановлено режим зйомки **i** (Інтелект. авто).

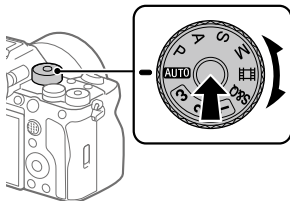

UA

---

**2** Натисніть кнопку спуску до половини, щоб виконати фокусування.

---

**3** Повністю натисніть кнопку спуску.

---

## Функції, доступні на смартфоні (Creators' App)

Програма Creators' App на смартфоні дозволяє знімати зображення, керуючи фотоапаратом зі смартфона, або передавати зняті на фотоапараті зображення на смартфон.

Завантажте і встановіть програму Creators' App із магазину програм смартфона. Якщо програму Creators' App уже встановлено на смартфоні, оновіть її до останньої версії.



Докладні відомості про Creators' App дивіться на такому вебсайті.

<https://www.sony.net/ca/>

### Підказка

- Також програму Creators' App можна встановити, зісканувавши за допомогою смартфона QR Code, що відображається на екрані фотоапарата.

### Примітка

- Залежно від майбутніх версій оновлення робочі процедури та екрани може бути змінено без повідомлення.

## Підтримувані смартфони

Найновішу інформацію дивіться на сторінці служби підтримки.  
<https://www.sony.net/ca/help/mobile/>

- Докладні відомості про версії Bluetooth, сумісні з вашим смартфоном, дивіться на вебсайті виробника вашого смартфона.

# Керування та редагування зображень на комп'ютері

Якщо під'єднати фотоапарат до комп'ютера за допомогою USB-кабелю або вставити в комп'ютер карту пам'яті фотоапарата, можна імпортувати записані зображення на комп'ютер.

Програмне забезпечення Imaging Edge Desktop дає змогу здійснювати дистанційну зйомку з комп'ютера, а також коригувати чи редагувати зроблені фотоапаратом зображення формату RAW.

Докладні відомості про комп'ютерне програмне забезпечення дивіться на такій вебсторінці:  
<https://www.sony.net/disoft/>

## Creators' Cloud

Creators' Cloud – це хмарне рішення, яке містить програми та сервіси для творчих людей.

Creators' Cloud надає сервіси та програми для творців різноманітної продукції.

Доступність Creators' Cloud та підтримуваних сервісів різниться залежно від країни чи регіону.



Докладні відомості про Creators' Cloud та підтримку кожного із сервісів дивіться на такому вебсайті.

**<https://www.sony.net/cc/>**



## Примітки щодо використання фотоапарата

Окрім цього розділу, також перегляньте «Застереження» у довідці.

### Примітки щодо поводження із виробом

- Цей фотоапарат захищений від пилу і вологи, проте повний захист від потрапляння всередину виробу пилу або крапель води не гарантується.
- Не залишайте об'єкти або видошукач під джерелом потужного світла, як-от сонячне світло. Оскільки об'єкти збирає світло, це може призвести до появи диму, пожежі або несправності всередині корпусу фотоапарата чи об'єктива. Якщо треба залишити фотоапарат під джерелом світла, як-от сонячне світло, встановіть на об'єктив кришку об'єктива.
- Якщо сонячне світло або інше потужне світло потрапить у фотоапарат через об'єктив, воно може сфокусуватися всередині фотоапарата та призвести до появи диму чи виникнення пожежі.  
Установіть кришку об'єктива на об'єктив на час зберігання фотоапарата.  
Під час зйомки із контровим освітленням слідкуйте, щоб сонце було подалі від обраного кута зору.

Зауважте, що навіть якщо сонце перебуває трохи поза межами кута зору, це все одно може призвести до появи диму чи виникнення пожежі.

- Не дозволяйте, щоб безпосередньо на об'єктив чи видошукач потрапляли промені, як-от лазерні промені. Це може призвести до пошкодження датчика зображення чи внутрішніх частин видошукача і спричинити несправність фотоапарата.
- Не дивіться на сонячне світло або джерело потужного світла крізь знятий об'єктив. Це може завдати невірної шкоди зору.
- Ця камера (включно з приладдям) містить магніт(и), які можуть перешкоджати роботі кардіостимуляторів, програмованих шунтувальних клапанів, призначених для лікування гідроцефалії, та інших медичних пристроїв. Не кладіть цю камеру поблизу людей, що використовують такі медичні пристрої. Якщо ви використовуєте будь-який з цих медичних пристроїв, проконсультуйтеся з лікарем, перш ніж починати користуватися цією камерою.
- Збільшуйте гучність поступово. Раптовий сильний шум може пошкодити вуха. Будьте особливо обережні під час прослуховування через навушники.

- Не залишайте фотоапарат, приладдя, що додається, або карти пам'яті в місцях, доступних для малих дітей. Вони можуть випадково проковтнути їх. Якщо таке трапиться, негайно зверніться до лікаря.

## **Примітки щодо монітора та електронного видошукача**

- Монітор та електронний видошукач виготовлено з використанням надзвичайно високоточної технології, що дозволяє ефективно використовувати понад 99,99 % пікселів. Однак на моніторі та електронному видошукачі може бути видно маленькі чорні та/або яскраві цятки (білого, червоного, синього або зеленого кольору). Наявність таких цяток є нормальною для процесу виготовлення і ніяк не впливає на зображення.
- Під час зйомки з використанням видошукача ви можете відчувати певний дискомфорт, наприклад перенапруження зору, втому, закачування чи нудоту. Під час зйомки з видошукачем рекомендується регулярно робити перерви.
- Якщо монітор або електронний видошукач пошкоджено, негайно припиніть користуватися фотоапаратом. Пошкоджені деталі можуть травмувати руки, обличчя тощо.

## **Примітки щодо безперервної зйомки**

Під час безперервної зйомки монітор або видошукач може швидко перемикається між екраном зйомки і чорним екраном. Якщо у цей час дивитись на екран, можна відчувати неприємні симптоми, як-от відчуття нудоти. Якщо з'являються неприємні симптоми, припиніть користуватися фотоапаратом і у разі потреби зверніться до лікаря.

## **Примітки щодо тривалої зйомки/потокового передавання та зйомки відео 4K**

- Під час використання корпус фотоапарата й акумулятор можуть нагріватися — це нормально.
- Якщо під час використання фотоапарата протягом тривалого часу торкатись його однією ділянкою шкіри, то навіть якщо фотоапарат не здається гарячим, це може викликати симптоми низькотемпературного опіку, як-от почервоніння або утворення пухирів. Будьте особливо уважні у наведених нижче ситуаціях і використовуйте штатив тощо.
  - Під час використання фотоапарата у середовищі з високою температурою
  - Якщо фотоапаратом користується особа із поганим кровообігом або порушеною чутливістю шкіри
  - Якщо під час використання фотоапарата параметр [Темп.авт.вимк.жив.] має значення [Високий].

## Примітки щодо використання карт пам'яті

- Після завершення записування карта пам'яті може бути гарячою. Це не є ознакою несправності.
- Якщо на моніторі відображається [🔥] (значок попередження про перегрівання), не виймайте карту пам'яті з фотоапарата відразу. Замість цього вимкніть фотоапарат і зачекайте деякий час, а тоді вийміть карту пам'яті. Якщо виймати карту пам'яті, поки вона гаряча, ви можете впустити її та пошкодити.  
Під час виймання карти пам'яті будьте обережні.

## Об'єктиви/аксесуари Sony

Використання цього апарата з виробами інших виробників може вплинути на його характеристики та призвести до нещасних випадків або несправностей.

## Про технічні дані, наведені у цьому посібнику

Робочі характеристики та технічні дані визначені за описаних нижче умов, окрім випадків, вказаних у цьому посібнику: за звичайної температури середовища 25 °C і використання повністю зарядженої батареї, яка заряджалася, поки не згас індикатор заряджання.

## Попередження щодо авторських прав

На телевізійні програми, фільми, відеострічки та інші матеріали може розповсюджуватися авторське право. Несанкціонований перезапис таких матеріалів може суперечити положенням закону про авторські права.

## Примітки щодо інформації про місцезнаходження

Якщо завантажувати і ділитися за допомогою мережі Інтернет фотографіями чи відео, знятими за допомогою цього фотоапарату, коли інформація про місцезнаходження пов'язана зі спеціальною програмою на смартфоні, сторонні особи можуть випадково отримати доступ до цієї інформації. Щоб сторонні особи не могли отримувати інформацію про ваше місцезнаходження, вимкніть функцію [Прив'язка інформ. про місцезнах.] у спеціальній програмі.

## Примітки щодо утилізації чи передачі виробу іншому користувачеві

Викидаючи чи передаючи виріб іншим, обов'язково виконайте вказані нижче дії, щоб захистити особисту інформацію.

- [Скидання налашт.] → [Ініціалізувати]

UA

## **Примітки щодо утилізації чи передачі карти пам'яті іншому користувачеві**

Використання команди [Форматувати] або [Видалити] на фотоапараті чи комп'ютері може не призвести до повного видалення даних із карти пам'яті. Якщо ви передаєте карту пам'яті іншому користувачеві, рекомендується видалити дані повністю, скориставшись програмним забезпеченням видалення даних. Якщо карту пам'яті буде утилізовано, рекомендується знищити її фізично.

## **Примітка щодо функцій мережі**

Під час використання функцій мережі залежно від умов використання сторонні особи можуть отримати доступ до вашої фотоапарата.

Наприклад, якщо до мережі підключено або може підключитися без дозволу інший мережевий пристрій, він може отримати несанкціонований доступ до фотоапарата. Компанія Sony не несе жодної відповідальності за будь-які пошкодження або збитки, викликані підключенням до такої мережі.

## **Примітка щодо використання частотного діапазону 5 ГГц для бездротової локальної мережі**

Під час використання функції бездротової локальної мережі надворі встановіть діапазон 2,4 ГГц, виконавши наведені нижче дії.

- MENU →  (Мережа) → [Wi-Fi] → [Діапаз. частот Wi-Fi]

## **Тимчасове вимкнення функцій бездротової мережі (Wi-Fi тощо)**

У разі посадки в літак тощо можна тимчасово вимкнути всі функції бездротової мережі за допомогою функції [Режим польоту].

Справжнім Сони Корпорейшн заявляє, що Цифрова камера зі змінним об'єктивом т.м. SONY моделі ILCE-7SM3 відповідає Технічному регламенту радіообладнання; повний текст декларації про відповідність доступний на веб-сайті за такою адресою: <http://www.compliance.sony.ua/>

Умови зберігання: Вироби слід зберігати в упаковці в темних, сухих, чистих, добре провітрюваних місцях, відокремлених від місць зберігання кислот та лугів. Рекомендована температура зберігання: Від 0 °C до 40 °C (екстремальні значення температури, які не слід перевищувати навіть впродовж короткого періоду, від -20 °C до +55 °C). Зберігати подалі від джерел тепла та вологи, щоб уникнути конденсації вологи. Термін зберігання не встановлено. Під час транспортування не кидати, оберегти від падінь, ударів, не піддавати надмірній вібрації.

# Типи карт пам'яті, які можна використовувати

Цей фотоапарат підтримує карти пам'яті CFexpress Type A і карти пам'яті SD (сумісні з UHS-I і UHS-II).

У разі використання із цим фотоапаратом карт пам'яті microSD переконайтеся, що застосовується відповідний адаптер.

## Для фотографування

Можна використовувати такі карти пам'яті.

- Карти пам'яті CFexpress Type A
- Карти пам'яті SD/SDHC/SDXC

## Відеозйомка

Формати відеозапису й сумісні карти пам'яті.

Формат файла	Максимальна швидкість потоку	Підтримувана карта пам'яті
XAVC HS 4K	280 Мбіт/с	• Карта пам'яті CFexpress Type A (VPG200 або вища) • Карта SDXC V60 або вищого класу
XAVC S 4K	280 Мбіт/с	
XAVC S HD	100 Мбіт/с	• Карта пам'яті CFexpress Type A • Карта SDHC/SDXC (U3 або вища)
XAVC S-I 4K	600 Мбіт/с	• Карта пам'яті CFexpress Type A (VPG200 або вища) • Карта SDXC V90 або вищого класу
XAVC S-I HD	222 Мбіт/с	

Інформацію про карти пам'яті, які можна використовувати для зйомки [Упов&прис.відт], див. у «Довідка».

UA

### Підказка

- Якщо швидкість потоку під час запису становить 200 Мбіт/с, можна також вести запис із використанням карти SDXC (U3/V30).

## Примітка

- У разі зйомки додаткового відео може знадобитися карта пам'яті з вищою швидкістю.
- Використання карт пам'яті CFexpress Type B не підтримується.
- Якщо карта пам'яті SDHC використовується для тривалої зйомки відео, зняте відео поділяється на файли розміром 4 Гб.
- Щоб записувати відео на карти пам'яті в гніздах 1 та 2 з наведеними налаштуваннями фотоапарата, вставте дві карти пам'яті з однаковою файловою системою.  
Відео не можна записувати одночасно на дві карти пам'яті, одна з яких має файлову систему exFAT, а інша – FAT32.

Карта пам'яті	Файлова система
Карта пам'яті CFexpress Type A, карта пам'яті SDXC	exFAT
Карта пам'яті SDHC	FAT32

- Достатньо зарядіть батарею, перш ніж намагатися відновити файли бази даних на карті пам'яті.

# Технічні характеристики

## Фотоапарат

### [Система]

Тип фотоапарата:

Цифрова камера зі змінним об'єктивом

Об'єктив: Sony з E-перехідником

### [Датчик зображення]

Формат зображення:

35 мм повнокадровий (35,6 мм × 23,8 мм), датчик зображення CMOS

Кількість ефективних пікселів фотоапарата:

прибл. 12 100 000 пікселів

Загальна кількість пікселів камери:

прибл. 12 900 000 пікселів

### [SteadyShot]

Вбудована система стабілізації зображення із зсувом датчика

### [Захист від пилу]

Функція захисту від пилу використовує антистатичне покриття й ультразвукову вібрацію

### [Система автофокусування]

Система визначення: система фазового виявлення/система виявлення контрастності

Діапазон чутливості:

від -6 EV до +20 EV (за еквівалента ISO 100, F2,0)

### [Електронний видошукач]

Тип: 1,6 см (тип 0,64)

Електронний видошукач

Загальна кількість точок:

9 437 184 точок

Збільшення: прибл. 0,90×

з об'єктивом 50 мм на безкінечність, -1 м<sup>-1</sup>

Точка огляду (точка знаходження ока): прибл. 25 мм від окуляра й прибл. 21 мм від рамки окуляра за -1 м<sup>-1</sup>

Налаштування діоптрій:

від -4,0 м<sup>-1</sup> до +3,0 м<sup>-1</sup>

### [Монітор]

Сенсорна панель, TFT 7,5 см (тип 3,0)

Загальна кількість точок:

1 440 000 точок

### [Керування експозицією]

Метод вимірювання експозиції:

1 200-зональне оцінювальне вимірювання

Діапазон вимірювання: від -3 EV до +20 EV (за еквівалента ISO 100, з об'єктивом F2,0)

Чутливість ISO (рекомендований індекс експозиції):

Фотографії: від ISO 80 до ISO 102400 (збільшений діапазон ISO: мінімум ISO 40, максимум ISO 409600)

Відео: еквівалентно від ISO 80 до ISO 102400 (збільшений діапазон ISO: максимальний еквівалент ISO 409600)

### [Затвор]

Тип: з електронним керуванням, вертикального ходу, шторно-щілинного типу

Діапазон витримки:

Фотографії: від 1/8 000 секунди до 30 секунд, BULB

Відео: від 1/8 000 секунди до 1/4 секунди (з кроком 1/3 EV)

Пристрої з підтримкою режиму 60р (пристрої з підтримкою режиму 50р):

до 1/60 (1/50) секунди в режимі AUTO (до 1/30 (1/25) секунди в режимі автоматичної довгої витримки)

UA

Швидкість синхронізації зі спалахом: 1/250 секунди (у разі використання спалаху виробництва Sony)

### [Формат зйомки]

Формат файлу: JPEG (сумісний із DCF Ver. 2.0, Exif Ver. 2.32, MPF Baseline), HEIF (сумісний з MPEG-A MIAF), RAW (сумісний із форматом Sony ARW 5.0)

Відеозйомка (формат XAVC HS):

XAVC Ver. 2.1: сумісність із форматом MP4

Відео: MPEG-H HEVC/H.265

Звук: 2-канальний LPCM (48 кГц 16 біт), 4-канальний LPCM (48 кГц 24 біти)\*1

2-Канальний LPCM (48 кГц 24 біти)\*1

MPEG-4 AAC-LC 2-канальний\*2

Відеозйомка (формат XAVC S):

XAVC Ver. 2.1: сумісність із форматом MP4

Відео: MPEG-4 AVC/H.264

Звук: 2-канальний LPCM (48 кГц 16 біт), 4-канальний LPCM (48 кГц 24 біти)\*1

2-канальний LPCM (48 кГц 24 біти)\*1

MPEG-4 AAC-LC 2-канальний\*2

\*1 У разі використання приладдя, яке підтримує 4-канальний вихід і 24 біти з багатоінтерфейсним роз'ємом

\*2 Додаткове відео

### [Носії даних]

SLOT 1/SLOT 2:

Гнізда для карт пам'яті

CFexpress Type A та SD (сумісні з UHS-I і UHS-II)

### [Вхідні/вихідні роз'єми]

Роз'єм USB Type-C: SuperSpeed USB 5 Гбіт/с (USB 3.2)

Підтримка технології швидкого заряджання від USB

Роз'єм Multi/Micro USB\*:

Hi-Speed USB (USB 2.0)

\* Підтримуються пристрої, сумісні з роз'ємом Micro USB.

HDMI: роз'єм HDMI Type-A

Роз'єм  (для мікрофона):

∅ 3,5-мм міні-роз'єм для стереосигналу

Роз'єм  (для навушників):

∅ 3,5-мм міні-роз'єм для стереосигналу

### [Загальні відомості]

Номінальна вхідна потужність:

7,2 В , 4,3 Вт

Робоча температура:

від 0 до 40 °C

Температура зберігання:

від -20 до 55 °C

Розміри (Ш/В/Г) (прибл.):

128,9 × 96,9 × 80,8 мм

128,9 × 96,9 × 69,7 мм

(від ручки до монітора)

Маса (прибл.):

699 г (з батареєю й картою пам'яті SDXC)

### [Бездротова локальна мережа]

WW271448

Підтримуваний формат:

IEEE 802.11 a/b/g/n/ac

Частотний діапазон: 2,4 ГГц/5 ГГц

Безпека: WEP/WPA-PSK/

WPA2-PSK/WPA3-SAE

Спосіб підключення:

Wi-Fi Protected Setup™ (WPS)/вручну

Спосіб доступу: режим інфраструктури

### [NFC]

Тип тегів: сумісність із

NFC Forum Type 3 Tag



### [Зв'язок Bluetooth]

Стандарт Bluetooth Ver. 5.0  
Частотний діапазон: 2,4 ГГц

### Зарядний пристрій

#### BC-QZ1/BC-QZ1 T

Номінальна вхідна потужність:  
100–240 В  $\sim$ , 50/60 Гц, 0,38 А  
Номінальна вихідна потужність:  
8,4 В  $\text{---}$ , 1,6 А

### Акумулятор NP-FZ100

Номінальна напруга: 7,2 В  $\text{---}$

Конструкція і технічні характеристики можуть бути змінені без повідомлення.

### Інформація про гарантію

#### Гарантія поширюється на вироби, придбані на території України.

Термін гарантії (років): 2.  
Термін служби (років): 7.  
При виявленні виробничих недоліків виробу протягом терміну гарантії Соні або Уповноважений центр з обслуговування «Соні» (УЦО) на свій розсуд або усунуть їх з використанням нових або відновлених запчастин, або замінять виріб аналогічним новим або відновленим, або відшкодують сплачену вартість. Рекомендується зберегти документ, який підтверджує дату купівлі виробу. Для збереження Гарантії необхідно дотримуватися інструкції по використанню, зберіганню і транспортуванню, експлуатувати виріб лише в особистих і домашніх цілях, не піддавати модифікації або некваліфікованому ремонту, не видаляти етикетку з серійним номером.

Гарантія Соні не обмежує права споживачів, встановлені чинним законодавством щодо торгівлі споживчими товарами.

#### Служба підтримки:

Україна 0 800 307 669  
e-mail info@sony.ua

#### Адреси УЦО:



<https://www.sony.ua/support>  
(TG-01-1)

### Про сумісність даних зображень

- Цей фотоапарат відповідає універсальному стандарту DCF (Design rule for Camera File system), визначеному асоціацією JEITA (Japan Electronics and Information Technology Industries Association).
- Відтворення зображень, знятих за допомогою цього фотоапарата, на іншому обладнанні, а також відтворення фотоапаратом зображень, записаних або відредагованих на іншому обладнанні, не гарантується.

UA

## Товарні знаки

- XAVC S і  є зареєстрованими товарними знаками Sony Corporation.
- XAVC HS і  є зареєстрованими товарними знаками Sony Corporation.
- Mac є товарним знаком корпорації Apple Inc., зареєстрованим у Сполучених Штатах та інших країнах.
- USB Type-C® та USB-C® є зареєстрованими товарними знаками USB Implementers Forum.
- HDMI, HDMI High-Definition Multimedia Interface та логотип HDMI є торговельними марками або зареєстрованими торговельними марками HDMI Licensing Administrator, Inc. в США та інших країнах.
- Microsoft та Windows є зареєстрованими товарними знаками або товарними знаками Microsoft Corporation в США та/або інших країнах.
- Логотип SDXC є товарним знаком SD-3C, LLC.
- Логотип CFexpress Type A є товарним знаком, ліцензованим CompactFlash Association.
- Wi-Fi, логотип Wi-Fi та Wi-Fi Protected Setup є зареєстрованими товарними знаками або товарними знаками Wi-Fi Alliance.
- Позначка N є товарним знаком або зареєстрованим товарним знаком NFC Forum, Inc. у США та інших країнах.

- Словесний товарний знак і логотипи Bluetooth® є зареєстрованими товарними знаками, що належать Bluetooth SIG, Inc., і будь-яке використання таких знаків компанією Sony Corporation здійснюється за ліцензією.
- QR Code є товарним знаком компанії Denso Wave Inc.
- Крім того, назви систем та виробів, які використовуються у цьому посібнику, як правило, є товарними знаками або зареєстрованими товарними знаками відповідних розробників чи виробників. Проте знаки ™ та ® можуть використовуватися в цьому посібнику не в усіх випадках.



Додаткову інформацію стосовно цього виробу та відповіді на типові запитання можна знайти на вебсайті служби підтримки споживачів.

<https://www.sony.net/>



# Titta i kamerans Hjälpguide!



Kamerans "Hjälpguide" är en online-bruksanvisning som du kan läsa på en dator eller en smartphone. Använd den för att se närmare detaljer om menypunkter, avancerade användningsätt och den senaste informationen om kameran.



Skanna här

[https://rd1.sony.net/help/ilc/2410/h\\_zz/](https://rd1.sony.net/help/ilc/2410/h_zz/)

ILCE-7SM3 Hjälpguide



## Bruksanvisning (denna bok)



I denna manual introduceras de grundläggande funktionerna.

För en snabbstartguide, se "Startguide" (sidan 3). I "Startguiden" beskrivs de första procedurerna från det att man öppnar förpackningen till det att man trycker på avtryckaren för att ta den första bilden.

## Kameraguide



I [Kameraguide] finns beskrivningar av menyalternativen på kamerans bildskärm.

Det går att kvickt dra upp informationen under tagning. Välj det menyalternativ som du vill se en beskrivning av på menyskärmen och tryck sedan på  (radera)-knappen.

## 1: Kontrollera kameran och de medföljande tillbehören

Siffrorna inom parentes anger antalet delar.

- Kamera (1)

- Batteriladdare (1)



- Nätkabel (1)\* (medföljer i  
somliga länder och områden)



\* Flera strömkablar kan medfölja denna utrustning. Använd den som passar i ditt land/område. Se sidan 14.

- Uppladdningsbart batteripaket  
NP-FZ100 (1)



- USB Type-C®-kabel (1)

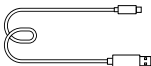

- Axelrem (1)

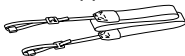

- Husskydd (1) (monterat på  
kameran)



- Kabelskydd (1)



- Skoskydd (1) (monterat på  
kameran)



- Ögonmussla (1) (monterat på  
kameran)



- Bruksanvisning (1) (den här  
bruksanvisningen)

- Referensmaterial (1)

## 2: Förbereda batteripaketet

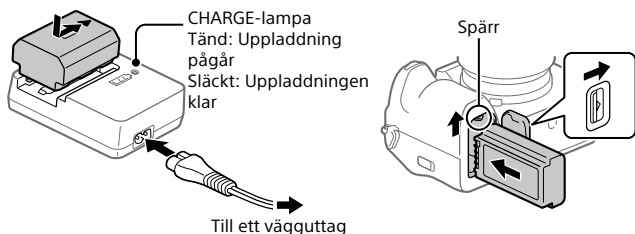

### 1 Sätt i batteripaketet i batteriladdaren och anslut laddaren till ett vägguttag med nätkabeln (medföljer).

- Placera batteripaketet på batteriladdaren i ▲-märkets riktning. Skjut på batteripaketet i pilens riktning så långt det går.

### 2 Sätt i batteripaketet i kameran.

- Öppna locket till batterifacket och sätt sedan i batteripaketet samtidigt som du trycker på spärren.

Denna kamera är kompatibel med USB-PD (USB Power Delivery). När en enhet som är kompatibel med USB-PD ansluts till kameran går det att använda funktionen snabbbländning. Vi rekommenderar att du använder en USB-PD-enhet som är kompatibel med en uteffekt på 9 V/3 A eller 9 V/2 A.

### 3: Sätta i ett minneskort i kameran

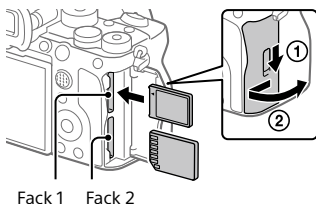

**Öppna locket till minneskortsfacket och sätt i minneskortet i fack 1. Var uppmärksam på minneskortets riktning. Stäng sedan locket.**

- Både fack 1 och fack 2 i kameran har stöd för CFexpress Type A-minneskort och SD-minneskort. Fack 1 används som standard. Se kamerans "Hjälpguide" för mer information om inställningsmetoden.
- Den allra första gången ett minneskort används i den här kameran bör du formatera det i kameran för att det sedan ska fungera mer stabilt.

### 4: Montera ett objektiv

**1** Montera objektivet genom att passa ihop de båda vita indexmärkena (monteringsmärkena) på objektivet och kameran.

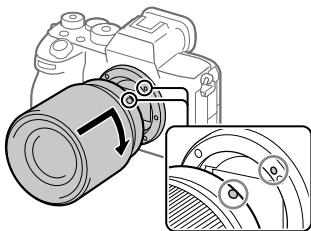

**2** Håll objektivet lätt tryckt mot kameran och vrid det långsamt i pilens riktning tills det klickar till i låst läge.

## 5: Göra inledande inställningar på kameran

Genom att upprätta en Bluetooth-anslutning (parkoppling) mellan kameran och en smartmobil kan du göra inledande kamerainställningar som till exempel inställningar för datum och tid från smartmobilen. Installera den därför avsedda appen på din smartphone i förväg och följ sedan stegen 1 till 3 under "Förfaranden för inledande kamerainställning".

### ■ Installation av den därför avsedda smartmobilapplikationen



Installera appen från följande webbplats. Uppdatera dessutom till den senaste versionen av den avsedda appen. Specifikationerna för den avsedda appen kan ändras utan föregående meddelande.

<https://www.sony.net/ca/>

### ■ Förfaranden för inledande kamerainställning

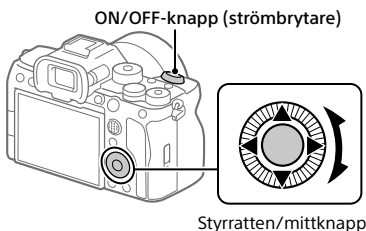

---

**1** Sätt ON/OFF-knappen (strömbrytaren) i läget "ON" för att slå på kameran.

---

**2** Välj önskat språk och tryck sedan i mitten på styratten.



---

### 3 Följ anvisningarna på kameraskärmen för att ansluta kameran till din smartphone och utföra inledande inställningar.

- Du kan även konfigurera eller ändra de inledande inställningarna senare från kamerans MENU.
- 

### ■ Parkoppla kameran med din smartmobil senare (Smartphone-ansl.)



Se följande webbadress Hjälpguide för mer information om anslutningsmetoden:  
[https://rd1.sony.net/help/ilc/2410\\_pairing/h\\_zz/](https://rd1.sony.net/help/ilc/2410_pairing/h_zz/)

---

## 6: Tagning av stillbilder

### 1 Vrid lägesomkopplaren till **AUTO** (Autoläge) medan du trycker på frigöringsknappen i mitten av ratten.

Tagningsläget ställs in på **iA** (Intelligent auto).

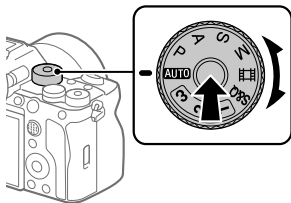

---

### 2 Tryck ner avtryckaren halvvägs för att ställa in skärpan.

---

### 3 Tryck ner avtryckaren helt.

---

## Tillgängliga funktioner med en smartphone (Creators' App)

Med smartphone-appen Creators' App kan du ta en bild medan du styr kameran med din smartphone eller överföra bilder som tagits på kameran till din smartphone.

Ladda ned och installera appen Creators' App från din smartphones appbutik. Om appen Creators' App redan är installerad på din smartphone ska du kontrollera att du har den senaste versionen.



Besök följande webbplats för närmare information om Creators' App:

<https://www.sony.net/ca/>

### Tips

- Du kan även installera Creators' App genom att skanna den QR Code som visas på kameraskärmen med din smartphone.

### OBS!

- Tillvägagångssätten och vad som visas på skärmarna kan komma att ändras till följd av framtida uppgraderingar.

## Smartphone-modeller som stöds

Se supportsidan för senaste information.

<https://www.sony.net/ca/help/mobile/>

- För närmare information om Bluetooth-versioner som är kompatibla med din smartphone, se produktwebbplatsen för din smartphone.

# Bildhantering och redigering på en dator

Genom att ansluta kameran till en dator med en USB-kabel eller sätta i kamerans minneskort i datorn kan du importera tagna bilder till datorn.

Du kan fjärrfotografera från en dator och justera eller bearbeta RAW-bilder som är tagna med kameran med programmet Imaging Edge Desktop.

Se följande webbadress för närmare detaljer om datormjukvaran:

<https://www.sony.net/disoft/>

## Creators' Cloud

Creators' Cloud är en molnlösning som integrerar appar och tjänster för bildproduktion.

Creators' Cloud erbjuder tjänster och appar för kreativa människor inom en lång rad olika områden.

Tillgången till Creators' Cloud och de tillhörande tjänsterna kan variera mellan olika länder och regioner.



För närmare information om Creators' Cloud och vilka tjänster som stöd, se följande webbplats.

**<https://www.sony.net/cc/>**

## Att observera när kameran används

Läs även igenom avsnittet "Försiktighetsåtgärder" i hjälpguiden i tillägg till det här avsnittet.

### Att observera vid hantering av produkten

- Denna kamera är konstruerad för att vara dammvastötande och stänksäker, men den är inte garanterad att fullkomligt förhindra att det tränger in damm eller vattendroppar.
- Undvik att utsätta objektivet eller sökaren för solljus eller andra starka ljuskällor. Eftersom objektivet koncentrerar ljusstrålarna kan det leda till rökutveckling, brand, eller fel inuti kameran eller objektivet. Sätt på linsskyddet på objektivet om det är nödvändigt att lägga kameran i solen eller i annan stark belysning.
- Om solljus eller ljuset från en stark ljuskälla kommer in i kameran via objektivet kan ljuset fokuseras inuti kameran och orsaka rök eller eld. Montera linsskyddet på objektivet när du ska förvara kameran. Håll solen tillräckligt långt borta från synvinkeln när du tar bilder i motljus. Observera att rök och eld kan uppstå även om ljuskällan är en aning utanför objektivets vinkel.
- Utsätt inte objektivet eller sökaren för strålar som t.ex. laserstrålar. Det kan orsaka skador på bildsensorn eller sökarens inre och göra att kameran slutar att fungera.
- Titta aldrig rakt mot solen eller en stark lampa genom ett avtaget objektiv. Det kan leda till obotliga ögonskador.
- Denna kamera (inklusive tillbehör) innehåller en eller flera magneter som kan påverka pacemakers, programmerbara shuntventiler för vattenskalbehandling, eller annan medicinsk utrustning. Placera inte denna kamera i närheten av personer som använder sådan medicinsk utrustning. Rådfråga en läkare innan du använder denna kamera om du själv använder sådan medicinsk utrustning.
- Öka volymen gradvis. Plötsliga höga ljud kan skada dina öron. Var särskilt försiktig när du lyssnar med hörlurar.
- Lägg inte kameran, medföljande tillbehör eller minneskort inom räckhåll för små barn. Barnen kan råka svälja dem. Om detta skulle inträffa så kontakta genast läkare.

## Att observera angående bildskärmen och den elektroniska sökaren

- Bildskärmen och den elektroniska sökaren är tillverkade med hjälp av teknik med extremt hög precision, vilket gör att minst 99,99% av bildpunkterna är praktiskt användbara. Det kan dock förekomma små punkter som alltid är svarta eller alltid lyser (vitt, rött, blått eller grönt) på bildskärmen eller på skärmen i den elektroniska sökaren. Sådana punkter är normala för tillverkningsprocessen och påverkar inte bilderna som lagras på något sätt.
- Vid tagning med hjälp av sökaren kan det hända att man upplever symptom som ögonansträngning, trötthet, åksjuka eller illamående. Vi rekommenderar att du tar en paus med jämna mellanrum vid tagning med hjälp av sökaren.
- Sluta genast använda kameran om bildskärmen eller den elektroniska sökaren blir skadad. De trasiga delarna kan orsaka skador på händerna, i ansiktet, osv.

## Att observera vid kontinuerlig tagning

Vid kontinuerlig tagning kan det hända att bildskärmen eller sökaren blinkar mellan tagningsskärmen och en svart skärm. Om man fortsätter titta på skärmen i det läget kan det leda till illamående eller andra obehagliga känslor. Om du upplever sådana obehagliga symptom, så sluta använda kameran och rådfråga vid behov en läkare.

## Att observera vid inspelning/strömning under långa tidsperioder eller vid inspelning av 4K-filmer

- Kamerahuset och batteriet kan bli varma vid användning, men det är normalt.
- Om samma del av huden ligger an mot kameran under lång tid medan kameran används kan det leda till symptom på lågtemperatursbrännskador som hudrodnad eller blåsbildning, även om inte kameran känns särskilt varm. Var speciellt försiktig i följande fall, och använd om möjligt ett stativ eller liknande.
  - När kameran används på platser med hög temperatur
  - När kameran används av en person med dålig blodcirkulation eller nedsatt hudkänslighet
  - När kameran används med [Auto tempavstäng.] satt till [Hög].

## Att observera vid användning av minneskort

- När inspelningen är klar kan det hända att minneskortet är varmt. Detta beror inte på något fel.
- Om [I] (varningsikonen för överhettning) visas på bildskärmen ska du inte ta ur minneskortet ur kameran med en gång. Vänta i stället en liten stund efter att du har stängt av kameran och ta sedan ur minneskortet. Om du rör vid minneskortet när det fortfarande är varmt kan du tappa det och minneskortet kan skadas. Var försiktig när du tar ur minneskortet.

## Sony objektiv/tillbehör

Användning av denna enhet med produkter från andra tillverkare kan påverka dess prestanda, vilket leder till olyckor eller funktionsfel.

## Angående dataspecifikationerna som anges i denna bruksanvisning

Om inget annat anges i denna bruksanvisning är data för prestanda och specifikationer definierade under följande förhållanden vid en normal rumstemperatur på 25 °C och vid användning av ett batteripaket som är fullt uppladdat tills laddningslampan släcktes.

## Att observera angående upphovsrätt

TV-program, filmer, videokassetter och annat material kan vara upphovsrättsskyddat. Oauktoriserad inspelning av sådant material kan strida mot gällande upphovsrättslagar.

## Att observera angående platsinformation

Om du laddar upp och delar stillbilder eller filmer som tagits med den här kameran på internet medan platsinformationen är länkad till den dedikerade smartmobilappen kan det hända att informationen oavsiktligt avslöjas för en tredje part. För att förhindra att utomstående parter får tillgång till din platsinformation kan du inaktivera funktionen [Länkning av platsinformation] i den dedikerade appen.

## Att observera när denna produkt ska kastas eller överlåtas till någon annan

Var noga med att utföra följande procedur för att skydda din privata information innan du kastar eller överlåter denna produkt till någon annan.

- [Återställ inställning] → [Initiera]

## Att observera när ett minneskort ska kastas eller överlåtas till någon annan

Det kan hända att data på minneskortet inte raderas fullständigt när du utför kommandot [Formatera] eller [Radera] på kameran eller en dator. Vi rekommenderar att du raderar alla data fullständigt med hjälp av dataraderingsmjukvara innan du överlåter ett minneskort till någon annan. Om minneskortet ska kastas rekommenderar vi att du förstör det fysiskt.

## Att observera angående nätverksfunktionerna

När nätverksfunktionerna används finns det risk att tredje man kommer åt data i kameran via nätverket, beroende på användningsmiljön. Det finns t.ex. risk för oauktoriserad åtkomst till kameran i nätverksmiljöer där andra nätverksenheter är anslutna eller kan ansluta utan tillstånd. Sony ansvarar inte för eventuella förluster eller skador som orsakas av anslutning till sådana nätverksmiljöer.

## Att observera angående 5 GHz-bandet för trådlösa nätverk

Ställ in bandet på 2,4 GHz på nedanstående sätt när du använder den trådlösa nätverksfunktionen utomhus.

- MENU →  (Nätverk) → [Wi-Fi] → [Frekvensband Wi-Fi]

## Stänga av funktionerna för trådlöst nätverk (Wi-Fi osv.) tillfälligt

När du går ombord på ett flygplan osv. kan du stänga av alla funktioner för trådlöst nätverk tillfälligt med [Flygplansläge] på kameran.

### Nätkabel

Flera strömkablar kan medfölja denna utrustning. Använd den som passar i ditt land/område.

### För kunder i Storbritannien, Irland, Malta och Cypern

Använd nätkabel (A).

Nätkabel (B) är inte avsedd för ovanstående länder och områden, och får av säkerhetsskäl inte användas där.

### För kunder i övriga EU-länder och områden och Israel

Använd nätkabel (B).

Nätkabel (A) är inte avsedd för ovanstående länder och områden, och får av säkerhetsskäl inte användas där.

(A)



(B)



Den effekt som levereras av laddaren måste ligga mellan minst 2,5 watt och maximalt 27 watt, vilket krävs för att ladda radioutrustningen i högsta laddningshastighet.

USB PD-snabbladdning





# Minneskort som går att använda

Den här kameran har stöd för CFexpress Type A-minneskort och SD-minneskort (UHS-I- och UHS-II-kompatibla).

Om du använder microSD-minneskort i den här kameran ska du se till att använda rätt adapter.

## För stillbildstagning

Följande minneskort kan användas.

- CFexpress Type A-minneskort
- SD/SDHC/SDXC-minneskort

## För filminspelning

Filminspelningsformaten och de kompatibla minneskortet är följande.

 Filformat	Maximal bithastighet för inspelning	Stödda minneskort
XAVC HS 4K	280 Mbps	• CFexpress Type A-minneskort (VPG200 eller högre) • SDXC-kort V60 eller högre
XAVC S 4K	280 Mbps	
XAVC S HD	100 Mbps	• CFexpress Type A-minneskort • SDHC/SDXC-kort (U3 eller högre)
XAVC S-I 4K	600 Mbps	• CFexpress Type A-minneskort (VPG200 eller högre) • SDXC-kort V90 eller högre
XAVC S-I HD	222 Mbps	

För information om vilka minneskort som kan användas för [S&Q-motion]-tagning, se kamerans "Hjälpguide".

### Tips

- När inspelningens bithastighet är 200 Mbps kan du även spela in med ett SDXC-kort (U3/V30).

SE

**OBS!**

- Vid inspelning av en proxy-film kan det krävas ett minneskort med högre hastighet.
- CFexpress Type B-minneskort kan inte användas.
- När ett SDHC-minneskort används för att spela in filmer under längre tidsperioder delas de inspelade filmerna upp i filer om 4 GB.
- Om du vill spela in en film på minneskortet i både fack 1 och fack 2 med följande kamerainställningar ska du sätta i två minneskort med samma filsystem.

Det går inte att spela in filmer samtidigt om det ena kortet använder filsystemet exFAT och det andra använder FAT32.

Minneskort	Filsystem
CFexpress Type A-minneskort, SDXC-minneskort	exFAT
SDHC-minneskort	FAT32

- Ladda upp batteripaketet tillräckligt innan du försöker återställa databasfilerna på minneskortet.

# Tekniska data

## Kamera

### [System]

Kameratyp:

Digitalkamera med utbytbart objektiv

Objektiv: Sony-objektiv med E-fattning

### [Bildsensor]

Bildformat: 35 mm fullt format (35,6 mm × 23,8 mm), CMOS-bildsensor

Effektivt antal bildpunkter på kameran:

Cirka 12 100 000 bildpunkter

Totalt antal bildpunkter på kameran:

Cirka 12 900 000 bildpunkter

### [SteadyShot]

Inbyggt bildstabiliseringssystem med sensorflyttning

### [Anti-damm]

Anti-damm-funktion med antistatisk beläggning och ultraljudsvibrationer

### [Autofokussystem]

Avkänningssystem: Fasavkänning/kontrastavkänning

Känslighetsomfång: -6 EV till +20 EV (vid motsvarighet till ISO 100, F2,0)

### [Elektronisk sökare]

Typ: 1,6 cm (typ 0,64)

Elektronisk sökare

Totalt antal bildpunkter:

9 437 184 bildpunkter

Förstorning: Ca. 0,90× med ett 50 mm objektiv inställt på oändligt avstånd, -1 m<sup>-1</sup>

Ögonpunkt: Cirka 25 mm från ögonmusslan och cirka 21 mm från ögonmusslans ram vid -1 m<sup>-1</sup>

Dioptrijustering:

-4,0 m<sup>-1</sup> till +3,0 m<sup>-1</sup>

### [Bildskärm]

7,5 cm (3,0 tum) TFT-skärm, pekskärm

Totalt antal bildpunkter:

1 440 000 bildpunkter

### [Exponeringskontroll]

Mätmetod: Evaluerande mätning med 1 200 zoner

Mätområde: -3 EV till +20 EV (vid motsvarighet till ISO 100 med ett F2,0-objektiv)

ISO-känslighet (rekommenderat exponeringsindex):

Stillbilder: ISO 80 till ISO 102400 (utvidgat ISO: min. ISO 40, max. ISO 409600)

Filmer: Motsvarande ISO 80 till ISO 102400 (utvidgat ISO: max. motsvarande ISO 409600)

### [Slutare]

Typ: Elektroniskt styrd ridåslutare i fokalplanet

Slutartidsomfång:

Stillbilder: 1/8 000 sekund till 30 sekunder, BULB

Filmer: 1/8 000 sekund till 1/4 sekund (i steg om 1/3 EV)

60p-kompatibla enheter (50p-kompatibla enheter): upp till 1/60 (1/50) sekund i AUTO-läge (upp till 1/30 (1/25) sekund i autoläge med långsam slutare)

Blixtsynk hastighet: 1/250 sekund (vid användning av en blixt tillverkad av Sony)

SE

## [Lagringsformat]

Filformat: JPEG (DCF ver. 2.0, Exif ver. 2.32, MPF Baseline-kompatibelt), HEIF (MPEG-A MIAF-kompatibelt), RAW (Sony ARW 5.0 format-kompatibelt)

Filmer (XAVC HS-format):

XAVC ver 2.1: kompatibelt med MP4-format

Video: MPEG-H HEVC/H.265

Ljud: LPCM 2 kanaler (48 kHz, 16 bitar), LPCM 4 kanaler (48 kHz, 24 bitar)\*1

LPCM 2 kanaler (48 kHz, 24 bitar)\*1

MPEG-4 AAC-LC 2 kanaler\*2

Filmer (XAVC S-format):

XAVC ver 2.1: kompatibelt med MP4-format

Video: MPEG-4 AVC/H.264

Ljud: LPCM 2 kanaler (48 kHz, 16 bitar), LPCM 4 kanaler (48 kHz, 24 bitar)\*1

LPCM 2 kanaler (48 kHz, 24 bitar)\*1

MPEG-4 AAC-LC 2 kanaler\*2

\*1 Vid användning av tillbehör som har stöd för 4-kanalsljud och 24 bitar via multi-gränssnittssko

\*2 Proxy-filmer

## [Lagringsmedier]

SLOT 1/SLOT 2:

Fack för CFexpress Type A-minneskort och SD-kort (UHS-I- och UHS-II-kompatibla)

## [In- och utgångar]

USB Type-C-uttag: SuperSpeed USB 5 Gbps (USB 3.2)

USB Power Delivery-kompatibelt

Multi/mikro-USB-terminal\*:

Hi-Speed USB (USB 2.0)

\* För anslutning av mikro-USB-kompatibla apparater.

HDMI: HDMI typ A-kontakt

🎧 (mikrofon)-ingång:

Ø 3,5 mm stereominiuttag

👂 (hörlurs)-uttag:

Ø 3,5 mm stereominiuttag

## [Allmänt]

Märkinspänning: 7,2 V , 4,3 W

Användningstemperatur:

0 till 40 °C

Förvaringstemperatur:

-20 till 55 °C

Mått (B/H/D) (ca.):

128,9 × 96,9 × 80,8 mm

128,9 × 96,9 × 69,7 mm

(från handgrepp till bildskärm)

Vikt (ca.):

699 g (inklusive batteripaket,

SDXC-minneskort)

## [Trådlöst nätverk]

WW271448

Stödda format:

IEEE 802.11 a/b/g/n/ac

Frekvensband: 2,4 GHz/5 GHz

Säkerhet: WEP/WPA-PSK/

WPA2-PSK/WPA3-SAE

Anslutningsmetod:

Wi-Fi Protected Setup™ (WPS)/  
manuellt

Åtkomstmetod: Infrastrukturläge

## [NFC]

Taggtyp:

NFC Forum Type 3 Tag-kompatibel

## [Bluetooth-kommunikation]

Bluetooth-standard ver. 5.0

Frekvensband: 2,4 GHz

## Batteriladdare BC-QZ1/BC-QZ1 T

Märkinspänning:

100 - 240 V , 50/60 Hz, 0,38 A

Märkutspänning: 8,4 V , 1,6 A

## Uppladdningsbart

### batteripaket NP-FZ100

Märkspänning: 7,2 V 

Rätt till ändring av design och specifikationer förbehålles.

## Angående bilddatakompatibilitet

- Den här kameran följer de universella DCF-standarderna (Design rule for Camera File system) som fastställts av JEITA (Japan Electronics and Information Technology Industries Association).
- Vi kan inte garantera att bilder som tagits med den här kameran går att spela upp på annan utrustning, eller att bilder som är lagrade eller redigerade med annan utrustning går att spela upp på den här kameran.

## Varumärken

- XAVC S och **XAVC S** är registrerade varumärken som tillhör Sony Corporation.
- XAVC HS och **XAVC HS** är registrerade varumärken som tillhör Sony Corporation.
- Mac är ett varumärke som tillhör Apple Inc. och är registrerat i USA och andra länder.
- USB Type-C® och USB-C® är registrerade varumärken som tillhör USB Implementers Forum.
- Benämningarna HDMI och HDMI High-Definition Multimedia Interface och HDMI-logotypen är varumärken eller registrerade varumärken som tillhör HDMI Licensing Administrator, Inc. i USA och andra länder.
- Microsoft och Windows är registrerade varumärken eller varumärken som tillhör Microsoft Corporation i USA och/eller andra länder.
- SDXC-logotypen är ett varumärke som tillhör SD-3C, LLC.
- CFexpress Type A Logo är ett varumärke som tillhör CompactFlash Association.
- Wi-Fi, Wi-Fi-logotypen och Wi-Fi Protected Setup är registrerade varumärken eller varumärken som tillhör Wi-Fi Alliance.
- N-märket är ett varumärke eller registrerat varumärke för NFC Forum, Inc. i USA och andra länder.

SE

- Ordmärket Bluetooth® och motsvarande logotyper är registrerade varumärken som tillhör Bluetooth SIG, Inc. och all användning av dessa märken av Sony Corporation sker på licens.
- QR Code är ett varumärke som tillhör Denso Wave Inc.
- Även övriga system- och produktnamn som omnämns i denna bruksanvisning är i regel varumärken eller registrerade varumärken som tillhör respektive utvecklare eller tillverkare. Symbolerna ™ och ® används eventuellt inte på alla ställen i denna bruksanvisning.



Ytterligare information om den här produkten och svar på vanliga frågor finns på vår kundtjänsts webbsida.

<https://www.sony.net/>



# Tutustu käyttöoppaaseen!



Käyttöopas on online-opas, jota voit lukea tietokoneella tai älypuhelimella. Katso siitä tietoja kameran valikkokohteista, edistyneestä käytöstä ja uusimmista tiedoista.



Skannaa tästä

[https://rd1.sony.net/help/ilc/2410/h\\_zz/](https://rd1.sony.net/help/ilc/2410/h_zz/)

ILCE-7SM3 Käyttöopas



## Käyttöohjeet (tämä opas)



Tässä oppaassa esitellään eräitä perustoimintoja.

Katso pikaopas kohdasta Aloitusopas (sivu 3). Aloitusopas esittelee alkutoimenpiteet paketin avaamisesta sulkiimen laukaisemiseen ensimmäisen kuvan ottamista varten.

## Kameran sis. opas



[Kameran sis. opas] näyttää selityksiä kameran monitorin valikkokohteista.

Voit tuoda tiedot nopeasti esiin kuvauksen aikana. Valitse valikkonäytöstä kohde, jonka kuvauksen haluat nähdä, ja paina sitten  (Poista) -painiketta.



## 1: Kameran ja toimitettujen varusteiden tarkistaminen

Sulkeissa oleva numero osoittaa kappalemäärän.

- Kamera (1)

- Akkulaturi (1)



- Virtajohto (1)\* (mukana eräissä maissa/eräillä alueilla)



\* Laitteen mukana saatetaan toimittaa useita virtajohtoja. Käytä maata/aluetta vastaavaa oikeata virtajohtoa. Katso sivu 14.

- Ladattava akku NP-FZ100 (1)



- USB Type-C® -kaapeli (1)

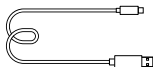

- Olkahihna (1)

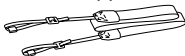

- Runkosuoja (1) (kiinnitetty kameraan)



- Kaapelisuojaus (1)



- Kengän suojus (1) (kiinnitetty kameraan)



- Okulaarisuojus (1) (kiinnitetty kameraan)



- Käyttöohjeet (1) (tämä opas)

- Viiteopas (1)

## 2: Akun valmistelu

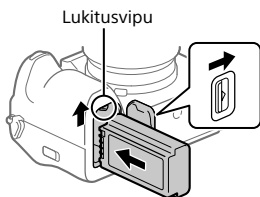
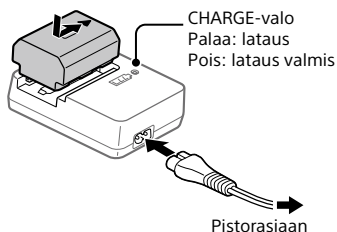

### 1 Aseta akku akkulaturiin ja kytke se pistorasiaan virtajohdolla (mukana).

- Aseta akku akkulaturiin ▲-merkin suuntaan. Liu'uta akkua nuolen suuntaan niin pitkälle kuin se menee.

### 2 Aseta akku kameraan.

- Avaa akun kansi ja aseta akku kameraan samalla, kun painat lukitusvipua.

Tämä kamera on yhteensopiva USB-PD:n (USB Power Delivery) kanssa. Kun USB-PD-virtalähteen kanssa yhteensopiva laite yhdistetään kameraan, nopea lataus on mahdollista. Suosittelemme käyttämään USB-PD-laitetta, joka on yhteensopiva tehon 9 V/3 A tai 9 V/2 A kanssa.

### 3: Muistikortin asettaminen kameraan

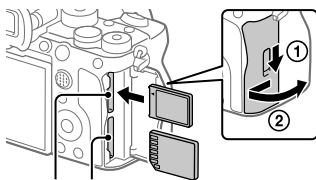

Paikka 1 Paikka 2

**Avaa muistikortin kansi ja aseta muistikortti paikkaan 1. Kiinnitä huomiota muistikortin suuntaan. Sulje sitten kansi.**

- Sekä paikka 1 että paikka 2 tässä kamerassa tukevat CFexpress Type A -muistikortteja ja SD-muistikortteja. Paikkaa 1 käytetään oletusasetuksissa. Lisätietoja asetusmenetelmästä on Käyttöopas-julkaisussa.
- Kun käytät muistikorttia tässä kamerassa ensimmäistä kertaa, alusta muistikortti kameraa käyttämällä, jotta se toimii varmasti oikein.

### 4: Objektiivin kiinnittäminen

**1** Kiinnitä objektiivi kohdistamalla kaksi objektiivissa ja kamerassa olevaa valkoista merkkiä (kiinnitinindeksiä).

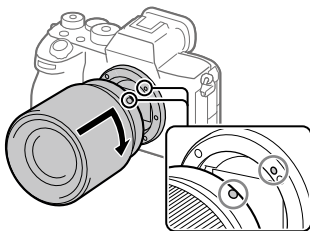

**2** Työnnä objektiivia kevyesti kameraan päin ja käännä sitä hitaasti nuolen suuntaan, kunnes se lukittuu paikalleen.

## 5: Kameran alkuasetusten tekeminen

Kun muodostat Bluetooth-yhteyden (pariliitoksen) kameran ja älypuhelimien välille, voit tehdä kameran alkuasetukset, kuten päivämäärän ja kellonajan asetukset, älypuhelimella. Asenna erillinen sovellus älypuhelimellesi etukäteen ja noudata sitten vaiheita 1–3 kohdasta ”Kameran alkuasetusten tekeminen”.

### ■ Erillisen älypuhelinsovelluksen asentaminen



Asenna sovellus seuraavalta verkkosivulta. Päivitä erillinen sovellus myös uusimpaan versioon. Erillisen sovelluksen tietoja voidaan muuttaa ilman eri ilmoitusta.  
<https://www.sony.net/ca/>

### ■ Kameran alkuasetusten tekeminen

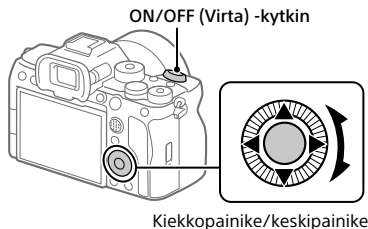

---

**1** Kytke virta kameraan asettamalla ON/OFF (Virta) -kytkin asentoon ON.

---

**2** Valitse haluttu kieli ja paina kiekkopainikkeen keskiötä.

---

**3** Yhdistä kamera älypuhelimeen ja tee alkuasetukset noudattamalla kameran näytön ohjeita.

- Voit myös määrittää tai muuttaa alkuasetuksia myöhemmin kameran kohdasta MENU.

## Kameran ja älypuhelimien välisen pariliitoksen muodostaminen myöhemmin (Älypuhelinyyhteys)



Lisätietoja yhdistämismenettelystä on seuraavassa Käyttöopas URL-osoitteessa:  
[https://rd1.sony.net/help/ilc/2410\\_pairing/h\\_zz/](https://rd1.sony.net/help/ilc/2410_pairing/h_zz/)

## 6: Valokuvien kuvaaminen

- 1 Käännä ja aseta tilapyörä asentoon **AUTO** (Automaat. tila) samalla, kun painat pyörän keskellä olevaa lukituksen vapautuspainiketta. Kuvaustilaksi asetetaan **iA** (Älykäs autom.).

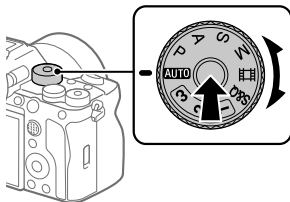

- 2 Tarkenna painamalla suljinpainike puoliväliin.

- 3 Paina suljinpainike täysin pohjaan.

## Älypuhelimien kanssa käytettävissä olevat toiminnot (Creators' App)

Creators' App -älypuhelinsovellusta käyttämällä voit ottaa kuvia samalla, kun ohjaat kameraa älypuhelimella, tai siirtää kameralla otettuja kuvia älypuheliimeen.

Lataa ja asenna Creators' App -sovellus älypuhelimien sovelluskaupasta. Jos Creators' App on jo asennettu älypuheliimeen, muista päivittää se uusimpaan versioon.



Lisätietoja Creators' App -sovelluksesta on seuraavalla sivustolla:

<https://www.sony.net/ca/>

### Vihje

- Voit asentaa Creators' App -sovelluksen myös skannaamalla älypuhelimella kameras näytössä näkyvän QR Code -koodin.

### Huomautus

- Tulevien versiopäivitysten mukaan toimintamenettelyjä tai ruutunäyttöjä voidaan muuttaa ilman eri ilmoitusta.

## Tuetut älypuhelimet

Katso uusimmat tiedot tukisivulta.

<https://www.sony.net/ca/help/mobile/>

- Jos haluat lisätietoja älypuhelimien kanssa yhteensopivista Bluetooth-versioista, tarkista älypuhelimien tuotesivu.

# Kuvien hallinta ja muokkaus tietokoneella

Tallennettuja kuvia voidaan tuoda tietokoneeseen yhdistämällä kamera ja tietokone USB-kaapelilla tai asettamalla kameran muistikortti tietokoneeseen.

Voit tehdä etäkuvaamista tietokoneella tai säätää tai kehittää kameralla tallennettuja RAW-kuvia käyttämällä Imaging Edge Desktop -ohjelmistoa.

Lisätietoja tietokone-ohjelmistosta on seuraavassa URL-osoitteessa:

<https://www.sony.net/disoft/>

## Creators' Cloud

Creators' Cloud on pilviratkaisu, joka integroi tuotantosovellukset ja -palvelut.

Creators' Cloud tarjoaa palveluita ja sovelluksia erilaisten tuotantojen tekijöille.

Creators' Cloud -ratkaisun ja tuettujen palvelujen saatavuus voi vaihdella maan/alueen mukaan.



Lisätietoja Creators' Cloud -ratkaisusta ja kunkin palvelun tuen tilasta on seuraavalla sivustolla.

**<https://www.sony.net/cc/>**



## Kameran käyttöön liittyviä huomautuksia

**Katso tämän osion lisäksi myös käyttöoppaan kohta Varotoimia.**

### Tuotteen käsittelyä koskevia huomautuksia

- Kamera on suunniteltu pölyn- ja roiskeenkestäväksi, mutta sen ei taata estävän täysin pölyn tai vesipisaroiden tunkeutumista sisään.
- Älä altista objektiivia tai etsintä voimakkaalle valonlähteelle, kuten auringonvalolle. Objektiivin tihennystoiminnon takia siitä voi seurata savua, tulipalo tai toimintahäiriö kameran rungon tai objektiivin sisällä. Jos kamera täytyy jättää alttiiksi valonlähteelle, kuten auringonvalolle, kiinnitä objektiivinsuojus objektiiviin.
- Jos auringonvalo tai voimakas valonlähde pääsee kameraan objektiivin kautta, se voi tarkentua kameran sisälle ja aiheuttaa savua tai tulipalon.  
Kiinnitä objektiivinsuojus objektiiviin, kun säilytät kameraa. Kun kuvaat vastavalossa, pidä aurinko riittävän kaukana katselukulmasta.  
Huomaa, että savua tai tulipalo voi syntyä, vaikka valonlähde olisi hieman katselukulman ulkopuolella.
- Älä altista objektiivia tai etsintä suoraan säteille, kuten lasersäteille. Tämä voi vaurioittaa kuva-anturia tai etsimen sisäosaa ja aiheuttaa kameran toimintahäiriön.
- Älä katso kohti aurinkoa tai muuta voimakasta valonlähdettä irrotetun objektiivin läpi. Seurauksena voi olla silmien vaurioita, joita ei voi korjata.
- Tässä kamerassa (lisävarusteet mukaan lukien) on magneetteja, jotka voivat häiritä tahdistimia, hydrokefalian hoitoon tarkoitettuja ohjelmoitavia sunttiventtiileitä tai muita lääketieteellisiä laitteita. Älä sijoita tätä kameraa lähelle henkilöitä, jotka käyttävät tällaisia lääketieteellisiä laitteita. Neuvottele lääkärin kanssa ennen tämän kameran käyttämistä, jos käytät jotain tällaista lääketieteellistä laitetta.
- Lisää äänenvoimakkuutta asteittain. Äkilliset kovat äänet voivat vaurioittaa kuuloasi. Ole erityisen varovainen, kun käytät kuulokkeita.
- Älä jätä kameraa, sen mukana toimitettuja tarvikkeita tai muistikortteja pikkulasten ulottuville. Ne voidaan nielaista vahingossa. Jos näin tapahtuu, ota välittömästi yhteyttä lääkäriin.

## Monitoria ja elektronista tähtäintä koskevia huomautuksia

- Monitori ja elektroninen tähtäin on valmistettu erittäin hienoa tarkkuustekniikkaa käyttäen, niin että yli 99,99 % kuvapisteistä on toimivia. Monitorissa ja elektronisessa tähtäimessä voi kuitenkin näkyä jatkuvasti joitakin hyvin pieniä mustia ja/tai kirkkaita pisteitä (valkoisia, punaisia, sinisiä tai vihreitä). Nämä valmistuksessa syntyneet pisteet ovat normaaleja eivätkä vaikuta kuvaamiseen millään tavalla.
- Etsimen kanssa kuvattaessa voi esiintyä oireita, kuten silmien rasittumista, väsymistä, matkapahoinvointia tai pahoinvointia. On suositeltavaa pitää tauko säännöllisin väliajoin, kun kuvataan etsimen kanssa.
- Jos monitori tai elektroninen tähtäin on vaurioitunut, lopeta kameran käyttäminen välittömästi. Vahingoittuneet osat voivat vahingoittaa käsiäsi, kasvojaasi jne.

## Jatkuvaa kuvausta koskevia huomautuksia

Jatkuvan kuvauksen aikana monitori tai etsin voi välkkyä kuvausnäytön ja mustan näytön välillä. Jos jatkat näytön katselua tällaisessa tilanteessa, saatat kokea epämiellyttäviä oireita, kuten huonovointisuutta. Jos koet epämiellyttäviä oireita, lopeta kameran käyttäminen ja ota tarvittaessa yhteyttä lääkäriin.

## Pitkään kestävä tallennusta/ suuratoistoa ja 4K-videoiden tallennusta koskevia huomautuksia

- Kameran runko ja akku voivat lämmetä käytön aikana – tämä on normaalia.
- Jos sama ihon osa koskettaa kameraa pitkään kameraa käytettäessä, vaikka kamera ei tuntuisi kuumalta, se voi aiheuttaa alhaisen lämpötilan palovammoja, kuten punoitusta tai rakonmuodostusta. Kiinnitä erityistä huomiota seuraaviin tilanteisiin ja käytä kolmijalkaa tms.
  - Kameraa käytetään ympäristössä, jonka lämpötila on korkea
  - Kameraa käyttää henkilö, jolla on heikentynyt verenkierto tai huono tuntoaisti ihossa
  - Kameraa käytetään, kun [Autom. samm.lämpö]
  - asetuksiksi on valittu [Korkea].

## Muistikorttien käyttöä koskevia huomautuksia

- Kun tallennus on päättynyt, muistikortti saattaa olla kuuma. Tämä ei ole vika.
- Jos [ ] (ylikuumentumisen varoituskuvake) näkyy monitorissa, älä poista muistikorttia kamerasta heti. Odota sen sijaan hetki kameran virran katkaisun jälkeen ja poista sitten muistikortti. Jos kosket muistikorttiin sen ollessa kuuma, voit pudottaa sen, ja muistikortti voi vahingoittua. Ole varovainen poistaessasi muistikortin.

## Sony-linssit/-lisävarusteet

Tämän laitteen käyttäminen muiden valmistajien tuotteiden kanssa saattaa vaikuttaa tuotteen toimivuuteen, mikä voi johtaa vikoihin tai toimintahäiriöihin.

## Tietoja tämän oppaan teknisistä tiedoista

Suorituskyky- ja tekniset tiedot on määritetty seuraavissa olosuhteissa, ellei tässä oppaassa toisin mainita: ympäristön lämpötila 25 °C; akku, jota on ladattu täyteen, kunnes latauksen merkkivalo on sammunut.

## Tekijänoikeutta koskeva varoitus

Televisio-ohjelmat, elokuvat, videonauhat ja muut materiaalit voivat olla tekijänoikeuksien suojaamia. Niiden luvaton kuvaaminen voi olla tekijänoikeuslakien vastaista.

## Sijaintitietoja koskevia huomautuksia

Jos lähetät ja jaat tällä kameralla otettuja kuvia tai videoita Internetissä, kun sijaintitiedot on yhdistetty erilliseen älypuhelinsovellukseen, saatat vahingossa paljastaa sijaintitietosi kolmannelle osapuolelle. Jotta kolmannet osapuolet eivät saisi sijaintitietojasi selville, poista erillisen sovelluksen [Sijaintitietojen linkitys] -toiminto käytöstä.

## Tuotteen hävittämistä tai luovuttamista koskevia huomautuksia

Kun tuote hävitetään tai siirretään muille, muista suorittaa seuraava toimenpide henkilökohtaisten tietojen suojelemiseksi.

- [Palauta] →  
[Palauta tehdasarvoihin]

## Muistikortin hävittämistä tai luovuttamista koskevia huomautuksia

Toiminnon [Alusta] tai [Poista] suorittaminen kameralla tai tietokoneella ei välttämättä poista muistikortilla olevia tietoja kokonaan. Kun muistikortti luovutetaan toiselle henkilölle, on suositeltavaa poistaa tiedot kokonaan käyttämällä tietojen poistamisohjelmistoa. Kun muistikortti hävitetään, se kannattaa tuhota fyysisesti.

## Verkkotoimintoja koskeva huomautus

Verkkotoimintoja käytettäessä verkossa olevat epätoivotut kolmannet osapuolet voivat päästä käyttämään kameraa käyttöympäristön mukaan. Kameran luvatonta käyttöä voi esimerkiksi esiintyä verkkoympäristöissä, joihin on yhdistetty toinen verkkolaite tai joka voi muodostaa yhteyden ilman lupaa. Sony ei vastaa tällaisiin verkkoympäristöihin yhdistämisestä aiheutuvista menetyksistä tai vahingoista.

## Huomautus WLAN-verkon 5 GHz:n kaistasta

Kun WLAN-toimintoa käytetään ulkona, aseta kaistaksi 2,4 GHz noudattamalla alla olevia ohjeita.

- MENU →  (Verkko) → [Wi-Fi] → [Wi-Fi-taajuuskaista]

## Langattomien verkkotoimintojen (Wi-Fi ym.) poistaminen käytöstä tilapäisesti

Kun nouset lentokoneeseen tms., voit poistaa kaikki langattomat verkkotoiminnot käytöstä tilapäisesti toiminnolla [Lentokonetila].

## Virtajohto

Laitteen mukana saatetaan toimittaa useita virtajohtoja. Käytä maata/ aluetta vastaavaa oikeata virtajohtoa.

### Yhdistyneen kuningaskunnan, Irlannin, Maltaan ja Kyproksen asiakkaat

Käytä virtajohtoa (A).

Turvallisuussyistä virtajohtoa (B) ei ole tarkoitettu yllä oleville maille/alueille, eikä sitä saa käyttää niissä.

### Muiden EU-maiden/alueiden ja Israelin asiakkaat

Käytä virtajohtoa (B).

Turvallisuussyistä virtajohtoa (A) ei ole tarkoitettu yllä oleville maille/alueille, eikä sitä saa käyttää niissä.

(A)

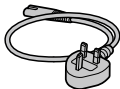

(B)



Laturin syöttämän tehon on oltava radiolaitteen lataukseen tarvittavan vähimmäistehon 2,5 wattia ja suurimmalla latausnopeudella lataamiseen tarvittavan enimmäistehon 27 wattia välillä.

USB PD fast charging



# Muistikortit, joita voidaan käyttää

Tämä kamera tukee CFexpress Type A -muistikortteja ja SD-muistikortteja (UHS-I- ja UHS-II-yhteensopivia muistikortteja).

Kun kameran kanssa käytetään microSD-muistikortteja, muista käyttää asianmukaista sovitinta.

## Valokuvien kuvaaminen

Seuraavia muistikortteja voidaan käyttää.

- CFexpress Type A -muistikortit
- SD/SDHC/SDXC-muistikortit

## Videoiden tallentaminen

Videoiden tallennusmuodot ja yhteensopivat muistikortit ovat seuraavat.

 Tiedostomuoto	Suurin tallennettava bittinopeus	Tuettu muistikortti
XAVC HS 4K	280 Mb/s	• CFexpress Type A -muistikortti (VPG200 tai nopeampi) • SDXC-kortti V60 tai nopeampi
XAVC S 4K	280 Mb/s	
XAVC S HD	100 Mb/s	• CFexpress Type A-muistikortti • SDHC/SDXC-kortti (U3 tai nopeampi)
XAVC S-I 4K	600 Mb/s	• CFexpress Type A -muistikortti (VPG200 tai nopeampi) • SDXC-kortti V90 tai nopeampi
XAVC S-I HD	222 Mb/s	

Lisätietoja muistikorteista, joita voidaan käyttää [H&N liike] -kuvauksessa on Käyttöopas-julkaisussa.

### Vihje

- Kun tallennuksen bittinopeus on 200 Mb/s, voit tallentaa myös käyttämällä SDXC-korttia (U3/V30).

## Huomautus

- Tallennettaessa proxy-videota, voidaan tarvita nopeampi muistikortti.
- CFexpress Type B -muistikortteja ei voida käyttää.
- Kun käytetään SDHC-muistikorttia videoiden tallentamiseen pitkiä aikoja, tallennetut videot jaetaan 4 Gt:n kokoihin tiedostoihin.
- Kun tallennetaan videota sekä paikassa 1 että paikassa 2 oleville muistikorteille seuraavilla kameran asetuksilla, aseta kaksi muistikorttia, joissa on sama tiedostojärjestelmä.

Videoita ei voi tallentaa samaan aikaan, kun käytetään exFAT-tiedostojärjestelmän ja FAT32-tiedostojärjestelmän yhdistelmää.

Muistikortti	Tiedostojärjestelmä
CFexpress Type A -muistikortti, SDXC-muistikortti	exFAT
SDHC-muistikortti	FAT32

- Lataa akkua riittävästi, ennen kuin yrität palauttaa muistikortilla olevia tietokantatiedostoja.

# Tekniset tiedot

## Kamera

### [Järjestelmä]

Kameran tyyppi:

Digitaalinen kamera vaihdettavalla objektiivilla

Objektiivi: Sonyn E-kiinnikkeinen objektiivi

### [Kuva-anturi]

Kuvan muoto: 35 mm:n koko ruutu (35,6 mm × 23,8 mm), CMOS-kuva-anturi

Kameran tehollisten kuvapisteidensä määrä: noin 12 100 000 kuvapistettä

Kameran kuvapisteidensä kokonaismäärä: noin 12 900 000 kuvapistettä

### [SteadyShot]

Kameran sisäinen

vakautusjärjestelmä anturia siirtämällä

### [Pölynesto]

Pölynestotoiminto käyttää antistaattista pinnoitetta ja ultraäänivärentelyä

### [Automaattinen tarkennusjärjestelmä]

Tunnistusjärjestelmä:

vaiheentunnistusjärjestelmä/  
kontrastintunnistusjärjestelmä

Herkkyysalue: -6 EV – +20 EV (ISO 100 -vastaavuus, F2,0)

### [Elektroninen tähtäin]

Tyyppi: 1,6 cm (0,64-tyyppi)

Elektroninen tähtäin

Pisteiden kokonaismäärä: 9 437 184 pistettä

Suurenus: noin 0,90× 50 mm:n objektiivi tarkennettu äärettömään, -1 m<sup>-1</sup>

Silmäpiste: noin 25 mm okulaarista ja noin 21 mm okulaarin kehiksestä etäisyydellä -1 m<sup>-1</sup>

Diopterin säätö:

-4,0 m<sup>-1</sup> – +3,0 m<sup>-1</sup>

### [Monitori]

7,5 cm (tyyppi 3,0) TFT-ohjain, kosketuspaneeli

Pisteiden kokonaismäärä: 1 440 000 pistettä

### [Valotuksen säätö]

Mittausmenetelmä: 1 200 vyöhykkeen arviointimittaus

Mittausalue: -3 EV – +20 EV (ISO 100 -vastaavuus, F2,0-objektiivi)

ISO-herkkyys (suositeltu valotusindeksi):

Valokuvat: ISO 80 – ISO 102400

(laajennettu ISO: vähintään ISO 40, enintään ISO 409600)

Videot: ISO 80 – ISO 102400

-vastaavuus (laajennettu ISO: suurin vastaavuus ISO 409600)

### [Suljin]

Tyyppi: elektronisesti ohjattu pystysuunnassa liikkuva verhosuljin

Nopeusalue:

Valokuvat: 1/8 000 sekuntia – 30 sekuntia, BULB

Videot: 1/8 000 sekuntia – 1/4 sekuntia (1/3 EV:n portain)

60p-yhteensopivat laitteet (50p-yhteensopivat laitteet): enintään 1/60 (1/50) sekuntia

AUTO-tilassa (enintään

1/30 (1/25) sekuntia

Automaattinen hidas suljin -tilassa)

Salaman synkronointinopeus:

1/250 sekuntia (käytettäessä Sonyn valmistamaa salamaa)

## [Tallennusmuoto]

Tiedostomuoto: JPEG (DCF Ver. 2.0, Exif Ver. 2.32, MPF Baseline -yhteensopiva), HEIF (MPEG-A MIAF -yhteensopiva), RAW (Sony ARW 5.0 -muodon kanssa yhteensopiva)

Videot (XAVC HS -muoto):

XAVC Ver2.1: yhteensopiva MP4-muodon kanssa

Video: MPEG-H HEVC/H.265

Ääni: LPCM 2ch (48 kHz 16-bit),

LPCM 4ch (48 kHz 24-bit)\*1

LPCM 2ch (48 kHz 24-bit)\*1

MPEG-4 AAC-LC 2ch\*2

Videot (XAVC S -muoto):

XAVC Ver2.1: yhteensopiva MP4-muodon kanssa

Video: MPEG-4 AVC/H.264

Ääni: LPCM 2ch (48 kHz 16-bit),

LPCM 4ch (48 kHz 24-bit)\*1

LPCM 2ch (48 kHz 24-bit)\*1

MPEG-4 AAC-LC 2ch\*2

\*1 Käytettäessä lisävarusteita, jotka tukevat 4ch-lähtöä ja 24 bittia moniliitäntäkengän kanssa

\*2 Proxy-videot

## [Tallennusväline]

SLOT 1/SLOT 2:

Paikat CFexpress Type A

-muistikorteille ja SD-korteille

(UHS-I- ja UHS-II-yhteensopiva)

## [Tulo-/lähtöliittimet]

USB Type-C -liitin: SuperSpeed USB 5 Gb/s (USB 3.2)

Yhteensopiva USB-virtalähteen kanssa

Multi/micro USB -liitin\*: Hi-Speed USB (USB 2.0)

\* Tukee Micro USB -yhteensopivia laitteita.

HDMI: HDMI Type-A -liitin

🎤 (mikrofoni) -liitin:

Ø 3,5 mm stereominipistoke

🎧 (kuulokkeet) -liitin:

Ø 3,5 mm stereominipistoke

## [Yleinen]

Nimellistulo: 7,2 V , 4,3 W

Käyttölämpötila:

0–40 °C

Säilytyslämpötila:

–20–55 °C

Mitat (L/K/S) (noin):

128,9 × 96,9 × 80,8 mm

128,9 × 96,9 × 69,7 mm

(kahvasta monitoriin)

Paino (noin):

699 g (mukaan lukien akku, SDXC-muistikortti)

## [WLAN]

WW271448

Tuettu muoto: IEEE 802.11 a/b/g/n/ac

Taajuuskaista: 2,4 GHz/5 GHz

Suojaus: WEP/WPA-PSK/

WPA2-PSK/WPA3-SAE

Yhdistämismenetelmä:

Wi-Fi Protected Setup™ (WPS) /  
manuaalinen

Käyttömenetelmä: infrastruktuuritila

## [NFC]

Tunnistetyyppi: NFC Forum Type 3 Tag  
-yhteensopiva

## [Bluetooth-tiedonsiirto]

Bluetooth-standardi, versio 5.0

Taajuuskaista: 2,4 GHz

## Akkulaturi BC-QZ1/BC-QZ1 T

Nimellistulo:

100–240 V , 50/60 Hz, 0,38 A

Nimellisteho: 8,4 V , 1,6 A

## Ladattava akku NP-FZ100

Nimellisjännite: 7,2 V 

Ulkoasua ja teknisiä ominaisuuksia saatetaan muuttaa ilman ennakoilmoitusta.



## Kuvatietojen yhteensopivuus

- Kamera on DCF (Design rule for Camera File system) -yleisstandardin vaatimusten mukainen. Standardin on määritellyt JEITA (Japan Electronics and Information Technology Industries Association).
- Kameralla kuvattujen kuvien toistoa muissa laitteissa tai muissa laitteissa kuvattujen tai muokattujen kuvien toistoa kameralla ei taata.

## Tavaramerkit

- XAVC S ja **XAVC S** ovat Sony Corporation -yhtiön rekisteröityjä tavaramerkkejä.
- XAVC HS ja **XAVC HS** ovat Sony Corporation -yhtiön rekisteröityjä tavaramerkkejä.
- Mac on Apple Inc. -yhtiön tavaramerkki, joka on rekisteröity Yhdysvalloissa ja muissa maissa.
- USB Type-C® ja USB-C® ovat USB Implementers Forumin rekisteröityjä tavaramerkkejä.
- Termit HDMI ja HDMI High-Definition Multimedia Interface ja HDMI-logo ovat HDMI Licensing Administrator, Inc.:n tavaramerkkejä tai rekisteröityjä tavaramerkkejä Yhdysvalloissa ja muissa maissa.
- Microsoft ja Windows ovat Microsoft Corporation -yhtiön rekisteröityjä tavaramerkkejä tai tavaramerkkejä Yhdysvalloissa ja/ tai muissa maissa.
- SDXC-logo on SD-3C, LLC -yhtiön tavaramerkki.
- CFexpress Type A-logo on CompactFlash Association tavaramerkki.
- Wi-Fi, Wi-Fi-logo ja Wi-Fi Protected Setup ovat Wi-Fi Alliancen rekisteröityjä tavaramerkkejä tai tavaramerkkejä.
- N-merkki on NFC Forum, Inc. -yhtiön tavaramerkki tai rekisteröity tavaramerkki Yhdysvalloissa ja muissa maissa.

- Bluetooth®-sanamerkki ja -logot ovat rekisteröityjä tavaramerkkejä, jotka omistaa Bluetooth SIG, Inc., ja Sony Corporation käyttää näitä merkkejä lisenssin nojalla.
- QR Code on Denso Wave Inc. -yhtiön tavaramerkki.
- Lisäksi muut tässä oppaassa käytetyt järjestelmien ja tuotteiden nimet ovat yleensä niiden kehittäjien tai valmistajien tavaramerkkejä tai rekisteröityjä tavaramerkkejä. Merkkejä ™ ja ® ei ole kuitenkaan käytetty kaikissa tapauksissa tässä oppaassa.



Tätä tuotetta koskevia lisätietoja ja vastauksia usein esitettyihin kysymyksiin on asiakastuen [www-sivustolla](http://www.sony.net/).

<https://www.sony.net/>



# Se hjelpveiledningen!



"Hjelpveiledning" er en nettbasert veiledning du kan lese på datamaskinen eller smarttelefonen din. Slå opp i den for å finne mer informasjon om menyelementer, avansert bruk og den nyeste informasjonen om kameraet.



Skann her

[https://rd1.sony.net/help/ilc/2410/h\\_zz/](https://rd1.sony.net/help/ilc/2410/h_zz/)

ILCE-7SM3 Hjelpveiledning



## Bruksanvisning (denne boken)



Denne veiledningen innfører enkelte grunnleggende funksjoner.

Hurtigveiledningen finner du under "Startveiledning" (side 3). "Startveiledning" innfører de innledende prosedyrene, fra du åpner esken og til du trykker på utløseren for å ta det første bildet.

## Kameraveiviser



[Kameraveiviser] viser forklaringer av menyelementene på kameraskjermen.

Informasjonen er raskt tilgjengelig mens du fotograferer.

På menykjernbildet velger du et element du vil vise en beskrivelse for, og trykker deretter på

 (sletteknappen).

## 1: Kontrollere kameraet og de medfølgende delene

Tallet i parentes angir antall deler.

- Kamera (1)
- Batterilader (1)



- Strømkabel (1)\* (inkludert i visse land/regioner)



\* Flere strømkabler kan bli levert med dette utstyret. Bruk den riktige som passer i ditt land eller din region. Se side 14.

- Oppladbart batteri NP-FZ100 (1)



- USB Type-C®-kabel (1)

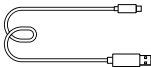

- Skulderrem (1)

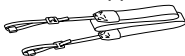

- Kamerahusdeksel (1) (festet på kameraet)



- Kabelbeskytter (1)



- Deksel til tilbehørssko (1) (festet på kameraet)



- Øyemusling (1) (festet på kameraet)



- Bruksanvisning (1) (denne håndboken)

- Referanseveiledning (1)

## 2: Klargjøre batteripakken

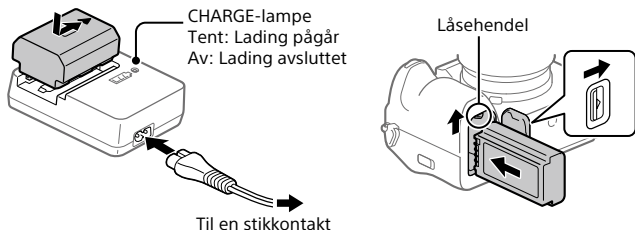

### 1 Sett batteriet inn i batteriladeren, og koble det til en stikkontakt ved hjelp av strømkabelen (inkludert).

- Plasser batteripakken på batteriladeren i retning av ▲. Skyv batteriet så langt det går i pilens retning.

### 2 Sett inn batteriet i kameraet.

- Åpne batteridekselet, og sett deretter inn batteripakken mens du trykker på låsehendelen.

Dette kameraet er kompatibelt med USB-PD (USB-strømforsyning). Når en enhet som er kompatibel med USB-PD er koblet til kameraet, er det mulig med rask lading. Vi anbefaler at du bruker en USB-PD-enhet som er kompatibel med en utgang på 9 V/3 A eller 9 V/2 A.

## 3: Sette inn et minnekort i kameraet

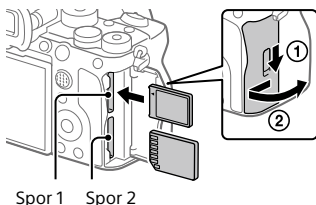

### Åpne minnekortdekelet og sett minnekortet riktig vei inn i spor

#### 1. Lukk dekelet.

- Både spor 1 og spor 2 i dette kameraet støtter CFexpress Type A-minnekort og SD-minnekort. Spor 1 brukes i standardinnstillingene. Hvis du vil ha nærmere informasjon om innstillingsmetoden, kan du slå opp i "Hjelpeveiledning".
- Når du bruker et minnekort i dette kameraet for første gang, bør du formatere kortet ved hjelp av kameraet for å sikre at minnekortet yter stabilt.

## 4: Sette på et objektiv

- 1 Monter objektivet ved å rette inn de to hvite indeksmerkene (fatningsindekser) på objektivet og kameraet.

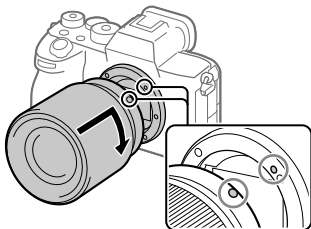

NO

- 
- 2** Samtidig med at du presser objektivet lett mot kameraet vender du objektivet sakte i pilretningen til du hører et klikk i låst posisjon.
- 

## 5: Utføre innledende oppsett for kameraet

Ved å etablere en Bluetooth-tilkobling (paring) mellom kameraet og en smarttelefon kan du utføre innledende kameraoppsett som innstilling av dato og klokkeslett, fra smarttelefonen. Installer den dedikerte appen på smarttelefonen på forhånd, og følg deretter trinn 1–3 under "Prosedyrer for innledende kameraoppsett".

### ■ Installere den dedikerte smarttelefon-appen



Installer appen fra følgende nettside. Oppdater også den dedikerte appen til nyeste versjon. Spesifikasjonene for den dedikerte appen kan bli endret uten varsel.  
<https://www.sony.net/ca/>

### ■ Prosedyrer for innledende kameraoppsett

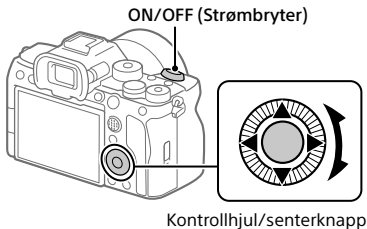

- 
- 1** Sett ON/OFF (Strømbryter) på "ON" for å slå på kameraet.
- 
- 2** Velg det ønskede språket, og trykk på midten av kontrollhjulet.
-



---

### 3 Følg instruksjonene på kameraskjermen for å koble kameraet til smarttelefonen og utføre innledende oppsett.

- Du kan også konfigurere eller endre de innledende innstillingene senere fra MENU på kameraet.
- 

### 2 Pare kameraet til smarttelefonen senere (Smarttefontilkobl.)



Du finner mer informasjon om tilkoblingsmetoden på følgende nettside for Hjelpeveiledning:  
[https://rd1.sony.net/help/ilc/2410\\_pairing/h\\_zz/](https://rd1.sony.net/help/ilc/2410_pairing/h_zz/)

---

## 6: Ta stillbilder

### 1 Drei og still inn modusvelgeren på **AUTO** (Auto-modus) mens du trykker på frigjøringsknappen i midten av velgeren.

Opptaksmodus stilles inn på **i** (Intelligent Auto).

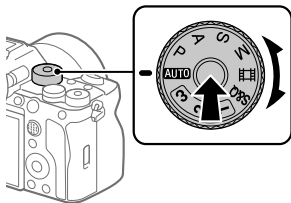

---

### 2 Trykk lukkerknappen halvveis ned for å fokusere.

---

### 3 Trykk lukkerknappen helt ned.

---

## Funksjoner tilgjengelige med en smarttelefon (Creators' App)

Når du bruker smarttelefon-appen Creators' App, kan du ta bilder ved å styre kameraet med smarttelefonen og overføre bilder fra kameraet til smarttelefonen.

Last ned og installer appen Creators' App fra appbutikken på smarttelefonen. Hvis Creators' App allerede er installert på smarttelefonen din, må du sørge for at den er oppdatert til nyeste versjon.



Du finner mer informasjon om Creators' App på følgende nettsted.

<https://www.sony.net/ca/>

### Hint

- Du kan også installere Creators' App ved å bruke telefonen din til å skanne QR Code som vises på skjermen på kameraet.

### Merknad

- Avhengig av fremtidige versjonsoppgraderinger kan driftsprosedylene eller skjermvisningene endres uten varsel.

## Støttede smarttelefoner

Du finner oppdatert informasjon på støttesiden.  
<https://www.sony.net/ca/help/mobile/>

- Hvis du vil ha mer informasjon om hvilke Bluetooth-versjoner som er kompatible med smarttelefonen din, kan du se produktnettstedet til smarttelefonen din.

# Administrere og redigere bilder på en datamaskin

Du kan importere bilder til datamaskinen ved å koble kameraet til datamaskinen med en USB-kabel eller sette inn kameraets minnekort i datamaskinen.

Du kan utføre eksternt opptak fra en datamaskin og justere eller fremkalle RAW-bilder som er tatt med kameraet, ved hjelp av programvarepakken Imaging Edge Desktop.

Du finner mer informasjon om programvaren på følgende nettside:  
<https://www.sony.net/disoft/>

## Creators' Cloud

Creators' Cloud er en nettskyløsning som integrerer applikasjoner og tjenester for produksjon.

Creators' Cloud tilbyr tjenester og applikasjoner til skapere av ulike produksjoner.

Tilgjengeligheten til Creators' Cloud og støttede tjenester varierer avhengig av land/region.



Du finner mer informasjon om Creators' Cloud og status for hver tjeneste på følgende nettsted.

**<https://www.sony.net/cc/>**

## Om bruk av kameraet

I tillegg til dette avsnittet kan du se "Forholdsregler" i hjelpeveiledningen.

### Håndtere produktet

- Dette kameraet er konstruert for å være motstandsdyktig mot støv og fukt, men det er ikke garantert å forhindre oppsamling av støv eller inntrengning av vanndråper.
- Ikke utsett objektivet eller søkeren for sterke lyskilder, som f.eks. sollys. Som følge av objektivets lysforsterkende funksjon kan det medføre røyk, brann eller en funksjonsfeil inne i kamerahuset eller objektivet. Hvis du må du la kameraet være eksponert for en lyskilde, som for eksempel sollys, må du sette objektivdekselet på objektivet.
- Hvis det skinner lys fra solen eller en kraftig lyskilde inn i kameraet gjennom objektivet, kan lyset fokuseres inne i kameraet og forårsake røyk eller brann. Fest objektivdekselet på objektivet når du oppbevarer kameraet. Når du tar bilder med bakgrunnsbelysning, må du sørge for at solen er tilstrekkelig langt unna synsvinkelen. Vær oppmerksom på at det kan forekomme røyk eller brann selv om lyskilden er litt unna synsvinkelen.
- Ikke utsett objektivet eller søkeren for direkte stråler, som for eksempel laserstråler. Det kan skade bildesensoren eller innsiden av søkeren og føre til at kameraet ikke virker som det skal.
- Ikke se på solen eller andre sterke lyskilder gjennom objektivet mens det er frakoblet. Dette kan føre til permanent skade på øynene.
- Dette kameraet (inkludert tilbehør) inneholder magneter som kan påvirke pacemakere, programmerbare shuntventiler for behandling av hydrocefalus eller andre medisinske enheter. Dette kameraet må ikke plasseres i nærheten av personer som bruker slike medisinske enheter. Hvis du bruker slike medisinske enheter, må du høre med legen din før du bruker dette kameraet.
- Øk volumet gradvis. Plutselige høye lyder kan skade ørene dine. Vær spesielt forsiktig når du lytter med hodetelefoner.
- Sørg for å oppbevare kameraet, medfølgende tilbehør og minnekort utilgjengelig for barn. De kan komme til å svelges. Hvis dette skulle skje, må lege oppsøkes omgående.

## Om skjermen og den elektroniske søkeren

- Skjermen og den elektroniske søkeren produseres ved hjelp av ekstremt nøyaktig teknologi, og mer enn 99,99 % av bildeelementene (pikslene) er reelt operative. Det kan imidlertid forekomme at små svarte og/eller lyse punkter (med hvit, rød, blå eller grønn farge) vises kontinuerlig på skjermen og i den elektroniske søkeren. Disse punktene er en normal følge av produksjonsprosessen og påvirker ikke bildene på noen måte.
- Når du fotograferer med søkeren, vil du kunne oppleve symptomer som anstrengte øyne, tretthet, sjøsyke eller kvalme. Vi anbefaler at du tar en pause med jevne mellomrom når du fotograferer med søkeren.
- Hvis skjermen eller den elektroniske søkeren blir ødelagt, må du avslutte bruken av kameraet umiddelbart. De ødelagte delene kan føre til skade på hender, ansikt, osv.

## Om fotografering med kontinuerlig fremtrekk

Når du fotograferer med kontinuerlig fremtrekk, vil kanskje skjermen eller søkeren blinke og veksle mellom å vise opptaksskjermen og en svart skjerm. Hvis du holder blikket festet på skjermen i denne situasjonen, vil du kanskje merke symptomer på ubehag, for eksempel kvalme. Hvis du opplever ubehagelige symptomer, bør du holde opp å bruke kameraet, og konsultere legen din ved behov.

## Merknader om opptak/strømming over lengre tid av gangen og opptak av film i 4K-format

- Kamerahuset og batteriet kan bli varme under bruk, men det er normalt.
- Hvis du er i kontakt med kameraet med samme sted på huden i lengre tid, mens kameraet er i bruk, kan du få symptomer på forbrenning, som at huden blir rød eller får blemmer, selv om du ikke synes kameraet kjennes varmt ut. Vær spesielt oppmerksom i følgende situasjoner, og bruk et stativ e.l.
  - Når du bruker kameraet i omgivelser med høye temperaturer
  - Når personer med dårlig blodomløp eller redusert hudfølsomhet bruker kameraet
  - Når du bruker kameraet med [Temp. auto. strøm av] stilt inn på [Høy].

## Merknader om bruk av minnekort

- Når opptaket er avsluttet, kan minnekortet bli varmt. Dette er ikke feil.
- Hvis [!] (advarselsikon for overoppheting) vises på skjermen, må du ikke ta ut minnekortet fra kameraet med én gang. Vent en stund etter at du har slått av kameraet, og ta deretter ut minnekortet. Hvis du berører minnekortet mens det er varmt, kan det hende du mister det i bakken og minnekortet kan bli ødelagt. Vær forsiktig når du tar ut minnekortet.

## Objektiv/tilbehør fra Sony

Bruk av denne enheten med produkter fra andre produsenter kan påvirke ytelsen og føre til ulykker eller feil på kameraet.

## Om dataspesifikasjonene som er beskrevet i denne bruksanvisningen

Data om ytelse og spesifikasjoner er angitt under følgende forhold, med mindre noe annet er beskrevet i denne håndboken: Ved en vanlig omgivelsestemperatur på 25 °C, og ved bruk av et batteri som er blitt fulladet inntil ladelampen har slukket.

## Advarsel om opphavsrettigheter

TV-programmer, filmer, videobånd og annet materiale kan være opphavsrettslig beskyttet. Uautoriserte optak av slikt materiale kan stride mot bestemmelsene i Åndsverkloven.

## Om stedsinformasjon

Hvis du laster opp og deler stillbilder eller filmer som er tatt opp med dette kameraet på Internett mens stedsinformasjon er koblet til den dedikerte smarttelefon-appen, kan du utilsiktet avsløre stedsinformasjonen for en tredjepart. For å hindre at tredjeparter får stedsinformasjonen din, bør du deaktivere [Overføring av stedsinformasjon]-funksjonen i den dedikerte appen.

## Om å kassere dette produktet, eller å overføre det til andre

Når du kasserer dette produktet, eller overfører det til andre, må du følge nedenstående prosedyre for å beskytte private opplysninger.

- [Tilbakestille innst.] → [Tilbakestille]

## Om å kassere et minnekort, eller å overføre det til andre

Selv utføring av [Formater] eller [Slett] på kameraet eller en datamaskin vil kanskje ikke slette alle dataene på minnekortet for godt. Hvis du overfører et minnekort til andre, anbefaler vi at du sletter alle data fullstendig ved hjelp av spesialprogramvare for sletting av data. Når du kasserer et minnekort, anbefaler vi at du ødelegger det fysisk.

## Merknad om nettverksfunksjoner

Når du bruker nettverksfunksjoner, kan det hende at utilsiktede tredjeparter på nettverket får tilgang til kameraet, avhengig av bruksmiljøet. Det kan for eksempel oppstå uautorisert tilgang til kameraet i nettverksmiljøer der en annen nettverksenhet er tilkoblet eller kan tilkobles uten tillatelse. Sony har intet ansvar for eventuelle tap eller skader forårsaket av tilkoblinger til slike nettverksmiljøer.

## Merknad om 5 GHz-båndet for trådløst LAN

Når du bruker funksjonen for trådløst LAN utendørs, skal du konfigurere båndet til 2,4 GHz i henhold til fremgangsmåten nedenfor.

- MENU →  (Nettverk) → [Wi-Fi] → [Wi-Fi-frekvensbånd]

## Slå av trådløse nettverksfunksjoner (Wi-Fi osv.) midlertidig

Når du går ombord i et fly e.l., kan du slå av alle trådløse nettverksfunksjoner midlertidig ved hjelp av [Flymodus].

## Strømkabel

Flere strømkabler kan bli levert med dette utstyret. Bruk den riktige som passer i ditt land eller din region.

### For kunder i Storbritannia, Irland, Malta og Kypros

Bruk strømkabelen (A).

Av hensyn til sikkerheten er ikke strømkabelen (B) beregnet på bruk i ovennevnte land/regioner, og skal derfor ikke brukes der.

### For kunder i andre EU-land/regioner og Israel

Bruk strømkabelen (B).

Av hensyn til sikkerheten er ikke strømkabelen (A) beregnet på bruk i ovennevnte land/regioner, og skal derfor ikke brukes der.

(A)



(B)

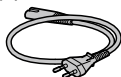

Effekten som leveres av laderen må være mellom min 2,5 watt og maks 27 watt, som kreves av radioutstyret for å oppnå maksimal ladehastighet.

## USB PD hurtiglading





# Minnekort som kan brukes

Dette kameraet støtter CFexpress Type A-minnekort og SD-minnekort (UHS-I- og UHS-II-kompatible).

Når du bruker microSD-minnekort sammen med dette kameraet, må du passe på at du bruker riktig adapter.

## For opptak av stillbilder

Følgende minnekort kan brukes.

- CFexpress Type A-minnekort
- SD/SDHC/SDXC-minnekort

## For filmopptak

Filmopptaksformater og kompatible minnekort er som følger.

 Filformat	Maksimal bithastighet for opptak	Minnekort som støttes
XAVC HS 4K	280 Mbps	• CFexpress Type A-minnekort (VPG200 eller høyere) • SDXC-kort V60 eller høyere
XAVC S 4K	280 Mbps	
XAVC S HD	100 Mbps	• CFexpress Type A-minnekort • SDHC/SDXC-kort (U3 eller høyere)
XAVC S-I 4K	600 Mbps	• CFexpress Type A-minnekort (VPG200 eller høyere) • SDXC-kort V90 eller høyere
XAVC S-I HD	222 Mbps	

Hvis du vil ha informasjon om hvilke minnekort som kan brukes til [S&R film]-fotografering, kan du slå opp i "Hjelpeveiledning".

### Hint

- Når bithastigheten for opptak er 200 Mbps, kan du også ta opp med bruk av SDXC-kort (U3/V30).

## Merknad

- Når du tar opp en proxy-film, kan det bli nødvendig med et minnekort med høyere hastighet.
- CFexpress Type B-minnekort kan ikke brukes.
- Hvis et SDHC-minnekort brukes til å ta opp film over lengre tid, deles de innspilte filmene inn i filer på 4 GB.
- Når du tar opp film på minnekort både i spor 1 og spor 2 med kamerainnstillingene nedenfor, må du sette inn to minnekort med samme filsystem.  
Filmer kan ikke tas opp samtidig hvis det brukes en kombinasjon av exFAT-filsystemet og FAT32-filsystemet.

Minnekort	Filsystem
CFexpress Type A-minnekort, SDXC-minnekort	exFAT
SDHC-minnekort	FAT32

- Lad batteriet tilstrekkelig før du prøver å gjenopprette databasefilene på minnekortet.

# Spesifikasjoner

## Kamera

### [System]

Kameratype:

Digitalkamera med utskiftbart objektiv

Objektiv: Sony-objektiv med E-fatning

### [Bildesensor]

Bildeformat: 35 mm full bildestørrelse (35,6 mm × 23,8 mm), CMOS-bildesensor

Kameraets effektive pikselantall:

Ca. 12 100 000 piksler

Kameraets totale pikselantall:

Ca. 12 900 000 piksler

### [SteadyShot]

Innebygd system for bildestabilisering med sensorveksling

### [Støvbekyttelse]

Støvbekyttelsesfunksjon som implementerer antistatisk belegg og ultrasonisk vibrering

### [Autofokussystem]

Registreringssystem:

Registreringssystem for fase/kontrast

Følsomhetsområde: -6 EV til +20 EV (ved ISO 100 tilsvarende, F2,0)

### [Elektronisk søker]

Type: 1,6 cm (0,64 type)

Elektronisk søker

Totalt antall punkter:

9 437 184 punkter

Forstørrelse: Ca. 0,90× med 50 mm objektiv på uendelig,  $-1 \text{ m}^{-1}$

Øyepunkt: Ca. 25 mm fra

øyemuslingen og ca. 21 mm fra okularrammen ved  $-1 \text{ m}^{-1}$

Diopterjustering:

$-4,0 \text{ m}^{-1}$  til  $+3,0 \text{ m}^{-1}$

### [Skjerm]

7,5 cm (type 3,0) TFT-stasjon, berøringsskjerm

Totalt antall punkter:

1 440 000 punkter

### [Eksponeringskontroll]

Målemetode: 1 200-soners evaluerende måling

Måleområde: -3 EV til +20 EV (ved ISO 100 tilsvarende med F2,0-objektiv)

ISO-følsomhet (anbefalt eksponeringsindeks):  
Stillbilder: ISO 80 til ISO 102400 (utvidet ISO: Minimum ISO 40, maksimalt ISO 409600)

Film: Tilsvarende ISO 80 til ISO 102400 (utvidet ISO: maksimalt tilsvarende ISO 409600)

### [Lukker]

Type: Elektronisk kontrollert, vertikalkrysset, brennplatype

Hastighetsområde:

Stillbilder: 1/8 000 sekund til 30 sekunder, BULB

Filmer: 1/8 000 sekund til

1/4 sekund (1/3 EV-trinn)

60p-kompatible enheter

(50p-kompatible enheter):

opptil 1/60 (1/50) sekund i

AUTO-modus (opptil 1/30

(1/25) sekund i automatisk modus

med lav lukkerhastighet)

Hastighet for synkronisert blits:

1/250 sekund (ved bruk av blits

produsert av Sony)

### [Opptaksformat]

Filformat: JPEG (DCF ver. 2.0, Exif ver. 2.32, MPF Baseline-kompatibel), HEIF (MPEG-A MIAF-kompatibel), RAW (Sony ARW 5.0-format-kompatibel)

NO

Film (XAVC HS-format):

XAVC ver. 2.1: kompatibel med MP4-format  
Video: MPEG-H HEVC/H.265  
Lyd: LPCM 2-kanals (48 kHz 16 bit),  
LPCM 4-kanals (48 kHz 24 bit)\*1  
LPCM 2-kanals (48 kHz 24 bit)\*1  
MPEG-4 AAC-LC 2-kanals\*2

Film (XAVC S-format):

XAVC ver. 2.1: kompatibel med MP4-format  
Video: MPEG-4 AVC/H.264  
Lyd: LPCM 2-kanals (48 kHz 16 bit),  
LPCM 4-kanals (48 kHz 24 bit)\*1  
LPCM 2-kanals (48 kHz 24 bit)\*1  
MPEG-4 AAC-LC 2-kanals\*2

\*1 Når du bruker tilbehør som støtter 4-kanalsutgang, og 24 bit med multigrensesnitt-sko

\*2 Proxy-filmer

### [Opptaksmedier]

SLOT 1/SLOT 2:

Spor for CFexpress Type A-minnekort og SD-kort (UHS-I- og UHS-II-kompatible)

### [Inngangs-/utgangsterminaler]

USB Type-C-terminal:

SuperSpeed USB 5 Gbps (USB 3.2)  
Kompatibel med USB-strømforsyning

Multi/Micro USB-terminal\*:

Hi-Speed USB (USB 2.0)

\* Støtter enheter som er kompatible med mikro-USB.

HDMI: HDMI type A-terminal

🔊 (mikrofonkontakt):

∅ 3,5 mm stereo-minikontakt

📞 (hodetelefonkontakt):

∅ 3,5 mm stereo-minikontakt

### [Generelt]

Nominell inngangseffekt:

7,2 V , 4,3 W

Brukstemperatur:

0 til 40 °C

Oppbevaringstemperatur:

-20 til 55 °C

Mål (B/H/D) (ca.):

128,9 × 96,9 × 80,8 mm

128,9 × 96,9 × 69,7 mm

(fra grep til skjerm)

Vekt (ca.):

699 g (inkludert batteri,

SDXC-minnekort)

### [Trådløst LAN]

WW271448

Støttet format: IEEE 802.11 a/b/g/n/ac

Frekvensbånd: 2,4 GHz/5 GHz

Sikkerhet: WEP/WPA-PSK/

WPA2-PSK/WPA3-SAE

Tilkoblingsmetode:

Wi-Fi Protected Setup™ (WPS)/

manuell

Tilgangsmetode: Infrastrukturmodus

### [NFC]

Merketype: NFC Forum Type 3 Tag-

kompatibel

### [Bluetooth-kommunikasjon]

Bluetooth-standard ver. 5.0

Frekvensbånd: 2,4 GHz

### Batterilader BC-QZ1/BC-QZ1 T

Nominell inngangseffekt:

100–240 V , 50/60 Hz, 0,38 A

Nominell utgangseffekt:

8,4 V , 1,6 A

### Oppladbart batteri NP-FZ100

Nominell nettspenning: 7,2 V 

Forbehold om endringer i design og spesifikasjoner uten nærmere varsel.

## Om kompatibilitet med bildedata

- Dette kameraet overholder DCF (Design rule for Camera File system) universalstandarden opprettet av JEITA (Japan Electronics and Information Technology Industries Association).
- Det kan ikke gis noen garanti for at bilder som er tatt med kameraet ditt, kan spilles av på annet utstyr, eller at bilder som er tatt opp eller redigert med annet utstyr, kan spilles av med kameraet ditt.

## Varemerker

- XAVC S og  er registrerte varemerker for Sony Corporation.
- XAVC HS og  er registrerte varemerker for Sony Corporation.
- Mac er et varemerke for Apple Inc., registrert i USA og andre land.
- USB Type-C® og USB-C® er registrerte varemerker for USB Implementers Forum.
- Uttrykkene HDMI og HDMI High-Definition Multimedia Interface, og HDMI-logoen, er varemerker eller registrerte varemerker som tilhører HDMI Licensing Administrator, Inc. i USA og andre land.
- Microsoft og Windows er registrerte varemerker eller varemerker for Microsoft Corporation i USA og/eller andre land.
- SDXC-logoen er et varemerke for SD-3C, LLC.
- CFexpress Type A -logoene er et varemerke for CompactFlash Association.
- Wi-Fi, Wi-Fi-logoen og Wi-Fi Protected Setup er registrerte varemerker eller varemerker for Wi-Fi Alliance.

- N-merket er et varemerke eller et registrert varemerke for NFC Forum, Inc. i USA og i andre land.
- Bluetooth®-ordmerket og -logoene er registrerte varemerker som tilhører Bluetooth SIG, Inc., og all bruk av slike merker ved Sony Corporation skjer på lisens.
- QR Code er et varemerke for Denso Wave Inc.
- I tillegg er system- og produktnavn som brukes i denne håndboken som regel varemerker eller registrerte varemerker for sine respektive utviklere eller produsenter. Merkene ™ eller ® brukes imidlertid kanskje ikke i alle tilfeller i denne håndboken.



Du finner mer informasjon om dette produktet og svar på vanlige spørsmål på nettsidene våre for brukerstøtte.

<https://www.sony.net/>

# Se Hjælpevejledning!



"Hjælpevejledning" er en onlinevejledning, som du kan læse på din computer eller smartphone. Se i den angående detaljer om menupunkter, avanceret brug og den seneste information om kameraet.



Scan her

[https://rd1.sony.net/help/ilc/2410/h\\_zz/](https://rd1.sony.net/help/ilc/2410/h_zz/)

ILCE-7SM3 Hjælpevejledning



## Betjeningsvejledning (denne bog)



Denne vejledning introducerer nogle grundlæggende funktioner.

For introduktionen skal du se "Startvejledning" (side 3). "Startvejledning" introducerer de første procedurer, fra når du åbner pakken, indtil du udløser lukkeren for den første optagelse.

## Vejledning i kamera



[Vejledning i kamera] viser forklaringer for menupunkterne på skærmen på kameraet.

Du kan hurtigt få information frem under optagelse.

Vælg et emne på menuskærmen, som du vil se en beskrivelse for, og tryk derefter på knappen  (Slet).

## 1: Kontrol af kameraet og de medfølgende dele

Tallet i parentes angiver antallet.

- Kamera (1)
- Batterilader (1)



- Netledning (1)\* (følger med i visse lande/regioner)



\* Der kan følge flere netledninger med udstyret. Brug den, der passer til dit land/område. Se side 14.

- Genopladelig batteripakke NP-FZ100 (1)



- USB Type-C®-kabel (1)

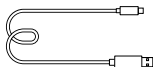

- Skulderrem (1)

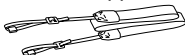

- Kamerahusdæksel (1) (Monteret på kameraet)



- Kabelbeskytter (1)



- Dæksel til sko (1) (Monteret på kameraet)



- Okulardæksel (1) (Monteret på kameraet)



- Betjeningsvejledning (1) (denne vejledning)
- Referencevejledning (1)

## 2: Klargøring af batteripakken

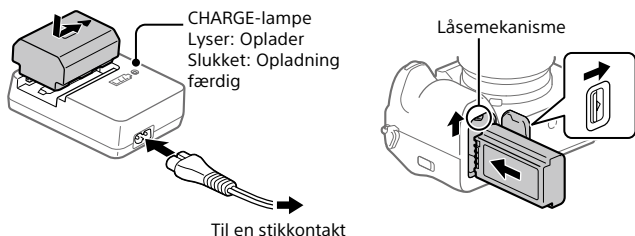

### 1 Sæt batteripakken i batteriladeren, og slut den til en stikkontakt vha. netledningen (medfølger).

- Placer batteripakken på batteriladeren i retningen ▲. Skub batteriet så langt i pilens retning som det er muligt.

### 2 Sæt batteripakken ind i kameraet.

- Åbn batteridækslet, og isæt derefter batteriet, mens du trykker på låsemekanismen.

Dette kamera er kompatibelt med USB-PD (USB-strømforsyningslevering). Når en enhed, der er kompatibel med USB-PD, er tilsluttet kameraet, er det muligt at oplade hurtigt. Vi anbefaler, at du bruger en USB-PD-enhed, der er kompatibel med en udgang på 9 V/3 A eller 9 V/2 A.



### 3: Isætning af et hukommelseskort i kameraet

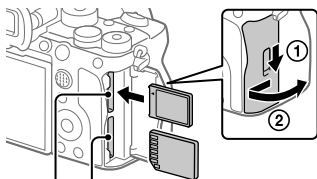

Åbning 1    Åbning 2

**Åbn hukommelseskortdækslet og sæt hukommelseskortet ind i åbning 1, mens du er opmærksom på, hvordan hukommelseskortet vender. Luk derefter dækslet.**

- Både åbning 1 og åbning 2 på dette kamera understøtter CFexpress Type A-hukommelseskort og SD-hukommelseskort. Åbning 1 anvendes i standardindstillingerne. For oplysninger om indstillingsmetoden skal du se "Hjælpevejledning".
- Når du anvender et hukommelseskort med kameraet for første gang, skal du formatere kortet vha. kameraet for at stabilisere ydelsen af hukommelseskortet.

### 4: Montering af et objektiv

**1** Monter objektivet ved at rette de to hvide indeksmærker (monteringsindeks) på objektivet og kameraet ind efter hinanden.

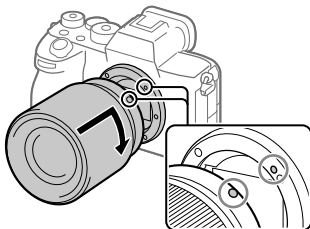

DK

- 
- 2** Mens du forsigtigt skubber objektivet mod kameraet, skal du dreje objektivet langsomt i pilens retning, indtil det klikker på plads i den låste position.
- 

## 5: Udførelse af den indledende opsætning for kameraet

Ved at forbinde (parre) kameraet og en smartphone med Bluetooth kan du foretage den indledende kameraopsætning, som f.eks. indstilling af dato og klokkeslæt, fra smartphonen. Installer den dedikerede applikation på din smartphone på forhånd, og følg derefter trin 1 til 3 under "Procedurer for den indledende kameraopsætning".

### ■ Installation af den dedikerede smartphoneapplikation



Installer applikationen fra den følgende webside. Opdater også til den seneste version af den dedikerede applikation. Specifikationerne for den dedikerede applikation kan ændres uden varsel.  
<https://www.sony.net/ca/>

### ■ Procedurer for den indledende kameraopsætning

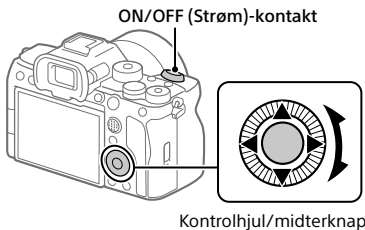

- 
- 1** Indstil ON/OFF (Strøm)-kontakten til "ON" for at tænde for kameraet.

---

**2** Vælg det ønskede sprog og tryk derefter på midten af kontrolhjulet.

---

**3** Følg instruktionerne på kameraskærmen for at forbinde kameraet med din smartphone og udføre den indledende opsætning.

- Du kan også konfigurere eller ændre de første indstillinger senere fra MENU på kameraet.
- 

## ■ Parring af kameraet med din smartphone senere (Smartphonetilslut.)



For detaljer om tilslutningsmetoden skal du se den følgende Hjælpevejledning-URL:  
[https://rd1.sony.net/help/ilc/2410\\_pairing/h\\_zz/](https://rd1.sony.net/help/ilc/2410_pairing/h_zz/)

## 6: Optagelse af stillbilleder

---

**1** Drej og indstil tilstandsknappen til **AUTO** (Autotilstand), mens frigørelsesknappen for låsen i midten af knappen trykkes ned.

Optagetilstanden vil blive indstillet til **i** (Intelligent auto).

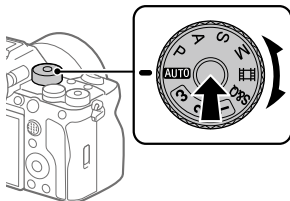

---

**2** Tryk udløserknappen halvvejs ned for at fokusere.

---

**3** Tryk udløserknappen helt ned.

---

## Funktioner til rådighed med en smartphone (Creators' App)

Ved brug af smartphoneapplikationen Creators' App kan du optage et billede, mens du kontrollerer kameraet vha. en smartphone, eller overføre billederne, der er optaget på kameraet, til smartphonen.

Download og installer applikationen Creators' App fra smartphoenens applikationsbutik. Hvis Creators' App allerede er installeret på din smartphone, skal du sørge for at opdatere den til den seneste version.



For detaljer om Creators' App skal du se følgende webside.

**<https://www.sony.net/ca/>**

### Tip!

- Du kan også installere Creators' App ved at scanne QR Code, der vises på skærmen af kameraet, vha. din smartphone.

### Bemærk!

- Afhængigt af fremtidige versionsopgraderinger kan betjeningsprocedurer eller skærmvisninger blive ændret uden varsel.

## Understøttede smartphones

Se supportsiden angående de seneste oplysninger.

<https://www.sony.net/ca/help/mobile/>

- For detaljer om Bluetooth-versioner, som er kompatible med din smartphone, skal du se produktwebsiden for din smartphone.

# Håndtering og redigering af billeder på en computer

Hvis du tilslutter kameraet til en computer vha. et USB-kabel eller sætter kameraets hukommelseskort i computeren, kan du importere optagede billeder til computeren.

Du kan udføre fjernoptagelse fra en computer og justere eller fremkalde RAW-billeder optaget med kameraet vha. softwarepakken Imaging Edge Desktop.

For detaljer om computersoftwarens skal du se den følgende URL:  
<https://www.sony.net/disoft/>

## Creators' Cloud

Creators' Cloud er en cloudløsning, som integrerer produktionsapplikationer og tjenester.

Creators' Cloud leverer tjenester og applikationer til skabere af forskellige produktioner.

Tilgængeligheden af Creators' Cloud og de understøttede tjenester varierer afhængigt af landet/området.



For detaljer om Creators' Cloud og understøttelsesstatussen for hver tjeneste skal du se den følgende webside.

**<https://www.sony.net/cc/>**

## Bemærkninger om brug af dit kamera

Foruden dette afsnit, se også "Forholdsregler" i Hjælpevejledningen.

### Bemærkninger angående håndtering af produktet

- Dette kamera er designet til at være modstandsdygtig overfor støv og stønkædet, men det er ikke garanteret helt at forhindre indtrængen af støv eller vanddråber.
- Efterlad ikke objektivet eller søgeren udsat for en kraftig lyskilde som f.eks. sollys. På grund af objektivets kondenserende funktion kan dette muligvis forårsage røg, brand eller en funktionsfejl inden i kamerahuset eller objektivet. Hvis du er nødt til at efterlade kameraet udsat for en lyskilde som f.eks. sollys, skal du montere objektivdækslet på objektivet.
- Hvis der trænger sollys eller en stærk lyskilde ind i kameraet via objektivet, kan det fokusere inden i kameraet og forårsage røg eller brand. Sæt objektivdækslet på objektivet, når kameraet opbevares. Når du optager med modlys, skal du sørge for at holde solen tilstrækkeligt langt væk fra billedvinklen. Bemærk, at der kan opstå røg eller ild, selv hvis lyskilden er lidt væk fra billedvinklen.
- Udsæt ikke objektivet eller søgeren direkte for stråler som f.eks. laserstråler. Det kan muligvis beskadige billedsensoren eller indersiden af søgeren og forårsage funktionsfejl på kameraet.
- Kig ikke på sollys eller en kraftig lyskilde gennem objektivet, når det er afmonteret. Dette kan muligvis medføre uoprettelig skade på øjnene.
- Dette kamera (inklusive tilbehør) indeholder magnet(er), som muligvis kan interferere med pacemakere, programmerbare shuntventiler til hydrocephalusbehandling eller andet medicinsk udstyr. Placer ikke dette kamera i nærheden af personer, som anvender sådan medicinsk udstyr. Konsulter din læge inden du anvender dette kamera, hvis du anvender nogen former for sådan medicinsk udstyr.
- Skru gradvist op for lydstyrken. Pludselige høje lyde kan beskadige dine ører. Vær især forsigtig, når du lytter til hovedtelefoner.
- Efterlad ikke kameraet, det medfølgende tilbehør eller hukommelseskort inden for små børns rækkevidde. De kan muligvis blive slugt ved et uheld. Hvis dette sker, skal der straks opsøges læge.

## Bemærkninger angående skærmen og den elektroniske søger

- Skærmen og den elektroniske søger er fremstillet ved hjælp af ekstremt præcis højteknologi, og mere end 99,99% af alle pixels fungerer effektivt. Der kan dog forekomme nogle små sorte prikker og/eller lyse prikker (med hvid, rød, blå eller grøn farve), som konstant vises på skærmen og i den elektroniske søger. Disse prikker er normale pga. fremstillingsprocessen og påvirker på ingen måde billederne.
- Når du optager med søgeren, kan du muligvis opleve symptomer som f.eks. anstrengte øjne, transportsyge eller kvalme. Vi anbefaler, at du holder pause med regelmæssige mellemrum, når du optager med søgeren.
- Hvis skærmen eller den elektroniske søger beskadiges, skal du straks stoppe med at anvende kameraet. De beskadigede dele kan muligvis forvolde skade på hænder, ansigt osv.

## Bemærkninger om kontinuerlig optagelse

Under kontinuerlig optagelse kan skærmen eller søgeren muligvis glimtvis skifte mellem optageskærmen og en sort skærm. Hvis du fortsætter med at kigge på skærmen i denne situation, kan du muligvis opleve ubehagelige symptomer som f.eks. en følelse af utilpashed. Hvis du oplever ubehagelige symptomer, skal du stoppe med at anvende kameraet og opsøge din læge om nødvendigt.

## Bemærkninger om optagelse/streaming i længere tidsperioder og optagelse af 4K-film

- Kamerahuset og batteriet kan blive varme under brug – dette er normalt.
- Hvis den samme del af din hud rører ved kameraet i en lang periode under brug af kameraet, kan det muligvis medføre symptomer på forbrænding ved lav temperatur, som for eksempel rødme eller blæredannelse, selvom du ikke føler, at kameraet er varmt. Vær særlig opmærksom i de følgende situationer og brug et stativ osv.
  - Når du bruger kameraet i omgivelser med en høj temperatur
  - Når nogen med dårligt blodkredsløb eller nedsat hudfølelse anvender kameraet
  - Når kameraet anvendes med [Auto sluk strøm-tmp] indstillet til [Høj].



## Bemærkninger til brug af hukommelseskort

- Når optagelse er afsluttet, kan hukommelseskortet muligvis blive varmt. Dette er ikke en funktionsfejl.
- Hvis [↓] (advarselssikon for overophedning) vises på skærmen, må du ikke fjerne hukommelseskortet fra kameraet med det samme. I stedet skal du vente et stykke tid efter, at du har slukket for kameraet, og derefter fjerne hukommelseskortet. Hvis du trykker på hukommelseskortet, mens det er varmt, kan du tabe det, og hukommelseskortet kan muligvis blive beskadiget. Vær forsigtig, når du fjerner hukommelseskortet.

## Sony-objektiver/tilbehør

Brug af enheden med produkter fra andre producenter kan muligvis påvirke dens ydelse og medføre uheld eller funktionsfejl.

## Om de dataspecifikationer, som er beskrevet i denne vejledning

Dataene for ydelse og specifikationer er defineret under de følgende forhold, undtagen som beskrevet i denne vejledning: ved en almindelig omgivelsestemperatur på 25 °C, og ved brug af et batteri som er blevet ladet helt op, indtil opladelampen er slukket.

## Advarsel om ophavsret

Tv-programmer, film, videobånd og andet materiale kan være ophavsretligt beskyttet. Uautoriseret optagelse af ophavsretligt beskyttet materiale er i strid med bestemmelserne i lovene om ophavsret.

## Bemærkninger om stedinformation

Hvis du uploader og deler stillbilleder eller film taget med dette kamera på internettet, mens stedinformationen er knyttet til den dedikerede smartphoneapplikation, kan du ved et uheld komme til at afsløre stedinformationen over for en tredjepart. For at forhindre, at tredjeparter får adgang til din stedinformation, skal du deaktivere [Stedinformationslænking]-funktionen for den dedikerede applikation.

## Bemærkninger om bortskaffelse eller overdragelse af dette produkt til andre

Når dette produkt bortskaffes eller overdrages til andre, skal du sørge for at udføre den følgende betjening for at beskytte privat information.

- [Nulstil indstilling] → [Initialiser]

## Bemærkninger om bortskaffelse eller overdragelse af et hukommelseskort til andre

Selvom du udfører [Formater] eller [Slet] på kameraet eller en computer, sletter det muligvis ikke dataene på hukommelseskortet fuldstændigt. Når du overdrager et hukommelseskort til andre, anbefaler vi, at du sletter dataene fuldstændig vha. software til datasletning. Når du bortskaffer et hukommelseskort, anbefaler vi, at du fysisk ødelægger det.

## Bemærkninger om netværksfunktioner

Når du bruger netværksfunktioner, kan utilsigtede tredjeparter på netværket få adgang til kameraet, afhængigt af brugermiljøet. For eksempel kan uautoriseret adgang til kameraet forekomme i netværksmiljøer, hvor en anden netværksenhed er tilsluttet eller kan oprette forbindelse uden tilladelse. Sony påtager sig intet ansvar for tab eller beskadigelse forårsaget af tilslutning til sådanne netværksmiljøer.

## Bemærk angående 5 GHz-båndet for trådløst LAN

Når du anvender den trådløse LAN-funktion udendørs, skal du indstille båndet til 2,4 GHz ved at følge proceduren nedenfor.

- MENU →  (Netværk) → [Wi-Fi] → [Wi-Fi-frekvensbånd]

## Sådan slås trådløse netværksfunktioner (Wi-Fi osv.) midlertidigt fra

Når du går om bord på et fly osv., kan du slå alle trådløse netværksfunktioner midlertidigt fra vha. [Flytilstand].

### Netledning

Der kan følge flere netledninger med udstyret. Brug den, der passer til dit land/område.

### For kunderne i UK, Irland, på Malta og Cypern

Brug netledningen (A).

Af sikkerhedshensyn er netledningen (B) ikke beregnet til landene/regionerne ovenfor, og må derfor ikke anvendes der.

### For kunder i andre EU-lande/regioner og Israel

Brug netledningen (B).

Af sikkerhedshensyn er netledningen (A) ikke beregnet til landene/regionerne ovenfor, og må derfor ikke anvendes der.

(A)

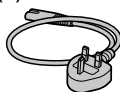

(B)



Opladerens effekt skal være mellem minimum 2,5 W, som radioudstyret kræver, og maksimalt 27 W for at opnå maksimal opladningshastighed.

USB PD hurtigt opladning



# Anvendelige hukommelseskort

Dette kamera understøtter CFexpress Type A-hukommelseskort og SD-hukommelseskort (UHS-I- og UHS-II-kompatible).

Når du anvender microSD-hukommelseskort med dette kamera, skal du sørge for at bruge den passende adapter.

## Til optagelse af stillbilleder

Følgende hukommelseskort kan anvendes.

- CFexpress Type A-hukommelseskort
- SD/SDHC/SDXC-hukommelseskort

## Til filmoptagelse

Filmoptagelsesformater og kompatible hukommelseskort er som følger.

 Filformat	Maksimal bithastighed, der kan optages	Understøttet hukommelseskort
XAVC HS 4K	280 Mbps	• CFexpress Type A-hukommelseskort (VPG200 eller højere) • SDXC-kort V60 eller højere
XAVC S 4K	280 Mbps	
XAVC S HD	100 Mbps	• CFexpress Type A-hukommelseskort • SDHC/SDXC-kort (U3 eller højere)
XAVC S-I 4K	600 Mbps	• CFexpress Type A-hukommelseskort (VPG200 eller højere) • SDXC-kort V90 eller højere
XAVC S-I HD	222 Mbps	

Hvis du ønsker oplysninger om hukommelseskort, som kan anvendes til [S&H-motion]-optagelse, kan du se "Hjælpevejledning".

### Tip!

- Når optagelsesbithastigheden er 200 Mbps, kan du også optage vha. et SDXC-kort (U3/V30).

**Bemærk!**

- Når du optager en proxyfilm, er der muligvis behov for et hukommelseskort med højere hastighed.
- CFexpress Type B-hukommelseskort kan ikke anvendes.
- Når der anvendes et SDHC-hukommelseskort til at optage film over længere tidsperioder, opdeles de optagede film i filer på størrelse af 4 GB.
- Når der optages en film på hukommelseskort i både åbning 1 og åbning 2 med de følgende kameraindstillinger, skal du indsætte to hukommelseskort med det samme filsystem.

Film kan ikke optages samtidigt, når der anvendes en kombination af exFAT-filsystemet og FAT32-filsystemet.

Hukommelseskort	Filsystem
CFexpress Type A-hukommelseskort, SDXC-hukommelseskort	exFAT
SDHC-hukommelseskort	FAT32

- Lad batteripakken tilstrækkeligt op inden du forsøger at genoprette databasefilerne på hukommelseskortet.

# Specifikationer

## Kamera

### [System]

Kameratype:

Digitalkamera med udskifteligt objektiv

Objektiv: Sony E-fatningsobjektiv

### [Billedsensor]

Billedformat: 35 mm fuld størrelse (35,6 mm × 23,8 mm), CMOS-billedsensor

Kameraets effektive pixelantal:

Ca. 12 100 000 pixels

Kameraets samlede pixelantal:

Ca. 12 900 000 pixels

### [SteadyShot]

Billedstabiliseringssystem ved hjælp af sensorskift indbygget i kameraet

### [Anti-støv]

Anti-støv-funktionen implementerer antistatisk belægning og ultrasoniske vibrationer

### [Autofokussystem]

Detektionssystem:

Fasedetektionssystem/

Kontrastdetektionssystem

Følsomhedsområde: -6 EV til +20 EV (ved ISO 100 ækvivalent, F2,0)

### [Elektronisk søger]

Type: 1,6 cm (0,64 type)

Elektronisk søger

Samlet antal punkter:

9 437 184 punkter

Forstørrelse: Ca. 0,90× med 50 mm objektiv ved uendelig, -1 m<sup>-1</sup>

Øjepunkt: Ca. 25 mm fra okularet og ca. 21 mm fra okularrammen ved -1 m<sup>-1</sup>

Dioptri-justering:

-4,0 m<sup>-1</sup> til +3,0 m<sup>-1</sup>

### [Skærm]

7,5 cm (3,0 type) TFT-drev, berøringspanel

Samlet antal punkter:

1 440 000 punkter

### [Eksponeringskontrol]

Lysmålingsmetode: Vurderende lysmåling med 1 200-zoner

Lysmålingsområde: -3 EV til +20 EV (ved ISO 100 ækvivalent med F2,0-objektiv)

ISO-følsomhed (Anbefalet

eksponeringsindeks):

Stillbilleder: ISO 80 til ISO 102400

(Udvidet ISO: Minimum ISO 40,

maksimum ISO 409600)

Film: ISO 80 til ISO 102400

ækvivalent (Udvidet ISO: maksimum ækvivalent med ISO 409600)

## [Lukker]

Type: Elektronisk styret, lodret-krydsning, brændplan-type

Hastighedsområde:

Stillbilleder: 1/8 000 sekund til 30 sekunder, BULB

Film: 1/8 000 sekund til 1/4 sekund (1/3 EV-trin)

60p-kompatible enheder (50p-kompatible enheder):

op til 1/60 (1/50) sekund

i AUTO-tilstand (op til

1/30 (1/25) sekund i automatisk langsom lukkertilstand)

Blitzsynkroniseringshastighed:

1/250 sekund (når der anvendes en blitz produceret af Sony)

## [Optageformat]

Filformat: JPEG (DCF ver. 2.0, Exif ver. 2.32, MPF Baseline-kompatibel), HEIF (MPEG-A MIAF-kompatibel), RAW (Sony ARW 5.0 format-kompatibel)

Film (XAVC HS-format):

XAVC ver 2.1: kompatibel med MP4-formatet

Video: MPEG-H HEVC/H.265

Lyd: LPCM 2-kanal (48 kHz 16 bits),

LPCM 4-kanal (48 kHz 24 bits)\*1

LPCM 2-kanal (48 kHz 24 bit)\*1

MPEG-4 AAC-LC 2-kanal\*2

Film (XAVC S-format):

XAVC ver 2.1: kompatibel med MP4-formatet

Video: MPEG-4 AVC/H.264

Lyd: LPCM 2-kanal (48 kHz 16 bits),

LPCM 4-kanal (48 kHz 24 bits)\*1

LPCM 2-kanal (48 kHz 24 bit)\*1

MPEG-4 AAC-LC 2-kanal\*2

\*1 Når du anvender tilbehør, der understøtter 4-kanaludgang og 24 bits med multiinterface-tilbehørsskoen

\*2 Proxyfilm

## [Optagemedie]

SLOT 1/SLOT 2:

Åbninger til CFexpress Type A-hukommelseskort og SD-kort (UHS-I- og UHS-II-kompatible)

## [Input-/outputterminaler]

USB Type-C-terminal:

SuperSpeed USB 5 Gbps (USB 3.2)

Kompatibel med USB-strømforsyningslevering

Multi/Mikro-USB-terminal\*:

Hi-Speed USB (USB 2.0)

\* Understøtter mikro-USB-kompatible enheder.

HDMI: HDMI type-A-terminal

🎤 (Mikrofon)-terminal:

Ø 3,5 mm stereoministik

📞 (Hovedtelefoner)-terminal:

Ø 3,5 mm stereoministik

## [Generelt]

Nominel indgang: 7,2 V , 4,3 W

Driftstemperatur:

0 til 40 °C

Opbevaringstemperatur:

-20 til 55 °C

Mål (B/H/D) (Ca.):

128,9 × 96,9 × 80,8 mm

128,9 × 96,9 × 69,7 mm

(fra greb til skærm)

Vægt (Ca.):

699 g (inklusive batteripakke,

SDXC-kort)

## [Trådløst LAN]

WW271448

Understøttet format:

IEEE 802.11 a/b/g/n/ac

Frekvensbånd: 2,4 GHz/5 GHz

Sikkerhed: WEP/WPA-PSK/

WPA2-PSK/WPA3-SAE

Tilslutningsmetode:

Wi-Fi Protected Setup™ (WPS)/

Manuel

Adgangsmetode: Infrastrukturtilstand



## [NFC]

Tag-type: NFC Forum Type 3 Tag-kompatibel

## [Bluetooth-kommunikationer]

Bluetooth-standard ver. 5.0  
Frekvensbånd: 2,4 GHz

## Batterilader BC-QZ1/BC-QZ1 T

Nominel indgang:  
100 - 240 V , 50/60 Hz, 0,38 A  
Nominel udgang: 8,4 V , 1,6 A

## Genopladelig batteripakke

### NP-FZ100



Nominel spænding: 7,2 V 

Ret til ændring af design og tekniske data uden varsel forbeholdes.

## Om billeddatakompatibilitet

- Dette kamera er i overensstemmelse med den universelle DCF (Design rule for Camera File system)-standard oprettet af JEITA (Japan Electronics and Information Technology Industries Association).
- Der garanteres ikke for afspilning af billeder optaget med dit kamera på andet udstyr og afspilning af billeder optaget eller redigeret med andet udstyr på dit kamera.

## Varemærker

- XAVC S og  er registrerede varemærker tilhørende Sony Corporation.
- XAVC HS og  er registrerede varemærker tilhørende Sony Corporation.
- Mac er et varemærke tilhørende Apple Inc., registreret i USA og andre lande.
- USB Type-C® og USB-C® er registrerede varemærker tilhørende USB Implementers Forum.
- Ordene HDMI og HDMI High-Definition Multimedia Interface og HDMI-logoet er varemærker eller registrerede varemærker tilhørende HDMI Licensing Administrator, Inc. i USA og andre lande.
- Microsoft og Windows er registrerede varemærker eller varemærker tilhørende Microsoft Corporation i USA og/eller andre lande.
- SDXC-logoet er et varemærke tilhørende SD-3C, LLC.
- CFexpress Type A-logoet er et varemærke tilhørende CompactFlash Association.
- Wi-Fi, Wi-Fi-logoet og Wi-Fi Protected Setup er registrerede varemærker eller varemærker tilhørende Wi-Fi Alliance.
- N-mærket er et varemærke eller registreret varemærke tilhørende NFC Forum, Inc. i USA og i andre lande.

- Bluetooth®-ordmærket og -logoerne er registrerede varemærker tilhørende Bluetooth SIG, Inc., og enhver brug af sådanne mærker af Sony Corporation sker på licens.
- QR Code er et varemærke tilhørende Denso Wave Inc.
- Desuden er navne på systemer og produkter, som er anvendt i denne vejledning, generelt varemærker eller registrerede varemærker tilhørende de respektive udviklere eller producenter. Mærkerne <sup>TM</sup> eller <sup>®</sup> anvendes imidlertid muligvis ikke i alle tilfælde i denne vejledning.



Der findes flere oplysninger om dette produkt samt svar på ofte stillede spørgsmål på vores websted til kundesupport.

<https://www.sony.net/>







