

aceline

Руководство
по эксплуатации

IP-камера
AIP-04S

Уважаемый покупатель!

Благодарим Вас за выбор нашей продукции.

Мы рады предложить Вам изделия и устройства, разработанные и изготовленные в соответствии с высокими требованиями к качеству, функциональности и дизайну. Перед началом эксплуатации внимательно прочитайте данное руководство, в котором содержится важная информация, касающаяся Вашей безопасности, а также рекомендации по правильному использованию продукта и уходу за ним. Позаботьтесь о сохранности настоящего руководства и используйте его в качестве справочного материала при дальнейшей эксплуатации изделия.

Назначение устройства

IP-камера предназначена для записи видео и трансляции его в цифровом формате с использованием сетевого протокола.

Меры предосторожности

- Перед подключением устройства к источнику питания убедитесь, что параметры Вашей домашней электросети соответствуют его техническим характеристикам.
- Устройство не предназначено для использования детьми и лицами с ограниченными физическими, сенсорными или умственными способностями, кроме случаев, когда над ними осуществляется контроль другими лицами, ответственными за их безопасность. Не позволяйте детям играть с устройством.
- Держите устройство и упаковочные материалы вне зоны доступа детей.
- Отключайте устройство от сети питания во время грозы.
- Разместите устройство вдали от электроприборов с сильными магнитными и электрическими полями (микроволновые печи, холодильники и т.д.).

Схема устройства

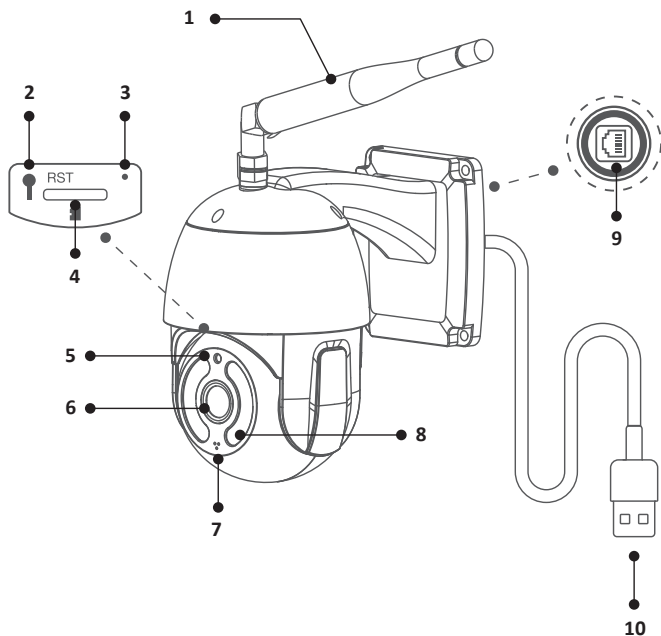

1. Антенна.
2. Кнопка сброса.
3. Световой индикатор.
4. Слот для карты памяти.
5. Фоторезистор.
6. Объектив.
7. Микрофон.
8. ИК-подсветка.
9. Разъем RJ45.
10. Зарядный кабель.

Установка камеры

Внимание! Поверхность стены для крепления камеры должна выдерживать как минимум трехкратный вес оборудования.

1. Приготовьте крепежный комплект.

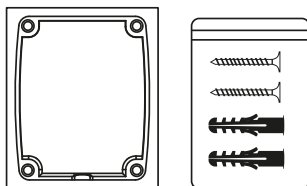

2. Выберите подходящее место для установки, наклейте крепежный шаблон и проделайте отверстия в соответствии со шаблоном.

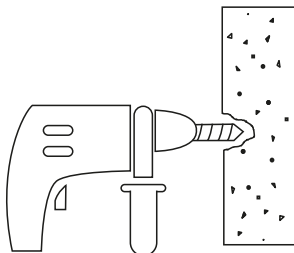

3. Зафиксируйте камеру винтами для завершения установки.

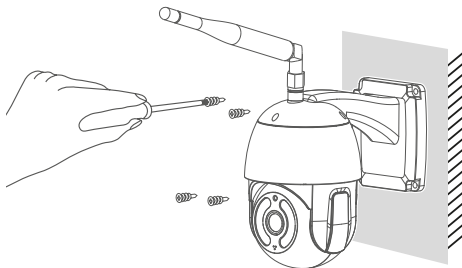

Эксплуатация

Перед использованием

1. Включите маршрутизатор, затем подключите мобильный телефон к сети Wi-Fi. Подключитесь к диапазону 2.4G, если это двухдиапазонный маршрутизатор.
2. Найдите и скачайте приложение «AJCloud» в «App Store» или «Google Play». Вы также можете отсканировать QR-код, чтобы загрузить и установить приложение на Ваше мобильное устройство.



3. Откройте приложение «AJCloud» и создайте учетную запись с привязкой к Вашей электронной почте.*

Инструкция по эксплуатации

1. Расположите камеру рядом с маршрутизатором.
2. Откройте приложение «AJCloud», нажмите «Добавить устройство».
3. Выберите тип устройства.
4. Выберите тип зарядного кабеля.
5. Выберите способ подключения.
6. Подключите камеру к источнику питания — загорится индикатор.
7. Подключитесь к сети Wi-Fi, введя имя сети и пароль доступа.
8. После того как на экране телефона появится QR-код, разместите его перед объективом камеры на расстоянии 10–30 см.
9. Нажмите «Далее», когда загорится индикатор.
10. Сопряжение займет около 1–2 минут. По его окончании устройство готово к использованию.

* Пароль от учетной записи должен состоять из 8–16 символов, включать заглавные и строчные буквы, цифры и специальные символы.

Функции

Детектор движения

Устройство регистрирует появление движущихся объектов и передает информацию о них в режиме реального времени.

Двусторонняя аудиосвязь

Данная функция позволяет установить связь между наблюдателем и наблюдаемым субъектом при просмотре видео с камеры в режиме реального времени.

Мониторинг 24/7

Встроенный светофильтр IR CUT в сочетании со светочувствительными компонентами позволяет осуществлять круглосуточный просмотр видео в формате HD.

Облачное хранилище

Во избежание потери и повреждения данных Вы можете сохранять видео в облачном хранилище. Плата за данную услугу взимается каждый месяц по подписке. Перед покупкой Вы можете воспользоваться бесплатным пробным периодом.

Совместное использование устройства

Вы можете настроить совместное использование устройства с членами семьи, друзьями и т.д. через приложение. Как владелец учетной записи Вы можете отменить общий доступ в любое время. Данная опция доступна только при покупке подписки.

Индикация

Индикатор горит двумя цветами: красный — индикатор питания, синий — индикатор сети.

Вид индикатора	Значение
Медленно мигает красным	Камера включена
Поочередно медленно мигает красным и синим	Камера ожидает подключения к сети
Сначала мигает синим быстро, а затем медленно	Камера в процессе подключения к сети
Непрерывно горит синим	Камера подключена к сети
Медленно мигает синим	Нет подключения к сети
Быстро мигает красным	Восстановление заводских настроек устройства
	Обновление ПО

Технические характеристики

- Модель: AIP-O4S.
- Торговая марка: Aceline.
- Параметры питания: 5 В = 1 А.
- Степень защиты от пыли и влаги: IP64.
- Класс защиты от поражения эл. током (адаптер): II.
- Класс защиты от поражения эл. током (устройство): I.
- Тип крепления шнура питания: Y.
- Стандарт Wi-Fi: IEEE 802.11b/g/n.
- Мощность передатчика: 14 дБм.
- Диапазон частот: 2412–2483 МГц.
- Область применения: бытовое.

Комплектация

- Устройство.
- Адаптер.
- Антенна.
- Кабель RJ45.
- Крепежный стикер.
- Крепежный комплект.
- Руководство по эксплуатации.

Правила и условия монтажа, хранения, перевозки (транспортировки), реализации и утилизации

- Правила и условия монтажа устройства описаны в разделе «Установка камеры» данного руководства по эксплуатации.
- Хранение устройства должно производиться в упаковке в отопляемых помещениях у изготовителя и потребителя при температуре воздуха от 5 °С до 40 °С и относительной влажности воздуха не более 80%. В помещениях не должно быть агрессивных примесей (паров кислот, щелочей), вызывающих коррозию.
- Перевозка устройства должна осуществляться в сухой среде.
- Устройство требует бережного обращения, оберегайте его от воздействия пыли, грязи, ударов, влаги, огня и т.д.
- Реализация устройства должна производиться в соответствии с местным законодательством.
- После окончания срока службы изделия его нельзя выбрасывать вместе с обычным бытовым мусором. Вместо этого оно подлежит сдаче на утилизацию в соответствующий пункт приема электрического и электронного оборудования для последующей переработки и утилизации в соответствии с федеральным или местным законодательством. Обеспечивая правильную утилизацию данного продукта, Вы помогаете сберечь природные ресурсы и предотвращаете ущерб для окружающей среды и здоровья людей, который возможен в случае ненадлежащего обращения. Более подробную информацию о пунктах приема и утилизации данного продукта можно получить в местных муниципальных органах или на предприятии по вывозу бытового мусора.
- При обнаружении неисправности устройства следует немедленно обратиться в авторизованный сервисный центр или утилизировать устройство.

Условия гарантийного обслуживания

Производитель гарантирует бесперебойную работу устройства в течение всего гарантийного срока, а также отсутствие дефектов в материалах и сборке. Гарантийный период исчисляется с момента приобретения изделия и распространяется только на новые продукты. В гарантийное обслуживание входит бесплатный ремонт или замена элементов, вышедших из строя не по вине потребителя в течение гарантийного срока при условии эксплуатации изделия согласно руководству пользователя. Ремонт или замена элементов производятся на территории уполномоченных сервисных центров.

Срок гарантии: 24 мес.

Срок эксплуатации: 36 мес.

Актуальный список сервисных центров по адресу:

<https://www.dns-shop.ru/technical-support/>

Дополнительная информация

Изготовитель: ШЭНЬЧЖЭНЬ СМАРТАЙ ДИДЖИТАЛ ЭЛЕКТРОНИКС КО., ЛТД.

Каб. 206, зд. фабрики 1, научно-технологический промпарк Шанжун, 5-е шоссе Баолун №2, Баолун комьюнити, подр-н Баолун, р-н Лунган, г. Шэньчжэнь, пров. Гуандун, Китай.

Manufacturer: SHENZHEN SMARTEYE DIGITAL ELECTRONICS CO., LTD.

Room 206, Factory Building 1, Shangrong Science & Technology Industrial Park, No. 2 Baolong 5th Road, Baolong Community, Baolong Sub-district, Longgang District, Shenzhen City, Guangdong Province, China.

Сделано в Китае.

Импортер в России / уполномоченное изготовителем лицо: ООО «ДНСЛОДЖИСТИК». 690068, Россия, Приморский край, г. Владивосток, проспект 100-летия Владивостока, дом 155, корпус 3, офис 5.

Адрес электронной почты: dns-logistic.llc@mail.dlogistix.com

Товар соответствует требованиям ТР ТС (ЕАЭС).

Спецификации, информация о продукте и его внешний вид могут быть изменены без предварительного уведомления пользователя в целях улучшения качества нашей продукции.

Товар изготовлен (мм.гггг): _____ V.1



aceline