

**aceline**

Руководство  
по эксплуатации

---

IP-камера  
AIP-04

# Уважаемый покупатель!

Благодарим Вас за выбор нашей продукции.

Мы рады предложить Вам изделия и устройства, разработанные и изготовленные в соответствии с высокими требованиями к качеству, функциональности и дизайну. Перед началом эксплуатации внимательно прочитайте данное руководство, в котором содержится важная информация, касающаяся Вашей безопасности, а также рекомендации по правильному использованию продукта и уходу за ним. Позаботьтесь о сохранности настоящего руководства и используйте его в качестве справочного материала при дальнейшей эксплуатации изделия.

## Назначение устройства

IP-камера предназначена для записи видео и трансляции его в цифровом формате с использованием сетевого протокола.

## Меры предосторожности

- Перед подключением устройства к источнику питания убедитесь, что параметры Вашей домашней электросети соответствуют его техническим характеристикам.
- Устройство не предназначено для использования детьми и лицами с ограниченными физическими, сенсорными или умственными способностями, кроме случаев, когда над ними осуществляется контроль другими лицами, ответственными за их безопасность. Не позволяйте детям играть с устройством.
- Держите устройство и упаковочные материалы вне зоны доступа детей.
- Отключайте устройство от сети питания во время грозы.
- Разместите устройство вдали от электроприборов с сильными магнитными и электрическими полями (микроволновые печи, холодильники и т.д.).

## Схема устройства

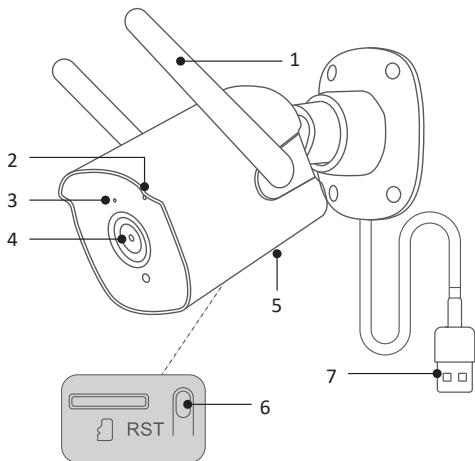

1. Антенна.
2. Микрофон.
3. Световой индикатор.
4. Объектив.
5. Динамик.
6. Кнопка сброса.
7. Зарядный кабель.

## Установка камеры

**Внимание!** Поверхность стены для крепления камеры должна выдерживать как минимум трехкратный вес оборудования.

1. Приготовьте кронштейн и крепежный комплект.



2. Выберите подходящее место для установки, наклейте крепежный стикер и сделайте отверстия в соответствии со стикером.

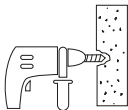

3. Разместите кронштейн в соответствии с сделанными отверстиями и закрепите его винтами.

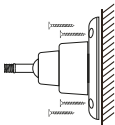

4. Установите камеру на кронштейн, поверните ее и затяните винты на кронштейне.

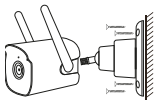

5. После установки отрегулируйте угол наблюдения — камера готова к эксплуатации.

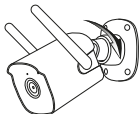

# Эксплуатация

## Перед использованием

1. Включите маршрутизатор, затем подключите мобильный телефон к сети Wi-Fi. Подключитесь к диапазону 2.4G, если это двухдиапазонный маршрутизатор.
2. Найдите и скачайте приложение «AJCloud» в «App Store» или «Google Play». Вы также можете отсканировать QR-код, чтобы загрузить и установить приложение на Ваше мобильное устройство.



3. Откройте приложение «AJCloud» и создайте учетную запись с привязкой к Вашей электронной почте.<sup>1</sup>

## Инструкция по эксплуатации

1. Расположите камеру рядом с маршрутизатором.
2. Откройте приложение «AJCloud», нажмите «Добавить устройство».
3. Выберите тип устройства.
4. Выберите способ подключения.
5. Подключите камеру к источнику питания — загорится индикатор.
6. Подключитесь к сети Wi-Fi, введя имя сети и пароль доступа.
7. После того как на экране телефона появится QR-код, разместите его перед объективом камеры на расстоянии 10–30 см.

---

<sup>1</sup> Пароль от учетной записи должен состоять из 8–16 символов, включать заглавные и строчные буквы, цифры и специальные символы.

8. Нажмите «Далее», когда загорится индикатор.
9. Сопряжение займет около 1–2 минут. По его окончании устройство готово к использованию.

## **Функции**

### **Детектор движения**

Устройство регистрирует появление движущихся объектов и передает информацию о них в режиме реального времени.

### **Двусторонняя аудиосвязь**

Данная функция позволяет установить связь между наблюдателем и наблюдаемым субъектом при просмотре видео с камеры в режиме реального времени.

### **Мониторинг 24/7**

Встроенный светофильтр IR CUT в сочетании со светочувствительными компонентами позволяет осуществлять круглосуточный просмотр видео в формате HD.

### **Облачное хранилище**

Во избежание потери и повреждения данных Вы можете сохранять видео в облачном хранилище. Плата за данную услугу взимается каждый месяц по подписке. Перед покупкой Вы можете воспользоваться бесплатным пробным периодом.

### **Совместное использование устройства**

Вы можете настроить совместное использование устройства с членами семьи, друзьями и т.д. через приложение. Как владелец учетной записи Вы можете отменить общий доступ в любое время. Данная опция доступна только при покупке подписки.

## Индикация

Индикатор горит двумя цветами: красный — индикатор питания, синий — индикатор сети.

Вид индикатора	Значение
Горит красным	Камера включена
Поочередно мигает красным и синим	Камера в процессе сопряжения с устройством
Мигает синим	Камера в процессе подключения к сети
Непрерывно горит синим	Камера подключена к сети
Быстро мигает красным	Сбросьте камеру до заводских настроек
	Камера в процессе обновления ПО

## Технические характеристики

- Модель: AIP-O4.
- Торговая марка: Aceline.
- Параметры питания: 5 В = 1 А.
- Степень защиты от пыли и влаги: IP65.
- Класс защиты от поражения эл. током (адаптер): II.
- Класс защиты от поражения эл. током (устройство): I.
- Тип крепления шнура питания: Y.
- Стандарт Wi-Fi: IEEE 802.11b/g/n.
- Мощность передатчика: 14 дБм.
- Диапазон частот: 2412–2483 МГц.
- Область применения: бытовое.

## Комплектация

- Устройство.
- Адаптер.
- Кронштейн.
- Крепежный стикер.
- Крепежный комплект.
- Руководство по эксплуатации.

## Правила и условия монтажа, хранения, перевозки (транспортировки), реализации и утилизации

- Правила и условия монтажа устройства описаны в разделе «Установка камеры» данного руководства по эксплуатации.
- Хранение устройства должно производиться в упаковке в отапливаемых помещениях у изготовителя и потребителя при температуре воздуха от 5 °С до 40 °С и относительной влажности воздуха не более 80%. В помещениях не должно быть агрессивных примесей (паров кислот, щелочей), вызывающих коррозию.
- Перевозка устройства должна осуществляться в сухой среде.
- Устройство требует бережного обращения, оберегайте его от воздействия пыли, грязи, ударов, влаги, огня и т.д.
- Реализация устройства должна производиться в соответствии с местным законодательством.
- После окончания срока службы изделия его нельзя выбрасывать вместе с обычным бытовым мусором. Вместо этого оно подлежит сдаче на утилизацию в соответствующий пункт приема электрического и электронного оборудования для последующей переработки и утилизации в соответствии с федеральным или местным

законодательством. Обеспечивая правильную утилизацию данного продукта, Вы помогаете сберечь природные ресурсы и предотвращаете ущерб для окружающей среды и здоровья людей, который возможен в случае ненадлежащего обращения. Более подробную информацию о пунктах приема и утилизации данного продукта можно получить в местных муниципальных органах или на предприятии по вывозу бытового мусора.

- При обнаружении неисправности устройства следует немедленно обратиться в авторизованный сервисный центр или утилизировать устройство.

## **Условия гарантийного обслуживания**

Производитель гарантирует бесперебойную работу устройства в течение всего гарантийного срока, а также отсутствие дефектов в материалах и сборке. Гарантийный период исчисляется с момента приобретения изделия и распространяется только на новые продукты. В гарантийное обслуживание входит бесплатный ремонт или замена элементов, вышедших из строя не по вине потребителя в течение гарантийного срока при условии эксплуатации изделия согласно руководству пользователя. Ремонт или замена элементов производятся на территории уполномоченных сервисных центров.

**Срок гарантии:** 24 мес.

**Срок эксплуатации:** 36 мес.

**Актуальный список сервисных центров по адресу:**

<https://www.dns-shop.ru/technical-support/>

## Дополнительная информация

Изготовитель: ШЭНЬЧЖЭНЬ СМАРТАЙ ДИДЖИТАЛ ЭЛЕКТРОНИКС КО., ЛТД.

Каб. 206, зд. фабрики 1, научно-технологический промпарк Шанжун, 5-е шоссе Баолун №2, Баолун комьюнити, подр-н Баолун, р-н Лунган, г. Шэньчжэнь, пров. Гуандун, Китай.

**Manufacturer:** SHENZHEN SMARTEYE DIGITAL ELECTRONICS CO., LTD.

Room 206, Factory Building 1, Shangrong Science & Technology Industrial Park, No. 2 Baolong 5th Road, Baolong Community, Baolong Sub-district, Longgang District, Shenzhen City, Guangdong Province, China.

Сделано в Китае.

**Импортер в России / уполномоченное изготовителем лицо:** ООО «ДНС ЛОДЖИСТИК».

690068, Россия, Приморский край, г. Владивосток, проспект 100-летия Владивостока, дом 155, корпус 3, офис 5.

**Адрес электронной почты:** dns-logistic.llc@mail.dlogistix.com

Товар соответствует требованиям ТР ТС (ЕАЭС).

Спецификации, информация о продукте и его внешний вид могут быть изменены без предварительного уведомления пользователя в целях улучшения качества нашей продукции.

Товар изготовлен (мм.гггг): \_\_\_\_\_ v.1





**aceline**