

aceline

Руководство
по эксплуатации

Мультиварка
AMC865ST

Содержание

Назначение устройства	4
Меры предосторожности	4
Схема устройства	6
Панель управления	7
Эксплуатация устройства	8
Перед первым использованием	8
Отключение звуковых сигналов	8
Приготовление	8
Таблица программ	9
Функция поддержания тепла (подогрев)	10
Функция разогрева	10
Выставление времени	10
Выставление температуры	11
Использование таймера	11
Обслуживание и уход	12
Чаша	12
Корпус устройства	12
Крышка/паровой клапан	12
Нагревательный элемент	13
Удаление запахов	13
Технические характеристики	13
Комплектация	13
Возможные проблемы и их решения	14
Коды ошибок и диагностика	15
Правила и условия монтажа, хранения, перевозки (транспортировки), реализации и утилизации	15
Дополнительная информация	16

Уважаемый покупатель!

Благодарим Вас за выбор нашей продукции.

Мы рады предложить Вам изделия и устройства, разработанные и изготовленные в соответствии с высокими требованиями к качеству, функциональности и дизайну. Перед началом эксплуатации внимательно прочитайте данное руководство, в котором содержится важная информация, касающаяся Вашей безопасности, а также рекомендации по правильному использованию продукта и уходу за ним. Позаботьтесь о сохранности настоящего Руководства и используйте его в качестве справочного материала при дальнейшей эксплуатации изделия.

Назначение устройства

Мультиварка предназначена для приготовления пищи в автоматическом или полуавтоматическом режиме. Мультиварка позволяет варить, жарить, тушить, готовить на пару и во фритюре, подогревать уже приготовленные блюда, поддерживать блюдо горячим длительное время, не требуя при этом постоянного контроля.

Меры предосторожности

- Полиэтиленовые пакеты, используемые в качестве упаковки, могут представлять опасность. Во избежание риска удушья храните упаковку вдали от детей и младенцев.
- Используйте устройство исключительно для целей, обозначенных данным руководством.
- Перед подключением устройства к источнику питания убедитесь, что напряжение Вашей домашней электросети соответствует техническим характеристикам с заземлением. В случае несоответствия обратитесь по месту приобретения.
- Никогда не погружайте устройство, а также провод электропитания в воду или другие жидкости.
- Никогда не прикасайтесь к устройству влажными руками.
- Не используйте устройство вне помещений или в комнатах с высокой влажностью. Храните устройство в сухом помещении.
- Незамедлительно выньте вилку из розетки в случае повреждения или неисправности устройства. Не используйте устройство, если поврежден электрический кабель, вилка или само устройство.
- Не пытайтесь самостоятельно отремонтировать, настраивать или заменять части устройства. Отнесите устройство в ближайший сервисный центр для квалифицированного ремонта.
- Никогда не тяните и не носите устройство за электрический кабель. Убедитесь, что кабель не зажимается дверьми или не задевает острых краев или углов.
- Прикасайтесь к вилке только сухими руками.
- Держите кабель вдали от горячих поверхностей.
- Использование аксессуаров или приспособлений, не рекомендованных производителем устройства, может привести к его неисправности.

- Не прерывайте цикл приготовления мультиварки без экстренной необходимости, а также не прерывайте ее работу путем отключения сетевой вилки от розетки.
- В процессе работы устройства не перемещайте его и не открывайте крышку.
- Не используйте чашу мультиварки для приготовления на плите или для иных кулинарных целей.
- Не используйте деформированную чашу, никогда не заменяйте чашу другой посудой.
- Никогда не помещайте в мультиварку продукты, упакованные в пластиковые пакеты, полиэтиленовую пленку и т.д. Это может привести к засорению пароотводящего канала.
- Не размещайте мультиварку вплотную к стенам или под навесными шкафами, так как выходящий из устройства горячий пар может их повредить.
- Размещайте устройство только на ровных устойчивых поверхностях, способных выдержать его вес.
- Не размещайте на устройстве или вблизи от него легковоспламеняющиеся материалы или жидкости.
- Всегда выключайте устройство из розетки после окончания готовки, а также перед чисткой.
- Не устанавливайте устройство на мягкой поверхности и не накрывайте его ничем во время работы — это может привести к перегреву и поломке.
- Не закрывайте и не блокируйте паровой клапан во время готовки.
- Не вставляйте никакие предметы в вентиляционные отверстия или щели, расположенные на нижней части устройства. Это может привести к неисправности устройства и поражению электрическим током.
- Не оставляйте включенное устройство без присмотра. Выкипание и/или переливание через край приготавливаемой пищи может привести к задымлению и/или воспламенению. В случае воспламенения никогда не используйте воду для тушения. Отключите электричество и накройте огонь плотной тканью.
- Не прикасайтесь к поверхности устройства во время, а также сразу после окончания готовки, во избежание получения ожогов.
- Используйте кухонные рукавицы и не прикасайтесь к горячей поверхности устройства голыми руками.
- Не используйте устройство не по назначению, а также без добавления воды или продуктов, это может привести к его повреждению.
- Не заполняйте емкость устройства более чем на 2/3. При приготовлении продуктов, которые во время приготовления расширяются, таких как рис или овощи, не заполняйте емкость более чем наполовину.
- Перед использованием мультиварки убедитесь, что пластина нагревателя и внешняя поверхность чаши сухие и чистые. Влага или частицы продуктов на внешней поверхности чаши и пластине нагревателя могут стать причиной короткого замыкания или выхода мультиварки из строя.
- Держите лицо и руки подальше от парового клапана во избежание ожогов.
- Во избежание возникновения стойких неприятных запахов выполняйте чистку мультиварки после каждого использования. Перед чисткой подождите, пока мультиварка полностью остынет. Протрите устройство и все комплектующие

влажной тканью с использованием моющего средства, затем промойте все водой. Корпус мультиварки также необходимо периодически чистить слегка влажной тканью.

- Данное устройство не предназначено для использования детьми, а также лицами с ограниченными физическими, физиологическими или умственными способностями, или отсутствием опыта и/или знаний, кроме случаев, когда лицо, ответственное за их безопасность, контролирует их действия или дает указания о правильном использовании данного устройства.
- Данное устройство не предназначено для управления посредством внешнего таймера или отдельной системы дистанционного управления.
- Данное устройство не предназначено для коммерческого использования.

Схема устройства

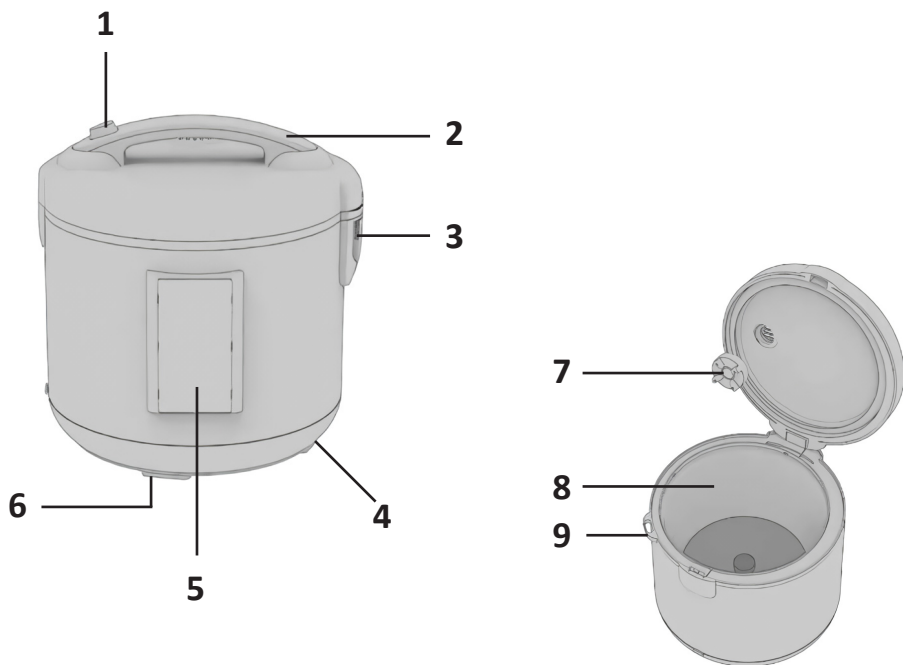

1. Кнопка открывания.
2. Ручка крышки.
3. Контейнер для сбора конденсата.
4. Разъем для подключения к питанию.
5. Панель управления.
6. Вентиляционное отверстие.
7. Паровой клапан.
8. Отметка максимального уровня воды.
9. Держатель лопатки.

Панель управления

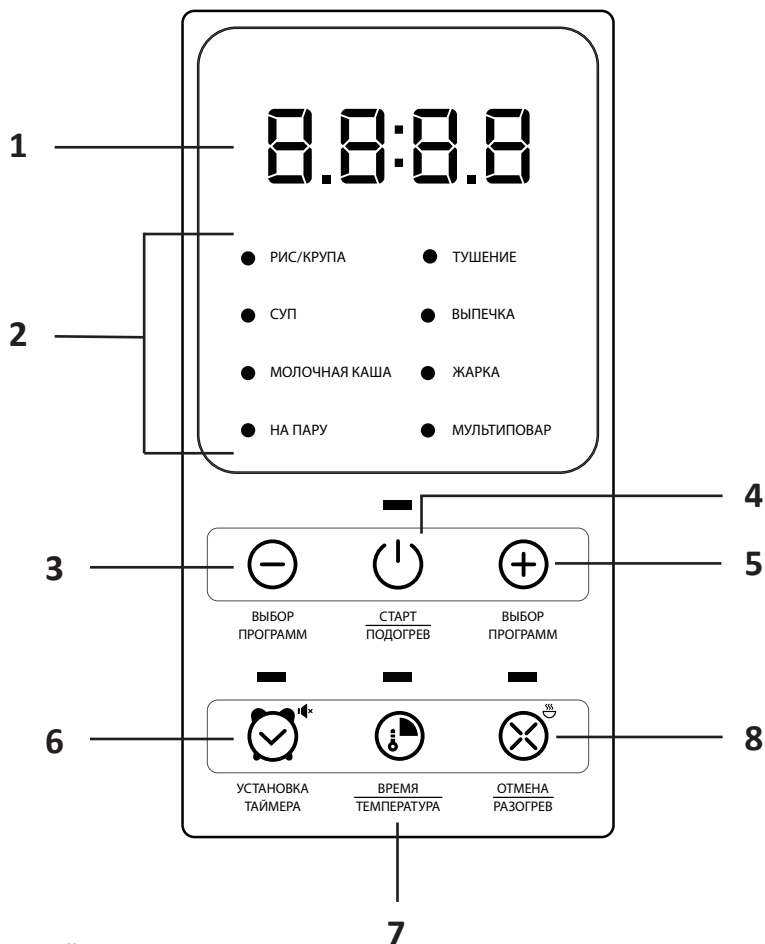

1. Дисплей.
2. Меню автоматических программ.
3. Кнопка «ВЫБОР ПРОГРАММ+»: переключение между автоматическими программами; регулировка времени и температуры приготовления.
4. Кнопка «СТАРТ/ПОДОГРЕВ»: запуск программы приготовления; управление функцией поддержания тепла блюд.
5. Кнопка «ВЫБОР ПРОГРАММ-»: переключение между автоматическими программами; регулировка времени и температуры приготовления.
6. Кнопка «УСТАНОВКА ТАЙМЕРА»: установка таймера начала приготовления.
7. Кнопка «ВРЕМЯ/ТЕМПЕРАТУРА»: выставление значений времени и температуры вручную.
8. Кнопка «ОТМЕНА/РАЗОГРЕВ»: отмена программы приготовления; запуск функции разогрева.

Эксплуатация устройства

Перед первым использованием

- Удалите все упаковочные материалы.
- Протрите корпус устройства влажной тканью, промойте чашу вместе со всеми аксессуарами и дайте им просохнуть. Во избежание появления постороннего запаха при первом использовании устройства проведите его полную очистку (см. раздел «Обслуживание и уход»).
- Установите устройство на твердую ровную горизонтальную поверхность так, чтобы выходящий из парового клапана горячий пар не попадал на обои, декоративные покрытия, электронные устройства и другие предметы или материалы, которые могут пострадать от повышенных влажности и температуры. Мультиварка готова к использованию.

Отключение звуковых сигналов

По умолчанию устройство будет оповещать о начале/завершении приготовления, а также об активации функций, таких как таймер. Вы можете включить или отключить звуковой сигнал.

1. Подключите устройство к электросети.
2. Нажмите и удерживайте кнопку «УСТАНОВКА ТАЙМЕРА» в течение 3 секунд.
3. Для того, чтобы включить звуковые сигналы, снова нажмите и удерживайте ту же кнопку в течение 3 секунд.

Приготовление

1. Разместите ингредиенты в чаше мультиварки в соответствии с рецептом, добавьте необходимое количество воды. Следите за тем, чтобы объем ингредиентов и жидкости не превысил максимальную отметку, указанную на внутренней поверхности чаши.
2. Поместите чашу мультиварки в корпус устройства. Убедитесь, что чаша вставлена до конца, а все элементы крышки надежно закреплены.
3. Закройте крышку до щелчка.
4. Подключите прибор к электросети.
5. Выберите желаемую программу приготовления, используя кнопки на панели управления. Нажимайте на кнопки «+» и «-», чтобы переключаться между программами, нажмите и удерживайте для быстрого переключения. Индикатор выбранной программы будет мигать.
6. Для запуска программы нажмите на кнопку «СТАРТ/ПОДОГРЕВ». Устройство начнет работу и на дисплее будет отображаться время, оставшееся до завершения приготовления. В том случае, если выбранная программа предусматривает предварительный нагрев, устройство сначала разогреется (параметры для каждой программы приготовления см. в «Таблице программ»), только после этого запустится обратный отсчет.

7. По окончании программы приготовления прозвучит звуковой сигнал, устройство перейдет в режим ожидания или в режим поддержания тепла, если он предусмотрен выбранной программой.

Примечание: нажмите на кнопку «ОТМЕНА/РАЗОГРЕВ», чтобы вручную прервать программу приготовления или отменить функцию поддержания тепла.

8. После использования удалите все продукты из чаши, отключите устройство от электрической сети и дайте ему остыть.

Примечание: при последовательном приготовлении в чаше нескольких блюд или при приготовлении сразу после отмены режима поддержания тепла, позвольте устройству остыть в течение 30 минут или дольше. Если корпус и внешняя крышка устройства горячие, это может негативно сказаться на его работе и вкусе приготавливаемых блюд.

Таблица программ

Программа	Время по умолчанию (ч)	Диапазон времени	Разогрев	Поддержание тепла (ч)
Суп	01:00	00:01–08:00	Нет	12
Молочная каша	0:30	00:01–04:00	Нет	12
На пару	0:40	00:01–02:00	Да	12
Тушение	01:00	00:01–12:00	Нет	12
Выпечка	01:00	00:01–04:00	Нет	4
Жарка	0:20	00:01–02:00	Да	—
Рис/крупа	Авто	Авто	Нет	
Мультиповар	0:30 при 100 °C	00:01–12:00 (при 35–130 °C) 00:01–02:00 (при 131–160 °C)	Нет	12

Примечания:

- При выборе программы «Рис/крупа» время приготовления будет рассчитано автоматически в зависимости от количества приготавливаемой крупы.
- После выбора программы «ЖАРКА» функция предварительного разогрева может быть отменена путем нажатия на кнопку «ОТМЕНА/РАЗОГРЕВ». В таком случае устройство сразу запустит процесс приготовления и обратный отсчет.

Функция поддержания тепла (подогрев)

Данное устройство оснащено функцией поддержания оптимальной температуры блюд (60–70 °С) после окончания приготовления. Функция подогрева недоступна для некоторых программ приготовления (см. «Таблицу программ»).

Для того, чтобы включить/отключить данную функцию, в процессе приготовления нажмите на кнопку «СТАРТ/ПОДОГРЕВ» — прозвучит звуковой сигнал, а световой индикатор над кнопкой загорится или погаснет. Индикатор должен гореть в случае, если функция активирована.

Примечание: если установленная температура приготовления ниже 80 °С, функция подогрева отключится автоматически.

Функция разогрева

Вы можете использовать функцию разогрева для того, чтобы подогреть остывшие блюда до оптимальной температуры 65–70 °С.

1. Подключите устройство к электросети и установите чашу с подогреваемым блюдом.
2. В режиме ожидания, когда на дисплее не отображается значение времени, нажмите на кнопку «ОТМЕНА/РАЗОГРЕВ» — световой индикатор над кнопкой загорится, на дисплее отобразится «00:00», мультитварка начнет работу.
3. Когда оптимальная температура будет достигнута, устройство подаст звуковой сигнал. Мультитварка способна поддерживать оптимальную температуру в течение 12 часов.
4. Вы также можете остановить разогрев вручную в любой момент нажатием кнопки «ОТМЕНА/РАЗОГРЕВ».

Выставление времени

Вы можете регулировать время приготовления в зависимости от своих предпочтений. Доступный диапазон зависит от выбранной программы.

1. После выбора программы или в процессе приготовления нажмите на кнопку «ВРЕМЯ/ТЕМПЕРАТУРА» — первые две цифры (значение часа) на дисплее начнут мигать.
2. Установите необходимое значение с помощью кнопок регулировки. Нажмите на кнопку «ВРЕМЯ/ТЕМПЕРАТУРА» еще раз, чтобы перейти к выставлению значения минут.
3. Выставьте значение минут с помощью кнопок регулировки. Для того, чтобы подтвердить выставленные настройки и начать/продолжить готовку, нажмите на кнопку «СТАРТ/ПОДОГРЕВ».

Примечание: если в режиме выставления температуры не будет произведено никаких действий в течение 5 минут, текущие настройки автоматически сохранятся.

Выставление температуры

Выставление температуры вручную доступно только в при выборе программы «Мультиповар».

1. После подтверждения программы приготовления «Мультиповар» или в процессе приготовления нажимайте на кнопку «ВРЕМЯ/ТЕМПЕРАТУРА», пока значение температуры не начнет мигать.
2. Установите значение температуры с помощью кнопок регулировки.
3. Для того, чтобы подтвердить выставленные настройки и начать/продолжить приготовление, нажмите на кнопку «СТАРТ/ПОДОГРЕВ».

Примечание: если в режиме выставления температуры не будет произведено никаких действий в течение 5 минут, текущие настройки автоматически сохранятся.

Использование таймера

Данное устройство снабжено функцией таймера, которая позволит Вам запланировать время старта программы приготовления.

1. После выбора программы нажмите на кнопку «УСТАНОВКА ТАЙМЕРА» — первые две цифры (значение часа) на дисплее начнут мигать.
2. Установите необходимое значение с помощью кнопок регулировки. Нажмите на кнопку «УСТАНОВКА ТАЙМЕРА» еще раз, чтобы перейти к выставлению значения минут.
3. Выставьте значение минут с помощью кнопок регулировки. Для того, чтобы подтвердить выставленные настройки и активировать таймер, нажмите на кнопку «СТАРТ/ПОДОГРЕВ».

Примечание:

- Максимальное значение таймера — 24 часа.
- Таймер недоступен в программе приготовления «ЖАРКА».
- Если в режиме выставления температуры не будет произведено никаких действий в течение 5 минут, текущие настройки автоматически сохранятся.

Обслуживание и уход

Проводите очистку устройства регулярно, чтобы продлить срок его службы.

Внимание!

- Перед очисткой убедитесь, что устройство отключено от питания и остыло.
- Не используйте для очистки устройства растворитель, отбеливатель, а также другие едкие или абразивные чистящие вещества. Не используйте жесткие щетки (нейлоновые, металлические и т. д.), так как это может повредить поверхности устройства и негативно сказаться на его работе.

Чаша

- Очищайте чашу после каждого использования. Обратите внимание, что антипригарное покрытие на внутренней поверхности чаши может отслоиться при повреждении, поэтому обращайтесь с ним осторожно.
- Если продукты прилипли к внутренней поверхности чаши, ни в коем случае не трите ее, а замочите в воде, пока пища не размягчится. Затем вымойте чашу мягкой губкой с небольшим количеством моющего средства.
- Не мойте чашу, а также любые другие съемные детали мультиварки в посудомоечной машине, так как это может привести к их повреждению.

Корпус устройства

- Протирайте внешнюю поверхность устройства мягкой, слегка влажной тканью. Используйте небольшое количество мягкого моющего средства и не прикладывайте силу при очистке.
- Протирайте панель управления и шнур электропитания сухой тканью.
- Если кнопка открывания засорится мелкими частичками пищи, аккуратно удалите их с помощью зубочистки.
- После завершения приготовления некоторое количество воды может остаться в контейнере для сбора конденсата. Во избежание возникновения неприятных запахов опустошайте контейнер от скопившейся воды и протирайте сухой чистой тканью.
- Регулярно проверяйте, что вентиляционные отверстия на нижней части корпуса устройства не засорены. В случае их засорения внутренняя температура устройства может стать аномально высокой, что приведет к поломке.

Крышка/паровой клапан

- Регулярно протирайте внешнюю и внутреннюю поверхность крышки, следите, чтобы на крышке не скапливались частички еды.
- Тщательно следите за чистотой парового клапана и уплотнительного кольца, удаляя с них загрязнения и частички пищи. Засорение парового клапана негативно влияет на работу устройства и может привести к протечке.
- Для того, чтобы снять паровой клапан, возьмитесь за крышку одной рукой, другой возьмите клапан и потяните его на себя.

- Обязательно высушите паровой клапан и уплотнительное кольцо, прежде чем вставлять их обратно в устройство. Перед следующим использованием убедитесь, что все съемные части установлены правильно.

Нагревательный элемент

- Протирайте нагревательный элемент слегка влажной мягкой тканью.
- Следите за тем, чтобы на нагревательный элемент не попадали частички пищи.

Удаление запахов

Для того, чтобы удалить из мультиварки неприятный запах, оставшийся после приготовления, сделайте следующее:

1. Наполните чашу водой до нижнего уровня.
2. Закройте крышку и запустите программу приготовления «НА ПАРУ».
3. Дождитесь завершения программы. Нажмите на кнопку «ОТМЕНА/ПОДОГРЕВ», чтобы устройство вышло из режима поддержания тепла.
4. Отключите устройство от электросети и подождите, пока оно остынет. После этого слейте оставшуюся воду и тщательно промойте все части устройства, как описано выше.
5. Сушите прибор в хорошо проветриваемом месте с открытой крышкой.

Технические характеристики

- Модель: AMC865ST.
- Торговая марка: Aceline.
- Параметры питания: 220–240 В, 50 Гц.
- Мощность: 860 Вт.
- Объем чаши: 5 л.
- Количество программ: 8.
- Материал чаши: алюминий.
- Габариты устройства: 280 × 280 × 285 мм.
- Длина шнура питания: 1,2 м.
- Тип крепления шнура питания: X.
- Класс защиты от поражения электрическим током: I.
- Область применения: бытовое.

Комплектация

- Устройство.
- Шнур электропитания.
- Чаша.
- Мерный стакан.
- Ложка-лопатка.
- Ложка-черпак.
- Контейнер для готовки на пару.
- Руководство по эксплуатации.

Возможные проблемы и их решения

Проблема	Возможное решение
Не загорается дисплей, кнопки не реагируют на нажатия	Проверьте, правильно ли подключен шнур питания к устройству, а также плотно ли вставлена вилка в розетку
	Убедитесь, что в розетке есть напряжение
	Обязательно следуйте инструкциям, изложенным в данном руководстве. Если вы не можете решить проблему, ни в коем случае не пытайтесь разобрать и самостоятельно починить устройство. Обратитесь в авторизованный сервисный центр
Из устройства вытекает вода	Убедитесь, что паровой клапан, крышка другие съемные детали установлены в устройство правильно
	Убедитесь, уровень воды в чаше не превышает максимальный уровень, указанный на шкале
Блюда после приготовления имеют неприятный запах	Убедитесь, что паровой клапан, крышка и чаша не загрязнены. Очистите чашу с помощью моющего средства и теплой воды
Еда пригорает	Убедитесь, что чаша не повреждена и не деформирована. Неосторожное обращение с чашей приводит к снижению антипригарных свойств покрытия
При приготовлении риса не удается достичь нужной консистенции, рис недоварен	Если прибор установлен на неровной или наклонной поверхности, текстура приготовленного риса может быть слишком твердой или слишком мягкой, так как количество воды в чаше становится неравномерным
	Недостаточно воды. Добавьте воду в соответствии со шкалой на внутренней стороне чаши
	На результат приготовления влияет марка риса, его свежесть, а также температура воды. Правильно подберите программу
Устройство не переходит в режим поддержания тепла автоматически	Вы неверно выбрали программу приготовления. Некоторые программы не предусматривают активации данной функции по окончании приготовления
	Неисправность системы температурного контроля. Обратитесь в авторизованный сервисный центр

Коды ошибок и диагностика

E1	Замыкание нижнего датчика	Обратитесь в авторизованный сервисный центр
E2	Цепь нижнего датчика разомкнута	
E3	Перегрев. Температура превысила 210 °С	Отключите устройство от сети и дайте ему остыть в течение часа
	В чаше нет воды или очень мало воды, сработала система автоматической защиты	Отключите устройство от сети, дайте ему остыть и достаньте чашу. Никогда не эксплуатируйте устройство с пустой чашей
E4	Перегрев. Установлена температура выше 130 °С, но устройство не может достичь ее в течение 15 минут	Отключите устройство от сети и дайте ему остыть в течение часа

Правила и условия монтажа, хранения, перевозки (транспортировки), реализации и утилизации

- Устройство не требует какого-либо монтажа или постоянной фиксации.
- Хранение устройства должно производиться в упаковке в отопляемых помещениях у изготовителя и потребителя при температуре воздуха от 5 °С до 40 °С и относительной влажности воздуха не более 80%. В помещениях не должно быть агрессивных примесей (паров кислот, щелочей), вызывающих коррозию.
- Перевозка устройства должна осуществляться в сухой среде.
- Устройство требует бережного обращения, оберегайте его от воздействия пыли, грязи, ударов, влаги, огня и т.д.
- Реализация устройства должна производиться в соответствии с местным законодательством.
- После окончания срока службы изделия его нельзя выбрасывать вместе с обычным бытовым мусором. Вместо этого оно подлежит сдаче на утилизацию в соответствующий пункт приема электрического и электронного оборудования для последующей переработки и утилизации в соответствии с федеральным или местным законодательством. Обеспечивая правильную утилизацию данного продукта, вы помогаете сберечь природные ресурсы и предотвращаете ущерб для окружающей среды и здоровья людей, который возможен в случае ненадлежащего обращения. Более подробную информацию о пунктах приема и утилизации данного продукта можно получить в местных муниципальных органах или на предприятии по вывозу бытового мусора.
- При обнаружении неисправности устройства следует немедленно обратиться в авторизованный сервисный центр или утилизировать устройство.

Дополнительная информация

Manufacturer: Guangzhou STENT industrial.

No.2, No.4 Workshop, No.11-1-4, Fuan Industrial Zone, Chonghe Village Committee, Leliu Street, Shunde District, Foshan City, Guangdong Province, P.R. China.

Изготовитель: Гуанчжоу СТЭНТ индастриал.

№2, цех №4, №11-1-4, промзона Фуань, Сельский комитет Чунхэ, ул. Лэлю, р-н Шуньдэ, г. Фошань, пров. Гуандун, Китай.

Сделано в Китае.

Импортер в России / уполномоченное изготовителем лицо: ООО «Атлас», 690068, Россия, Приморский край, г. Владивосток, проспект 100-летия Владивостока, дом 155, корпус 3, офис 5.

Адрес электронной почты: atlas.llc@ya.ru.

Товар соответствует требованиям технического регламента Таможенного союза:

- ТР ТС 020/2011 «Электромагнитная совместимость технических средств»;
- ТР ТС 004/2011 «О безопасности низковольтного оборудования».

Товар соответствует требованиям технического регламента Евразийского экономического союза ТР ЕАЭС 037/2016 «Об ограничении применения опасных веществ в изделиях электротехники и радиоэлектроники».

Внешний вид изделия и его характеристики могут подвергаться изменениям без предварительного уведомления.

Комплектация устройства может меняться без предварительного уведомления.



Товар изготовлен (мм.ггг.) / Тауар жасалған күні (аа.жжжж): _____ V.2

Гарантийный талон

SN/IMEI: _____

Дата постановки на гарантию: _____

Производитель гарантирует бесперебойную работу устройства в течение всего гарантийного срока, а также отсутствие дефектов в материалах и сборке. Гарантийный период исчисляется с момента приобретения изделия и распространяется только на новые продукты.

В гарантийное обслуживание входит бесплатный ремонт или замена элементов, вышедших из строя не по вине потребителя в течение гарантийного срока при условии эксплуатации изделия согласно руководству пользователя. Ремонт или замена элементов производится на территории уполномоченных сервисных центров.

Срок гарантии: 24 месяца.

Срок эксплуатации: 36 месяцев.

Актуальный список сервисных центров по адресу:

<https://www.dns-shop.ru/service-center/>

Гарантийные обязательства и бесплатное сервисное обслуживание не распространяются на перечисленные ниже принадлежности, входящие в комплектность товара, если их замена не связана с разборкой изделия:

- Элементы питания (батарейки) для ПДУ (Пульт дистанционного управления).
- Соединительные кабели, антенны и переходники для них, наушники, микрофоны, устройства «HANDS-FREE»; носители информации различных типов, программное обеспечение (ПО) и драйверы, поставляемые в комплекте (включая, но не ограничиваясь ПО, предустановленным на накопитель на жестких магнитных дисках изделия), внешние устройства ввода-вывода и манипуляторы.
- Чехлы, сумки, ремни, шнуры для переноски, монтажные приспособления, инструменты, документацию, прилагаемую к изделию.
- Расходные материалы и детали, подвергающиеся естественному износу.



Производитель не несёт гарантийных обязательств в следующих случаях:

- Истек Гарантийный срок.
- Если изделие, предназначенное для личных (бытовых, семейных) нужд, использовалось для осуществления предпринимательской деятельности, а также в иных целях, не соответствующих его прямому назначению.
- Производитель не несет ответственности за возможный материальный, моральный и иной вред, понесенный владельцем изделия и/или третьими лицами, вследствие нарушения требований руководства пользователя при использовании, несоблюдения рекомендаций по установке и обслуживанию изделия, правил подключения (короткие замыкания, возникшие также в результате воздействия несоответствующего сетевого напряжения, как на само изделие, так и на изделия, сопряженные с ним), хранении и транспортировки изделия.
- Все случаи механического повреждения: сколы, трещины, деформации, следы ударов, вмятины, замятия и др., полученные в процессе эксплуатации изделия.
- Имеются следы сторонней модификации, несанкционированного ремонта лицами, не уполномоченными для проведения таких работ. Если дефект вызван изменением конструкции или схемы изделия, подключением внешних устройств, не предусмотренных Производителем, использованием устройства, не имеющего сертификата соответствия согласно законодательству Российской Федерации.
- Если дефект изделия вызван действием непреодолимой силы (природных стихий, пожаров, наводнений, землетрясений, бытовых факторов и прочих ситуаций, не зависящих от Производителя), либо действиями третьих лиц, которые Производитель не мог предвидеть.
- Дефект вызван попаданием внутрь изделия посторонних предметов, инородных тел, веществ, жидкостей, насекомых или животных, воздействием агрессивных сред, высокой влажности, высоких температур, которые привели к полному или частичному выходу из строя изделия.
- Отсутствует или не соответствует идентификация изделия (серийный номер). Если повреждения (недостатки) вызваны воздействием вредоносного программного обеспечения; установкой, сменой или удалением паролей (кодов), приведшим к отсутствию доступа к программным ресурсам изделия, без возможности их сброса/восстановления, ввиду отсутствия предоставления данной услуги поставщиком ПО.
- Если дефекты работы вызваны несоответствием стандартам или техническим регламентам питающих, кабельных, телекоммуникационных сетей, мощности радиосигнала, в том числе из-за особенностей рельефа и других подобных внешних факторов, использования изделия на границе или вне зоны действия сети.
- Если повреждения вызваны использованием нестандартных (неоригинальных) и/или некачественных (поврежденных) расходных материалов, принадлежностей, запасных частей, элементов питания, носителей информации различных типов (включая, CD, DVD диски, карты памяти, SIM карты, картриджи).
- Если недостатки вызваны получением, установкой и использованием несовместимого контента (мелодии, графика, видео и другие файлы, приложения Java и подобные им программы).
- На ущерб, причиненный другому оборудованию, работающему в сопряжении с данным изделием.



aceline