

# aceline

Пайдалану бойынша  
нұсқаулық.

---

Желдеткіш  
FSB

# Құрметті сатып алушы!

Біздің өнімдерді таңдағаныңыз үшін рахмет.

Біз сізге жоғары сапа, функционалдылық және дизайн талаптарына сәйкес әзірленген және жасалған бұйымдар мен құрылғыларды ұсынуға қуаныштымыз. Пайдалануды бастамас бұрын, сіздің қауіпсіздігіңізге қатысты маңызды ақпаратты, сондай-ақ өнімді дұрыс пайдалану және күту бойынша ұсыныстарды қамтитын осы нұсқаулықты мұқият оқып шығыңыз. Осы нұсқаулықтың сақталуына назар аударыңыз және оны өнімді одан әрі пайдалану кезінде анықтамалық материал ретінде пайдаланыңыз.

## Құрылғы мақсаты

Желдеткіш бөлмелерді желдетуге арналған.

## Сақтық шаралары

- Электр тогының соғуын болдырмау үшін құрылғыны немесе қуат сымын суға немесе басқа сұйықтықтарға батырмаңыз. Сондай-ақ, құрылғы мен сымға ылғалдың түсуіне жол бермеңіз.
- Жөндеу мақсатында құрылғыны өзіңіз бөлшектеуге тырыспаңыз. Егер құрылғының жұмысында кез-келген ақаулар байқалса, оны пайдалануды дереу тоқтатып, уәкілетті қызмет көрсету орталығына хабарласыңыз.
- Құрылғыны жылу көздеріне (жылытқыштар, жылыту батареялары және т.б.), шаңы жоғары жерлерде және нашар желдетілетін жерлерде орналастырмаңыз.
- Құрылғыны тікелей күн сәулесінің әсеріне ұшыратпаңыз.
- Құрылғыны тек құрғақ және тегіс беттерге орналастырыңыз. Қуат сымы бетінің шетіне ілінбейтініне көз жеткізіңіз (мысалы, үстел). Сымның ыстық заттар мен өткір жиектерге тимейтініне көз жеткізіңіз.
- Құрылғыны оның жұмысына зақым келтіруі мүмкін бетке қоймаңыз.
- Құрылғыны ваннада, душта немесе бассейннің жанында пайдаланбаңыз. Құрылғыны ваннаға немесе су ыдысына түсуі мүмкін жерлерге қоймаңыз.
- Құрылғыны дымқыл қолмен ұстамаңыз.
- Ықтимал өрттің алдын алу үшін желдеткіш саңылауларды ештеңемен бөгемеңіз.
- Құрылғыны қуат көзіне қоспас бұрын, үйдегі электр желісінің кернеуі техникалық сипаттамаларына сәйкес келетініне көз жеткізіңіз. Құрылғыны тек жерге қосылған розеткаға қосыңыз.
- Жұмыс істеп тұрған құрылғыны жанғыш сұйықтықтардың жанына қоймаңыз.
- Зақымдалған қуат сымы немесе ашасы бар құрылғыны пайдаланбаңыз. Қуат сымын ауыстыру үшін уәкілетті қызмет көрсету орталығына хабарласыңыз.
- Құрылғыны ашық терезенің жанына қоймаңыз.
- Егер қорғаныс торлары орнатылмаған болса, сондай-ақ олар қауіпсіз бекітілмеген немесе зақымдалған болса, құрылғыны пайдаланбаңыз.
- Зақымдануды және жарақат алуды болдырмау үшін саусақтарыңызды немесе басқа заттарды құрылғының торына салмаңыз.

- Егер ол пайдаланылмаса, сондай-ақ оны тазалау, жылжыту, құрастыру немесе бөлшектеу кезінде құрылғыны қуат көзінен өшіріңіз және ажыратыңыз.
- Құрылғыны қуат көзінен ажыратқан кезде, ашаны қолыңызбен ұстаңыз, электр сымын ешқашан тартпаңыз.
- Құрылғы балалар мен физикалық, сенсорлық немесе ақыл-ой қабілеті шектеулі адамдар үшін, олардың қауіпсіздігіне жауапты басқа адамдар бақылайтын жағдайларды қоспағанда, пайдалануға арналмаған. Балаларға құрылғымен ойнауға рұқсат бермеңіз.
- Құрылғы коммерциялық мақсатта пайдалануға арналмаған.

## Құрылғы схемасы

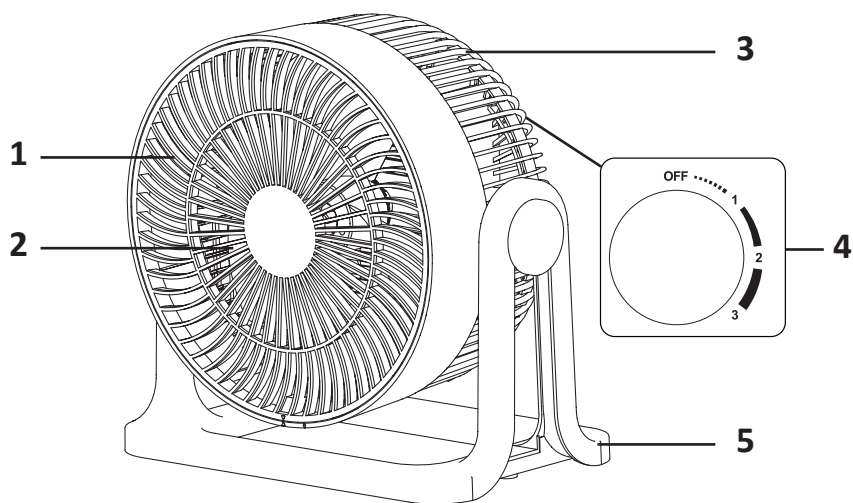

1. Алдыңғы тор.
2. Желдеткіш қалақтары.
3. Артқы тор.
4. Жылдамдық реттегіші.
5. Негіз.

## Техникалық сипаттамалары

- Үлгісі: FSB.
- Сауда белгісі: Aceline.
- Қуат параметрлері: 220–240 В, 50–60 Гц.
- Түрі: үстел үсті.
- Қуаты: 35 Вт.
- Қалақтар саны: 3.
- Жылдамдық саны: 3.
- Көлбеу бұрышы: 90°.
- Шу деңгейі: 55 дБ.
- Өлшемі (Б × Е × Т): 245 × 234 × 148 мм.
- Салмағы: 1,3 кг.
- Электр ток соғудан қорғау класы: II.
- Сымды бекіту түрі: Y.
- Жинақталым: құрылғы, пайдалану бойынша нұсқаулық.

## Пайдаланушы нұсқаулығы

1. Құрылғыны қаптамадан шығарып, оның тұтастығын тексеріңіз.
2. Құрылғыдан барлық орау материалдарын алып тастаңыз.
3. Желдеткішті тегіс және жалпақ жерге қойыңыз, онда оның жұмысына бөгде заттар кедергі болмайды.
4. Желдеткішті электр желісіне қосыңыз және ауа ағынының қажетті жылдамдығын орнату үшін реттегішті пайдаланыңыз.

## Желдеткіштің орналасуы

Желдеткіштің орналасуы оның қай бөлмеде және қандай мақсатта қолданылатынына байланысты.

### Кондиционермен бірге пайдалану

- Егер кондиционер салқындату режимінде жұмыс істеп тұрса, бөлмедегі салқын ауа айналымын жақсарту үшін желдеткішті артқы жағына қойыңыз (1-сурет).
- Егер кондиционер жылыту режимінде жұмыс істеп тұрса, бөлмедегі жылы ауаның айналымын жақсарту үшін желдеткішті алдыңғы жағына қойыңыз (2-сурет).

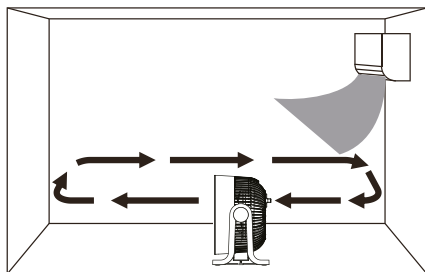

1-сурет

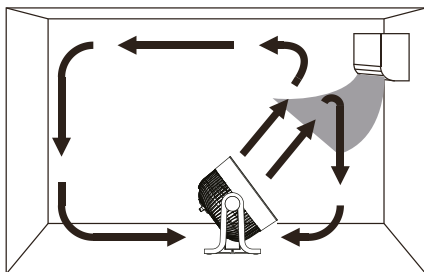

2-сурет

## Бөлмені желдету

- Үй ішіндегі ауа айналымын жақсарту үшін желдеткішті жоғары қарай еңкейтіңіз (3-сурет).
- Желдету кезінде желдеткішті пайдалансаңыз, желдетуді тиімдірек ету үшін ауа ағынын терезеге қарай бағыттаңыз (4-сурет).

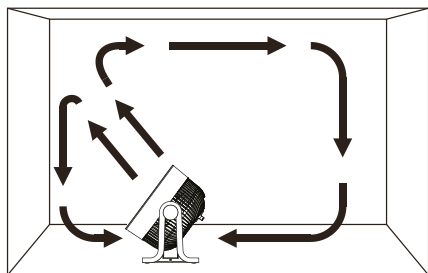

3-сурет

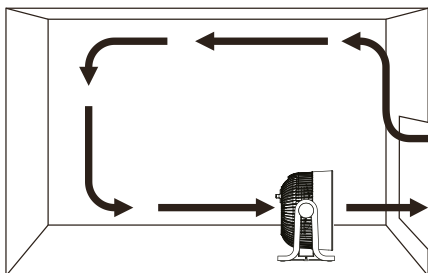

4-сурет

## Екі бөлмені желдету

Егер бірден екі бөлмені желдету қажет болса, желдеткішті алыс бөлмеге бағыттаңыз.

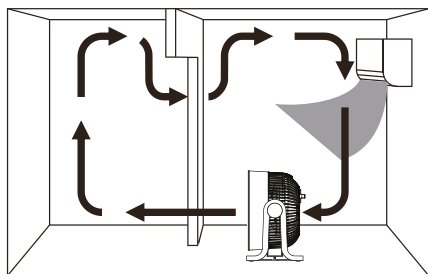

## Киімді кептіру

Егер сіз киімді кептіру үшін желдеткішті қолдансаңыз, оны еңкейтіп, ауа ағынын киімге бағыттаңыз.

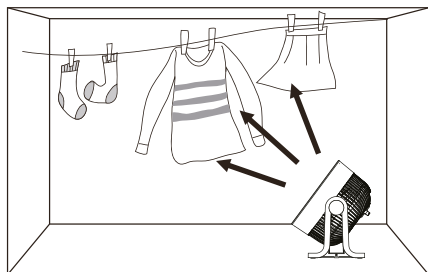

## Қызмет көрсету және күтім

- Құрылғыны тазаламас бұрын немесе қызмет көрсетпес бұрын, реттегішті OFF күйіне қойып, желдеткішті розеткадан ажыратыңыз.
- Желдеткіштің сыртын кір мен шаңнан тазарту үшін жұмсақ, дымқыл (су емес) шүберекті пайдаланыңыз.
- Құрылғыны суға батырмаңыз және корпусқа судың түсуіне жол бермеңіз.
- Желдеткішті тазалау үшін бензин, еріткіш немесе басқа химиялық заттарды қолданбаңыз.
- Егер сіз құрылғыны ұзақ уақыт пайдаланбайтын болсаңыз, оны түпнұсқа қаптамаға салыңыз және салқын, құрғақ жерде сақтаңыз.

## Алдыңғы тор мен қалақтарды алу

1. Желдеткіштің алдыңғы торын тазалау үшін оның төменгі жағындағы бекіту бұрандасын тауып, оны айқыш бұрағышымен бұрап алыңыз.
2. Бұранданы алып тастағаннан кейін, торды сәл солға бұраңыз, сонда сіз оның бекіткіштерден босатылғанын сезесіз. Торды толығымен алып тастау үшін оны өзіңізге қарай тартыңыз.
3. Желдеткіш қалақтарды ажырату үшін алдымен оларды ұстайтын сомынды алыңыз. Мұны істеу үшін сіз сомынды сағат тілімен бұрай аласыз немесе сомынды ұстап тұрып, сомын босағанша қалақтарды сағат тіліне қарсы бұрай аласыз.
4. Алдыңғы тор мен қалақтарды сәл дымқыл шүберекпен тазалағаннан кейін, оларды жақсылап құрғатыңыз және жоғарыдағы әрекеттерді кері тәртіпте орындап, орнына қойыңыз.

### Назар аударыңыз:

- Артқы желдеткіш торды тазалау үшін алып тастау мүмкін емес.
- Құрылғыны қайта қоспас бұрын қалақтар мен алдыңғы тордың дұрыс орна-тылғанына көз жеткізіңіз.

## Ықтимал мәселелер және олардың шешімдері

Мәселе	Себеп	Шешім
Желдеткіш жұмыс істемейді	Қуат сымының ашасы розеткаға еркін салынған	Ашаның розеткаға мықтап салынғанына және розеткада кернеу бар екеніне көз жеткізіңіз
Желдеткішті біраз уақыт пайдаланғаннан кейін ауа ағынының күші азайып, ол шығаратын дыбыстар күшейе түсті	Алдыңғы тор мен қалақтарда шаң жиналды	«Алдыңғы тор мен қалақтарды алу» бөлімінде сипатталғандай тор мен қалақтарды алыңыз, содан кейін оларды кір мен шаңнан мұқият тазалаңыз

Желдеткіш жұмыс кезінде біртүрлі дыбыстар шығарады	Желдеткіш тегіс емес жерде орналасқан	Желдеткішті тек тегіс және қатты беттерге қойыңыз
	Алдыңғы тор дұрыс орнатылмаған	Тазалағаннан кейін торды дұрыс орнатқаныңызға және бұrandаны жақсы бұрағаныңызға көз жеткізіңіз
Желдеткіш қалақтары қалыптан тыс айналады	Желдеткіш қалақтары ластанған немесе дұрыс орнатылмаған	Қалақтардың дұрыс орнатылғанына және оларда шаң жиналғанына көз жеткізіңіз

## Монтаждау, сақтау, тасымалдау (тасу), өткізу және кәдеге жарату ережелері мен шарттары

- Құрылғы ешқандай орнатуды немесе тұрақты бекітуді қажет етпейді.
- Құрылғыны сақтау дайындаушы мен тұтынушының жылытылатын үй-жайларында ауа температурасы 5 °C-тан 40 °C-қа дейін және ауаның салыстырмалы ылғалдылығы 80%-дан аспайтын орауышта жүргізілуі тиіс. Үй-жайларда жемірілуді тудыратын жегі қоспалар (қышқылдар, сілтілер буы) болмауы тиіс.
- Құрылғыны тасымалдау құрғақ ортада жүзеге асырылуы керек.
- Құрылғы мұқият өңдеуді қажет етеді, оны шаң, кір, соққы, ылғал, от және т. б. әсерінен қорғайды.
- Құрылғыны өткізу жергілікті заңнамаға сәйкес жүргізілуі тиіс.
- Өнімнің қызмет ету мерзімі аяқталғаннан кейін оны қарапайым тұрмыстық қоқыспен бірге тастауға болмайды. Оның орнына, ол федералды немесе жергілікті заңдарға сәйкес кейіннен қайта өңдеу және жою үшін электр және электронды жабдықтарды тиісті қабылдау пунктіне кәдеге жаратуға тапсырылады. Осы өнімді дұрыс кәдеге жаратуды қамтамасыз ете отырып, сіз табиғи ресурстарды үнемдеуге көмектесесіз және дұрыс емделмеген жағдайда қоршаған ортаға және адамдардың денсаулығына зиян келтіруге көмектесесіз. Бұл өнімді қабылдау және кәдеге жарату орындары туралы толығырақ ақпаратты жергілікті муниципалды органдардан немесе тұрмыстық қоқыстарды шығаратын кәсіпорыннан алуға болады.
- Егер құрылғының ақаулығы анықталса, дереу уәкілетті қызмет көрсету орталығына хабарласыңыз немесе құрылғыны тастаңыз.

## Қосымша ақпарат

**Өндіруші:** ГУАНДУН ОНОРТЭК КО., ЛТД.

601 каб., 6 қабат, батыс корп., II қанат, Криэтивити Сентер, №1, Сяньлэ солтүстік тас жолы, Бэйцзяо, Шуньдэ, Фошань қ., Гуандун пров., Қытай.

Қытайда жасалған.

**Импорттаушы / Қазақстан Республикасында талаптар қабылдайтын заңды тұлға:** «DNS QAZAQSTAN (ДНС КАЗАХСТАН)» ЖШС, Астана қ-ы, Сарыарқа ауданы, Сарыарқа д-лы, 12 Ғ-т, Қазақстан Республикасы.

**Электронды пошта мекен-жайы:** info@dns-shop.kz

Тауар КО ТР (ЕАЭО) талаптарына сәйкес келеді.

Өнім сапасын жақсарту үшін сипаттамалар, өнім туралы ақпарат және оның сыртқы түрі пайдаланушыға алдын ала ескертусіз өзгертілуі мүмкін.



Өндіріс күні пайдаланушы нұсқаулығының орыс тіліндегі нұсқасында көрсетілген. V.1

## Кепілдік талоны

SN/IMEI: \_\_\_\_\_

Кепілдікке қойылған күні: \_\_\_\_\_

Өндіруші бүкіл кепілдік мерзімі ішінде құрылғының үздіксіз жұмыс істейтініне, сондай-ақ материалдар мен құрастырымда ақаулар болмайтынына кепілдік береді. Кепілдік мерзімі бұйым сатып алынған сәттен бастап есептеледі және жаңа өнімдерге ғана қолданылады.

Кепілдікті қызмет көрсету бұйым пайдаланушы нұсқаулығына сәйкес пайдаланылған жағдайда, кепілдік мерзімі ішінде тұтынушының кінәсіз істен шыққан элементтерді тегін жөндеуді немесе ауыстыруды қамтиды. Элементтерді жөндеу немесе ауыстыру уәкілетті сервис орталықтарының аумағында жүргізіледі.

Кепілдік мерзімі: 12 ай.

Пайдалану мерзімі: 36 ай.

Сервистік орталықтардың өзекті тізімі келесі мекенжай бойынша:

<https://www.dns-shop.kz/service-center/>

**Кепілдік міндеттемелер және тегін сервистік қызмет көрсету, егер оларды ауыстыру бұйымды бөлшектеуге байланысты болмаса, тауардың жиынтықтылығына кіретін, төменде аталған керек-жарақтарға қолданылмайды:**

- ҚБП (қашықтықтан басқару пульті) үшін қуат элементтері (батареялары).
- Жалғағыш кәбілдер, антенналар және оларға арналған ауыстырғыштар, құлаққаптар, микрофондар, «HANDS-FREE» құрылғылары; жиынтықта жеткізілетін әртүрлі типтегі ақпарат тасығыштар, бағдарламалық жасақтама (БЖ) және драйверлер (бұйымның қатқыл магниттік дискілеріндегі жинақтағышқа алдын ала орнатылған БЖ қоса алғанда, бірақ онымен шектелмей), сыртқы енгізу-шығару құрылғылары және манипуляторлар.
- Қаптамалар, сөмкелер, белдіктер, тасымалдауға арналған баулар, монтаждық құрылғылар, құралдар, бұйымға қоса берілетін құжаттама.
- Табиғи тозуға ұшырайтын шығын материалдары мен бөлшектер.



## **Өндіруші келесі жағдайларда кепілдік міндеттемелерге ие болмайды:**

- Кепілдік мерзімі аяқталды.
- Егер жеке (тұрмыстық, отбасылық) қажеттіліктерге арналған бұйым кәсіпкерлік қызметті жүзеге асыру үшін, сондай-ақ оның тікелей міндетіне сәйкес келмейтін басқа мақсаттарда пайдаланылған болса.
- Өндіруші бұйымды пайдалану кезінде пайдаланушы нұсқаулығының талаптарын бұзу, бұйымды орнату және оған қызмет көрсету жөніндегі ұсынымдарды, қосу ережелерін (бұйымның өзіне де, онымен байланысты бұйымдарға да сәйкес келмейтін желілік кернеудің әсері нәтижесінде туындаған қысқа тұйықталулар), бұйымды сақтау және тасымалдау кезінде өнім иесі және/немесе үшінші тұлғалар шеккен ықтимал материалдық, моральдық және өзге де зиян үшін жауапты болмайды.
- Механикалық зақымданудың барлық жағдайлары: өнімді пайдалану кезінде алынған сызаттар, жарықтар, деформациялар, соққы іздері, майысулар, кептелістер және т.б.
- Түрлендірулерді, рұқсат етілмеген жөндеулерді осындай жұмыстарды жүргізуге уәкілетті емес адамдар жүргізген жағдайлар. Егер ақаулық конструкцияны немесе бұйымның сұлбасын өзгерту, Өндіруші қарастырмаған сыртқы құрылғыларды қосу, Қазақстан Республикасының заңнамасына сай сәйкестік сертификаты жоқ құрылғыны пайдалану салдарынан туындаған болса.
- Егер бұйымның ақауы еңсерілмейтін күштің әсерінен (табиғи элементтер, өрт, су тасқыны, жер сілкінісі, тұрмыстық факторлар және Өндірушіге тәуелді емес басқа жағдайлар) немесе Өндіруші болжай алмаған үшінші тұлғалардың әрекеттерінен туындаса.
- Бұйымның толық немесе ішінара істен шығуына алып келген бұйымның ішіне бөгде заттардың, өзге денелердің, заттектердің, сұйықтықтардың, жәндіктердің немесе жануарлардың түсуінен, агрессивті ортаның әсерінен, жоғары ылғалдылықтан, жоғары температуралардан туындаған ақау.
- Бұйымды сәйкестендіру (сериялық нөмірі) жоқ немесе сәйкес келмейді. Егер зақымданулар (кемшіліктер) зиянды бағдарламалық қамтаманың; БЖ ұсынушысының осы қызметті ұсынбауына байланысты мүмкіндігінсіз бұйымның бағдарламалық ресурстарына қолжетімділіктің болмауына әкеп соққан құпиясөздерді (кодтарды) оларды жинау/қалпына келтіру мүмкіндігінсіз орнату, ауыстыру немесе жою әсерінен туындаса.
- Егер жұмыстың ақаулықтары қуат беруші, кәбілдік, телекоммуникациялық желілердің, радиосигнал қуатының стандарттарға немесе техникалық регламенттеріне сәйкес келмеуінен, оның ішінде бедер ерекшеліктерінен және басқа да осыған ұқсас сыртқы факторлардан, бұйымның желі әрекет ететін шекарада немесе аймақтан тыс жерде пайдаланылуынан туындаған болса.
- Егер зақымданулар стандартты емес (түпнұсқалық емес) және/немесе сапсыз (зақымданған) шығыс материалдарын, керек-жарақтарды, қосалқы бөлшектерді, қуат беру элементтерін, әртүрлі үлгідегі ақпарат тасымалдағыштарды (CD, DVD дискілерді, жад карталарын, SIM карталарын, картридждерді қоса алғанда) пайдаланудан туындаса.
- Егер кемшіліктер үйлесімсіз контентті (әуендерді, графиканы, бейне және басқа файлдарды, Java қосымшаларын және оларға ұқсас бағдарламаларды) алуға, орнатуға және пайдалануға байланысты туындаған болса.
- Осы бұйыммен жанасып жұмыс істейтін басқа жабдыққа келтірілген залалға.





**aceline**