

aceline

Пайдалану
бойынша нұсқаулық

Электрлік велосипед
FX 426

Содержание

Құрылғы мақсаты	3
Сақтық шаралары	3
Қауіпсіз жүргізуге арналған кеңестер.....	4
Аккумуляторлы батареямен жұмыс бойынша ұсыныстар (Li-pol/Li-ion).....	4
Құрылғы схемасы	7
Жинақталым	8
Техникалық сипаттамалары	9
Құрылғыны зарядтау	9
Пайдаланушы нұсқаулығы.....	10
Қызмет көрсету және күтім	10
Тазалау және сақтау.....	10
Ықтимал проблемалар және олардың шешімі	11
Монтаждау, сақтау, тасымалдау (тасу), өткізу және кәдеге жарату ережелері мен шарттары	12
Қосымша ақпарат	13

Құрметті сатып алушы!

Біздің өнімді таңдағаныңыз үшін алғыс айтамыз.

Біз Сізге сапалы, функционалды және жоғары талаптарға сәйкес әзірленген және жасалған өнімдер мен құрылғыларды ұсынуға қуаныштымыз. Пайдалануды бастамас бұрын, Сіздің қауіпсіздігіңізге қатысты маңызды ақпаратты, сондай-ақ өнімді дұрыс пайдалану және оған күтім жасау бойынша ұсыныстарды қамтитын осы нұсқаулықты мұқият оқып шығыңыз. Осы нұсқаулықтың сақталуына назар аударыңыз және оны өнімді одан әрі пайдалану кезінде анықтамалық материал ретінде пайдаланыңыз.

Құрылғы мақсаты

Электрлік велосипед — оның қозғалысын жартылай немесе толық қамтамасыз ететін электр жетегі бар көлік құралы.

Сақтық шаралары

- Құрылғы жеке пайдалануға арналған, оған жолаушыларды тасымалдауға болмайды.
- Міндетті түрде жеке қорғаныс құралдарын қолданыңыз: дулыға, тізе жастықшасы, шынтақ жастықшасы, қолғап, білезік қорғаныштары және т.б.
- Құрылғыны тек рұқсат етілген жерлерде пайдаланыңыз.
- Құрылғыны пайдаланбас бұрын, оны қалай пайдалану керектігін үйрену керек. Құрылғының сынақ жұмысын тегіс, ашық, адам тұрмайтын жерде орындаңыз.
- Электрлік велосипед секіруге, трюктарға немесе басқа қауіпті әрекеттерге арналмаған.
- Құрылғыны ұстаған кезде абай болыңыз, оны тек тегіс, құрғақ және таза беттерде пайдаланыңыз; Доңғалақтың жермен тартылуын жоғалтпау үшін электрлік велосипедті қиыршық тасты беттерде пайдаланбаңыз.
- Құрылғыны шектеулі көріну жағдайында пайдаланбаңыз.
- Құрылғыны осы нұсқаулыққа сәйкес пайдалану және күту қажет.
- Саяхаттау кезінде құрылғыны бір уақытта мүлікті немесе басқа адамдарды тасымалдау үшін пайдаланбаңыз.
- Әрбір сапар алдында құрылғының күйі мен заряд деңгейін тексеріңіз. Құрылғының зақымдалуын, дұрыс жұмыс істемеуін немесе ақауларын тапсаңыз, қызмет көрсету орталығына хабарласыңыз.
- Құрылғының техникалық сипаттамаларында көрсетілген максималды жүктеме мәнін сақтаңыз. Көрсетілген салмақтан асып кету пайдаланушының денсаулығына және құрылғының өзіне зиян келтіруі мүмкін.
- Электр тогының соғу қаупін және құрылғыны зақымдау қаупін азайту үшін құрылғыны өзіңіз бөлшектемеңіз, ашпаңыз немесе өзгертпеңіз. Қызмет көрсетуді және элементтерді ауыстыруды тек білікті қызмет көрсету персоналы орындауы керек. Осы тармақты орындамау сізді тегін кепілдік қызмет көрсету құқығынан айырады, сонымен қатар өндірушіні кез келген ықтимал залдарлар мен пайдаланушыға келтірілген залал үшін жауапкершіліктен босатады.

- Бұл құрылғы 12 жасқа толмаған балаларға, жүкті әйелдерге немесе физикалық, сенсорлық немесе ақыл-ой мүмкіндіктері шектеулі адамдарға, егер олардың қауіпсіздігіне жауапты адамның бақылауында болмаса, пайдалануға арналмаған. Балаларға құрылғымен ойнауға рұқсат бермеңіз.
- Алдыңғы доңғалақтың шинасы пневматикалық, қажетті шина қысымының болмауы құрылғының тұрақсыз қозғалысына немесе зақымдалуына, сирек жағдайларда жол-көлік оқиғаларына әкелуі мүмкін.
- Электрлік велосипедпен жүру кезінде қоңырау шалмаңыз немесе сізді алаңдататын басқа әрекеттерді жасамаңыз.
- Бұл құрылғы экстремалды спорт түрлерінде пайдалануға арналмаған.

Қауіпсіз жүргізуге арналған кеңестер

- Қоғамдық орында электронды велосипедпен жүру кезінде қауіпсіздік бойынша барлық ұсыныстарды орындау керек. Жол қозғалысы ережелерін бұзу салдарынан соқтығыс болуы мүмкін екенін ұмытпаңыз. Басқа көліктер сияқты, электрлік велосипедтің жылдамдығы неғұрлым жоғары болса, соғұрлым тоқтау қашықтығы ұзағырақ болады. Кейбір тегіс беттерде шұғыл тежеу электрондық велосипедтің сырғып кетуіне, тепе-теңдігін жоғалтуына және тіпті құлап кетуіне әкелуі мүмкін. Сондықтан, велосипедпен жүру кезінде тиісті жылдамдықты сақтау, жаяу жүргіншілер мен жол қозғалысының басқа қатысушыларынан қауіпсіз қашықтықты сақтау үшін қырағы болуыңыз керек. Бейтаныс рельефте көлік жүргізген кезде, сергек болыңыз және тиісті жылдамдықты сақтаңыз.
- Электронды велосипедпен жүру кезінде жаяу жүргіншілердің құқығын құрметтеңіз. Олардың жанынан өткенде баяулатыңыз. Егер сіз жаяу жүргіншілермен бір бағытта қозғалатын болсаңыз, мүмкіндігінше сол жақта (оң жақта жүрсеңіз) қалуға тырысыңыз. Егер сіз қарсы бағытта жүрсеңіз, оң жақта қалып, жылдамдықты азайтыңыз.
- Осы нұсқаулықтағы қауіпсіздік нұсқауларын мұқият орындаңыз, әсіресе электрондық велосипедтерді реттейтін ережелер жоқ елдерде. Осы нұсқауларды орындамау қаржылық шығынға, жарақатқа, жазатайым оқиғаларға, құқықтық дауларға және басқа да қақтығыстарға әкелуі мүмкін.
- Әрбір қолданар алдында құрылғыны мұқият тексеріп, тексеріңіз. Зақымдалған бөлшектерді, тесілген дөңгелектерді немесе шамадан тыс тозу белгілерін, бұрылу кезіндегі әдеттен тыс дыбыстарды немесе басқа қалыпты емес белгілерді байқасаңыз, құрылғыны пайдалануды дереу тоқтатыңыз.

Аккумуляторлы батареямен жұмыс бойынша ұсыныстар (Li-pol/Li-ion)

Құрметті пайдаланушы, бұл құрылғы қуат көзі ретінде литий негізіндегі аккумуляторды пайдаланатынын ескеріңіз. Төмендегі ақпаратты мұқият оқып шығыңыз, ол аккумулятордың қызмет ету мерзімін ұзартуға және оны пайдалану кезінде жағымсыз салдардың алдын алуға көмектеседі.

АКБ-ның табиғи тозуы

Құрылғыны ұзақ сақтау және пайдалану кезінде аккумулятор (бұдан әрі «АКБ» деп аталады) заряды мен сыйымдылығын жоғалтуға бейім. Құрылғыны пайдалану кезеңінде 300 зарядтау-разряд циклінен кейін (құрылғыны пайдаланудың шамамен бір жылы) АКБ сыйымдылығы номиналдыдан 80% дейін төмендеуі мүмкін деп күтуге болады. 400 зарядтау-разряд циклінен кейін АКБ-ның сыйымдылығын номиналды сыйымдылықтың 60%-на дейін азайтуға болады. Белгіленген шектерде және уақыт кезеңдерінде сыйымдылықтың ішінара төмендеуі АКБ-ның табиғи тозуы болып табылады, бұл ақаулық емес.

АКБ құрылғыдан бөлек сақталса да зарядын жоғалтады. Өздігінен разряд айына шамамен 5% құрайды. АКБ құрылымы бойынша қысқа мерзімді және олар жұмыс істейтініне немесе пайдаланбағанына қарамастан үнемі тозып отырады. Бұл деградация неғұрлым қарқынды болса, соғұрлым жоғары температура және зарядтың мәні «оңтайлыдан» (қауіпсіздік тұрғысынан) 40% тең деп есептеледі. Басқаша айтқанда, егер АКБ пайдаланылмаса, зарядты 40–50% деңгейінде ұстау мағынасы бар.

Тек түпнұсқа зарядтау құрылғысын пайдаланыңыз.

Аккумуляторлы батарея зарядтау-разрядтау мүмкіндігі оған орнатылған контроллер арқылы басқарылады. Бұл бастапқы жинаққа кірмейтін сыртқы зарядтағыштардағы мәжбүрлі «жылдам зарядтау» режимдеріне өте қарсы, өйткені зарядтау және разряд токтары шектеулі.

Аккумуляторлы батареяда «жад эффектісі» деп аталатын нәрсе жоқ. АКБ зарядтауды/разрядтауды кез келген заряд деңгейінен бастауға болады. Көптеген құрылғыларда зарядтау-разряд дәрежесінде шектеулер бар — контроллер, мысалы, заряд 90% асқан болса, батареяны зарядтауға рұқсат бермеуі мүмкін. Сондай-ақ, ол АКБ толық зарядсыздануына жол бермейді, оның элементтерінің істен шығуына жол бермейді («терең разряд» әсеріне байланысты).

Егер АКБ 2 апта немесе одан да көп уақыт бойы зарядсызданған күйде болса, оның элементтерінде сыйымдылықты жоғалтудың қайтымсыз процесі жүреді, нәтижесінде АКБ өзі істен шығады.

Құрылғының АКБ таусылған болса және біраз уақыт пайдаланылмаса, құрылғы жұмысын қайта бастамас бұрын оны зарядтағышқа қосуды күйде шамамен 1–2 сағатқа қалдыру керек.

Температура режимін сақтаңыз.

АКБ-ны зарядталған күйде +15 °С-тан +35 °С-қа дейінгі температурада сақтау керек. АКБ өте жоғары (50 °С жоғары) және өте төмен (-30 °С төмен) қоршаған орта температураларында ұзақ жұмыс істеуге шыдамайды.

Құрылғыны тікелей күн сәулесінің астында қалдырмаңыз және оны электр жылытқыштары сияқты жылу көздеріне жақын жерде қалдырмаңыз.

Бөлшектемеңіз, өртемеңіз немесе зақымдалған АКБ-ны пайдаланбаңыз.

Ешбір жағдайда АКБ өзіңіз бөлшектемеңіз және олардың элементтерін зарядтамаңыз, мұны білікті мамандар жасау керек. Элементтердің тесілуі немесе жаншылуы ішкі қысқа тұйықталуға, содан кейін өрт пен жарылысқа әкелуі мүмкін. АКБ корпусының қысымы төмендегенде, су ұяшыққа түсуі мүмкін немесе атмосфералық ылғал конденсациялануы мүмкін, бұл сутегі мен өрттің бөлінуімен реакцияға әкелуі мүмкін. Зақымдалған АКБ адам денсаулығына зиянды заттарды шығарады.

Егер АКБ қалыпты режимде жұмысын тоқтатқан болса, қандай да бір себептермен ол деформацияланған (ісінген, тартылған және т.б.) болса, сіз дереу уәкілетті қызмет көрсету орталығына хабарласуыңыз керек.

НАЗАР АУДАРЫҢЫЗ: батареяның нақты жұмыс уақыты пайдалану режиміне және параметрлерге байланысты.

Батареяға қатысты сақтық шаралары

- Көрінетін зақым, қалыпты қызу немесе иіс болса, батареяны пайдаланбаңыз. Құрылғыны пайдалануды дереу тоқтатыңыз және батарея қалдықтарын ұстамаңыз. Құрылғыны балалардың қолы жетпейтін жерге қойыңыз.
- Батареяны өзіңіз бөлшектемеңіз, ашпаңыз немесе ауыстырмаңыз. Батареяны ауыстыруды тек білікті мамандар жүзеге асыруы керек.
- Батарея толық зарядталғанша зарядтағышты ажыратпаңыз.
- Терең ағудан аулақ болыңыз. Батареяны заряд деңгейі қалған зарядтың 40%-ына дейін төмендегенше зарядтау ұсынылады.
- Ыстық батареяны зарядтамаңыз. Батареяны зарядтау алдында құрылғыны пайдаланылған сағатына 15 минут суытыңыз.
- Батареяны шамадан тыс зарядтауға жол бермеңіз және оны қуат көзіне 24 сағаттан артық қосуды күйде қалдырмаңыз.
- Батареяны зарядтау ересектердің бақылауымен жасалуы керек.

Құрылғы схемасы

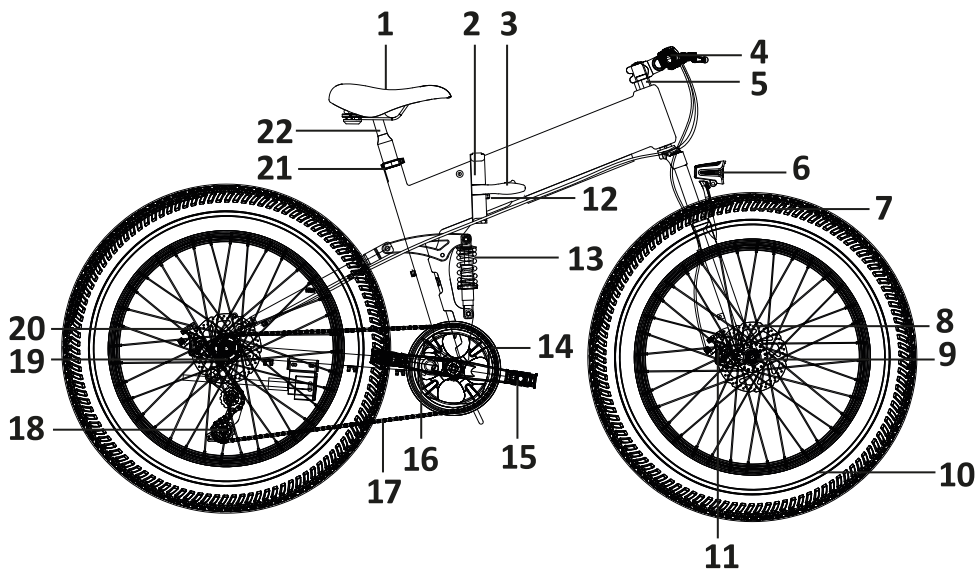

1. Орын.
2. Жиналмалы қондырғы.
3. Жылдам босату құлпы.
4. Руль.
5. Руль дөңгелегі.
6. Алдыңғы фара.
7. Шина.
8. Тежегіш диск.
9. Күпшек.
10. Шеңбер.
11. Алдыңғы тежегіш.
12. Кілт тесігі.
13. Амортизатор.
14. Алдыңғы жұлдыз.
15. Педаль.
16. Шатун.
17. Шынжыр.
18. Артқы беріліс ауыстырғышы.
19. Мотор.
20. Артқы тежегіш.
21. Орындық биіктігін реттегіш.
22. Жақтау орнының түтігі.



Кілт тесігі



Аккумулятор зарядтау порты



1. Берілісті ауыстыру түймесі (жоғары жылжыту).
2. Алдыңғы рефлектор.
3. Жылдамдықты таңдау тұтқасы.
4. Жылдамдықты басқару тұтқасы.
5. Жылдамдықты ауыстыру түймесі.
6. Дисплей.
7. Берілістерді ауыстыру түймесі (төмен ауыстыру).
8. Қуат түймесі. 3 секунд басып тұрыңыз.
9. Тұтқа.
10. Тежегішті босату жүйесі.
11. Алдыңғы беріліс тетігі.

Жинақталым

- Құрылғы.
- Зарядтау құрылғысы.
- Алдыңғы дөңгелек.
- Орын.
- Аккумулятор.
- Педальдар.
- Алдыңғы дөңгелекке арналған эксцентрик.
- Артқы рефлектор.
- Кілт.
- Пайдалану бойынша нұсқаулық.

Техникалық сипаттамалары

- Сауда белгісі: Aceline.
- Үлгісі: FX 426.
- Қозғалтқыш қуаты: 500 Вт.
- Аккумулятор сыйымдылығы: 104000 А·сағ, 45 В.
- Зарядтау уақыты: 6-7 сағ.
- Максималды жылдамдық: 35 км/сағ.
- Электрлік диапазон: 30–35 км.
- PAS жүйесімен жүгіріс: 55–60 км.
- Тежегіш: диск.
- Жақтау материалы: алюминий.
- Жылдамдық: 7.
- Максималды жүк көтергіштігі: 120 кг-ға дейін.
- Дөңгелектер: 26”.
- Қуат адаптері: 54,6 В, 2 А (шығыс); 100–240 В, 50 Гц (кіріс).
- Қорғау дәрежесі: IPX5.
- Электр тогының соғуынан қорғау класы: I.
- Таза салмағы: 31 кг.

Құрылғыны зарядтау

Назар аударыңыз: электрондық велосипедіңіздің батарея жинағын зарядтау үшін тек жинақтағы зарядтау кәбілін пайдаланыңыз. Кез келген басқа зарядтағышты пайдалану батарея жинағын зақымдауы мүмкін.

1-қадам: Зарядтау сымын батареяны зарядтау портына салыңыз (зарядтау порты құрғақ екеніне көз жеткізіңіз).

3-қадам: Зарядтағыш шамы қызыл болып жанса, бұл батарея зарядталып жатқанын білдіреді; жасыл түске айналғанда, бұл батареяның толық зарядталғанын білдіреді. Толық зарядталғаннан кейін зарядтағышты батареядан ажыратыңыз, себебі ұзақ уақыт зарядтау батареяның қызмет ету мерзіміне әсер етеді.

4-қадам: Зарядтаудан кейін портты ылғалға төзімді қақпақпен жабыңыз.

Назар аударыңыз:

- Электрондық велосипедті бірінші рет қолданар алдында кем дегенде 5 сағат зарядтаңыз.
- Уақытылы зарядтамау батареяны зақымдауы мүмкін. Уақыт өте келе батареяның сыйымдылығы бірте-бірте таусылып, ақырында оның толық зарядсыздануына әкеледі.
- Зарядтағыштың немесе кәбілдің сүмен жанасуына жол бермеңіз, себебі бұл электр тогының соғуына әкелуі мүмкін.
- Зарядтағыш көзге көрінетіндей зақымдалған болса, оны пайдаланбаңыз.
- Батареяны, зарядтағышты немесе кабельді өзіңіз жөндеуге болмайды. Ауыстыру немесе жөндеу үшін біздің қызмет көрсету орталығына хабарласыңыз.

Пайдаланушы нұсқаулығы

1. Электронды велосипедпен жүру кезінде ыңғайлы киім мен жалпақ аяқ киім киіңіз. Жарақат алмас үшін дулыға мен тізе жастықшасын киіңіз.

Ескерту: велосипедпен жүргенде көзіңізге кір, шаң немесе жәндіктер түспеуі үшін қауіпсіздік көзілдірігін киген жөн..

2. Электрлік велосипедпен жүру тәжірибеңіз болмаса, құрылғымен таныс досыңыздан көмек сұраңыз. Электронды велосипедпен жүруді үйрену үшін кемінде 80 м2 ашық аумақты таңдаңыз. Жылдамдамаңыз.
3. Орынды құбырға қойып, оны бекітіңіз.
4. Электрлік велосипедті іске қосу үшін кілтті «Включено/ON» күйіне қою керек. Кілт жұмыс істеп тұрған кезде құрылғыға қосылған болуы керек.
5. Электрондық велосипедті қосып, батарея зарядының деңгейін тексеріңіз.
6. Құрылғыны қосқаннан кейін дисплейде батарея деңгейі, ағымдағы жылдамдық және ағымдағы жүгіріс көрсетіледі.
7. Төтенше тежеу үшін руль дөңгелегінің сол жағында орналасқан тежеу тетігін басу керек.
8. Құрылғыны екі жолмен басқаруға болады:
 - Қолмен басқару: құрылғы өшірілген, пайдаланушы педальдары.
 - Жартылай автоматты: құрылғы қосылды, пайдаланушы педальдар.
9. Құрылғыны өшіру үшін қуат түймесін 3 секунд басып тұрыңыз.

Назар аударыңыз:

- 15°-тан астам бұрышпен еңіспен жүрмеңіз және еңіспен төмен түскенде жылдамдықты арттырмаңыз.
- Кедергілерден аулақ болыңыз және шөпті немесе қиыршық тасты жолмен жүрмеңіз.
- Тереңдігі 3 см-ден асатын шалшықтарда жүрмеңіз.
- Баспалдақпен, тас жолдармен немесе сумен жүрмеңіз.
- Құрылғыны тегіс немесе дымқыл беттерде қолданбаңыз.
- Жаңбырлы, қарлы немесе мұзды ауа райында құрылғыны пайдаланбаңыз.
- Құрылғыны нашар көрінетін жағдайларда (тұман, кешкі) пайдаланбаңыз.
- Ұзақ қашықтыққа жалғыз жүрмеңіз.
- Егер денсаулығыңыз нашар болса немесе алкоголь немесе дәрі-дәрмек қабылдаған жағдайда құрылғыны қолданбаңыз.
- Көлік жүргізу кезінде рульді жіберіп алмаңыз.

Қызмет көрсету және күтім

Тазалау және сақтау

- Құрылғыны тазаламас бұрын, электрондық велосипедтің өшірілгенін, зарядтау кабелінің ажыратылғанын және зарядтау портының жабық екенін тексеріңіз.
- Кірді кетіру үшін жұмсақ дымқыл шүберекті пайдаланыңыз.

- Қатты дақтарды және кірді кетіру үшін тіс пастасын жағып, тіс щеткасымен сүртіңіз, содан кейін дымқыл шүберекпен сүртіңіз.

Ескерту:

- Электрлік велосипедті тазалау үшін спиртті, бензинді, керосинді немесе басқа күйдіргіш немесе ұшатын химиялық еріткіштерді пайдаланбаңыз, өйткені Бұл құрылғының корпусы мен ішкі бөліктеріне елеулі зақым келтіруі мүмкін.
- Құрылғыны судың қатты қысымында тазаламаңыз. Құрылғыны суға батырмаңыз.

Ықтимал проблемалар және олардың шешімі

Проблема	Ықтимал себеп	Шешім
Қозғалтқыш іске қосылмайды	<ul style="list-style-type: none"> • Төмен заряд батареясы; • Батарея заряды таусылған немесе желіден ажыратылған; • Сым қосылымы зақымдалған. 	<ul style="list-style-type: none"> • Аккумуляторды зарядтаңыз; • Байланыстың қауіпсіз екеніне көз жеткізіңіз; • Қызмет көрсету орталығына хабарласыңыз.
Электрондық велосипед қозғалған кезде дірілдейді	<ul style="list-style-type: none"> • Шинаның төмен қысымы; • Дөңгелегі мықтап бекітілмеген; • Руль жүйесіндегі подшипниктер тозған. 	<ul style="list-style-type: none"> • Шиналарды 40 фунтқа дейін үрленіз; • Дөңгелекті мықтап бекітіңіз; • Мойынтіректерді ауыстырыңыз.
Жол жүрісі дұрыс есептелмейді	<ul style="list-style-type: none"> • Құрылғы үнемі зарядталмайды; • Ақаулы немесе тозған батарея жинағы және/немесе зарядтағыш; • Температура батареяның жұмыс істеуі үшін тым төмен. 	<ul style="list-style-type: none"> • Аккумуляторды үнемі зарядтаңыз; • Аккумулятор жинағын ауыстырыңыз; • Аккумуляторды бөлме температурасына дейін жеткізіп, оны толық зарядтаңыз; • Қызмет көрсету орталығына хабарласыңыз.
СКД дисплей дұрыс жұмыс істемейді	<ul style="list-style-type: none"> • Төмен батарея; • Дисплей бұзылған; • Батареядағы ақаулы элементтер. • Зарядтағыш ақаулы болғандықтан дисплей жапың кетті. 	<ul style="list-style-type: none"> • Аккумулятор жинағын зарядтаңыз; • Дисплейді ауыстырыңыз; • Батареяны ауыстырыңыз; • Қызмет көрсету орталығына хабарласыңыз.
Тежегіштер сықырлайды	<ul style="list-style-type: none"> • Тежегіш төсемдер лас; • Жаңа тежегіштердегі қатты жиіктер; • Тежегіш төсемдер тым тығыз. 	<ul style="list-style-type: none"> • Тежегіш төсемдерін тазалаңыз; • Тұрақты жүргізу кезінде сықырлау тоқтайды; • Тежегіш жастықшаларды дөңгелектен 2 мм бос орын болатындай етіп реттеңіз.

Монтаждау, сақтау, тасымалдау (тасу), өткізу және кәдеге жарату ережелері мен шарттары

- Құрылғы қандай да болмасын монтаждауды немесе бекітуді талап етпейді.
- Құрылғыны қаптамада, өндірушінің және тұтынушының жылытылатын үй-жайларында ауаның 5 және 40 °С аралығындағы температурада және ауаның 80%-дан аспайтын салыстырмалы ылғалдылығында сақтау керек. Үй-жайда жемірілуді тудыратын жегі қоспалар (қышқылдардың, сілтілердің булары) болмауы тиіс.
- Құрылғының тасымалдануы құрғақ ортада жүзеге асырылуы тиіс.
- Құрылғы ұқыпты өңдеуді талап етеді, оны шаң, кір, соққы, ылғал, от және т.б. әсерінен қорғаңыз.
- Құрылғыны сату жергілікті заңнамасына сәйкес жүргізілуі керек.
- Бұйымның қызмет ету мерзімі аяқталғаннан кейін оны қарапайым тұрмыстық қоқыспен бірге тастауға болмайды. Оның орнына, ол федералды немесе жергілікті заңнамаға сәйкес қайта өңдеу және қайта өңдеу үшін электрлік және электронды жабдықты тиісті қабылдау бекетіне қайта өңдеуге жіберіледі. Осы бұйымды дұрыс жоюды қамтамасыз ете отырып, сіз табиғи ресурстарды үнемдеуге және қоршаған ортаға және адамдардың денсаулығына зиян келтірмеуге көмектесесіз. Бұл бұйымды қабылдау және жою бекеттері туралы қосымша ақпаратты жергілікті муниципалды органдардан немесе тұрмыстық қалдықтарды шығаратын кәсіпорыннан алуға болады.
- Құрылғының ақаулығы анықталған жағдайда, тез арада авторландырылған сервистік орталыққа хабарласу немесе құрылғыны кәдеге жарату керек.

Қосымша ақпарат

Өндіруші: Шэньчжэнь ЭфЭксДиДи тэкнолоджи ко., лтд.
226А каб., Ланжун тас жолы №1, Синьши Комьюнити, Далан көш., Лунхуа ауд., Шэньчжэнь қ., Қытай.

Қытайда жасалған.

Импортер / юр. лицо, принимающее претензии в Республике Казахстан:
ТОО «ДНС КАЗАХСТАН», г. Астана, р-н Сарыарқа, пр-т Сарыарқа, зд. 12, Республика Казахстан.

Импорттаушы / Қазақстан Республикасында талаптар қабылдайтын заңды тұлға: «DNS QAZAQSTAN (ДНС КАЗАХСТАН)» ЖШС, Астана қ-ы, Сарыарқа ауданы, Сарыарқа д-лы, 12 Ғ-т, Қазақстан Республикасы.

Адрес электронной почты / электронды пошта мекен-жайы: info@dns-shop.kz

Өнімнің сыртқы түрі, оның техникалық сипаттамалары және керек-жарақтары алдын ала ескертусіз өзгертілуі мүмкін.



Өндіріс күні пайдаланушы нұсқаулығының орыс тіліндегі нұсқасында көрсетілген. v.2

Өндіруші келесі жағдайларда кепілдік міндеттемелерге ие болмайды:

- Кепілдік мерзімі аяқталды.
- Егер жеке (тұрмыстық, отбасылық) қажеттіліктерге арналған бұйым кәсіпкерлік қызметті жүзеге асыру үшін, сондай-ақ оның тікелей міндетіне сәйкес келмейтін басқа мақсаттарда пайдаланылған болса.
- Өндіруші бұйымды пайдалану кезінде пайдаланушы нұсқаулығының талаптарын бұзу, бұйымды орнату және оған қызмет көрсету жөніндегі ұсынымдарды, қосу ережелерін (бұйымның өзіне де, онымен байланысты бұйымдарға да сәйкес келмейтін желілік кернеудің әсері нәтижесінде туындаған қысқа тұйықталулар), бұйымды сақтау және тасымалдау кезінде өнім иесі және/немесе үшінші тұлғалар шеккен ықтимал материалдық, моральдық және өзге де зиян үшін жауапты болмайды.
- Механикалық зақымданудың барлық жағдайлары: өнімді пайдалану кезінде алынған сызаттар, жарықтар, деформациялар, соққы іздері, майысулар, кептелістер және т.б.
- Түрлендірулерді, рұқсат етілмеген жөндеулерді осындай жұмыстарды жүргізуге уәкілетті емес адамдар жүргізген жағдайлар. Егер ақаулық конструкцияны немесе бұйымның схемасын өзгерту, Өндіруші қарастырмаған сыртқы құрылғыларды қосу, Қазақстан Республикасының заңнамасына сай сәйкестік сертификаты жоқ құрылғыны пайдалану салдарынан туындаған болса.
- Егер бұйымның ақауы еңсерілмейтін күштің әсерінен (табиғи элементтер, өрт, су тасқыны, жер сілкінісі, тұрмыстық факторлар және Өндірушіге тәуелді емес басқа жағдайлар) немесе Өндіруші болжай алмаған үшінші тұлғалардың әрекеттерінен туындаса. Бұйымның толық немесе ішінара істен шығуына алып келген бұйымның ішіне бөгде заттардың, өзге денелердің, заттектердің, сұйықтықтардың, жәндіктердің немесе жануарлардың түсуінен, агрессивті ортаның әсерінен, жоғары ылғалдылықтан, жоғары температуралардан туындаған ақау.
- Бұйымды сәйкестендіру (сериялық нөмірі) жоқ немесе сәйкес келмейді. Егер зақымданулар (кемшіліктер) зиянды бағдарламалық қамтаманың; БҚ ұсынушысының осы қызметті ұсынбауына байланысты мүмкіндігінсіз бұйымның бағдарламалық ресурстарына қолжетімділіктің болмауына әкеп соққан құпиясөздерді (кодтарды) оларды жинау/қалпына келтіру мүмкіндігінсіз орнату, ауыстыру немесе жою әсерінен туындаса.
- Егер жұмыстың ақаулықтары қуат беруші, кәбілдік, телекоммуникациялық желілердің, радиосигнал қуатының стандарттарға немесе техникалық регламенттеріне сәйкес келмеуінен, оның ішінде бедер ерекшеліктерінен және басқа да осыған ұқсас сыртқы факторлардан, бұйымның желі әрекет ететін шекарада немесе аймақтан тыс жерде пайдаланылуынан туындаған болса.
- Егер зақымданулар стандартты емес (түпнұсқалық емес) және/немесе сапасыз (зақымданған) шығыс материалдарын, керек-жарақтарды, қосалқы бөлшектерді, қуат беру элементтерін, әртүрлі үлгідегі ақпарат тасымалдағыштарды (CD, DVD дискілерді, жад карталарын, SIM карталарын, картридждерді қоса алғанда) пайдаланудан туындаса.
- Егер кемшіліктер үйлесімсіз контентті (әуендерді, графиканы, бейне және басқа файлдарды, Java қосымшаларын және оларға ұқсас бағдарламаларды) алуға, орнатуға және пайдалануға байланысты туындаған болса.
- Осы бұйыммен жанасып жұмыс істейтін басқа жабдыққа келтірілген залалға.

Кепілдік талоны

SN/IMEI: _____

Кепілдікке қойылған күні: _____

Өндіруші бүкіл кепілдік мерзімі ішінде құрылғының үздіксіз жұмыс істеуіне, сондай-ақ материалдар мен жинақтарда ақаулардың болмауына кепілдік береді. Кепілдік кезеңі бұйымды сатып алған сәттен басталады және тек қана жаңа өнімдерге қолданылады.

Кепілдік қызмет көрсетуге пайдаланушы нұсқаулығына сәйкес бұйымды пайдалану шартымен кепілдік мерзімі ішінде тұтынушының кесірінен істен шықпаған элементтерді тегін жөндеу немесе ауыстыру кіреді. Элементтерді жөндеу немесе ауыстыру уәкілетті сервистік орталықтардың аумағында жүргізіледі.

Кепілдік мерзімі: 12 ай.

Пайдалану мерзімі: 24 ай.

Сервистік орталықтардың өзекті тізімі келесі мекенжай бойынша:
<https://www.dns-shop.kz/service-center/>

Кепілдік міндеттемелер және тегін сервистік қызмет көрсету, егер оларды ауыстыру бұйымды бөлшектеуге байланысты болмаса, тауардың жиынтықтылығына кіретін, төменде аталған керек-жарақтарға қолданылмайды:

- ҚБП (Қашықтан басқару пультіне) арналған қуат элементтері (батареялар).
- Жалғағыш кәбілдер, антенналар және оларға арналған жалғастырғыш тетіктер, құлаққаптар, микрофондар, «HANDS-FREE» құрылғылары; жиынтықта жеткізілетін әртүрлі типтегі ақпарат тасымалдағыштар, бағдарламалық құрал (БҚ) және драйверлер (бұйымның қатты магниттік дискілердегі жинақтағышқа алдын ала орнатылған БҚ-ны қоса алғанда, бірақ онымен шектелмей), сыртқы енгізу-шығару құрылғылары және манипуляторлар.
- Қаптар, сөмкелер, белдіктер, тасымалдауға арналған баулар, монтаждық керек-жарақтар, құрал-саймандар, бұйымға қоса берілетін құжаттама.
- Табиғи тозуға ұшырайтын шығын материалдары мен бөлшектер.



aceline