

**aceline**

Пайдалану  
жөніндегі нұсқаулық



# Электр шәйнек Aceline G-3000

## Мазмұны

Сақтық шаралары .....	4
Құрылғының сұлбасы .....	5
Техникалық сипаттамалар .....	6
Құрылғыны пайдалану .....	6
Тазалау және күтім жасау .....	6
Қақты кетіру .....	7
Монтаждау, сақтау, тасымалдау (көлікпен), сату және кәдеге жарату ережелері және шарттары .....	7
Қосымша ақпарат .....	8

# Құрметті сатып алушы!

Біздің өнімді таңдағаныңыз үшін алғыс айтамыз.

Біз Сізге сапалы, функционалды және жоғары талаптарға сәйкес әзірленген және жасалған өнімдер мен құрылғыларды ұсынуға қуаныштымыз. Пайдалануды бастамас бұрын, Сіздің қауіпсіздігіңізге қатысты маңызды ақпаратты, сондай-ақ өнімді дұрыс пайдалану және оған күтім жасау бойынша ұсыныстарды қамтитын осы нұсқаулықты мұқият оқып шығыңыз. Осы Нұсқаулықтың сақталуына назар аударыңыз және оны өнімді одан әрі пайдалану кезінде анықтамалық материал ретінде пайдаланыңыз.

Шәйнек тұрмыстық жағдайларда суды ысытып қайнатуға арналған.

## Сақтық шаралары

- Аспапты қуат көзіне жалғамас бұрын, үйдегі электр желісінің кернеуі техникалық сипаттамаларға сәйкес келетініне көз жеткізіп алыңыз.
- Қуат сымы үстелдің шетіне бүгілмегеніне және ыстық беттер мен өткір заттарға тимей тұрғанына көз жеткізіңіз. Сымның артық ұзындығын платформадағы арнайы сақтау орнына ораңыз.
- Құрылғыны тегіс тұрақты бетке онату керек. Құрылғыны жылу көздеріне (жылытқыштар, жылыту батареялары және т.б.), ыстық беттерге (электр немесе газ плиталары) жақын қоймаңыз.
- Құрылғыны сусыз немесе жеткіліксіз сумен қоспаңыз.
- Осы аспапты пайдалануға 8 жасқа толмаған балалар, олардың қауіпсіздігіне сенсорлық немесе ақыл-ой қабілеттері шектеулі деген адамдардың пайдалануына, тек олардың қауіпсіздігіне жауапты бақылау жүргізетін басқа жандар жүзеге асырған жағдайларды қоспағанда пайдалануына арналмаған. Балаларға құрылғымен ойнауға рұқсат бермеңіз.
- Электр тогының соғуына және жарақат алуға жол бермеу үшін құрылғыны, оның сымын, ашасын суға және басқа да сұйықтықтарға батырмаңыз.
- Бу қарып кетпес үшін жұмыс істеген кезде өте абай болыңыз.
- Құрылғының кейбір бөліктері жұмыс барысында қатты қызады. Сыртындағы ыстық беттеріне қол тигізбеңіз, тұтқасынан ұстаңыз.
- Шәйнекті тек бастапқы платформасымен пайдаланыңыз.
- Балалардың қасында шәйнек қолданған кезде абай болыңыз.
- Шайнекті ыстық сумен жылжытқанда абай болыңыз.
- Құрылғыны тек тұрмыстық мақсаттарда пайдалануға рұқсат етіледі, ол өнеркәсіптік мақсаттарға қолдануға арналмаған.
- Құрылғыға зақым келтірмеу үшін немесе жарақаттанбау үшін өндіруші ұсынбаған керек-жарақтарды пайдаланбаңыз.
- Егер ол пайдаланылмаса, сондай-ақ тазаламас бұрын құрылғыны қуат көзінен ажыратыңыз.
- Шайнекті қоспас бұрын, қақпақтың жабық екеніне көз жеткізіңіз. Ешқашан суды қақпағы ашық кезде қайнатпаңыз.
- Керекті көлемнен асыра шәйнекке су толтыра құймаңыз, өйткені ол қайнаған кезде асып төгілуі мүмкін. Су деңгейі максималды белгіден аспайтынына көз жеткізіңіз.

- Сымы немесе ашасы бүлінген құрылғыны пайдалануға болмайды.
- Қуат сымын ауыстыру үшін өкілетті сервистік орталыққа хабарласыңыз.
- Құрылғыны өз бетіңізбен ашып бөлшектеп, жөндемеңіз. Егер құрылғының жұмысында ақаулар болса, оны пайдалануды дереу тоқтатыңыз және өкілетті қызмет көрсету орталығына хабарласыңыз. Біліктілігі жоқ тұлғаға жөндету пайдаланушы үшін аса қауіпті жағдайлар туғызуы мүмкін.
- Балалардың қасында шәйнек қолданған кезде абай болыңыз.
- Құрылғы судан басқа сұйықтықты қайнатуға арналмаған.
- Құрылғының қуат тұтынуына арналған ұзартқышты жерге қосу арқылы пайдаланыңыз.
- Құрылғының саңылауларына қандайда бір заттарды салуға болмайды.
- Құрылғыны бөлмеден тыс жерлерде пайдалануға болмайды.
- Құрылғыны қуаттау желісінен ағытқан кезде қолмен оның ашасынан ұстаңыз, қуаттау сымынан тартпаңыз.
- Мертден кем жұмыс істейтін аспап жаында тез тұтанатын немесе жарылыс қаупі бар заттармен жұмыс істеу.

## Құрылғының сұлбасы

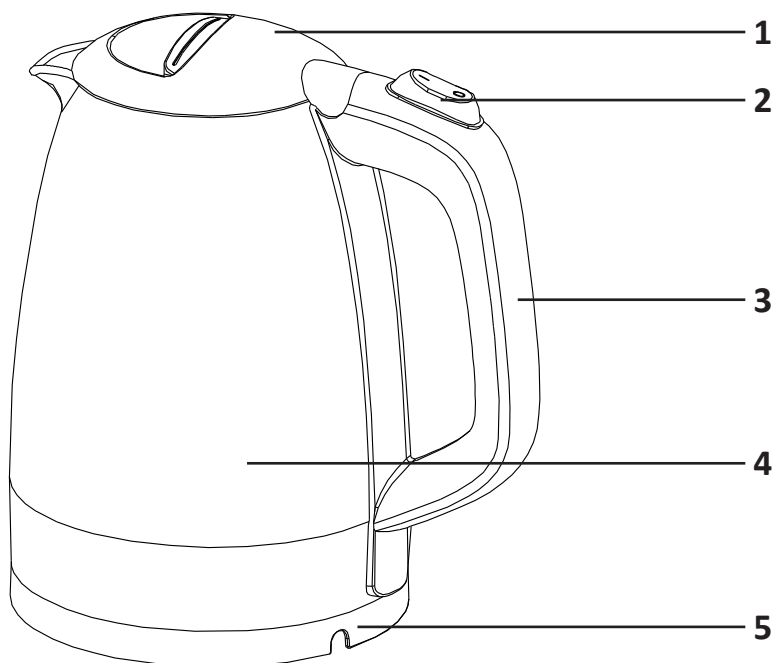

1. Қақақ.
2. Қосу/өшіру батырмасы.
3. Тұтқасы.
4. Шыны корпус.
5. Платформа.

## Техникалық сипаттамалар

- Үлгісі: G-3000.
- Сауда белгісі: Aceline.
- Қуаттау параметрлері: АС 220–240 В, 50 Гц.
- Қуаты: 2200 Вт.
- Көлемі: 1,7 л.
- Материалы: пластик, термотөзімді шыны.
- Қолданылу аясы: тұрмыстық.

## Құрылғыны пайдалану

1. Құрылғыны тегіс тұрақты бетке орналастырыңыз.
2. Алғашқы қолданар алдында құрылғыны тазалаңыз. Шәйнекті «МАХ» межесіне дейін толтырып, қайнатыңыз. Суын төгіп тастаңыз да, содан кейін шәйнектің сыртқы корпусын жұмсақ, сәл дымқыл шүберекпен сүртіңіз.
3. Шайнекке су толтырған кезде оны әрқашан платформадан алыңыз.
4. Қақпақты абайлап ашып, шайнекке "МАХ" белгісінен аспайтын су құйыңыз, шайнекті шүмек арқылы толтыруға болады.

**Ескерту:** құрылғыны мерзімінен бұрын өшірмеу үшін, сондай-ақ оның бүлінуіне жол бермеу үшін ешқашан минималды белгіден төмен су құймаңыз.

5. Шәйнекті платформаға қойып, құрылғыны электр желісіне қосыңыз.
6. Қуат батырмасын басыңыз, жарық индикаторы жанады. Суды қайнату процесі аяқталғаннан кейін құрылғы автоматты түрде өшеді. Құрылғыны қолмен де өшіруге болады.

**Ескерту:** құрылғыны қоспас бұрын, шәйнектің қақпағы тығыз жабылғанына және қуат түймесі сыртқы заттармен шектелмегеніне көз жеткізіңіз, әйтпесе электр шайнек өз жұмысын бастамайды.

7. Пайдаланып болған соң құрылғыны желіден ажыратыңыз.

## Су болмаған жағдайда автоматты түрде өшу функциясы

Егер құрылғыға су құймай қосқан болсаңыз, құрылғы қайнату процесін автоматты түрде тоқтатады. Қайта пайдалану үшін суық су құймас құрылғыны суытып алыңыз.

## Тазалау және күтім жасау

1. Тазалауды бастамас бұрын әрқашан құрылғыны желіден ажыратыңыз.
2. Ешқашан құрылғыны, қуат сымын және оның шанышқысын суға немесе басқа сұйықтықтарға батырмаңыз.
3. Бейтарап тазартқышпен жұмсақ, сәл дымқыл шүберекпен құрылғының корпусын тазалаңыз. Құрылғыны тазарту үшін ешқашан химиялық заттарды, спирттер мен абразивтерді пайдаланбаңыз.
4. Сүзгіні үнемі тазалап отырыңыз. Сүзгіні тазалауды жеңілдету үшін оны құрылғыдан ажыратыңыз.
5. Құрылғыны құрғақ, қараңғы жерлерде сақтаңыз. Ұзақ уақыт пайдаланылмаған кезде қуат сымын электр шайнек платформасында сақтаңыз.

## Қақты кетіру (ағын суды пайдалану кезінде)

Құбыр суындағы көптеген қоспалар шәйнектің металл бөліктерінде қақтың пайда болуына әкеледі, бұл судың дәмі мен құрылғының жұмысына кері әсер етеді. Масштабты бейтараптандыру үшін келесі кеңестерге жүгінуге болады:

- Шәйнекке 3 стакан ақ сірке суын құйыңыз, шәйнектің түбі алынған ерітіндімен толығымен жабылатындай етіп су қосыңыз. Шәйнектегі ерітіндіні бір түнге қалдырыңыз. Ерітіндіні төгіп, шәйнекке таза су құйыңыз және қайнатыңыз. Бұл әрекетті сірке суының иісінен арылғанша қайталаңыз. Шүмегінде қалған шөгінділерді жұмсақ, сәл дымқыл шүберекпен алыңыз.
- Арнайы тазалағыш заттарды ғана қолданыңыз.

## Монтаждау, сақтау, тасымалдау (көлікпен), сату және кәдеге жарату ережелері және шарттары

- Құрылғы қандайда бір монтаждауды немесе тұрақты бекітуді талап етпейді.
- Құрылғының сақталуы өндірушінің және тұтынушының жылытылып тұратын панажайларында өндірушінің қаптамасында 5 °C бастап 40 °C дейінгі температурада және ауаның салыстырмалы ылғалдылығы 80%-дан аспайтын жерлерде жүргізілуі тиіс. Тұрғын-жайларда тотығуды туындататын агрессивті қоспалар (қышқылдардың, сілтілерді булары) болмауы тиіс.
- Құрылғыны құрғақ ортада тасымалдау керек.
- Құрылғы мұқият күтім жасауды қажет етеді, оны шаңның, ластың, соққылардың, ылғалдың, оттың және т.б. әсерінен сақтаңыз.
- Құрылғыны өткізу жергілікті заңнамаға сәйкес жүргізілуі тиіс.
- Бұйымның қызмет ету мерзімі аяқталғаннан кейін оны қарапайым тұрмыстық қоқыспен бірге тастауға болмайды. Оның орнына, ол федералды немесе жергілікті заңнамаға сәйкес қайта өңдеу және қайта өңдеу үшін электрлік және электронды жабдықты тиісті қабылдау бекетіне қайта өңдеуге жіберіледі. Осы бұйымды дұрыс қажоуды қамтамасыз ете отырып, сіз табиғи ресурстарды үнемдеуге және қоршаған ортаға және адамдардың денсаулығына зиян келтірмеуге көмектесесіз. Бұл бұйымды қабылдау және жою бекеттері туралы қосымша ақпаратты жергілікті муниципалды органдардан немесе тұрмыстық қалдықтарды шығаратын кәсіпорыннан алуға болады.
- Құрылғыда ақаулық анықталған жағдайда дереу авторизацияланған сервистік орталыққа жүгініп хабарласыңыз немесе құрылғыны кәдеге жаратыңыз.

## Қосымша ақпарат

**Өндіруші:** Чучжоу Донлим Электрикал Эпплайнсис Ко., Лтд.  
№ 1777, Янцзы шығыс тас жолы, Чучжоу қ., Аньхой пров., Қытай.  
Қытайда жасалған.

**Импортер / юр.лицо, принимающее претензии в Казахстане:**

ТОО «ДНС КАЗАХСТАН», г. Нур-Сұлтан, р-н Сарыарқа, пр-т Сарыарқа, зд. 12, Казахстан.

**Импорттаушы / Қазақстанда шағымдар қабылдайтын заңды тұлға:**

«DNS QAZAQSTAN (ДНС КАЗАХСТАН)» ЖШС, Нұр-Сұлтан қаласы, Сарыарқа ауданы, Даңғылы Сарыарқа, ғимарат 12, Қазақстан.

Тауар КО ТР (ЕАЭО) талаптарына сәйкес келеді.

Бұйымның сыртқы түр-сипаты және оның сипаттамалары сапасын жақсарту үшін алдын ала хабарланбай өзгерілуі мүмкін.



Өндіріс күні пайдаланушы нұсқаулығының орыс тіліндегі нұсқасында көрсетілген. V.16



# Кепілдік талоны

SN/IMEI: \_\_\_\_\_

Кепілдікке қойылған күні: \_\_\_\_\_

Өндіруші бүкіл кепілдік мерзімі ішінде құрылғының үздіксіз жұмыс істеуіне, сондай-ақ материалдар мен жинақтарда ақаулардың болмауына кепілдік береді. Кепілдік кезеңі бұйымды сатып алған сәттен басталады және тек қана жаңа өнімдерге қолданылады.

Кепілдік қызмет көрсетуге пайдаланушы нұсқаулығына сәйкес бұйымды пайдалану шартымен кепілдік мерзімі ішінде тұтынушының кесірінен істен шықпаған элементтерді тегін жөндеу немесе ауыстыру кіреді. Элементтерді жөндеу немесе ауыстыру уәкілетті сервистік орталықтардың аумағында жүргізіледі.

Кепілдік мерзімі: 18 ай.

Пайдалану мерзімі: 24 ай.

Сервистік орталықтардың өзекті тізімі келесі мекенжай бойынша:

<https://www.dns-shop.ru/service-center/>

**Кепілдік міндеттемелер және тегін сервистік қызмет көрсету, егер оларды ауыстыру бұйымды бөлшектеуге байланысты болмаса, тауардың жиынтықтылығына кіретін, төменде аталған керек-жарақтарға қолданылмайды:**

- ҚБП (Қашықтан басқару пультіне) арналған қуат элементтері (батареялар).
- Жалғағыш кәбілдер, антенналар және оларға арналған жалғастырғыш тетіктер, құлаққаптар, микрофондар, «HANDS-FREE» құрылғылары; жиынтықта жеткізілетін әртүрлі типтегі ақпарат тасымалдағыштар, бағдарламалық құрал (БҚ) және драйверлер (бұйымның қатты магниттік дискілердегі жинақтағышқа алдын ала орнатылған БҚ-ны қоса алғанда, бірақ онымен шектелмей), сыртқы енгізу-шығару құрылғылары және манипуляторлар.
- Қаптар, сөмкелер, белдіктер, тасымалдауға арналған баулар, монтаждық керек-жарақтар, құрал-саймандар, бұйымға қоса берілетін құжаттама.
- Табиғи тозуға ұшырайтын шығын материалдары мен бөлшектер.



## Өндіруші келесі жағдайларда кепілдік міндеттемелерге ие болмайды:

- Кепілдік мерзімі аяқталды.
- Егер жеке (тұрмыстық, отбасылық) қажеттіліктерге арналған бұйым кәсіпкерлік қызметті жүзеге асыру үшін, сондай-ақ оның тікелей міндетіне сәйкес келмейтін басқа мақсаттарда пайдаланылған болса.
- Өндіруші бұйымды пайдалану кезінде пайдаланушы нұсқаулығының талаптарын бұзу, бұйымды орнату және оған қызмет көрсету жөніндегі ұсынымдарды, қосу ережелерін (бұйымның өзіне де, онымен байланысты бұйымдарға да сәйкес келмейтін желілік кернеудің әсері нәтижесінде туындаған қысқа тұйықталулар), бұйымды сақтау және тасымалдау кезінде өнім иесі және/немесе үшінші тұлғалар шеккен ықтимал материалдық, моральдық және өзге де зиян үшін жауапты болмайды.
- Механикалық зақымданудың барлық жағдайлары: өнімді пайдалану кезінде алынған сызаттар, жарықтар, деформациялар, соққы іздері, майысулар, кептелістер және т.б.
- Түрлендірулерді, рұқсат етілмеген жөндеулерді осындай жұмыстарды жүргізуге уәкілетті емес адамдар жүргізген жағдайлар. Егер ақаулық конструкцияны немесе бұйымның схемасын өзгерту, Өндіруші қарастырмаған сыртқы құрылғыларды қосу, Қазақстан Республикасының заңнамасына сай сәйкестік сертификаты жоқ құрылғыны пайдалану салдарынан туындаған болса.
- Егер бұйымның ақауы еңсерілмейтін күштің әсерінен (табиғи элементтер, өрт, су тасқыны, жер сілкінісі, тұрмыстық факторлар және Өндірушіге тәуелді емес басқа жағдайлар) немесе Өндіруші болмай алмаған үшінші тұлғалардың әрекеттерінен туындаса.
- Бұйымның толық немесе ішінара істен шығуына алып келген бұйымның ішіне бөгде заттардың, өзге денелердің, заттектердің, сұйықтықтардың, жәндіктердің немесе жануарлардың түсуінен, агрессивті ортаның әсерінен, жоғары ылғалдылықтан, жоғары температуралардан туындаған ақау.
- Бұйымды сәйкестендіру (сериялық нөмірі) жоқ немесе сәйкес келмейді. Егер зақымданулар (кемшіліктер) зиянды бағдарламалық қамтаманың; БҚ ұсынушысының осы қызметті ұсынбауына байланысты мүмкіндігінсіз бұйымның бағдарламалық ресурстарына қолжетімділіктің болмауына әкеп соққан құпиясөздерді (кодтарды) оларды жинау/қалпына келтіру мүмкіндігінсіз орнату, ауыстыру немесе жою әсерінен туындаса.
- Егер жұмыстың ақаулықтары қуат беруші, кәбілдік, телекоммуникациялық желілердің, радиосигнал қуатының стандарттарға немесе техникалық регламенттеріне сәйкес келмеуінен, оның ішінде бедер ерекшеліктерінен және басқа да осыған ұқсас сыртқы факторлардан, бұйымның желі әрекет ететін шекарада немесе аймақтан тыс жерде пайдаланылуынан туындаған болса.
- Егер зақымданулар стандартты емес (түпнұсқалық емес) және/немесе паспасыз (зақымданған) шығыс материалдарын, керек-жарақтарды, қосалқы бөлшектерді, қуат беру элементтерін, әртүрлі үлгідегі ақпарат тасымалдағыштарды (CD, DVD дискілерді, жад карталарын, SIM карталарын, картридждерді қоса алғанда) пайдаланудан туындаса.
- Егер кемшіліктер үйлесімсіз контентті (әуендерді, графиканы, бейне және басқа файлдарды, Java қосымшаларын және оларға ұқсас бағдарламаларды) алуға, орнатуға және пайдалануға байланысты туындаған болса.
- Осы бұйыммен жанасып жұмыс істейтін басқа жабдыққа келтірілген залалға.





**aceline**