

aceline

Руководство
по эксплуатации

Аккумуляторная отвертка
MSD-5VR

Содержание

Назначение устройства	3
Меры предосторожности	3
Безопасность на рабочем месте	3
Электробезопасность	3
Личная безопасность	3
Перечень критических отказов	4
Критерии предельных состояний	4
Правильное использование инструмента	4
Возможные ошибочные действия персонала	5
Меры безопасности при работе с аккумуляторной отверткой	5
Рекомендации по работе с аккумуляторной батареей (Li-pol/Li-ion)	5
Схема устройства	6
Подготовка к эксплуатации	7
Инструкция по эксплуатации	7
Зарядка	7
Выбор направления вращения	7
Включение/выключение инструмента	8
Освещение	8
Изменение угла рукоятки	8
Значение индикаторов на корпусе	9
Смена бит	9
Изменение силы крутящего момента	10
Уход и обслуживание	10
Возможные проблемы и их решения	10
Технические характеристики	11
Комплектация	11
Правила и условия монтажа, хранения, перевозки (транспортировки), реализации и утилизации	12
Дополнительная информация	12

Уважаемый покупатель!

Благодарим Вас за выбор нашей продукции.

Мы рады предложить Вам изделия и устройства, разработанные и изготовленные в соответствии с высокими требованиями к качеству, функциональности и дизайну. Перед началом эксплуатации внимательно прочитайте данное руководство, в котором содержится важная информация, касающаяся Вашей безопасности, а также рекомендации по правильному использованию продукта и уходу за ним. Позаботьтесь о сохранности настоящего руководства и используйте его в качестве справочного материала при дальнейшей эксплуатации изделия.

Назначение устройства

Аккумуляторная отвертка предназначена для облегчения процесса закручивания и откручивания винтов и шурупов.

Меры предосторожности

Безопасность на рабочем месте

- Рабочее место должно быть хорошо освещенным и содержаться в чистоте. Беспорядок или неосвещенные участки рабочего места могут привести к несчастным случаям.
- Не работайте с этим электроинструментом в помещении, в котором находятся горючие жидкости, воспламеняющиеся газы или пыль. Во время эксплуатации, а также при включении и выключении инструмент вырабатывает искры, что может привести к воспламенению пыли или паров.
- Во время работы с электроинструментом не допускайте близко к Вашему рабочему месту детей и посторонних лиц. Вы можете потерять контроль над электроинструментом.
- Работайте только при дневном свете или при хорошем искусственном освещении.

Электробезопасность

- Предотвращайте телесный контакт с заземленными поверхностями (с трубами, элементами отопления, кухонными плитами и холодильниками). При заземлении Вашего тела повышается риск поражения электротоком.
- Защищайте электроинструмент от дождя и сырости. Проникновение воды в электроинструмент повышает риск поражения электротоком.

Личная безопасность

- Будьте внимательными, следите за тем, что Вы делаете, и продуманно начинайте работу с электроинструментом. Не пользуйтесь электроинструментом в усталом состоянии или если Вы находитесь под воздействием лекарственных препаратов, в состоянии алкогольного или наркотического опьянения. Один момент невнимательности при работе с электроинструментом может привести к серьезным травмам.

- Применение средств индивидуальной защиты (защитной маски, обуви на нескользящей подошве, защитного шлема или средств защиты органов слуха) в зависимости от вида работы электроинструмента снижает риск получения травм.
- Носите подходящую рабочую одежду. Не носите широкую одежду и украшения. Держите волосы, одежду и рукавицы вдали от движущихся частей.
- Предотвращайте непреднамеренное включение электроинструмента. Перед подключением электроинструмента к электропитанию и/или к аккумулятору убедитесь, что устройство выключено. Не держите подключаемый инструмент за переключатель.
- Убирайте установочный инструмент или гаечные ключи до включения электроинструмента. Инструмент или ключ, находящийся во вращающейся части электроинструмента, может привести к травмам.
- Не принимайте неестественную позу для работы с инструментом. Всегда занимайте устойчивое положение и держите равновесие. Благодаря этому Вы можете лучше контролировать электроинструмент в непредвиденных ситуациях.
- При потере электропитания или другом самопроизвольном выключении электроинструмента немедленно выключите устройство. Если при потере напряжения устройство осталась включенной, то при возобновлении подачи питания она самопроизвольно заработает, что может привести к причинению вреда здоровью пользователя и/или материальному ущербу.
- Несоблюдение правил эксплуатации, а также техники безопасности может привести к поражению электрическим током, возгоранию и/или серьезным травмам. Производитель и его уполномоченные представители не несут ответственности за повреждения, вызванные использованием инструмента с несоблюдением требований данного руководства.

Перечень критических отказов

В случае появления нехарактерных запахов, дыма, огня, искр следует отключить изделие и обратиться в специализированный сервисный центр.

Критерии предельных состояний

Поврежден корпус изделия.

Правильное использование инструмента

- Данное устройство не предназначено для использования в коммерческих целях.
- Не работайте с инструментом с неисправным выключателем. Инструмент, который не поддается включению или выключению, опасен и должен быть отремонтирован.
- До начала наладки инструмента, перед заменой принадлежностей и прекращением работы убедитесь, что инструмент выключен.
- Не допускайте использование инструмента лицами, которые незнакомы с ним или не читали настоящее руководство.
- Применяйте инструмент, принадлежности, насадки и т. п. в соответствии с настоящими инструкциями. Учитывайте при этом рабочие условия и выполняемую работу. Использование инструментов для непредусмотренных работ может привести к опасным ситуациям.
- Неиспользуемый инструмент должен храниться в сухом, закрытом месте.

Возможные ошибочные действия персонала

- Запрещается использование инструмента с поврежденной рукояткой или поврежденными защитными элементами.
- Запрещается использование инструмента на открытом пространстве во время дождя.
- Запрещается использование инструмента при попадании воды в корпус.

Меры безопасности при работе с аккумуляторной отверткой

- При работе с аккумуляторной отверткой закручиваемый объект может коснуться провода, находящегося под напряжением, поэтому удерживайте инструмент за изолирующее покрытие. При контакте с проводом, находившимся под напряжением, доступные для прикосновения металлические части инструмента оказываются под напряжением, в результате чего пользователь может быть поражен электрическим током.
- При замене биты убедитесь, что инструмент выключен.
- При работе с отверткой надежно закрепляйте предметы, с которыми производите работы.
- Инструмент имеет автономный источник питания (аккумуляторную батарею) и всегда готов к работе. Избегайте случайных нажатий на курок — это может привести к травмам и иным повреждениям.
- Не выпускайте отвертку из рук до полной остановки рабочего инструмента.

Рекомендации по работе с аккумуляторной батареей (Li-pol/Li-ion)

- Используйте только оригинальное зарядное устройство.
- Соблюдайте температурный режим. Батареи должны храниться в заряженном состоянии при температуре от +15 °C до +35 °C при нормальной влажности воздуха. Батареи плохо переносят длительную эксплуатацию при очень высоких (выше 40 °C) и очень низких (ниже -10 °C) температурах окружающей среды. Нельзя оставлять батарею под прямыми солнечными лучами.
- Не разбирайте, не сжигайте, не используйте батареи со следами повреждений.

Схема устройства

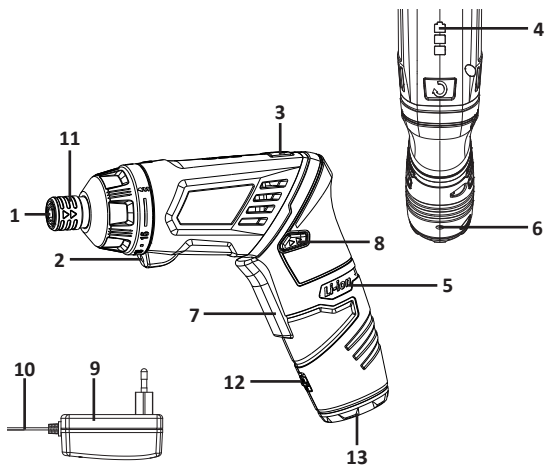

1. Патрон.
2. Лампа подсветки рабочей области.
3. Кнопка-фиксатор угла рукоятки.
4. Индикатор заряда.
5. Рукоятка.
6. Разъем подключения зарядного устройства.
7. Курок-выключатель.
8. Переключатель направления вращения.
9. Зарядное устройство.
10. Кабель зарядного устройства.
11. Зажимное кольцо.
12. Кнопка включения фонаря.
13. Фонарь.

Подготовка к эксплуатации

Перед началом работы с инструментом ознакомьтесь со следующей информацией:

- Зарядите инструмент с помощью зарядного устройства входящего в комплект.
- Используйте только те биты, которые находятся в исправном состоянии.
- Применяйте соответствующие металлоискатели для нахождения скрытых систем снабжения или обращайтесь за справкой в соответствующее предприятие коммунального обслуживания. Контакт с электропроводкой может привести к поражению электрическим током и пожару.

Инструкция по эксплуатации

Зарядка

- Своевременная подзарядка аккумулятора поможет продлить его срок службы.
- Заряжайте аккумулятор, когда заметите, что мощность инструмента становится меньше.
- Не допускайте полной разрядки аккумулятора. Это может привести к появлению дефектов.

1. Включите зарядное устройство в розетку и подключите зарядный кабель к разъему на инструменте.
2. Нижний индикатор заряда (4) загорится красным цветом.
3. Когда все 3 индикатора на устройстве загорятся — значит устройство заряжено.

Внимание!

- При разряженном аккумуляторе электродвигатель блокируется защитной схемой: шпиндель не вращается. При срабатывании защитной схемы не следует нажимать на курок-выключатель, это может повредить аккумулятор.
- Корпус устройства может нагреваться во время зарядки, это нормальное явление.
- Не используйте неисправное или неподходящее зарядное устройство. В противном случае это может привести к выведению аккумулятора из строя.

Выбор направления вращения

Переключателем направления вращения можно изменять направление вращения шпинделя.

Внимание! Изменяйте направление вращения только тогда, когда инструмент находится в выключенном состоянии. Иначе это может привести к повреждению шпинделя инструмента.

- Правое направление вращения: переведите переключатель направления вращения (8) влево до упора.
- Левое направление вращения: переведите переключатель направления вращения вправо до упора.
- Блокировка курка-выключателя (7): переведите переключатель направления вращения в среднее положение.

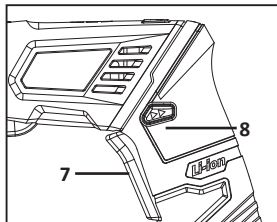

Включение/выключение инструмента

Включение и выключение инструмента осуществляется нажатием на курок-выключатель.

Освещение

Данный инструмент оснащен двумя элементами освещения — лампой подсветки рабочей области (2) и фонарем (13) снизу рукоятки (5).

- Включение лампы подсветки рабочей области осуществляется автоматически, а именно, по нажатию на курок-выключатель.
- Чтобы включить фонарь снизу рукоятки переведите кнопку включения фонаря (12) в положение «ON». Для выключения фонаря переведите кнопку в положение «OFF».

Внимание! Не направляйте лучи света фонаря в глаза!

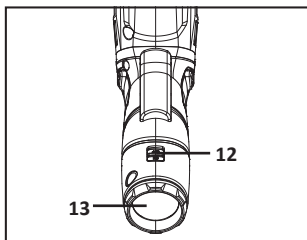

Изменение угла рукоятки

Рукоятку данного инструмента можно зафиксировать в двух положениях — под углом относительно корпуса (пистолетная форма) или на одной линии с ним (прямая). Для этого:

- Зажмите кнопку-фиксатор угла рукоятки (3) и поверните рукоятку по часовой стрелке, затем отпустите кнопку-фиксатор. Теперь отвертка имеет прямую форму.
- Чтобы вернуть отвертку в пистолетную форму также зажмите кнопку-фиксатор и поверните рукоятку против часовой стрелки.

Внимание! Перед включением инструмента убедитесь, что рукоятка полностью зафиксирована в заданном положении.

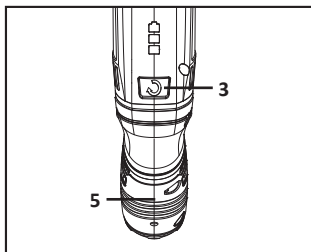

Значение индикаторов на корпусе

По нажатию на курок-выключатель на корпусе инструмента будут загораться индикаторы заряда. Количество загоревшихся индикаторов зависит от текущего состояния заряда аккумулятора.

- Горят все три индикатора — полный заряд аккумулятора.
- Горят красный и желтый индикаторы — аккумулятор разряжен примерно наполовину.
- Горит красный индикатор — аккумулятор разряжен.

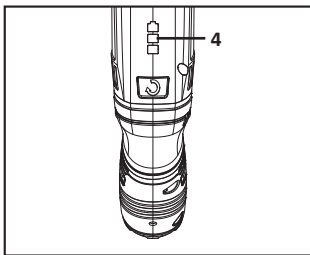

Смена бит

Внимание! При выполнении технического обслуживания, смены бит и т.д., устанавливайте курок-выключатель в среднее положение для предотвращения случайного включения инструмента.

1. Потяните зажимное кольцо назад (11) и удерживайте его натянутым.
2. Вставьте бит (A) в патрон (1) и отпустите зажимное кольцо.
3. Проверьте надежность фиксации биты в патроне, потянув за нее.

Чтобы вытащить биту, также потяните зажимное кольцо назад и извлеките биту из патрона.

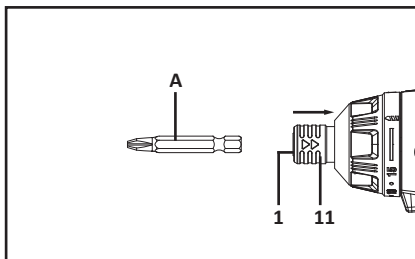

Изменение силы крутящего момента

Изменение силы крутящего момента на устройстве осуществляется путем поворота кольца на корпусе устройства, указанного на схеме.

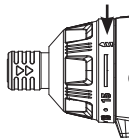

- Положения от 1 до 15 предназначены для заворачивания и отворачивания винтов/шурупов.
- Для включения функции сверления поверните кольцо на «».

Уход и обслуживание

- Не используйте воду или химические чистящие средства для очистки инструмента.
- При возникновении проблем обратитесь в авторизованный сервисный центр.
- По возможности очищайте вентиляционные отверстия и корпус двигателя от грязи и пыли.
- Протирайте оборудование чистой сухой тканью или продувайте его сжатым воздухом под небольшим давлением.
- Рекомендуется очищать инструмент сразу после окончания его использования.
- Разрешается протирать инструмент влажной тканью с мягким мылом. Следите за тем, чтобы вода не попадала внутрь корпуса инструмента.
- Внутри инструмента нет элементов, которые требуют дополнительного обслуживания со стороны пользователя.

Возможные проблемы и их решения

Проблема	Причина	Решение
Инструмент не включается	Разряжен аккумулятор	Зарядите аккумулятор
	Неисправен курок-выключатель	Обратитесь в авторизованный сервисный центр
	Неисправен электродвигатель	
Аккумулятор не заряжается	Неисправен аккумулятор	Обратитесь в авторизованный сервисный центр
	Неисправно зарядное устройство	
Повышенный шум редуктора	Изношены или поломаны детали редуктора	
Аккумулятор не набирает необходимый заряд	Снижение емкости аккумулятора	
	Неисправность зарядного устройства	

Технические характеристики

- Модель: MSD-5VR.
- Торговая марка: Aceline.
- Тип аккумулятора: Li-ion.
- Напряжение аккумулятора: 3,6 В.
- Емкость аккумулятора: 1,3 А·ч.
- Макс. число оборотов холостого хода: 210 об/мин.
- Макс. крутящий момент: 5 Н·м.
- Количество ступеней крутящего момента: 16.
- Время зарядки: 3–5 ч.
- Тип патрона: быстрозажимной, 1/4 “.

Комплектация

- Руководство по эксплуатации.
- Кейс.
- Устройство.
- Зарядное устройство.
- Биты 25 мм. из углеродистой стали — 24 шт.
 - PH1/PH2/PH3/PZ1/PZ2/PZ3.
 - X2/X2,5/X3/X4/X5/X6.
 - T10/T15/T20/T25/T27/T30.
 - 3/4/5/6/7/8.
- Биты 50 мм. из углеродистой стали — 6 шт.
 - PH1/PH2/PH3/PZ1/PZ2/PZ3
- Торцевые головки — 8 шт.
 - 6/7/8/9/10/11/12/13 мм.
- Держатель бит 60 мм — 1 шт.
- Переходник hex-квадрат 1/4” — 1 шт.

Правила и условия монтажа, хранения, перевозки (транспортировки), реализации и утилизации

- Устройство не требует какого-либо монтажа или постоянной фиксации.
- Хранение устройства должно производиться в упаковке в отапливаемых помещениях у изготовителя и потребителя при температуре воздуха от 5 °С до 40 °С и относительной влажности воздуха не более 80%. В помещениях не должно быть агрессивных примесей (паров кислот, щелочей), вызывающих коррозию.
- Перевозка устройства должна осуществляться в сухой среде.
- Устройство требует бережного обращения, оберегайте его от воздействия пыли, грязи, ударов, влаги, огня и т.д.
- Реализация устройства должна производиться в соответствии с местным законодательством.
- После окончания срока службы изделия его нельзя выбрасывать вместе с обычным бытовым мусором. Вместо этого оно подлежит сдаче на утилизацию в соответствующий пункт приема электрического и электронного оборудования для последующей переработки и утилизации в соответствии с федеральным или местным законодательством. Обеспечивая правильную утилизацию данного продукта, Вы помогаете сберечь природные ресурсы и предотвращаете ущерб для окружающей среды и здоровья людей, который возможен в случае ненадлежащего обращения. Более подробную информацию о пунктах приема и утилизации данного продукта можно получить в местных муниципальных органах или на предприятии по вывозу бытового мусора.
- При обнаружении неисправности устройства следует немедленно обратиться в авторизованный сервисный центр или утилизировать устройство.

Дополнительная информация

Изготовитель: Нинбо ТиЭмДжи Тулз Ко., Лтд.

Шоссе Гуаншэн, Цзишиган, р-н Хайшу, г. Нинбо, Китай.

Сделано в Китае.

Manufacturer: Ningbo TMG Tools Co., Ltd.

Guangsheng Road, Jishigang Town, Haishu District, Ningbo, China.

Импортер в России: ООО «ДНС ЛОДЖИСТИК».

690068, Россия, Приморский край, г. Владивосток, проспект 100-летия Владивостока, дом 155, корпус 3, офис 5.

Адрес электронной почты: dns-logistic.llc@mail.dlogistix.com

Уполномоченное изготовителем лицо: ООО «Атлас».

690068, Россия, Приморский край, г. Владивосток, проспект 100-летия Владивостока, дом 155, корпус 3, офис 5.

Адрес электронной почты: atlas.llc@mail.dlogistix.com

Товар соответствует требованиям ТР ТС (ЕАЭС).



Внешний вид изделия и его характеристики могут подвергаться изменениям без предварительного уведомления для улучшения качества.

Гарантийный талон

SN/IMEI: _____

Дата постановки на гарантию: _____

Производитель гарантирует бесперебойную работу устройства в течение всего гарантийного срока, а также отсутствие дефектов в материалах и сборке. Гарантийный период исчисляется с момента приобретения изделия и распространяется только на новые продукты.

В гарантийное обслуживание входят бесплатный ремонт или замена элементов, вышедших из строя не по вине потребителя в течение гарантийного срока при условии эксплуатации изделия согласно руководству пользователя. Ремонт или замена элементов производится на территории уполномоченных сервисных центров.

Срок гарантии: 12 мес.

Срок эксплуатации: 24 мес.

Актуальный список сервисных центров по адресу:

<https://www.dns-shop.ru/service-center/>

Гарантийные обязательства и бесплатное сервисное обслуживание не распространяются на перечисленные ниже принадлежности, входящие в комплектность товара, если их замена не связана с разборкой изделия:

- Элементы питания (батарейки) для ПДУ (Пульт дистанционного управления).
- Соединительные кабели, антенны и переходники для них, наушники, микрофоны, устройства «HANDS-FREE»; носители информации различных типов, программное обеспечение (ПО) и драйверы, поставляемые в комплекте (включая, но не ограничиваясь ПО, предустановленным на накопитель на жестких магнитных дисках изделия), внешние устройства ввода-вывода и манипуляторы.
- Чехлы, сумки, ремни, шнуры для переноски, монтажные приспособления, инструменты, документацию, прилагаемую к изделию.
- Расходные материалы и детали, подвергающиеся естественному износу.



Производитель не несет гарантийных обязательств в следующих случаях:

- Истек Гарантийный срок.
- Если изделие, предназначенное для личных (бытовых, семейных) нужд, использовалось для осуществления предпринимательской деятельности, а также в иных целях, не соответствующих его прямому назначению.
- Производитель не несет ответственности за возможный материальный, моральный и иной вред, понесенный владельцем изделия и/или третьими лицами, вследствие нарушения требований руководства пользователя при использовании, несоблюдения рекомендаций по установке и обслуживанию изделия, правил подключения (короткие замыкания, возникшие также в результате воздействия несоответствующего сетевого напряжения, как на само изделие, так и на изделия, сопряженные с ним), хранения и транспортировки изделия.
- Все случаи механического повреждения: сколы, трещины, деформации, следы ударов, вмятины, замятия и др., полученные в процессе эксплуатации изделия.
- Имеются следы сторонней модификации, несанкционированного ремонта лицами, не уполномоченными для проведения таких работ. Если дефект вызван изменением конструкции или схемы изделия, подключением внешних устройств, не предусмотренных Производителем, использованием устройства, не имеющего сертификата соответствия согласно местному законодательству.
- Если дефект изделия вызван действием непреодолимой силы (природных стихий, пожаров, наводнений, землетрясений, бытовых факторов и прочих ситуаций, не зависящих от Производителя), либо действиями третьих лиц, которые Производитель не мог предвидеть.
- Дефект вызван попаданием внутрь изделия посторонних предметов, инородных тел, веществ, жидкостей, насекомых или животных, воздействием агрессивных сред, высокой влажности, высоких температур, которые привели к полному или частичному выходу из строя изделия.
- Отсутствует или не соответствует идентификация изделия (серийный номер). Если повреждения (недостатки) вызваны воздействием вредоносного программного обеспечения; установкой, сменой или удалением паролей (кодов), приведшим к отсутствию доступа к программным ресурсам изделия, без возможности их сброса/восстановления, ввиду отсутствия предоставления данной услуги поставщиком ПО.
- Если дефекты работы вызваны несоответствием стандартам или техническим регламентам питающих, кабельных, телекоммуникационных сетей, мощности радиосигнала, в том числе из-за особенностей рельефа и других подобных внешних факторов, использования изделия на границе или вне зоны действия сети.
- Если повреждения вызваны использованием нестандартных (неоригинальных) и/или некачественных (поврежденных) расходных материалов, принадлежностей, запасных частей, элементов питания, носителей информации различных типов (включая CD, DVD диски, карты памяти, SIM-карты, картриджи).
- Если недостатки вызваны получением, установкой и использованием несовместимого контента (мелодии, графика, видео и другие файлы, приложения Java и подобные им программы).
- На ущерб, причиненный другому оборудованию, работающему в сопряжении с данным изделием.



aceline