

aceline

Пайдалану
бойынша нұсқаулық

Блендер
SB-600A

Құрметті сатып алушы!

Біздің өнімдерді таңдағаныңыз үшін рахмет.

Біз сізге жоғары сапа, функционалдылық және дизайн талаптарына сәйкес жасалған және жасалған бұйымдар мен құрылғыларды ұсынуға қуаныштымыз. Жұмысты бастамас бұрын, сіздің қауіпсіздігіңізге қатысты маңызды ақпаратты, сондай-ақ өнімді дұрыс пайдалану және күту бойынша ұсыныстарды қамтитын осы нұсқаулықты мұқият оқып шығыңыз. Осы Нұсқаулықтың сақталуына қамқорлық жасаңыз және оны өнімді одан әрі пайдалану кезінде анықтамалық материал ретінде пайдаланыңыз.

Құрылғының мақсаты

Блендер — бұл тағамды ұнтақтауға, эмульсияларды дайындауға, пюре жасауға, сусындарды, муссты және т.б. шайқауға, сондай-ақ мұзды жаруға арналған құрылғы.

Сақтық шаралары

- Құрылғыны қуат көзіне қоспас бұрын, үйдегі электр желісінің кернеуі Құрылғының техникалық сипаттамаларына сәйкес келетініне көз жеткізіңіз.
- Қуат сымы, штепсель немесе басқа бөліктер зақымдалған жағдайда құрылғыны пайдаланбаңыз. Кәбілдің немесе штепсельдің ыстық беттерге тиіп кетпеуін қадағалаңыз.
- Көрінетін зақым анықталған кезде құрылғыны пайдаланбаңыз және олар анықталған кезде дереу уәкілетті қызмет көрсету орталығына хабарласыңыз.
- Бұл құрылғы зияткерлік немесе физикалық мүмкіндіктері шектеулі адамдардың (балаларды қоса алғанда), сондай-ақ олардың қауіпсіздігіне жауапты адамдар тарапынан құрылғыны пайдалану мәселелері бойынша бақылау немесе нұсқау беру жағдайларын қоспағанда, тәжірибесі мен білімі жеткіліксіз адамдардың пайдалануына арналмаған.
- Құрылғыны балалардың жанында пайдаланған кезде абай болыңыз, құрылғыны әрқашан балалардың қолы жетпейтін жерде сақтаңыз.
- Құрылғыны үйден тыс жерде пайдаланбаңыз.
- Қолыңызды, шашыңызды, киімнің ұсақ бөлшектерін, сондай-ақ ас үй ыдыстарын және басқа ыдыстарды құрылғының айналмалы пышақтарынан аулақ ұстаңыз, олардың зақымдалуын болдырмаңыз. Құрылғының жұмыс істейтін бөліктерін ұстамаңыз.
- Құрылғы тек үйде пайдалануға арналған.
- Құрылғымен бірге жеткізілетін компоненттерді ғана пайдаланыңыз. Кез келген басқа компоненттерді пайдалану өмір мен денсаулыққа қауіп төндіруі мүмкін, сонымен қатар тегін кепілдік қызмет көрсету құқығынан айырылады.
- Құрылғыны қараусыз қалдырмаңыз.
- Блендерді қуатты тұрмыстық техника қосылған ұзартқыш сымға қоспаңыз.

- Құрылғыны әр қолданар алдында оның барлық бөліктері мықтап бекітілгеніне көз жеткізіңіз.
- Ылғал қолмен Электр штепселыіне немесе қуат сымына қол тигізбеңіз.
- Егер ол пайдаланылмаса, құрылғыны әрқашан желіден ажыратыңыз.
- Электр тогының соғуын немесе құрылғыға зақым келтірмеу үшін құрылғыны суға батырмаңыз.
- Тостағанды алып тастамас бұрын әрқашан құрылғыны толығымен тоқтатыңыз.
- Әрқашан құрылғыны тек қақпағы жабық күйде пайдаланыңыз.

Техникалық сипаттамалары

- Үлгісі: SB-600A.
- Сауда белгісі: Aveline.
- Қуат: 220-240 В, 50 Гц.
- Қуаты: 600 Вт дейін.
- Жылдамдық саны: 2 + Р (импульс).
- Тостағанның көлемі: 1,5 л.
- Корпус пен тостаған материалы: пластик.
- Пышақ материалы: тот баспайтын болат.
- Электр тогының соғуынан қорғау класы: II.
- Қуат сымын бекіту түрі: Y.
- Қолдану саласы: тұрмыстық.

Жинақталым

- Блендер.
- Пайдалану бойынша нұсқаулық.

Құрылғы схемасы

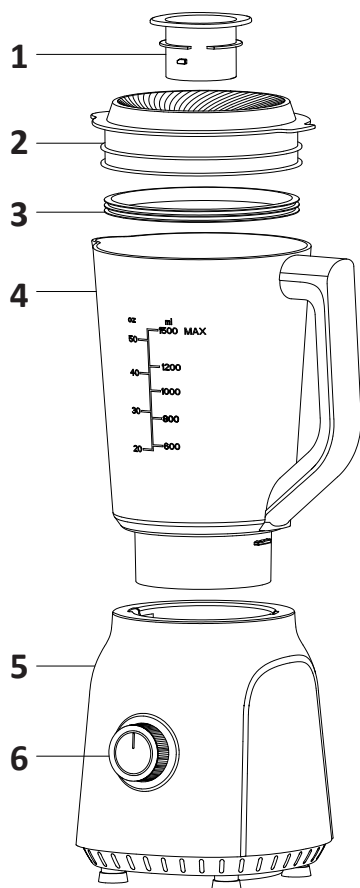

1. Өлшеуіш шыныаяқ.
2. Қақпақ.
3. Тығыздау сақинасы.
4. Тостаған.
5. Қозғалтқыш блогы.
6. Айналу жылдамдығын реттегіш.

Пайдалану

Құрастыру

1. Бірінші қолданар алдында құрылғыны ашып, барлық бөлшектерді тегіс және тұрақты бетке қойыңыз.
2. Барлық элементтерді (өлшеуіш шыныаяқ, қақпақ, тығыздағыш сақинаны қоса) алдын ала шайып, кептіру арқылы тостағанды жинаңыз. Тостаған қақпағын жинау келесі ретпен жүзеге асырылады:
 - Тығыздағыш сақинаны қақпаққа қойыңыз.
 - Өлшеуіш шыныаяқты қақпақтың ортасындағы ойықтарға салыңыз.
 - Қақпақты ыдысқа салыңыз.
3. Тостағанды қозғалтқыш блогына тұтқасы қозғалтқыш блогындағы құлыптау белгішесінің дәл үстінде болатындай етіп қойыңыз және оны бекітілгенше бұраңыз.

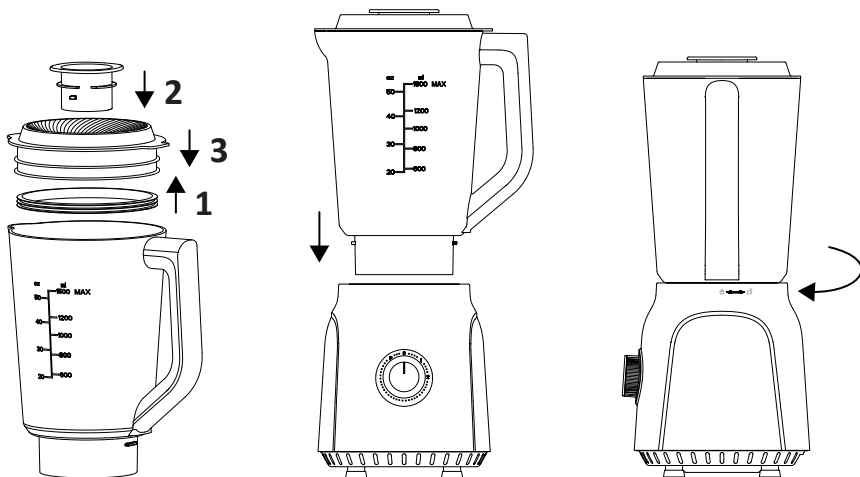

Ескерту: тостағанды қозғалтқыш блогына айналдыруға тырыспаңыз, бұл құрылғыға зақым келтіруі мүмкін.

Блендерді пайдалану

1. Жемістерді немесе көкөністерді тазалаңыз, содан кейін оларды кішкене текшелерге кесіңіз.
2. Ұнтақталған тағамды ыдысқа салыңыз. Жақсы ұнтақтау үшін бөлме температурасында аз мөлшерде тазартылған су қосқан жөн. Азық — түлік пен судың әдеттегі қатынасы 2:3 құрайды, мысалы, 600 г жеміс және 900 г/мл су. Жүктеудің максималды деңгейінен аспаңыз (ыдыстағы көрсеткіштен жоғары).
3. Қақпақты ыдысқа салыңыз да, өлшеуіш шыныаяқ орнатылғанына көз жеткізіңіз.
4. Құрылғыны желіге қосыңыз.
5. Жылдамдық реттегішін қажетті деңгейге бұраңыз.
6. Жылдам немесе нәзік тапсырмалар үшін жылдамдық реттегішін «Р» күйіне бұрып, оны бірнеше секунд ұстап тұрыңыз, содан кейін босатыңыз, реттегіш автоматты түрде «О» күйіне оралады. Қажетті нәтиже алу үшін құрылғыны бірнеше рет қосыңыз. Жұмыс кезінде ингредиенттерді қосу үшін өлшеуіш шыныаяқты алыңыз.
7. Қажетті нәтижелерге қол жеткізгеннен кейін құрылғыны өшіріңіз.

Ескертпелер:

- Ыдысқа қайнаған су қоспаңыз және бос блендерді іске қоспаңыз.
- Үздіксіз жұмыстың максималды циклі-3 минут, содан кейін құрылғы 10 минут салқындауы керек.
- Сүйектер немесе мұздатылған тағамдар сияқты қатты заттарды блендерге салмаңыз.
- Бұл блендер сонымен қатар келесі міндеттерді тиімді орындауға арналмаған: жұмыртқаның ағын шайқау, кремді шайқау, картоп пюресі немесе тартылған ет дайындау, қамыр илеу, жемістер мен көкөністерден шырын алу және т. б.



Қызмет көрсету және күтім

- Тазалау алдында блендерді желіден ажыратыңыз.
- Тазалауды жеңілдету үшін ыдыстағы тамақ қалдықтарының кеуіп кетуіне жол бермей, құрылғыны қолданғаннан кейін бірден жуыңыз.
- Сондай-ақ, тамақ қалдықтарын кетіруді жеңілдету үшін ыдысқа жылы сабынды су құйып, айналу жылдамдығын реттегішті бірнеше секундқа «Р» күйіне бұраңыз, содан кейін ыдысты босатып, шайыңыз.
- Өлшеуіш шыныаяқты, қақпақты және тығыздағыш сақинаны қолмен немесе ыдыс жуғышта шайыңыз, содан кейін оларды мұқият құрғатыңыз. Бұл бөлшектерді ыдыс жуғыш машинада 70 °С жоғары емес температурада жууға рұқсат етіледі.
- Қозғалтқыш блогының бетін дымқыл шүберекпен сүртіп, келесі қолданар алдында мұқият кептіру ұсынылады.
- Қатты дақтарды абразивті емес тазартқыш құралдармен кетіріңіз. Егер сұйықтық қозғалтқыш блогына түсіп кетсе, оны дереу ажыратыңыз, құрғақ шүберекпен сүртіңіз және мұқият құрғатыңыз.

Назар аударыңыз!

- Электр тогының соғуын болдырмау үшін қозғалтқыш блогын суға батырмаңыз.
- Құрылғыны тазалау үшін дөрекі шүберекті немесе абразивті губкаларды пайдаланбаңыз.
- Мотор блогын ыдыс жуғыш машинада жууға болмайды.

Монтаждау, сақтау, тасымалдау (тасу), өткізу және кәдеге жарату ережелері мен шарттары

- Құрылғы қандай да болмасын монтаждауды немесе бекітуді талап етпейді.
- Құрылғыны қаптамада, өндірушінің және тұтынушының жылытылатын үй-жайларында ауаның 5 және 40 °С аралығындағы температурада және ауаның 80%-дан аспайтын салыстырмалы ылғалдылығында сақтау керек. Үй-жайда жемірілуді тудыратын жегі қоспалар (қышқылдардың, сілтілердің булары) болмауы тиіс.
- Құрылғының тасымалдануы құрғақ ортада жүзеге асырылуы тиіс.
- Құрылғы ұқыпты өңдеуді талап етеді, оны шаң, кір, соққы, ылғал, от және т.б. әсерінен қорғаңыз.
- Құрылғыны сату жергілікті заңнамасына сәйкес жүргізілуі керек.
- Бұйымның қызмет ету мерзімі аяқталғаннан кейін оны қарапайым тұрмыстық қоқыспен бірге тастауға болмайды. Оның орнына, ол федералды немесе жергілікті заңнамаға сәйкес қайта өңдеу және қайта өңдеу үшін электрлік және электронды жабдықты тиісті қабылдау бекетіне қайта өңдеуге жіберіледі. Осы бұйымды дұрыс жоюды қамтамасыз ете отырып, сіз табиғи ресурстарды үнемдеуге және қоршаған ортаға және адамдардың денсаулығына зиян келтірмеуге көмектесесіз. Бұл бұйымды қабылдау және жою бекеттері туралы қосымша ақпаратты жергілікті муниципалды органдардан немесе тұрмыстық қалдықтарды шығаратын кәсіпорыннан алуға болады.
- Құрылғының ақаулығы анықталған жағдайда, тез арада авторландырылған сервистік орталыққа хабарласу немесе құрылғыны кәдеге жарату керек

Қосымша ақпарат

Өндіруші: Чжэцзян Ланьбао Электрикал Эпплайнс Ко., Лтд.
№899, Шығыс Каиф тас жолы, Чжоусян, Цыси қ., Нинбо, Чжэцзян пров., Қытай.

Қытайда жасалған.

Импорттаушы / Қазақстан Республикасында талаптар қабылдайтын заңды тұлға: «DNS QAZAQSTAN (ДНС КАЗАХСТАН)» ЖШС, Астана қ-ы, Сарыарқа ауданы, Сарыарқа д-лы, 12 ғ-т, Қазақстан Республикасы.

Адрес электронной почты / электронды пошта мекен-жайы: info@dns-shop.kz

Тауар КО ТР (ЕАЭО) талаптарына сәйкес келеді.

Өнім сапасын жақсарту үшін техникалық сипаттамалар, өнім туралы ақпарат және оның сыртқы түрі пайдаланушыға ескертусіз өзгертілуі мүмкін.



Өндіріс күні пайдаланушы нұсқаулығының орыс тіліндегі нұсқасында көрсетілген. V.4

Өндіруші келесі жағдайларда кепілдік міндеттемелерге ие болмайды:

- Кепілдік мерзімі аяқталды.
- Егер жеке (тұрмыстық, отбасылық) қажеттіліктерге арналған бұйым кәсіпкерлік қызметті жүзеге асыру үшін, сондай-ақ оның тікелей міндетіне сәйкес келмейтін басқа мақсаттарда пайдаланылған болса.
- Өндіруші бұйымды пайдалану кезінде пайдаланушы нұсқаулығының талаптарын бұзу, бұйымды орнату және оған қызмет көрсету жөніндегі ұсынымдарды, қосу ережелерін (бұйымның өзіне де, онымен байланысты бұйымдарға да сәйкес келмейтін желілік кернеудің әсері нәтижесінде туындаған қысқа тұйықталулар), бұйымды сақтау және тасымалдау кезінде өнім иесі және/немесе үшінші тұлғалар шектен ықтимал материалдық, моральдық және өзге де зиян үшін жауапты болмайды.
- Механикалық зақымданудың барлық жағдайлары: өнімді пайдалану кезінде алынған сызаттар, жарықтар, деформациялар, соққы іздері, майысулар, кептелістер және т.б.
- Түрлендірулерді, рұқсат етілмеген жөндеулерді осындай жұмыстарды жүргізуге уәкілетті емес адамдар жүргізген жағдайлар. Егер ақаулық конструкцияны немесе бұйымның схемасын өзгерту, Өндіруші қарастырмаған сыртқы құрылғыларды қосу, Қазақстан Республикасының заңнамасына сай сәйкестік сертификаты жоқ құрылғыны пайдалану салдарынан туындаған болса.
- Егер бұйымның ақауы еңсерілмейтін күштің әсерінен (табиғи элементтер, өрт, су тасқыны, жер сілкінісі, тұрмыстық факторлар және Өндірушіге тәуелді емес басқа жағдайлар) немесе Өндіруші болжай алмаған үшінші тұлғалардың әрекеттерінен туындаса. Бұйымның толық немесе ішінара істен шығуына алып келген бұйымның ішіне бөгде заттардың, өзге денелердің, заттектердің, сұйықтықтардың, жәндіктердің немесе жануарлардың түсуінен, агрессивті ортаның әсерінен, жоғары ылғалдылықтан, жоғары температуралардан туындаған ақау.
- Бұйымды сәйкестендіру (сериялық нөмірі) жоқ немесе сәйкес келмейді. Егер зақымданулар (кемшіліктер) зиянды бағдарламалық қамтаманың; БҚ ұсынушысының осы қызметті ұсынбауына байланысты мүмкіндігінсіз бұйымның бағдарламалық ресурстарына қолжетімділіктің болмауына әкеп соққан құпиясөздерді (кодтарды) оларды жинау/қалпына келтіру мүмкіндігінсіз орнату, ауыстыру немесе жою әсерінен туындаса.
- Егер жұмыстың ақаулықтары қуат беруші, кәбілдік, телекоммуникациялық желілердің, радиосигнал қуатының стандарттарға немесе техникалық регламенттеріне сәйкес келмеуінен, оның ішінде бедер ерекшеліктерінен және басқа да осыған ұқсас сыртқы факторлардан, бұйымның желі әрекет ететін шекарада немесе аймақтан тыс жерде пайдаланылуынан туындаған болса.
- Егер зақымданулар стандартты емес (түпнұсқалық емес) және/немесе сапасыз (зақымданған) шығыс материалдарын, керек-жарақтарды, қосалқы бөлшектерді, қуат беру элементтерін, әртүрлі үлгідегі ақпарат тасымалдағыштарды (CD, DVD дискілерді, жад карталарын, SIM карталарын, картридждерді қоса алғанда) пайдаланудан туындаса.
- Егер кемшіліктер үйлесімсіз контентті (әуендерді, графиканы, бейне және басқа файлдарды, Java қосымшаларын және оларға ұқсас бағдарламаларды) алуға, орнатуға және пайдалануға байланысты туындаған болса.
- Осы бұйыммен жанасып жұмыс істейтін басқа жабдыққа келтірілген залалға.

Кепілдік талоны

SN/IMEI: _____

Кепілдікке қойылған күні: _____

Өндіруші бүкіл кепілдік мерзімі ішінде құрылғының үздіксіз жұмыс істеуіне, сондай-ақ материалдар мен жинақтарда ақаулардың болмауына кепілдік береді. Кепілдік кезеңі бұйымды сатып алған сәттен басталады және тек қана жаңа өнімдерге қолданылады.

Кепілдік қызмет көрсетуге пайдаланушы нұсқаулығына сәйкес бұйымды пайдалану шартымен кепілдік мерзімі ішінде тұтынушының кесірінен істен шықпаған элементтерді тегін жөндеу немесе ауыстыру кіреді. Элементтерді жөндеу немесе ауыстыру уәкілетті сервистік орталықтардың аумағында жүргізіледі.

Кепілдік мерзімі: 18 ай.

Пайдалану мерзімі: 36 ай.

Сервистік орталықтардың өзекті тізімі келесі мекенжай бойынша:

<https://www.dns-shop.kz/service-center/>

Кепілдік міндеттемелер және тегін сервистік қызмет көрсету, егер оларды ауыстыру бұйымды бөлшектеуге байланысты болмаса, тауардың жиынтықтылығына кіретін, төменде аталған керек-жарақтарға қолданылмайды:

- ҚБП (Қашықтан басқару пультіне) арналған қуат элементтері (батареялар).
- Жалғағыш кәбілдер, антенналар және оларға арналған жалғастырғыш тетіктер, құлаққаптар, микрофондар, «HANDS-FREE» құрылғылары; жиынтықта жеткізілетін әртүрлі типтегі ақпарат тасымалдағыштар, бағдарламалық құрал (БҚ) және драйверлер (бұйымның қатты магниттік дискілердегі жинақтағышқа алдын ала орнатылған БҚ-ны қоса алғанда, бірақ онымен шектелмей), сыртқы енгізу-шығару құрылғылары және манипуляторлар.
- Қаптар, сөмкелер, белдіктер, тасымалдауға арналған баулар, монтаждық керек-жарақтар, құрал-саймандар, бұйымға қоса берілетін құжаттама.
- Табиғи тозуға ұшырайтын шығын материалдары мен бөлшектер.



aceline