

# **aceline**

Пайдалану бойынша  
нұсқаулық

---

Желдеткіш  
TFJY-1240



# Құрметті сатып алушы!

Біздің өнімдерді таңдағаныңыз үшін рахмет.

Біз сізге жоғары сапа, функционалдылық және дизайн талаптарына сәйкес әзірленген және жасалған бұйымдар мен құрылғыларды ұсынуға қуаныштымыз. Пайдалануды бастамас бұрын, сіздің қауіпсіздігіңізге қатысты маңызды ақпаратты, сондай-ақ өнімді дұрыс пайдалану және күту бойынша ұсыныстарды қамтитын осы нұсқаулықты мұқият оқып шығыңыз. Осы Нұсқаулықтың сақталуына назар аударыңыз және оны өнімді одан әрі пайдалану кезінде анықтамалық материал ретінде пайдаланыңыз.

## Құрылғы мақсаты

Желдеткіш бөлмелерді желдетуге арналған.

## Сақтық шаралары

- Электр тогының соғуын болдырмау үшін құрылғыны немесе қуат сымын суға немесе басқа сұйықтықтарға батырмаңыз. Ылғал, жаңбыр құрылғыға және сымға түсуден аулақ болыңыз.
- Құрылғыны өзіңіз бөлшектеуге және жөндеуге тырыспаңыз. Егер құрылғының жұмысында кез-келген ақаулар байқалса, оны пайдалануды дереу тоқтатып, уәкілетті қызмет көрсету орталығына хабарласыңыз.
- Құрылғыны тек тұрмыстық мақсаттарда пайдалануға рұқсат етіледі, ол өнеркәсіптік қолдануға арналмаған.
- Құрылғыны жылу көздерінің жанында (жылытқыштар, жылыту батареялары және т.б.), жоғары шаңды жерлерде және нашар желдетілетін бөлмелерде орналастырмаңыз.
- Құрылғыны тікелей күн сәулесінің әсеріне ұшыратпаңыз.
- Құрылғыны құрғақ, тегіс және тұрақты бетке қойыңыз. Қуат сымы бетінің шетіне ілінбейтініне көз жеткізіңіз (мысалы, үстел). Сымның ыстық беттерге және өткір жиектерге тиіп кетпейтініне көз жеткізіңіз.
- Құрылғыны ваннада, душта немесе бассейннің жанында пайдаланбаңыз. Құрылғыны ваннаға немесе су ыдысына түсуі мүмкін жерлерге қоймаңыз.
- Өрт қаупін болдырмау үшін желдеткіш саңылауларды ештеңемен жаппаңыз.
- Құрылғыны қуат көзіне қоспас бұрын, үйдегі электр желісінің кернеуі техникалық сипаттамаларына сәйкес келетініне көз жеткізіңіз. Құрылғыны жерге қосылған розеткаға қосыңыз.
- Жұмыс істеп тұрған құрылғыны жанғыш сұйықтықтардың жанына қоймаңыз.
- Зақымдалған қуат сымы немесе ашасы бар құрылғыны пайдаланбаңыз. Қуат сымын ауыстыру үшін уәкілетті қызмет көрсету орталығына хабарласыңыз.
- Құрылғыны ашық терезенің жанына қоймаңыз.
- Егер қорғаныс торлары орнатылмаған болса, сондай-ақ торлар қауіпсіз бекітілмеген немесе зақымдалған болса, құрылғыны пайдаланбаңыз.
- Қуат кәбілін ыстық беттерден мүмкіндігінше алыс ұстаңыз.
- Зақымдануды және жарақат алуды болдырмау үшін саусақтарыңызды немесе басқа заттарды құрылғының торына салмаңыз.

- Құрылғы балалар мен физикалық, сенсорлық немесе ақыл-ой қабілеті шектеулі адамдар үшін, олардың қауіпсіздігіне жауапты басқа адамдар бақылайтын жағдайларды қоспағанда, пайдалануға арналмаған. Балаларға құрылғымен ойнауға рұқсат бермеңіз.
- Құрылғы коммерциялық мақсатта пайдалануға арналмаған.
- Егер ол пайдаланылмаса, сондай-ақ оны тазалау, жылжыту, құрастыру немесе бөлшектеу кезінде құрылғыны қуат көзінен өшіріңіз және ажыратыңыз.
- Құрылғыны қуат көзінен ажыратқан кезде, ашаны қолыңызбен ұстаңыз, электр сымын тартпаңыз.
- Құрылғыны оның жұмысына зақым келтіруі мүмкін бетке қоймаңыз.
- Құрылғыны дымқыл қолмен және дененің кез келген бөлігімен ұстамаңыз.

## Құрылғы схемасы

1. Тор.
2. Желдеткіш қалақтары.
3. Айналу реттегіші (қозғалтқыш блогында).
4. Қорғаныс торының жиегі.
5. Қорғаныс торын бекіту.
6. Басқару тақтасы.
7. Тұғыр.

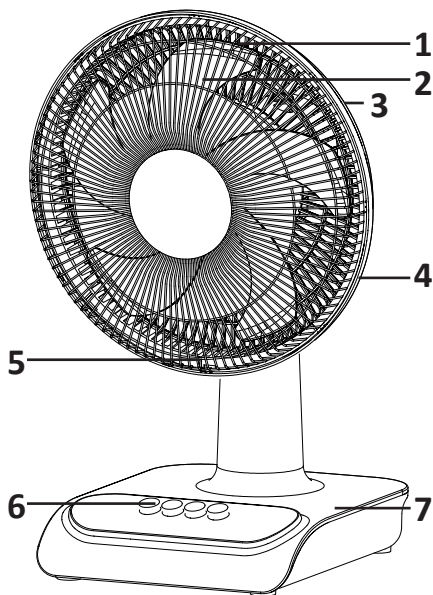

## Құрылғыны құрастыру

1. Қаптаманы барлық бөліктерден алыңыз.
2. Тұғырды үстелге қойыңыз.
3. Қозғалтқыш блогының білігінен пластикалық қаптаманы алыңыз. Артқы қорғаныс торын білік арқылы қозғалтқыш блогының корпусына қойыңыз. Қозғалтқыш блогындағы барлық сұққыштардың артқы тордағы тесіктермен тураланғанына көз жеткізіңіз.
4. Қорғаныс торын бекіту үшін сомыны сағат тілімен бұрап қатайтыңыз.
5. Желдеткіш қалақтарды қозғалтқыш білігіне қойыңыз.
6. Қалақтарды сағат тіліне қарсы бұрап, бекіткішпен бекітіңіз.
7. Алдыңғы торды бұрағышпен бекітіп, жиекпен артқы жағына бекітіңіз.
8. Қалақтардың қалай айналатынын тексеріңіз.

## Пайдаланушы нұсқаулығы

**Назар аударыңыз!** Құрылғыны розеткаға қоспас бұрын, оның толық жиналғанына көз жеткізіңіз.

1. Құрылғыны тегіс және тұрақты бетке қойыңыз.
2. Желдеткіштің өшірілгеніне көз жеткізіп, қуат сымын 220–240 В ~ 50 Гц розеткаға қосыңыз.
3. Желдеткішті қосу үшін қажетті жылдамдық батырмасын басыңыз: «1» (төмен жылдамдық), «2» (орташа жылдамдық) немесе «3» (жоғары жылдамдық).
4. Желдеткіштің бұрышын реттеу үшін қозғалтқыш блогының корпусын қалаған күйге бекітілгенше жоғары немесе төмен еңкейтіңіз (шерту естіледі).  
**Ескерту:** желдеткішті тым артқа еңкейтпеңіз, бұл құрылғыға зақым келтіруі мүмкін.
5. Айналдыру функциясын қосу үшін айналдыру реттегішін басыңыз. Желдеткіштің айналуын өшіру үшін реттегішті жоғары көтеріңіз.
6. Желдеткішті өшіру үшін «0» батырмасын басып, құрылғыны ажыратыңыз.  
**Ескерту:** пайдаланылмаған және бақыланбаған кезде желдеткішті әрқашан желіден ажыратыңыз.

## Қызмет көрсету және күтім

- Тазалау алдында әрқашан құрылғыны электр желісінен ажыратып, суытыңыз.
- Желдеткіштің сыртқы бетін тазалау үшін жұмсақ, дымқыл шүберекті пайдаланыңыз. Қажет болса, абразивті емес жуғыш затты қолдануға болады. Тазалағаннан кейін құрылғыны жұмсақ, құрғақ шүберекпен сүртіңіз.  
**Назар аударыңыз!** Құрылғының ішіне су немесе басқа сұйықтықтардың түсуіне жол бермеңіз.
- Құрылғыны суға батырмаңыз.
- Құрылғы толығымен құрғағанша күтіңіз.
- Құрылғыны осы нұсқаулықпен бірге түпнұсқалық қаптамада салқын, құрғақ жерде сақтаңыз.

## Техникалық сипаттамалары

- Үлгісі: TFJY-1240.
- Сауда белгісі: Aceline.
- Түрі: үстел үсті.
- Материал: пластик, металл.
- Қуат сымның ұзындығы: 1,5 м.
- Қуат параметрлері: 220–240 В ~ 50 Гц.
- Қуаты: 40 Вт.
- Шу деңгейі: 54 дБ.
- Жылдамдық саны: 3.
- Өлшемдері (Е × Б × Т): 360 × 510 × 250 мм.
- Қалақтардың диаметрі: 300 мм.
- Айналу бұрышы: 70°.
- Көлбеу бұрышы: 40°.
- Көлбеуді реттеу: қолмен.
- Таза салмағы: 1,9 кг.
- Қуат сымын бекіту түрі: Ү.
- Электр ток соғудан қорғау дәрежесі: II.
- Басқару тақтасы: механикалық.

## Жинақталым

- Құрылғы.
- Пайдалану бойынша нұсқаулық.

# Монтаждау, сақтау, тасымалдау (тасу), өткізу және кәдеге жарату ережелері мен шарттары

- Құрылғыны орнату ережелері мен шарттары осы пайдалану нұсқаулығының «Құрылғыны құрастыру» бөлімінде сипатталған.
- Құрылғыны сақтау дайындаушы мен тұтынушының жылытылатын үй-жайларында ауа температурасы 5 °С-тан 40 °С-қа дейін және ауаның салыстырмалы ылғалдылығы 80%-дан аспайтын орауышта жүргізілуі тиіс. Үй-жайларда жемірілуді тудыратын жегі қоспалар (қышқылдар, сілтілер буы) болмауы тиіс.
- Құрылғыны тасымалдау құрғақ ортада жүзеге асырылуы керек.
- Құрылғы мұқият өңдеуді қажет етеді, оны шаң, кір, соққы, ылғал, от және т. б. әсерінен қорғайды.
- Құрылғыны өткізу жергілікті заңнамаға сәйкес жүргізілуі тиіс.
- Осы бұйымды кәдеге жарату қалдықтарды қайта өңдеу жөніндегі жергілікті нормалар мен ережелерге сәйкес жүзеге асырылуға тиіс. Берілген өнімді дұрыс жоюды қамтамасыз ете отырып, сіз бақыланбайтын қалдықтардың нәтижесінде қоршаған ортаға және адам денсаулығына ықтимал зиян келтірмеуге және материалдық ресурстарды ұтымды пайдалануға көмектесесіз. Бұл өнімді қабылдау және кәдеге жарату орындары туралы толығырақ ақпаратты жергілікті муниципалды органдардан немесе тұрмыстық қоқыстарды шығаратын кәсіпорыннан алуға болады.
- Егер құрылғының ақаулығы анықталса, дереу уәкілетті қызмет көрсету орталығына хабарласыңыз немесе құрылғыны тастаңыз.

## Қосымша ақпарат

**Өндіруші:** Нинбо СизонМэйт Электрикал Эпплайенсиз Ко., Лтд.

№201, Цзинци тас жолы, Наньюань а., Фухай, Цыси, Нинбо қ., Чжэцзян пров., Қытай.

Қытайда жасалған.

**Импорттаушы / Қазақстан Республикасында талаптар қабылдайтын заңды тұлға:** «DNS QAZAQSTAN (ДНС КАЗАХСТАН)» ЖШС, Астана қ-ы, Сарыарқа ауданы, Сарыарқа д-лы, 12 Ғ-т, Қазақстан Республикасы.

**Электронды пошта мекен-жайы:** info@dns-shop.kz

Тауар КО ТР (ЕАЭО) талаптарына сәйкес келеді.

Өнімнің сыртқы түрі, оның сипаттамалары мен жинақталымы пайдаланушыға алдын-ала ескертусіз өзгертілуі мүмкін.

Өндіріс күні пайдаланушы нұсқаулығының орыс тіліндегі нұсқасында көрсетілген. V.2





## Кепілдік талоны

SN/IMEI: \_\_\_\_\_

Кепілдікке қойылған күні: \_\_\_\_\_

Өндіруші бүкіл кепілдік мерзімі ішінде құрылғының үздіксіз жұмыс істейтініне, сондай-ақ материалдар мен құрастырымда ақаулар болмайтынына кепілдік береді. Кепілдік мерзімі бұйым сатып алынған сәттен бастап есептеледі және жаңа өнімдерге ғана қолданылады.

Кепілдікті қызмет көрсету бұйым пайдаланушы нұсқаулығына сәйкес пайдаланылған жағдайда, кепілдік мерзімі ішінде тұтынушының кінәсіз істен шыққан элементтерді тегін жөндеуді немесе ауыстыруды қамтиды. Элементтерді жөндеу немесе ауыстыру уәкілетті сервис орталықтарының аумағында жүргізіледі.

Кепілдік мерзімі: 12 ай.

Пайдалану мерзімі: 36 ай.

Сервистік орталықтардың өзекті тізімі келесі мекенжай бойынша:

<https://www.dns-shop.kz/service-center/>

**Кепілдік міндеттемелер және тегін сервистік қызмет көрсету, егер оларды ауыстыру бұйымды бөлшектеуге байланысты болмаса, тауардың жиынтықтылығына кіретін, төменде аталған керек-жарақтарға қолданылмайды:**

- ҚБП (қашықтықтан басқару пульті) үшін қуат элементтері (батареялары).
- Жалғағыш кәбілдер, антенналар және оларға арналған ауыстырғыштар, құлаққаптар, микрофондар, «HANDS-FREE» құрылғылары; жиынтықта жеткізілетін әртүрлі типтегі ақпарат тасығыштар, бағдарламалық жасақтама (БЖ) және драйверлер (бұйымның қатқыл магниттік дискілеріндегі жинақтағышқа алдын ала орнатылған БЖ қоса алғанда, бірақ онымен шектелмей), сыртқы енгізу-шығару құрылғылары және манипуляторлар.
- Қаптамалар, сөмкелер, белдіктер, тасымалдауға арналған баулар, монтаждық құрылғылар, құралдар, бұйымға қоса берілетін құжаттама.
- Табиғи тозуға ұшырайтын шығын материалдары мен бөлшектер.



## **Өндіруші келесі жағдайларда кепілдік міндеттемелерге ие болмайды:**

- Кепілдік мерзімі аяқталды.
- Егер жеке (тұрмыстық, отбасылық) қажеттіліктерге арналған бұйым кәсіпкерлік қызметті жүзеге асыру үшін, сондай-ақ оның тікелей міндетіне сәйкес келмейтін басқа мақсаттарда пайдаланылған болса.
- Өндіруші бұйымды пайдалану кезінде пайдаланушы нұсқаулығының талаптарын бұзу, бұйымды орнату және оған қызмет көрсету жөніндегі ұсынымдарды, қосу ережелерін (бұйымның өзіне де, онымен байланысты бұйымдарға да сәйкес келмейтін желілік кернеудің әсері нәтижесінде туындаған қысқа тұйықталулар), бұйымды сақтау және тасымалдау кезінде өнім иесі және/немесе үшінші тұлғалар шеккен ықтимал материалдық, моральдық және өзге де зиян үшін жауапты болмайды.
- Механикалық зақымданудың барлық жағдайлары: өнімді пайдалану кезінде алынған сызаттар, жарықтар, деформациялар, соққы іздері, майысулар, кептелістер және т.б.
- Түрлендірулерді, рұқсат етілмеген жөндеулерді осындай жұмыстарды жүргізуге уәкілетті емес адамдар жүргізген жағдайлар. Егер ақаулық конструкцияны немесе бұйымның сұлбасын өзгерту, Өндіруші қарастырмаған сыртқы құрылғыларды қосу, Қазақстан Республикасының заңнамасына сай сәйкестік сертификаты жоқ құрылғыны пайдалану салдарынан туындаған болса.
- Егер бұйымның ақауы еңсерілмейтін күштің әсерінен (табиғи элементтер, өрт, су тасқыны, жер сілкінісі, тұрмыстық факторлар және Өндірушіге тәуелді емес басқа жағдайлар) немесе Өндіруші болжай алмаған үшінші тұлғалардың әрекеттерінен туындаса.
- Бұйымның толық немесе ішінара істен шығуына алып келген бұйымның ішіне бөгде заттардың, өзге денелердің, заттектердің, сұйықтықтардың, жәндіктердің немесе жануарлардың түсуінен, агрессивті ортаның әсерінен, жоғары ылғалдылықтан, жоғары температуралардан туындаған ақау.
- Бұйымды сәйкестендіру (сериялық нөмірі) жоқ немесе сәйкес келмейді. Егер зақымданулар (кемшіліктер) зиянды бағдарламалық қамтаманың; БЖ ұсынушысының осы қызметті ұсынбауына байланысты мүмкіндігінсіз бұйымның бағдарламалық ресурстарына қолжетімділіктің болмауына әкеп соққан құпиясөздерді (кодтарды) оларды жинау/қалпына келтіру мүмкіндігінсіз орнату, ауыстыру немесе жою әсерінен туындаса.
- Егер жұмыстың ақаулықтары қуат беруші, кәбілдік, телекоммуникациялық желілердің, радиосигнал қуатының стандарттарға немесе техникалық регламенттеріне сәйкес келмеуінен, оның ішінде бедер ерекшеліктерінен және басқа да осыған ұқсас сыртқы факторлардан, бұйымның желі әрекет ететін шекарада немесе аймақтан тыс жерде пайдаланылуынан туындаған болса.
- Егер зақымданулар стандартты емес (түпнұсқалық емес) және/немесе сапсыз (зақымданған) шығыс материалдарын, керек-жарақтарды, қосалқы бөлшектерді, қуат беру элементтерін, әртүрлі үлгідегі ақпарат тасымалдағыштарды (CD, DVD дискілерді, жад карталарын, SIM карталарын, картридждерді қоса алғанда) пайдаланудан туындаса.
- Егер кемшіліктер үйлесімсіз контентті (әуендерді, графиканы, бейне және басқа файлдарды, Java қосымшаларын және оларға ұқсас бағдарламаларды) алуға, орнатуға және пайдалануға байланысты туындаған болса.
- Осы бұйыммен жанасып жұмыс істейтін басқа жабдыққа келтірілген залалға.





**aceline**