

Пайдалану бойынша нұсқаулық

Ауа қуырғыш
AGR-1657

DEXP

Құрметті сатып алушы!

Біздің өнімді таңдағаныңыз үшін алғыс айтамыз.

Біз Сізге сапалы, функционалды және жоғары талаптарға сәйкес әзірленген және жасалған өнімдер мен құрылғыларды ұсынуға қуаныштымыз. Пайдалануды бастамас бұрын, Сіздің қауіпсіздігіңізге қатысты маңызды ақпаратты, сондай-ақ өнімді дұрыс пайдалану және оған күтім жасау бойынша ұсыныстарды қамтитын осы нұсқаулықты мұқият оқып шығыңыз. Осы нұсқаулықтың сақталуына назар аударыңыз және оны өнімді одан әрі пайдалану кезінде анықтамалық материал ретінде пайдаланыңыз.

Құрылғы мақсаты

Ауа қуырғыш — ыстық ауа ағындарын пайдаланып тағамды пісіруге арналған портативті құрылғы.

Сақтық шаралары

- Қаптаманы ашқаннан кейін барлық бөліктердің қамтылғанын тексеріңіз. Қуат сымы, ашасы немесе басқа бөліктері зақымдалған болса, өнімді пайдаланбаңыз. Өкілетті қызмет көрсету орталығына хабарласыңыз.
- Құрылғыны өзіңіз бөлшектеуге немесе жөндеуге әрекеттенбеңіз: бұл кепілдік қызмет көрсету құқығынан айыруы мүмкін. Құрылғыда қандай да бір ақауларды тапсаңыз, уәкілетті қызмет көрсету орталығына хабарласыңыз.
- Құрылғыны тек мақсаты бойынша пайдаланыңыз. Пайдалану осы нұсқаулыққа сәйкес қатаң түрде орындалуы керек.
- Құрылғыны сыртта пайдаланбаңыз.
- Құрылғы тек тұрмыста қолдануға арналған.
- Бұл құрылғы балалардың немесе физикалық, сенсорлық немесе ақыл-ой қабілеттері шектеулі адамдардың қауіпсіздігіне жауапты біреудің қадағалауынсыз пайдалануына арналмаған. Балаларға құрылғымен ойнауға рұқсат бермеңіз.
- Құрылғыны қуат көзіне қоспас бұрын, желіңіздің параметрлері құрылғының техникалық сипаттамаларына сәйкес келетініне көз жеткізіңіз.
- Құрылғыны тек жерге қосылған розеткаға қосыңыз. Әрқашан ашаның розеткаға дұрыс қосылғанына көз жеткізіңіз.
- Құрылғыны ешқашан сыртқы таймерге немесе қашықтан басқару жүйесіне қоспаңыз.
- Құрылғыны жанғыш материалдардың жанына қоймаңыз.
- Құрылғыны қабырғаға немесе басқа электр құрылғыларына жақын қоймаңыз. Құрылғының төрт жағында және үстінде кемінде 10 см бос орын қалдырыңыз. Құрылғыны шүберекпен жаппаңыз немесе үстіне заттар қоймаңыз.
- Сымды және ашаны ыстық беттерден алыс ұстаңыз.
- Ашаны, сымды немесе тоққа қосылған құрылғыны дымқыл қолмен ұстамаңыз.
- Тостағанның құрылғының ішіне дұрыс орнатылғанына көз жеткізіңіз: орналастырылған кезде негіз ішіндегі ысырма бекітіледі.

- Жұмыс немесе салқындату құрылғысы балалардың қолы жетпейтін жерде сақталуы керек.
- Қыздыру элементтеріне тиіп кетпес үшін пісірілетін тағамдарды әрқашан ыдысқа салыңыз.
- Ыдысты маймен толтырмаңыз, себебі бұл өрт шығуы мүмкін.
- Құрылғыны қосулы қараусыз қалдырмаңыз.
- Құрылғыны пайдалану кезінде абай болыңыз, себебі ол ыстық болады. Жұмыс кезінде құрылғының ішкі бөлігін ешқашан ұстамаңыз. Құрылғы толығымен суығанша пайдалану кезінде және одан кейін металл қақпақпен, тостағанмен және сөремен жанасудан аулақ болыңыз.
- Жұмыс кезінде ыстық бу сәйкес саңылаулар арқылы шығады. Қолдарыңызды және бетіңізді бұдан қауіпсіз қашықтықта ұстаңыз. Тостағанды алған кезде ыстық бұдан да сақ болыңыз.
- Құрылғы жұмыс істеп тұрғанда бу шығатын саңылауларды жаппаңыз.
- Құрылғыдан қара түтін шықса, ауа қуырғышты дереу розеткадан ажыратыңыз. Түтін жойылмайынша қақпақты ашпаңыз.
- Құрылғыны ешқашан суға батырмаңыз немесе ағын сумен шаймаңыз.
- Электр тогының соғу қаупін азайту үшін құрылғыға судың немесе басқа сұйықтықтың түсуіне жол бермеңіз.
- Құрылғының ішіне тек ыстыққа төзімді материалдардан жасалған ыдыстарды салыңыз.
- Құрылғының ішіне шыны немесе керамикалық ыдыстарды немесе қақпақтарды қоймаңыз (ерекшелік: йогурт сияқты төмен температурада пісіру).
- Пісіру кезінде тағамды тексеріп, қажет болса күйіп қалмас үшін оны бұраған жөн.

Құрылғы схемасы

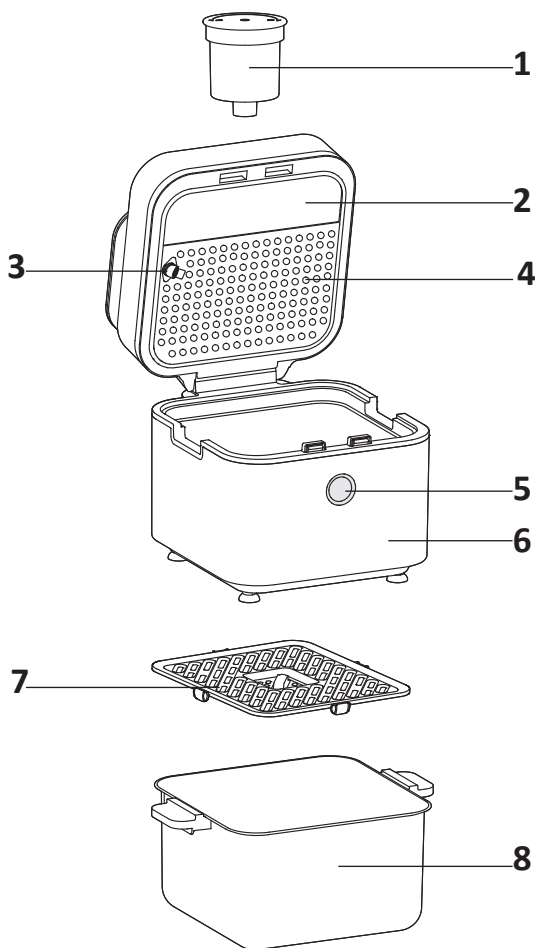

1. Су қоймасы.
2. Қарау терезесі.
3. Су бүріккіш басы.
4. Шашыратуға төзімді қақпақ.
5. Қақпақты ашу түймесі.
6. Негіз.
7. Алынбалы тор.
8. Ыдыс.

Пайдалану

Басқару панелі

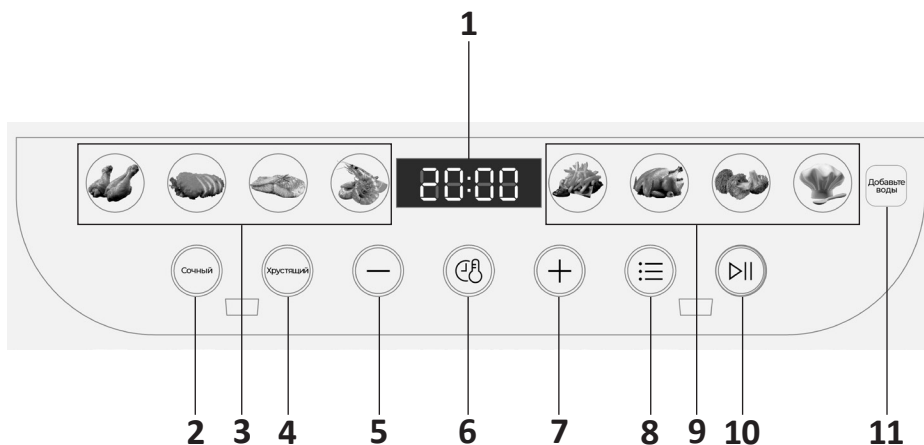

1. Дисплей

Пісіру уақытын/температурасын көрсетеді.

2. «Шырынды» опциясын таңдау түймешігі

3. «Шырынды/қытырлақ» мәзірі

Бұл пісіру бағдарламалары үшін екі опцияның бірін таңдауға болады.

4. «Қытырлақ» опция түймесі

5. Пісіру уақытын/температураны азайту түймесі

6. Пісіру уақыты/температура түймесі

7. Пісіру уақытын/температураны арттыру түймесі

8. «Мәзір» түймесі

Пісіру бағдарламасын таңдау үшін басыңыз.

9. «Қытырлақ» мәзірі

Бұл пісіру бағдарламалары үшін тек «Қытырлақ» опциясын таңдауға болады.

10. «Бастау/Кідірту» түймесі

Пісіруді бастау/жалғастыру немесе тоқтату үшін қысқаша басыңыз; бас тарту үшін ұзақ басыңыз.

11. «Су қосыңыз» белгісі

«Шырынды» опциясы таңдалғанда көрсетіледі.

Автоматты пісіру бағдарламалары

Тауық аяғы

Опция	«Хрустящий»	«Сочный»
Әдепкі пісіру уақыты	20 мин	15 мин
Әдепкі пісіру температурасы	200 °C	
Орнату үшін уақыт аралығы	1–60 мин	Параметр қолжетімді емес
Орнату үшін температура диапазоны	40–200 °C	
Тамақты аудару туралы ескерту	Бар	

Тауық төсі

Опция	«Хрустящий»	«Сочный»
Әдепкі пісіру уақыты	28 мин	23 мин
Әдепкі пісіру температурасы	200 °C	
Орнату үшін уақыт аралығы	1–60 мин	Параметр қолжетімді емес
Орнату үшін температура диапазоны	40–200 °C	
Тамақты аудару туралы ескерту	Бар	

Балық филесі

Опция	«Хрустящий»	«Сочный»
Әдепкі пісіру уақыты	20 мин	15 мин
Әдепкі пісіру температурасы	180 °C	
Орнату үшін уақыт аралығы	1–60 мин	Параметр қолжетімді емес
Орнату үшін температура диапазоны	40–200 °C	
Тамақты аудару туралы ескерту	Бар	

Жаңа асшаяндар

Опция	«Хрустящий»	«Сочный»
Әдепкі пісіру уақыты	15 мин	10 мин
Әдепкі пісіру температурасы	180 °C	
Орнату үшін уақыт аралығы	1–60 мин	Параметр қолжетімді емес
Орнату үшін температура диапазоны	40–200 °C	
Тамақты аудару туралы ескерту	Бар	



Келесі пісіру бағдарламаларының деректері тек «Хрустящий» опциясы үшін берілген, себебі «Сочный» опциясы олар үшін қол жетімді емес.

Бағдарлама	Фри картобы	Тауық	Көкөністер	Пайдаланушы режимі
Әдепкі уақыт	50 мин		16 мин	10 мин
Әдепкі температура	180 °C		200 °C	
Уақыт параметрлері	1–60 мин			
Температура параметрлері	40–200 °C			
Тамақты аудару туралы ескерту	Бар		Жоқ	

Қысқаша пайдаланушы нұсқаулығы

1. Қуатты қосқаннан кейін құрылғы күту режиміне өтеді және дисплей суретте көрсетілгендей пайда болады. 2 минут ішінде ешбір әрекет орындалмаса, экран қараңғыланады. Күту режиміне оралу үшін басқару тақтасындағы  түймесін басыңыз.



2. Күту режимінде басқару тақтасындағы  түймесін басу арқылы бағдарламаны таңдаңыз, таңдалған бағдарламаның белгішесі жыпылықтайды.
3. Тиісті түймені басу арқылы «Сочный» немесе «Хрустящий» опциясын таңдаңыз. Таңдалған түйме жыпылықтайды, ал екіншісі жанып тұрады. «Сочный» опциясын таңдаған кезде «Добавьте воды» белгісі жыпылықтайды: бұл опция үшін пісіруді бастамас бұрын резервуарды сүзгіленген сумен толтыру керек.
4. Бағдарлама мен опцияны таңдағаннан кейін пісіруді бастау үшін  түймесін басыңыз.
5. Пісіру уақытының жартысы өткенде, дыбыстық сигнал 5 рет естіледі және тағамды айналдыруды еске салу үшін дисплейде «Turn Food» пайда болады. Тиісті түймені басу арқылы қақпақты ашыңыз, оның тұтқаларынан ұстау арқылы тостағанды алыңыз және тағамды айналдыру үшін оны ақырын шайқаңыз. **Назар аударыңыз:** күйіп қалмас үшін пеш қолғапын немесе қолғапты пайдаланыңыз. Тамақты біркелкі тарату үшін таяқшаларды да пайдалануға болады. Тостағанды орнына қойыңыз, қақпақты жабыңыз және пісіруді жалғастырыңыз.

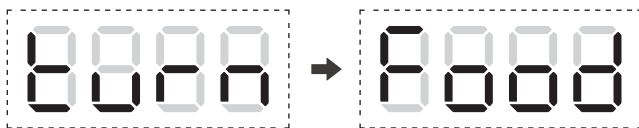

Ескерту: «Хрустящий» опциясы үшін температура мен уақыт параметрлерін өзіңіз реттей аласыз, бірақ «Сочный» опциясы үшін ең жақсы пісіру нәтижелерін қамтамасыз ету үшін параметрлерді өңдей алмайсыз.

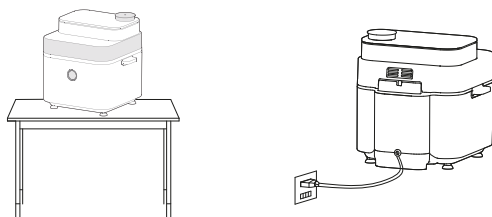

«Хрустящий» опциясы үшін жылдам бастау

1. Құрылғыны тұтанғыш заттардан немесе материалдардан алыс тұрақты бетке қойыңыз. Штепсельді аша розеткаға еркін жетуі керек және ауа құрылғының айналасында еркін айнала алады.



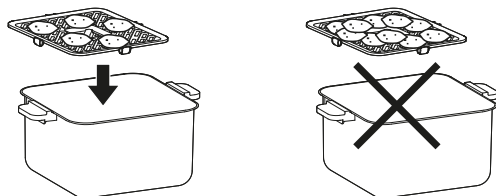

2. Тағамды жуып, кесіп, торға салыңыз. Тамақты біркелкі орналастырыңыз, біркелкі емес пісіруді болдырмау үшін оны үйіп алмаңыз.

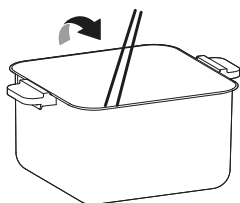

3. Тостағанды ауа қуырғышқа салыңыз, қақпақты жабыңыз, пісіру бағдарламасын таңдау үшін  түймесін басыңыз. **Назар аударыңыз:** құрылғы тостаған ауа қуырғыштың ішіне қойылмаса, құрылғыны іске қосуға мүмкіндік бермейтін қорғаныс жүйесімен жабдықталған. Бұл жағдайда дисплейде «С4» қате коды көрсетіледі.
4.  түймесін, содан кейін +/- түймелерін басу арқылы пісіру уақыты мен температурасын реттеңіз.
5. Пісіруді бастау үшін  түймесін басыңыз.
6. Пісіру уақытының жартысы өткенде, дыбыстық сигнал 5 рет естіледі және тағамды айналдыруды еске салу үшін дисплейде «Turn Food» пайда болады. Тиісті түймені басу арқылы қақпақты ашыңыз, оның тұтқаларынан ұстау арқылы тостағанды алыңыз және тағамды айналдыру үшін оны ақырын шайқаңыз. Тамақты біркелкі тарату үшін таяқшаларды да пайдалануға болады.
7. Дыбыстық сигнал шығып, пісіру аяқталғанда, ыдысты абайлап алыңыз да, пісірілген тағамды алу үшін таяқшаларды немесе қысқыштарды пайдаланыңыз.



«Сочный» опциясын жылдам бастау

1. Тағамды сөреге біркелкі таратыңыз. Ет пен теңіз өнімдерін тұздықта алдын ала маринадтау ұсынылады.
2. Тостағанды ауа қуырғышқа салыңыз, қақпақты жабыңыз және пісіру бағдарламасын таңдау үшін  түймесін басыңыз.
3. «Сочный» опциясы түймесін басып, резервуарды сүзгіден өткен сумен толтырыңыз.
4. Пісіруді бастау үшін  түймесін басыңыз.
5. Пісіру уақытының жартысы өткенде, дыбыстық сигнал 5 рет естіледі және тағамды айналдыруды еске салу үшін дисплейде «Turn Food» пайда болады. Тиісті түймені басу арқылы қақпақты ашыңыз, оның тұтқаларынан ұстау арқылы тостағанды алыңыз және тағамды айналдыру үшін оны ақырын шайқаңыз. Тамақты біркелкі тарату үшін таяқшаларды да пайдалануға болады.
6. Дыбыстық сигнал шығып, пісіру аяқталғанда, ыдысты абайлап алыңыз да, пісірілген тағамды алу үшін таяқшаларды немесе қысқыштарды пайдаланыңыз.
7. Тостағанды құрылғының ішіне қайта салыңыз, қақпақты жабыңыз, «Сочный» және «Хрустящий» түймелері жанатындай етіп  түймесін басыңыз. Содан кейін ыдысқа суды төгу процесін бастау үшін екі түймені де 3 секунд басып тұрыңыз. Суды төгу аяқталғаннан кейін тостағанды алып, оны босатыңыз.

Ықтимал проблемалар және олардың шешімі

Проблема	Себеп	Мүмкін шешім
Құрылғы жұмыс істемейді	Құрылғы электр желісіне қосылмаған	Штепсельді аша жерге тұйықталған розеткаға салыңыз
	Сіз пісіру уақытын орнатпадыңыз	Пісіру уақытын орнатыңыз («Пайдалану» бөлімін қараңыз)
	Ыдыс дұрыс орнатылмаған	Тостағанды құрылғыдан шығарып, сырт еткенше қайта салыңыз.
Пісіру бағдарламасы аяқталғаннан кейін тағам әлі шикі	Тым көп өнімдер	Азық-түліктерді кішкене бөліктерге бөліңіз
	Пісіру температурасы тым төмен	Пісіру температурасын реттеңіз («Пайдалану» бөлімін қараңыз)
	Пісіру уақыты жеткіліксіз	Пісіру уақытын реттеңіз («Пайдалану» бөлімін қараңыз)
Тағам біркелкі пісірілмейді	Кейбір тағамдарды пісіру кезінде шайқау/айналдыру қажет болуы мүмкін.	Үйілген тағамдарды (мысалы, фри картоптарын) пісіру уақытының жартысына дейін шайқау/айналдыру керек («Пайдалану» бөлімін қараңыз)
Пісіру бағдарламасының соңында тағам қытырлақ емес	Кейбір тағамдар өздерінің дәстүрлі көрінісіне май құырғыштарда ғана қол жеткізе алады	Пісіру алдында тағамды аздап маймен майлаңыз.
Тостағанды құрылғының ішіне дұрыс орнату мүмкін емес	Ыдыста тым көп тағамдар	Тостағанды шегіне дейін толтырмаңыз, тағамның көлемін азайтыңыз
	Ыдыс дұрыс орнатылмаған	Тостағанды құрылғыдан шығарып, сырт еткенше қайта салыңыз.
Құрылғыдан ақ түтін шығып жатыр.	Майы жоғары тағамдарды пісіру.	Майлылығы жоғары тағамдарды пісіргенде көп мөлшерде май бөлінеді. Ыдыс әдеттегіден қызып, ақ түтін шығады. Бұл қалыпты жағдай.
	Тостағанның ішінде бұрын қолданған май қалды.	Ақ түтін қыздырылған майдың әсерінен пайда болды. Мұндай жағдайларды болдырмау үшін әр қолданғаннан кейін шыныаяқты мұқият тазалау керек.
Француз картоптары біркелкі емес дайындалады.	Қолайсыз картоп сорты.	Сәйкес картоп сорты қуыру кезінде қатты болып қалады және түйнектер жас болуы керек.
	Крахмалдың шамадан тыс мөлшері.	Артық крахмалды кетіру үшін картоп таяқшаларын жақсылап шайыңыз.
Француз картоптары қытырлақ емес.	Фри картоптарының қытырлақ болуы май мен ылғалдың мөлшеріне байланысты.	Майды қоспас бұрын картоп бөліктерінің мұқият кептірілгеніне көз жеткізіңіз. Картопты кішірек кесіңіз, аздап май қосыңыз.

Техникалық сипаттамалары

- Үлгісі: AGR-1657.
- Сауда белгісі: DEXP.
- Көлемі: 7 л.
- Корпус материалы: пластик.
- Құрылғы өлшемдері: 320 × 312 × 315 мм.
- Құрылғының салмағы: 5,38 кг.
- Қуат кәбілінің ұзындығы: 0,8 м.
- Қуат параметрлері: 220–240 В ~ 50–60 Гц.
- Электр тоғынан қорғану класы: I.
- Қорғау дәрежесі: IPX0.
- Сымды бекіту түрі: Y.
- Қуаты: 1300–1450 Вт.
- Таймердің максималды уақыты: 60 мин.
- Жұмыс температурасының диапазоны: 40–200 °С.
- 7 автоматты бағдарлама + теңшелетін режим.
- Қолдану аясы: тұрмыстық.

Жинақталым

- Құрылғы.
- Жабысқақ емес жабыны бар ыдыс.
- Су қоймасы.
- Алынбалы тор.
- Пайдалану бойынша нұсқаулық.

Монтаждау, сақтау, тасымалдау (тасу), өткізу және кәдеге жарату ережелері мен шарттары

- Құрылғы қандай да болмасын монтаждауды немесе бекітуді талап етпейді.
- Құрылғыны қаптамада, өндірушінің және тұтынушының жылытылатын үй-жайларында ауаның +5 және +40 °С аралығындағы температурада және ауаның 80%-дан аспайтын салыстырмалы ылғалдылығында сақтау керек. Үй-жайда жемірілуді тудыратын жегі қоспалар (қышқылдардың, сілтілердің булары) болмауы тиіс.
- Құрылғының тасымалдануы құрғақ ортада жүзеге асырылуы тиіс.
- Құрылғы ұқыпты өңдеуді талап етеді, оны шаң, кір, соққы, ылғал, от және т.б. әсерінен қорғаңыз.
- Құрылғыны сату жергілікті заңнамасына сәйкес жүргізілуі керек.
- Бұйымның қызмет ету мерзімі аяқталғаннан кейін оны қарапайым тұрмыстық қоқыспен бірге тастауға болмайды. Оның орнына, ол федералды немесе жергілікті заңнамаға сәйкес қайта өңдеу және қайта өңдеу үшін электрлік және электронды жабдықты тиісті қабылдау бекетіне қайта өңдеуге жіберіледі. Осы бұйымды дұрыс жоюды қамтамасыз ете отырып, сіз табиғи ресурстарды үнемдеуге және қоршаған ортаға және адамдардың денсаулығына зиян келтірмеуге көмектесесіз. Бұл бұйымды қабылдау және жою бекеттері туралы қосымша ақпаратты жергілікті муниципалды органдардан немесе тұрмыстық қалдықтарды шығаратын кәсіпорыннан алуға болады.
- Құрылғының ақаулығы анықталған жағдайда, тез арада авторландырылған сервистік орталыққа хабарласу немесе құрылғыны кәдеге жарату керек.

Қосымша ақпарат

Өндіруші: Фошань Шуньдэ Мидеа Электрикал Хитин Эпплайнсиз Мэньюфэчурин Ко., Лтд.

№19 Саньлэ тас жолы, Бэйцзяо, Шуньдэ, Фошань қ., Гуандун пров., Қытай.

Қытайда жасалған.

Импортер / юр. лицо, принимающее претензии в Республике Казахстан:

ТОО «ДНС КАЗАХСТАН», г. Астана, р-н Сарыарқа, пр-т Сарыарқа, зд. 12, Республика Казахстан.

Импорттаушы / Қазақстан Республикасында талаптар қабылдайтын заңды тұлға: «DNS QAZAQSTAN (ДНС КАЗАХСТАН)» ЖШС, Астана қ-ы, Сарыарқа ауданы, Сарыарқа д-лы, 12 ғ-т, Қазақстан Республикасы.

Адрес электронной почты / электронды пошта мекен-жайы: info@dns-shop.kz

Тауар КО ТР (ЕАЭО) талаптарына сәйкес келеді.

Өнімнің сыртқы түрі, оның техникалық сипаттамалары және керек-жарақтары алдын ала ескертусіз өзгертілуі мүмкін.

Құрылғының мазмұны алдын ала ескертусіз өзгертілуі мүмкін.

Интернеттегі мекен-жайы: www.dexp.club



Өндіріс күні пайдаланушы нұсқаулығының орыс тіліндегі нұсқасында көрсетілген. V.1

Өндіруші келесі жағдайларда кепілдік міндеттемелерге ие болмайды:

- Кепілдік мерзімі аяқталды.
- Егер жеке (тұрмыстық, отбасылық) қажеттіліктерге арналған бұйым кәсіпкерлік қызметті жүзеге асыру үшін, сондай-ақ оның тікелей міндетіне сәйкес келмейтін басқа мақсаттарда пайдаланылған болса.
- Өндіруші бұйымды пайдалану кезінде пайдаланушы нұсқаулығының талаптарын бұзу, бұйымды орнату және оған қызмет көрсету жөніндегі ұсынымдарды, қосу ережелерін (бұйымның өзіне де, онымен байланысты бұйымдарға да сәйкес келмейтін желілік кернеудің әсері нәтижесінде туындаған қысқа тұйықталулар), бұйымды сақтау және тасымалдау кезінде өнім иесі және/немесе үшінші тұлғалар шектен ықтимал материалдық, моральдық және өзге де зиян үшін жауапты болмайды.
- Механикалық зақымданудың барлық жағдайлары: өнімді пайдалану кезінде алынған сызаттар, жарықтар, деформациялар, соққы іздері, майысулар, кептелістер және т.б.
- Түрлендірулерді, рұқсат етілмеген жөндеулерді осындай жұмыстарды жүргізуге уәкілетті емес адамдар жүргізген жағдайлар. Егер ақаулық конструкцияны немесе бұйымның схемасын өзгерту, Өндіруші қарастырмаған сыртқы құрылғыларды қосу, Қазақстан Республикасының заңнамасына сай сәйкестік сертификаты жоқ құрылғыны пайдалану салдарынан туындаған болса.
- Егер бұйымның ақауы еңсерілмейтін күштің әсерінен (табиғи элементтер, өрт, су тасқыны, жер сілкінісі, тұрмыстық факторлар және Өндірушіге тәуелді емес басқа жағдайлар) немесе Өндіруші болжай алмаған үшінші тұлғалардың әрекеттерінен туындаса. Бұйымның толық немесе ішінара істен шығуына алып келген бұйымның ішіне бөгде заттардың, өзге денелердің, заттектердің, сұйықтықтардың, жәндіктердің немесе жануарлардың түсуінен, агрессивті ортаның әсерінен, жоғары ылғалдылықтан, жоғары температуралардан туындаған ақау.
- Бұйымды сәйкестендіру (сериялық нөмірі) жоқ немесе сәйкес келмейді. Егер зақымданулар (кемшіліктер) зиянды бағдарламалық қамтаманың; БҚ ұсынушысының осы қызметті ұсынбауына байланысты мүмкіндігінсіз бұйымның бағдарламалық ресурстарына қолжетімділіктің болмауына әкеп соққан құпиясөздерді (кодтарды) оларды жинау/қалпына келтіру мүмкіндігінсіз орнату, ауыстыру немесе жою әсерінен туындаса.
- Егер жұмыстың ақаулықтары қуат беруші, кәбілдік, телекоммуникациялық желілердің, радиосигнал қуатының стандарттарға немесе техникалық регламенттеріне сәйкес келмеуінен, оның ішінде бедер ерекшеліктерінен және басқа да осыған ұқсас сыртқы факторлардан, бұйымның желі әрекет ететін шекарада немесе аймақтан тыс жерде пайдаланылуынан туындаған болса.
- Егер зақымданулар стандартты емес (түпнұсқалық емес) және/немесе сапасыз (зақымданған) шығыс материалдарын, керек-жарақтарды, қосалқы бөлшектерді, қуат беру элементтерін, әртүрлі үлгідегі ақпарат тасымалдағыштарды (CD, DVD дискілерді, жад карталарын, SIM карталарын, картридждерді қоса алғанда) пайдаланудан туындаса.
- Егер кемшіліктер үйлесімсіз контентті (әуендерді, графиканы, бейне және басқа файлдарды, Java қосымшаларын және оларға ұқсас бағдарламаларды) алуға, орнатуға және пайдалануға байланысты туындаған болса.
- Осы бұйыммен жанасып жұмыс істейтін басқа жабдыққа келтірілген залалға.



Кепілдік талоны

SN/IMEI: _____

Кепілдікке қойылған күні: _____

Өндіруші бүкіл кепілдік мерзімі ішінде құрылғының үздіксіз жұмыс істеуіне, сондай-ақ материалдар мен жинақтарда ақаулардың болмауына кепілдік береді. Кепілдік кезеңі бұйымды сатып алған сәттен басталады және тек қана жаңа өнімдерге қолданылады.

Кепілдік қызмет көрсетуге пайдаланушы нұсқаулығына сәйкес бұйымды пайдалану шартымен кепілдік мерзімі ішінде тұтынушының кесірінен істен шықпаған элементтерді тегін жөндеу немесе ауыстыру кіреді. Элементтерді жөндеу немесе ауыстыру уәкілетті сервистік орталықтардың аумағында жүргізіледі.

Кепілдік мерзімі: 12 ай.

Пайдалану мерзімі: 24 ай.

Сервистік орталықтардың өзекті тізімі келесі мекенжай бойынша:

<https://www.dns-shop.kz/service-center/>

Кепілдік міндеттемелер және тегін сервистік қызмет көрсету, егер оларды ауыстыру бұйымды бөлшектеуге байланысты болмаса, тауардың жиынтықтылығына кіретін, төменде аталған керек-жарақтарға қолданылмайды:

- ҚБП (Қашықтан басқару пультіне) арналған қуат элементтері (батареялар).
- Жалғағыш кәбілдер, антенналар және оларға арналған жалғастырғыш тетіктер, құлаққаптар, микрофондар, «HANDS-FREE» құрылғылары; жиынтықта жеткізілетін әртүрлі типтегі ақпарат тасымалдағыштар, бағдарламалық құрал (БҚ) және драйверлер (бұйымның қатты магниттік дискілердегі жинақтағышқа алдын ала орнатылған БҚ-ны қоса алғанда, бірақ онымен шектелмей), сыртқы енгізу-шығару құрылғылары және манипуляторлар.
- Қаптар, сөмкелер, белдіктер, тасымалдауға арналған баулар, монтаждық керек-жарақтар, құрал-саймандар, бұйымға қоса берілетін құжаттама.
- Табиғи тозуға ұшырайтын шығын материалдары мен бөлшектер.



