

Пайдалану бойынша нұсқаулық

Тоңазытқыш

B4-0340BKA

B4-34BKA

DEXP

ҚЫСҚАША НҰСҚАУЛЫҚ

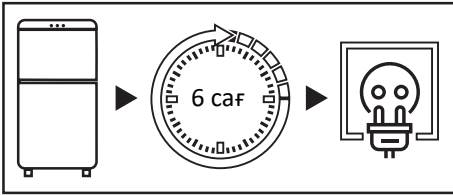

Тасымалдаудан кейін тоңазытқышты 6 сағат бойы желіге қоспаңыз.

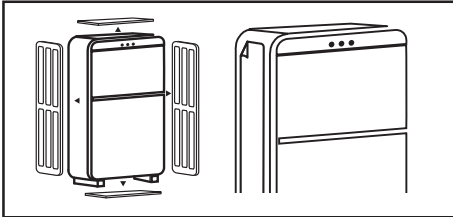

Тоңазытқышты қолданар алдында бүйірлік панельдегі мөлдір пленканы, бүкіл қаптаманы, пенопласт пен жабысқақ таспаны алыңыз.

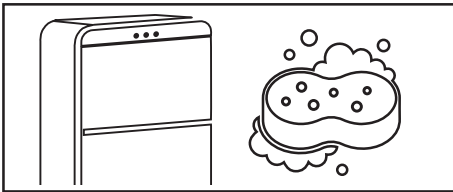

Тоңазытқышты мұқият жуыңыз. Есіктің тығыздағышына және корпустың алдыңғы жағына есік ілмектері жағынан жағылған силикон майын жууға болмайды.

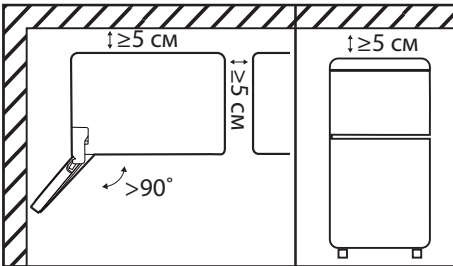

Тоңазытқышты бөлменің қабырғасына бүйірімен орнатқан кезде есіктерді 90 градустан жоғары бұрышқа ашу үшін жеткілікті орын болуын қамтамасыз етіңіз. Жоғарғы жағында, артқы жағында және бүйірлерінде кемінде 5 см бос орын болуы керек (Қосымша ақпарат алу үшін «Орнату» бөлімін қараңыз).

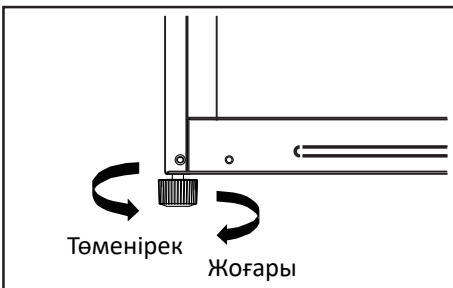

Тоңазытқышты реттегіш аяғымен тегіс, қатты еденге тұралау керек (толығырақ ақпарат алу үшін «Тоңазытқышты тұралау» бөлімін қараңыз).



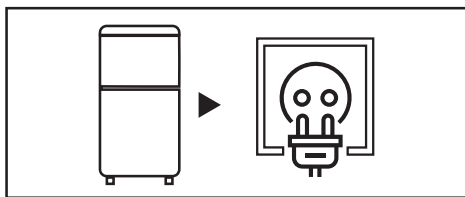

Тоңазытқышты розеткаға қосыңыз. Құрылғының ашасы еркін қол жетімді екеніне көз жеткізіңіз.

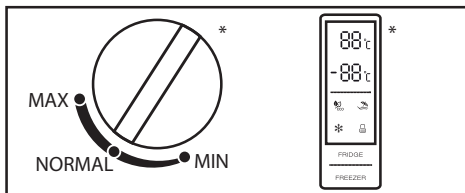

Реттегіштің көмегімен ұсынылған температураны реттеңіз (Қосымша ақпарат алу үшін «Пайдалану» бөлімін қараңыз).

* Температура реттегішінің түрі тоңазытқыштың үлгісіне байланысты өзгеруі мүмкін.

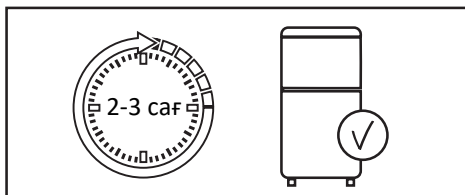

Температураны орнатқаннан кейін, тоңазытқыштың ішінде жұмыс температурасы болатындай етіп 2-3 сағат жұмыс жасаңыз.



Өнімдерді тоңазытқышқа салыңыз.



ҚЫСҚАША НҰСҚАУЛЫҚ	3
ҚҰРЫЛҒЫ МАҚСАТЫ	6
ҚАУІПСІЗДІК ТАЛАПТАРЫ	6
Сақтық шаралары	6
Электр қауіпсіздігі	8
Бұл құрылғыны қолданар алдында.....	8
ОРНАТУ	10
Құрылғы схемасы.....	10
Тоңазытқышты туралау	11
Орнату бойынша нұсқаулар.....	11
Есіктерді ілу	13
ПАЙДАЛАНУ	15
Басқару панелі	15
Энергия үнемдеу	17
Өнімді тиімді сақтау	17
КҮТІМ ЖӘНЕ ҚЫЗМЕТ КӨРСЕТУ	18
Күтім.....	18
АҚАУЛЫҚТАРДЫ ІЗДЕУ ЖӘНЕ ЖОЮ	19
ТЕХНИКАЛЫҚ СИПАТТАМАЛАРЫ	23
ЭНЕРГИЯ ТИІМДІЛІГІ ТУРАЛЫ АҚПАРАТ	24
В4-0340ВКА.....	24
В4-34ВКА.....	25
МОНТАЖДАУ, САҚТАУ, ТАСЫМАЛДАУ (ТАСУ), ӨТКІЗУ ЖӘНЕ КӘДЕГЕ ЖАРАТУ ЕРЕЖЕЛЕРІ МЕН ШАРТТАРЫ	26
Тасу және тасымалдау.....	26
Кәдеге жарату	27
ҚОСЫМША АҚПАРАТ	28

Құрметті сатып алушы!

Біздің өнімді таңдағаныңыз үшін алғыс айтамыз.

Біз Сізге сапалы, функционалды және жоғары талаптарға сәйкес әзірленген және жасалған өнімдер мен құрылғыларды ұсынуға қуаныштымыз. Пайдалануды бастамас бұрын, Сіздің қауіпсіздігіңізге қатысты маңызды ақпаратты, сондай-ақ өнімді дұрыс пайдалану және оған күтім жасау бойынша ұсыныстарды қамтитын осы нұсқаулықты мұқият оқып шығыңыз. Осы нұсқаулықтың сақталуына назар аударыңыз және оны өнімді одан әрі пайдалану кезінде анықтамалық материал ретінде пайдаланыңыз.

ҚҰРЫЛҒЫ МАҚСАТЫ

Тоңазытқыш – жылу оқшаулағыш камерада төмен температураны сақтайтын құрылғы. Ол әдетте тағамды немесе салқын жерде сақтауды қажет ететін заттарды сақтау үшін қолданылады.

ҚАУІПСІЗДІК ТАЛАПТАРЫ

НАЗАР АУДАРЫҢЫЗ!

- Балаларға құрылғымен ойнауға рұқсат бермеңіз. Балалар жарақат алуы немесе құрылғыны зақымдауы мүмкін.
- Балаларға құрылғыны өздігінен тазалауға және техникалық қызмет көрсетуге жол бермеңіз.
- Балалардың құрылғының есіктеріне немесе есік контейнерлеріне ілінуіне жол бермеңіз.
- Балалардың құрылғының ішіне кіруіне жол бермеңіз. Олар іштен бітеліп қалуы мүмкін, сонымен қатар тұншығу салдарынан жарақат алуға немесе өлімге әкелуі мүмкін.
- Балаларға тартылатын бөлікте аяқтың болуына жол бермеңіз. Қақпақ құлап кетуі мүмкін.

Сақтық шаралары

- Қауіпсіздік мақсатында құрылғыны орнатуды және пайдалануды бастамас бұрын барлық ескертулер мен ескертулерді қоса, осы нұсқаулықты мұқият оқып шығыңыз.
- Осы құрылғыны пайдаланатын барлық адамдар пайдалану нұсқауларымен және сақтық шараларымен танысқанына көз жеткізіңіз.
- Құрылғының қызмет ету мерзімі ішінде пайдалану нұсқауларын сақтаңыз.
- Құрылғының корпусындағы желдеткіш саңылаулар ашық болуы керек. Оларды бұғаттамаңыз.
- Ерітуді тездету үшін өндіруші ұсынған механикалық құрылғылар мен басқа құрылғыларды пайдаланбаңыз.
- Ұзақ уақыт қосулы болса, құрылғыдағы шамды ұстамаңыз, себебі ол ыстық болуы мүмкін.

- Құрылғы бөліктерінің ішіндегі электр құрылғыларын (мысалы, балмұздақ жасаушылар) пайдаланбаңыз, егер өндіруші оларды осылай пайдалану үшін ұсынбаса.
- Құрылғыда аэрозольдер және т. б. сияқты жарылғыш материалдары бар контейнерлерді сақтамаңыз.
- Салқындату тізбегіндегі изобутан (R600a) салқындатқышы экологиялық қауіпсіздігі жоғары табиғи газ болып табылады, бірақ ол тез тұтанғыш. Құрылғыны тасымалдау және орнату кезінде салқындатқыш тізбегінің компоненттері зақымдалмағанына көз жеткізіңіз.
- Құрылғының дизайнына өзгерістер енгізуге тырыспаңыз.
- Бұл жабдық тұрмыстық және басқа да ұқсас жағдайларда пайдалануға арналған, мысалы: қызметкерлерге арналған асүйлерде дүкендерде, кеңселерде және басқа да жұмыс үй-жайларында; фермалардағы, қонақүйлердегі, мотельдердегі және басқа да тұрғын үй-жайлардағы тұрғын үйлерде; шағын қонақ үйлерде («төсек және таңғы ас» сияқты); қоғамдық тамақтандыруда.
- Құрылғымен бірге келетін шам басқа тұрмыстық мақсаттарда пайдалануға арналмаған.
- Құрылғының айтарлықтай салмағын ескере отырып, оны тасымалдау кезінде абай болыңыз.
- Аязды болдырмау үшін құрылғыдан немесе мұздатқыштан дымқыл қолмен тамақ алмаңыз.
- Құрылғы балалар мен физикалық, сенсорлық немесе ақыл-ой қабілеті шектеулі адамдар үшін, олардың қауіпсіздігіне жауапты басқа адамдар бақылайтын жағдайларды қоспағанда, пайдалануға арналмаған.



НАЗАР АУДАРЫҢЫЗ!

- Құрылғыны орнату орнындағы токтың түрі, кернеуі мен жиілігі тақтада көрсетілген деректерге сәйкес келуі тиіс.
- Кәбіл ұзартқыштарын немесе электр сплиттерін пайдалануға тыйым салынады. Құрылғыны бірнеше құрылғыға арналған розеткаға қосу мүмкін емес – бұл өртке әкелуі мүмкін.
- Автономды түрлендіргіштерді немесе энергияны үнемдейтін қосқыштарды пайдалануға тыйым салынады.
- Құрылғы жерге тұйықталуы керек. Құрылғыны тек электр сақтандырғышымен жабдықталған жерге тұйықталған розеткаға қосыңыз (сақтандырғыштың іске қосылу тогы 10-нан 16 А-ға дейін). Дұрыс орындалмаған жерге қосу құрылғының істен шығуына немесе электр тогының соғуына әкелуі мүмкін.
- Қуат сымы зақымдалмауы керек. Зақымдалған қуат сымы қызып кетуі мүмкін және өртке немесе электр тогының соғуына әкелуі мүмкін.
- Розетка оңай қол жетімді жерде болуы керек, ал құрылғының ашасы еркін қол жетімді болуы керек. Сондай-ақ, Розетка құрылғының артқы қабырғасына жақын орналаспауы керек.
- Егер электр розеткасы мықтап бекітілмеген болса, электр тогының соғу қаупін болдырмау үшін оған штепсель ашасын салмаңыз.
- Кез келген электр компоненттері (штепсель ашасы, қуат сымы, компрессор және т. б.) ақаулы болған жағдайда жарақаттануды болдырмау үшін уәкілетті қызмет көрсету орталығымен ауыстырылуы тиіс.

Бұл құрылғыны қолданар алдында

- Тасымалдаудан кейін құрылғыны 6 сағат бойы желіге қоспаңыз.
- «Электр қауіпсіздігі» бөліміндегі барлық тармақтардың дұрыстығын тексеріңіз. Егер элементтердің біреуі бұзылған болса, құрылғыны қоспас бұрын бұзушылықты жою қажет.
- Бекіту үшін барлық қаптаманы, пенопластты және жабысқақ таспаны алыңыз. Тоңазытқыштың астына төсеу үшін қаптама пенопластын пайдаланбаңыз.
- Құрылғыны пайдалануды бастамас бұрын, салқындату жүйесінің қалыпты жұмысына кедергі келтірмеу және құрылғының қуат тұтынуын арттырмау үшін бүйірлік тақтадағы мөлдір пленканы алыңыз.
- Өндіруші жоғарыда көрсетілген сақтық шараларын сақтамаған жағдайда жауап бермейді.

НАЗАР АУДАРЫҢЫЗ!

Құрылғыны орнату кезінде оның климаттық класын ескеру қажет.

Климаттық класс тоңазытқыштың корпусында орналасқан техникалық сипаттамасы бар тоңазытқыштың жапсырмасында көрсетілген. Тоңазытқышты белгіленген шектен асатын температурада пайдалануға тыйым салынады. Климаттық класс тоңазытқыштың жұмыс жағдайларын анықтайды.

Климаттық класс	Мәні	Температура
Орташа кеңейтілген	SN	+10°C-тан +32 °C-қа дейін
Орташа	N	+16°C-тан +32 °C-қа дейін
Субтропикалық	ST	+16°C-тан +38 °C-қа дейін
Тропикалық	T	+16°C-тан +43 °C-қа дейін

Орташа — Ресей дүкендеріндегі тоңазытқыштардың көпшілігін қамтитын әмбебап климаттық класс. Жазда температура +32 °C-тан асатын оңтүстік аймақтардың тұрғындары үшін бұл жағдайда тоңазытқышты пайдалану тек кондиционерленген бөлмеде мүмкін болады. Қыста бөлме жылытылуы керек.

Отандық өндіріс агрегаттарындағы N және SN «ҚСҚ» деп белгіленуі мүмкін (қалыпты суық климатқа арналған класс).

Орташа кеңейтілген — тоңазытқыштардың бұл климаттық класы тұрақсыз жылытуы бар бөлмелерге (жертөлелер, қосалқы бөлмелер, суық дәліздер) арналған, онда температура жайлыдан төмен түсуі мүмкін.

Субтропикалық — жазғы уақытта температура +38 °C-тан жоғары көтерілетін аймақтарға арналған.

Тропикалық — температура +40 °C-тан жоғары көтерілетін оңтүстік аймақтарға немесе ерекше жағдайлары бар бөлмелерге арналған (оңтүстік жағы, кондиционер жоқ, шағын аймақ).

Құрылғы схемасы

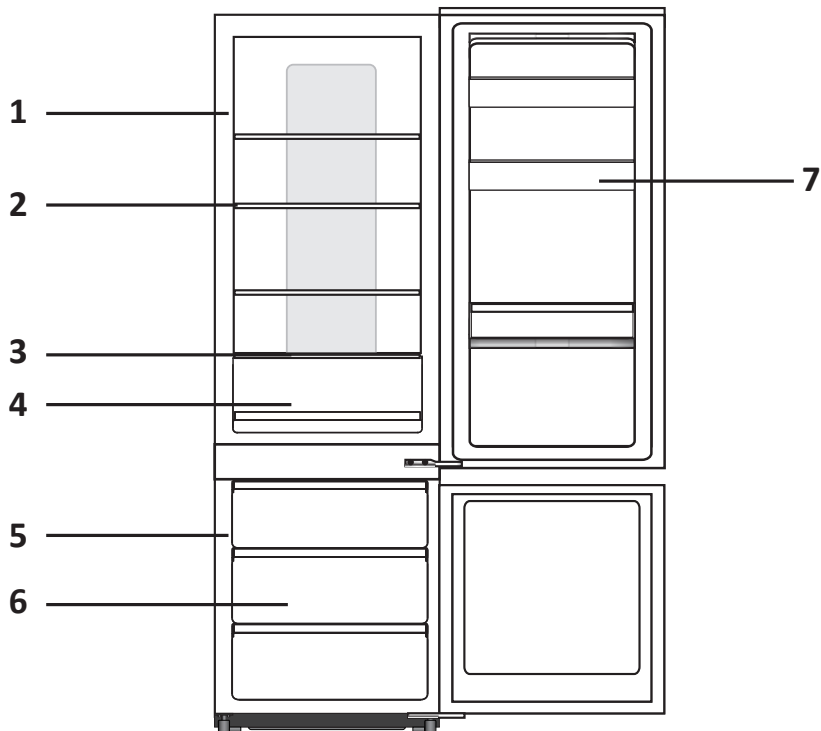

1. Тоңазытқыш камерасы.
2. Тоңазытқыш камерасының шыны сөрелері.
3. Көкөністер мен жемістерге арналған жәшіктің қақпағы.
4. Көкөністер мен жемістерге арналған жәшік.
5. Мұздатқыш камерасы.
6. Мұздатқыш камерасының жәшіктері.
7. Есік сөрелері.

НАЗАР АУДАРЫҢЫЗ!

Барлық кескіндер мен схемалар танысу мақсатында берілген және нақты құрылғыдан өзгеше болуы мүмкін.

Тоңазытқышты тегіс, қатты еденге тегістеу керек. Бұл талапты орындамау тоңазытқыштың зақымдалуына немесе жарақатқа әкелуі мүмкін.

- Тоңазытқыш бос болған кезде туралау керек. Тоңазытқышта тамақ жоқ екеніне көз жеткізіңіз.
- Алдыңғы жағын артқы жағынан сәл жоғары етіп жасау керек.

Аяқты/аяқтарды реттеу үшін тоңазытқышты сәл еңкейтіңіз. Тоңазытқыштың алдыңғы жағын көтеру үшін аяқтарды/аяқты сағат тілімен бұраңыз, ал төмен түсіру үшін төмендегі суретте көрсетілгендей сағат тіліне қарсы бұраңыз.

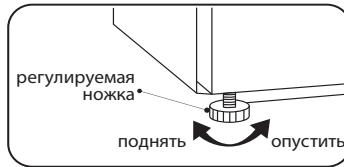

Орнату бойынша нұсқаулар

- Тоңазытқыш үнемі жұмыс істейтін құрылғы болып табылады және өзіне тән дыбыстар шығарады, сондықтан оны демалуға және ұйықтауға арналған жерлерде орнату қажет емес.
- Тоңазытқыштың артқы жағындағы дөңгелек жапсырмаларды алып тастамаңыз. Олар технологиялық тесіктерді жабу арқылы сәндік функцияны орындайды.
- Қолданар алдында тоңазытқышты мұқият жуыңыз. Есіктің тығыздағышына және корпусың алдыңғы жағына есік ілмектері жағынан жағылған силикон майын жууға болмайды. Майлау есіктерді жабу кезінде тығыздағыш залдың алдын алады.
- Кейбір үлгілерде сөрелердің алдыңғы жағында (металл түсті) мөлдір қорғаныс пленкасы желімделген, оны қолданар алдында алып тастау ұсынылады.
- Тоңазытқышты жылыту құрылғыларының жанына және тікелей күн сәулесінің астында, сондай-ақ ылғалдылығы жоғары жерлерде орнатпаңыз.
- Нұсқаулықта көрсетілген электр тогының кернеуі сіздің үйіңіздің желілік параметрлеріне сәйкес келетініне көз жеткізіңіз. Қуат кәбілін электр розеткасына қосыңыз. Сол розеткаға басқа электр құрылғыларын қоспаңыз.
- Тоңазытқышты алғаш орнатқан кезде оны 2-3 сағатқа қалдырыңыз, сонда оның ішінде жұмыс температурасы орнатылады, содан кейін оны жаңа немесе мұздатылған тағаммен толтырыңыз. Тоңазытқышты желіден ажыратқаннан кейін оны 5 минуттан ерте емес қайта қосу керек. Әйтпесе, ол істен шығуы мүмкін.
- Тоңазытқышты бөлменің қабырғасына бүйірімен орнатқан кезде, сөрелер мен жәшіктерді алу мүмкіндігін қамтамасыз ету үшін есіктерді 90 градустан жоғары ашуға жеткілікті орын беріңіз.

НАЗАР АУДАРЫҢЫЗ!

Құрылғы мен басқа заттар арасындағы қашықтықтың жеткіліксіздігі энергияны тұтынудың артуына және құрылғының мұздату қабілетінің нашарлауына әкелуі мүмкін. Өнімді орнату кезінде ең жақын қабырғаларға және басқа заттарға дейін кемінде 50 мм қашықтықты қамтамасыз ету қажет.

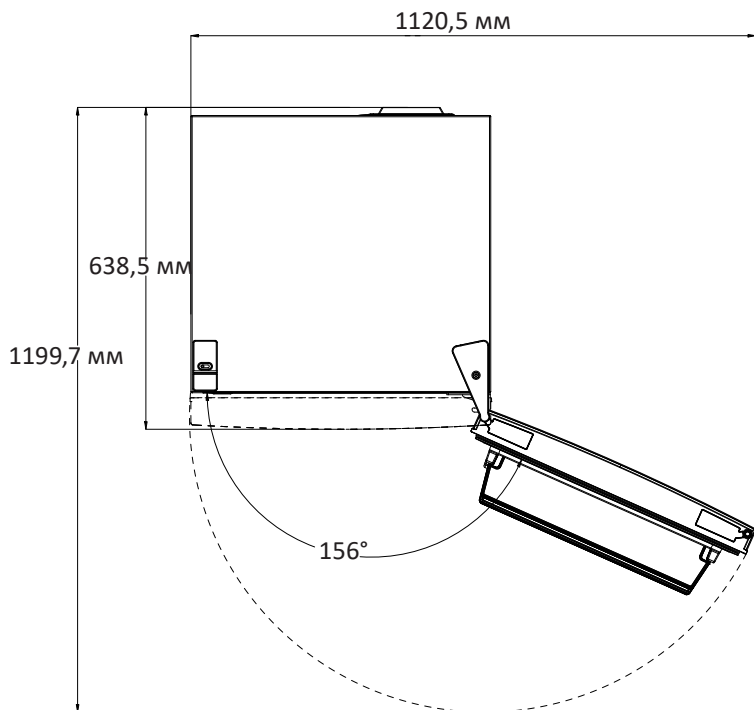

Сізге қажет:

- Крест шлиц бар бұрағыш.
- Жалпақ шлиц бар бұрағыш.
- Алтыбұрышты кілт.

МАҢЫЗДЫ!

- Есікті шешпес бұрын құрылғының өшірілгеніне және қуат көзінен ажыратылғанына көз жеткізіңіз.
- Есікті алу үшін құрылғыны артқа еңкейту керек. Бұл жағдайда есікті еңкейту кезінде сырғып кетпес үшін құрылғыны қатты нәрсеге тіреу керек.
- Есікті қайта орнату үшін барлық бөлшектерді сақтау керек.
- Құрылғыны тегіс қоймаңыз, себебі бұл салқындату жүйесіне зақым келтіруі мүмкін.
- Құрылғымен құрастыру кезінде екі адам жұмыс істегені жақсы.

1. Жоғарғы қақпақтағы төрт бұранданы бұрап, оны көтеріңіз.
2. Үстіңгі ілмекті бұрап алыңыз, содан кейін үстіңгі есікті алып тастаңыз және сызаттар болмас үшін оны төселген төсемге қойыңыз.

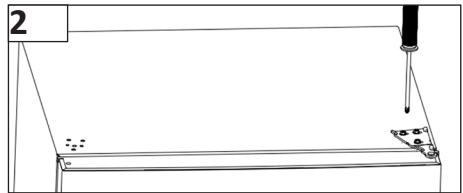
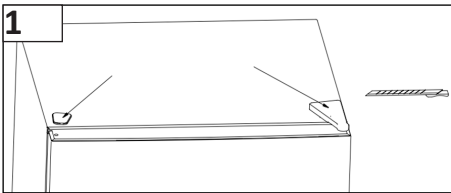

3. Бұрауышты пайдаланып, түйреуішті алып тастаңыз және ілмек кронштейннің еңкейтіңіз. Содан кейін түйреуішті ілмек кронштейніне орнатыңыз.
4. Ортаңғы ілмекті бұрап алыңыз. Содан кейін, сызаттардың алдын алу үшін төменгі есікті көтеріп, оны төселген төсемге қойыңыз.
5. Топсаның тесіктерін екінші жағына жылжыту үшін есікті аударыңыз.

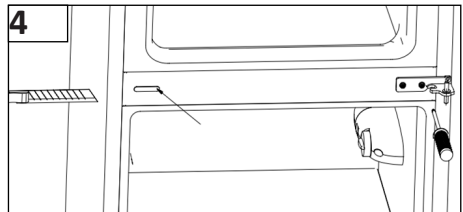
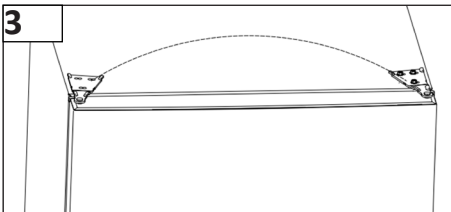

6. Төменгі ілмекті бұрап алыңыз. Содан кейін реттелетін аяқтарды екі жағынан алыңыз.

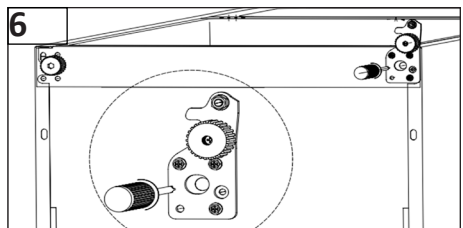
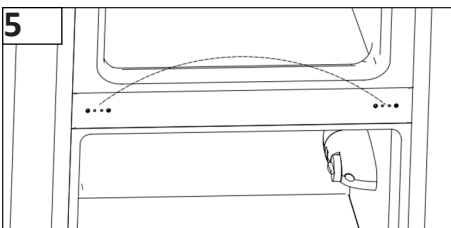

7. Төменгі ілмектің түйреуішін бұрап алыңыз, кронштейнді төңкеріп, орнына қойыңыз.
8. Төменгі ілмектің түйреуішін бекіту арқылы кронштейнді орнына қойыңыз. Реттелетін екі аяқты да орнына қойыңыз. Төменгі есікті бастапқы орнына қойыңыз.

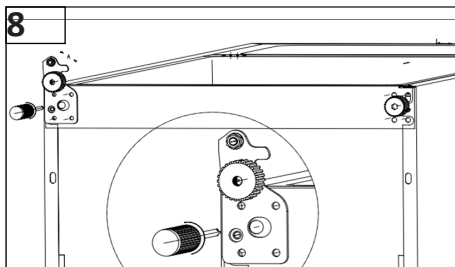
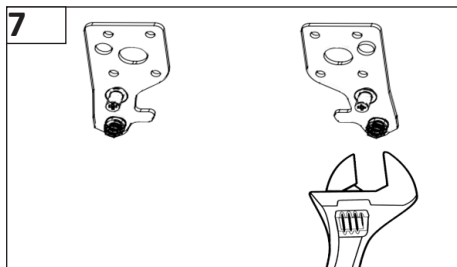

9. Ортаңғы ілмекті 180 градусқа бұраңыз, содан кейін оны сол жаққа жылжытыңыз. Ортаңғы ілмектің түйреуішін төменгі есіктің жоғарғы тесігіне орнатыңыз, содан кейін болттарды қатайтыңыз.
10. Жоғарғы есікті орнына қойыңыз. Жоғарғы топсаны соңғы қатайтпас бұрын, есіктің көлденең және тігінен тураланғанына көз жеткізіңіз, осылайша тығыздағыш барлық жағынан біркелкі орналасады. Содан кейін ілмекті салыңыз және оны құрылғының жоғарғы жағына бұраңыз.

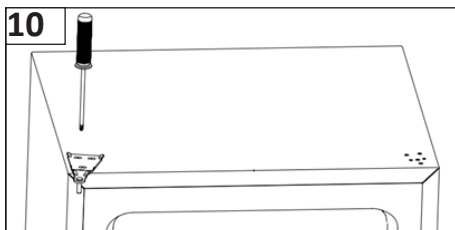
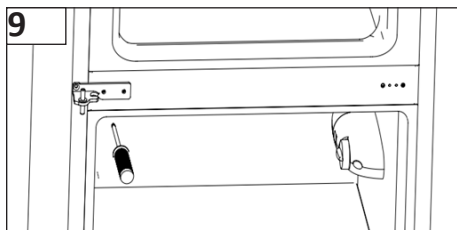

11. Жоғарғы қақпақты орнатыңыз және оны бұрандалармен бекітіңіз.

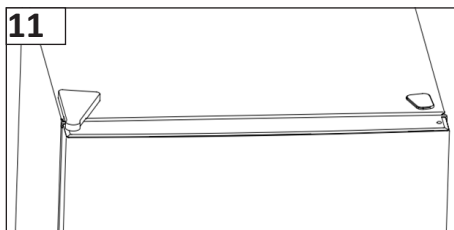

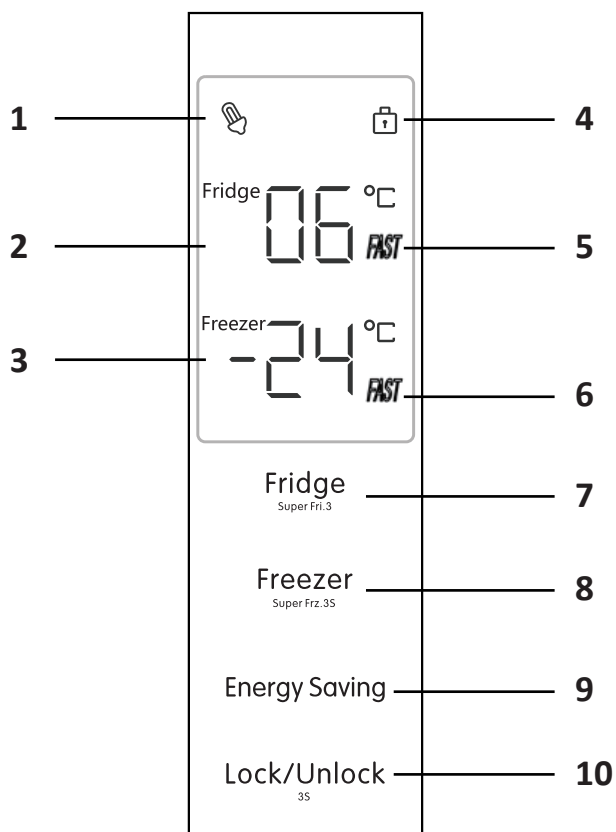

1. Энергия үнемдеу режимінің индикаторы.
2. Тоңазытқыш камерасы температурасы.
3. Мұздатқыш камерасы температурасы.
4. Құлыптау индикаторы.
5. Жылдам салқындату режимінің индикаторы.
6. Жылдам мұздату режимінің индикаторы.
7. Салқындатқыш температурасын реттеу батырмасы.
8. Мұздатқыш температурасын реттеу батырмасы.
9. Қуатты үнемдеу режимін орнату батырмасы.
10. Құлыптау/құлыпты шешу.

Температураны реттеу және салқындату функциясын өшіру

Температураны реттеу үшін тоңазытқышта «Fridge» батырмасы қолданылады. Осы батырманы бір рет басқан кезде тоңазытқыш камерасының температура индикаторында көрсетілген температураның мәні 1 - ге артады. Реттелетін температура диапазоны: 2 °C – тан 9 °C –қа дейін.мән максимумға жеткенде, салқындату функциясы өшеді және дисплейде « - - » көрсетіледі. «Fridge» батырмасын тағы бір рет басқан кезде индикатор автоматты түрде тоңазытқыш камерасындағы ең төменгі температура мәніне оралады.

Температураны реттеу және мұздату функциясын өшіру

Для регулировки температуры в морозильной камере используется кнопка «Freezer». Диапазон настраиваемой температуры: от -15 °C до -24 °C. При однократном нажатии данной кнопки значение температуры, отображаемой на индикаторе температуры морозильной камеры, будет повышаться на 1. Когда значение достигнет максимального, индикатор автоматически вернется к минимальному значению температуры в морозильной камере.

Энергия үнемдеу режимі

Қуатты үнемдеу режиміне өту үшін «Energy Saving» батырмасын басыңыз.

Бұл режим қосылғаннан кейін  индикаторы жанады.

Тоңазытқыш сыртқы ортаның температурасына сәйкес жеке бөлімдерде берілген температураны автоматты түрде реттейді, бұл тоңазытқышқа оңтайлы сақтау температурасын ұстап тұруға және электр қуатын үнемдеуге мүмкіндік береді.

Құлыптау / құлыпты шешу

Батырмаларды құлыптау 30 секунд бойы әрекетсіз болған жағдайда автоматты түрде қосылады, дисплейде  құлыптау индикаторы көрсетіледі. «Lock/Unlock» батырмасынан басқа барлық батырмалар бұғатталады. Дисплейдің құлпын ашу үшін «Lock/Unlock» батырмасын 3 секунд басып тұрыңыз, құлыптау шамы сөніп, Басқару панелі қол жетімді болады. Сондай-ақ, «Lock/Unlock» батырмасын 3 секунд басып тұру арқылы батырмаларды қолмен құлыптауға болады.

Жылдам салқындату

Азық-түліктің көп мөлшерін тез салқындату қажет болса, **FAST** жылдам салқындату индикаторы жанған кезде тоңазытқыштың жылдам салқындату режимін қосу үшін «Fridge» батырмасын 3 секунд басып тұрыңыз . Бұл режимде тоңазытқыштағы температура 2 °C-қа орнатылады, жылдам салқындату функциясы біраз уақыттан кейін автоматты түрде өшеді.

Жылдам мұздату

Азық-түліктің көп мөлшерін тез мұздату қажет болса, мұздатқыштың жылдам мұздату режимін қосу үшін «Freezer» батырмасын 3 секунд басып тұрыңыз, сонда **FAST** жылдам мұздату индикаторы жанады. Бұл режимде мұздатқыштағы температура -30 °C-қа орнатылады, жылдам мұздату функциясы біраз уақыттан кейін автоматты түрде өшеді.

Дисплей

30 секунд ішінде әрекетсіздік жағдайында құрылғының дисплейі энергияны үнемдеу мақсатында сөнеді. Панельдегі кез келген пернені басқан кезде дисплей жарықтандырылады.

Тоңазытқыштың ашық есігі туралы ескерту

Егер тоңазытқыштың есігі ұзақ уақыт ашық тұрса, дисплейде «dR» коды пайда болады және дыбыстық сигнал шығады.

Қате туралы ескерту

Егер құрылғы панелінде «ER», «EF» немесе т.б. қате кодтары көрсетілсе, бұл құрылғының дұрыс жұмыс істемейтіндігін көрсетеді. Уәкілетті қызмет көрсету орталығына хабарласыңыз.

Энергия үнемдеу

- Ыстық тағамды тоңазытқышқа салмаңыз. Бұл конденсация мен мұздың пайда болуына, қызып кетуге және компрессор қозғалтқышының бұзылуына әкелуі мүмкін.
- Өнімдерді бір-біріне жақын қоймаңыз, себебі бұл ауа айналымын азайтады.
- Өнімдерді артқы қабырғаға жақын қоймаңыз. Еркін ауа айналымы камераның бүкіл көлемінде біркелкі температураны сақтауға мүмкіндік береді. Мұндай тесіктерге жақын орналасқан өнімдер ауаның төмен температурасының әсерінен бұзылуы мүмкін.
- Егер электр қуаты өшірілген болса, тоңазытқыштың есігін ашпаңыз.
- Тоңазытқыштың есігін жиі ашпаңыз.
- Есікті ұзақ уақыт ашық қалдырмаңыз.
- Термостатта тым төмен температураны орнатпаңыз.
- Сақтау көлемін ұлғайту және қуат тұтынуды азайту үшін кейбір керек-жарақтарды (тартпалар мен сөрелер сияқты) алып тастауға болады.

Өнімді тиімді сақтау

- Мұздатылған тағамдарды өндірушінің ұсыныстарына сәйкес сақтау керек.
- Мұздатқыш жаңа піскен тағамдарды мұздатуға, мұздатылған тағамдарды және терең мұздатылған тағамдарды ұзақ уақыт сақтауға арналған.
- Егер тоңазытқыш тағамды мұздатқышқа салмас бұрын ұзақ уақыт сөніп тұрса, тоңазытқышты 2-3 сағат жұмыс істеп тұрыңыз.
- Мұздатылған немесе салқындатылған тағамдарды ауа өткізбейтін контейнерлерде сақтаңыз.
- Тағамды тоңазытқышқа салмас бұрын жарамдылық мерзімі мен жапсырмасын (сақтау нұсқаулары) тексеріңіз.
- Тоңазытқышта банан мен қауын сияқты төмен температурада тез бұзылатын тағамдарды сақтау ұсынылмайды.

- Шыны бөтелкелерді мұздатқышта сақтамаңыз – олар мұздатылған кезде жарылып кетуі мүмкін.
- Сақтау үшін көкөністерді газетке орамаңыз. Типографиялық бояу және газет шығаруда қолданылатын басқа материалдар өнімдерді бұзуы мүмкін.
- Құрылғының ішкі кеңістігін дұрыс пайдалану құрылғының ұзақ уақыт бойы тиімді жұмыс істеуіне кепілдік береді. Тоңазытқыш қондырғысының тиімділігін және салқындатылған ауаның кедергісіз айналымын сақтау үшін құрылғының камераларын кем дегенде 50% және 75% - дан аспайтын мөлшерде толтырыңыз.

КҮТІМ ЖӘНЕ ҚЫЗМЕТ КӨРСЕТУ

Күтім

Тоңазытқышты жуу кезінде оны қуат көзінен ажырату керек. Тоңазытқышты ажыратып, штепсельді розеткадан алыңыз. Тоңазытқышты жуу үшін бу тазалағыштарды пайдаланбаңыз. Ыстық бу пластикалық компоненттерді зақымдауы мүмкін, ал ылғал электронды компоненттерге енуі мүмкін.

АБАЙЛАҢЫЗ!

Құрылғының ішін немесе сыртын тазалау кезінде:

- құрамында жанғыш заттар бар тазартқыш заттарды қолданбаңыз: алкоголь (этанол, метанол, изопропил спирті, изобутилді спирт және т. б.), еріткіш, бензин, бензол және т. б.;
 - құрамында абразивті немесе ағартқыш заттар бар тазартқыштарды қолданбаңыз, олар құрылғының түсінің өзгеруіне немесе зақымдалуына әкелуі мүмкін.
- Тағамды тоңазытқыштан салқын жерге қойыңыз.
 - Еріген су төгетін суды үнемі тексеріп отырыңыз. Қажет болса, дренажды тазалаңыз, себебі ол бітеліп қалса, тоңазытқыштың түбінде су жиналады.
 - Құрылғының ішкі жағынан сөрөні немесе тартпаны алып тастамас бұрын, құрылғыға зақым келтірмеу немесе зақым келтірмеу үшін сол жерде сақталған барлық өнімдерді алыңыз.
 - Сөрелер мен жәшіктерді қайтадан тоңазытқышқа салмас бұрын жақсылап жуыңыз және құрғатыңыз.
 - Есіктің тығыздағышын дымқыл, жұмсақ шүберекпен үнемі сүртіңіз.
 - Сөрелерді немесе жәшіктерді ыдыс жуғыш машинада жууға болмайды. Бұл бөліктер жоғары температураның әсерінен деформациялануы мүмкін.
 - Тоңазытқыштың сыртын және ішін сұйық жуғыш затпен жылы суға малынған таза шүберекпен жуу керек, содан кейін оны майлықпен құрғатып сүртіңіз.
 - Тазалаудан кейін желілік сымның зақымдалмағанын тексеріңіз. Содан кейін штепсельдік штепсельді электр розеткасына мықтап салыңыз.

Тоңазытқыш ақаусыз ұзақ қызмет ету үшін жасалған және жасалған. Егер жұмыс кезінде мәселе туындаса, оның ықтимал пайдалану қатесіне қатысы бар-жоғын тексеріңіз. Егер шешім құрылғының дұрыс жұмыс істеуіне әкелмесе және сіз ақаулықты өзіңіз шеше алмасаңыз, уәкілетті қызмет көрсету орталығына хабарласыңыз.

Проблемалар	Мүмкін себептер	Шешім
Құрылғы шулы және оғаш дыбыстар шығарады	Құрылғы тегіс емес/дұрыс тураланбаған бетке орнатылған	Құрылғыны қатты және тегіс жерге қойыңыз
	Құрылғының артқы қабырғасы қабырғаға тиеді	Құрылғының айналасында жеткілікті бос орын беру үшін орнату орнын таңдаңыз
	Құрылғының артында қандай да бір заттар бар	Құрылғының артындағы заттарды алып тастаңыз
	Тоңазытқышта бөгде заттар сақталады	Құрылғыда орналасқан барлық заттарды алып тастаңыз
Шертілген дыбыстар	Ерітуді басқару процесі еріту процесін автоматты түрде бастағанда және аяқтағанда шертүлермен бірге жүруі мүмкін; термостаттың жұмысы қосу және өшіру кезінде шертүлермен бірге жүреді	Құрылғы жарамды
Дірілдеу	Дірілдеген дыбыстардың көзі салқындатқыш ағыны болуы мүмкін	Құрылғы жарамды
	Құрылғыда немесе оның жанында сақталған заттар	Құрылғы жарамды
	Құрылғы еденге тегіс орнатылмаған	Құрылғының аяқтарын/аяғын реттеңіз. «Орнату» бөлімін қараңыз
	Жұмыс кезінде желілік компрессоры бар құрылғы жылжытылды	Құрылғы жарамды. Егер компрессор 3 минуттан кейін шу шығаруды тоқтатпаса, құрылғының қуатын өшіріп, қайта қосыңыз
Күңкілдеген дыбыстар	Салқындату жүйесі арқылы салқындатқыш ағыны	Құрылғы жарамды
Шапалақтаған дыбыстар	Температураның өзгеруіне байланысты ішкі қабырғаларды қысу және кеңейту	Құрылғы жарамды

Проблемалар	Мүмкін себептер	Шешім
Ысқырық дыбыстар	Буландырғыш желдеткіштің электр қозғалтқышы тоңазытқыш пен мұздатқышта ауа айналымын қамтамасыз етеді	Құрылғы жарамды
	Ауа желдеткіштің көмегімен конденсатордан шығарылады	Құрылғы жарамды
Дыбыстар және діріл	Егер құрылғының бүйір немесе артқы қабырғасы бөлменің қабырғасына немесе шкафтың қабырғаларына тиіп кетсе, бұл қалыпты діріл деңгейінде де шу шығаруы мүмкін	Шудың алдын алу үшін құрылғының бүйірлері мен артқы қабырғасы бөлменің қабырғасына немесе шкафтың қабырғаларына тиіп кетпейтініне көз жеткізіңіз
Электр желісіне қосылған тоңазытқыш жұмыс істемейді	Қуаттың үзілуі	Кернеуді тексеріңіз
Тоңазытқыш жақсы салқындатпайды / мұздатпайды	Тоңазытқышта немесе мұздатқышта тым жоғары температура орнатылған	Тоңазытқыш пен мұздатқыш бөлігіндегі температураны орташа деңгейге қойыңыз
	Тоңазытқыш тікелей күн сәулесінің астында орнатылған немесе жылытқыш сияқты жылу көздеріне тым жақын орналасқан	Орнату аймағын тексеріңіз. Тоңазытқышты жылу көздерінен мүмкіндігінше алыс орнатыңыз
	Ыстық тағамдарды сақтау	Ыстық тағамдарды тоңазытқышқа салмас бұрын, оларды бөлме температурасына дейін салқындатыңыз
	Тоңазытқыш өнімдерге толы	Тоңазытқышта сақталған тағамдар арасында жеткілікті орын беріңіз
	Тоңазытқыштың есіктері бос жабылған	Есіктерді мықтап жабыңыз және өнімдер есіктердің жабылуына кедергі келтірмейтініне көз жеткізіңіз
	Тоңазытқыштың айналасында бос орын аз	Тоңазытқышты тоңазытқыштың айналасында жеткілікті бос орын болатындай етіп орнатыңыз. «Орнату» бөлімін қараңыз
Ішкі жарықтандыру жоқ	Жарықдиодты шамның дұрыс жұмыс істемеуі	Егер жарықдиодты шам жанбаса, сатушыға немесе уәкілетті қызмет көрсету орталығына хабарласыңыз
Тоңазытқыштың қабырғалары қызады	Сатып алғаннан кейін тоңазытқышты қосыңыз, жібіткеннен кейін тоңазытқышты қосыңыз	Құрылғы жарамды. Мұндай жағдайларда тоңазытқыш камералардағы температураны мүмкіндігінше тез төмендету үшін толық қуатта жұмыс істейді

Проблемалар	Мүмкін себептер	Шешім
Тоңазытқыштағы жағымсыз иіс	Тоңазытқышта немесе мұздатқышта температура дұрыс орнатылмаған	Тоңазытқыш пен мұздатқыш бөлігіндегі температураны орташа деңгейге қойыңыз
	Иісі бар өнімдерді ашық түрде сақтау	Күшті иісі бар тағамдарды арнайы контейнерлерде сақтаңыз
	Ішінде бүлінген өнімдер бар-жоғын тексеріңіз	Бұзылған тағамдарды тастаңыз және көкөністер мен жемістерді сақтауға арналған қорапты тазалаңыз. «Күтім және техникалық қызмет көрсету» бөлімін қараңыз. Азық-түлікті тым ұзақ сақтамаңыз
Құрылғының ішіндегі немесе көкөніс қорапшасының қақпағының түбіндегі конденсация	Ыстық тағамдарды сақтау	Тағамды тоңазытқышқа немесе мұздатқышқа салмас бұрын тоңазытқышқа салыңыз
	Құрылғының есігі ашық қалды	Конденсат құрылғының есігін жапқаннан кейін көп ұзамай буланып кетсе де, оны құрғақ шүберекпен алып тастауға болады
	Тоңазытқыштың есіктері жиі ашылады	Конденсат құрылғының ішіндегі және сыртындағы температура айырмашылығына байланысты пайда болуы мүмкін. Құрғақ шүберекпен ылғалды кетіріңіз
	Тоңазытқышта жылы немесе дымқыл тағамдар ауа өткізбейтін контейнерлерде сақталады	Азық-түлікті жабық немесе ауа өткізбейтін контейнерлерде сақтаңыз
Мұздатқышта мұз пайда болды	Есік бос жабылды	Тоңазытқыштың ішіндегі тағам есіктің жабылуына кедергі келтірмейтініне көз жеткізіңіз, есіктің тығыз жабылғанын тексеріңіз
	Ыстық тағамдарды сақтау	Тағамды тоңазытқышқа немесе мұздатқышқа салмас бұрын тоңазытқышқа салыңыз
	Мұздатқыштың ауаны беру және шығару арнасы бітелген	Құрылғының ішіндегі ауа айналымын қамтамасыз ету үшін ауа алу және шығару тесіктері бітелмегеніне көз жеткізіңіз
	Мұздатқыш толып жатыр	Өнімдер арасында жеткілікті орын беріңіз
Боковая или передняя стенка устройства теплые	Құрылғының бұл бөліктері есіктің айналасындағы конденсатты азайту үшін конденсатқа қарсы түтіктермен жабдықталған	Конденсаттың пайда болуын болдырмау үшін жылу тарататын түтік құрылғының алдыңғы және бүйір бөліктеріне орнатылған. Орнатқаннан кейін немесе жаз айларында ол қатты қызып кетуі мүмкін. Бұл ақаулықтың белгісі емес екеніне сенімді бола аласыз

Проблемалар	Мүмкін себептер	Шешім
Тоңазытқыштың есігі тығыз жабылмайды	Тоңазытқыш алға қарай қисайған	Құрылғының алдыңғы жағын көтеру үшін алдыңғы аяқтарды реттеңіз
	Сөрелер дұрыс салынбаған	Сөрелердің тоңазытқышқа соңына дейін салынғанын тексеріңіз
	Есік шамадан тыс күшпен жабылды	Есікті жабу кезінде тым көп күш жұмсалса, ол инерция арқылы қайта ашылуы мүмкін. Есікті тарсылдатпаңыз
Есік қатты ашылады	Есік жабылғаннан кейін бірден ашылды	Жабылғаннан кейін 1 минут ішінде құрылғының есігін ашу құрылғының ішіндегі және сыртындағы қысым айырмашылығына байланысты қиын болуы мүмкін. Құрылғының ішіндегі қысым деңгейін тұрақтандырғаннан кейін құрылғының есігін сәл кейінірек ашып көріңіз
	Құрылғының есігінде тым көп өнім сақталады	Тоңазытқыштың есігіндегі азықтүлік мөлшерін азайтыңыз
Құрылғының ішінде немесе сыртында аяздың немесе конденсацияның пайда болуы	Тоңазытқыштың есіктері жиі ашылады және жабылады	Тоңазытқыштың ішіне ауа кірсе, аяз мен ылғал пайда болуы мүмкін. Есіктерді мықтап жабыңыз және өнімдер есіктердің жабылуына кедергі келтірмейтініне көз жеткізіңіз
	Тоңазытқыш ылғалдылығы жоғары бөлмеде орнатылған	Егер тоңазытқыш ылғалдылығы жоғары бөлмеде орнатылса, конденсация пайда болуы мүмкін. Ылғалды таза шүберекпен сүртіңіз
Құрылғының ішіндегі немесе сыртындағы су	Құрылғыға жақын судың ағуы	Раковинадан немесе басқа жерлерден судың ағып жатқанын тексеріңіз
	Құрылғының түбіндегі су	Тамақтың еруі, зақымдануы немесе құлау салдарынан ыдыстың сынуы салдарынан судың пайда болуын тексеріңіз

ТЕХНИКАЛЫҚ СИПАТТАМАЛАРЫ

Үлгісі	B4-0340BKA	B4-34BKA
Сауда белгісі	DEXP	
Климаттық класс	SN/N/ST	N/ST
Ток соғудан қорғау классы	I	
Энергетикалық тиімділік классы	A+	
Желі кернеуі (В)	220–240	
Жиілігі (Гц)	50	
Тұтынылатын қуат (Вт)	120	
Жібіту кезіндегі қуат (Вт)	160	
Номиналды ток күші (А)	0,9	
Электр энергия шығыны (кВт·сағ/жыл)	303	
Электр энергия шығыны (кВт·сағ/24 сағ)	0,830	
Жалпы көлемі (л)	378	
Жалпы пайдалы көлем (л)	335	
Мұздатқыш камерасы пайдалы көлемі (л)	95	
Тоңазытқыш камерасы пайдалы көлемі (л)	240	
Хладагент және оның массасы (г)	R600a/46	
Мұздату қабілеті (кг/24 сағ)	7	
Таза салмағы (кг)	60	
Шу деңгейі (дБА)	40	
Көбіктендіргіш	Циклопентан	
Өлшемдері (Е×Ұ×Б) (см)	59,5×63,5×195,3	
Қуат сымын бекіту түрі	Y	
Қорғаныс деңгейі	IP00	
Жинақталым	Тоңазытқыш, пайдалану бойынша нұсқаулық, жұмыртқаға арналған тірек, мұзға арналған пішін	

ЭНЕРГИЯ ТИІМДІЛІГІ ТУРАЛЫ АҚПАРАТ

B4-0340BKA

энергетическая эффективность
энергетикалық тиімділік

Холодильного прибора/Тоңазытқыш құралды
Производитель/Өндіруші
Модель/Үлгісі

DEXP
B4-0340BKA

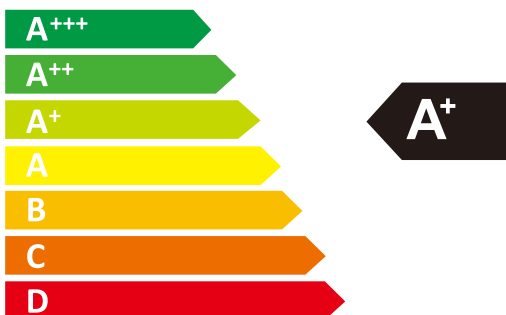

РАСХОД
ЭЛЕКТРОЭНЕРГИИ/
ЭЛЕКТР
ҚУАТ ШЫҒЫНЫ

303
кВт·ч/год*



*кВт·сағ/жыл

ЭНЕРГЕТИЧЕСКАЯ ЭФФЕКТИВНОСТЬ
ХОЛОДИЛЬНОГО ПРИБОРА

DEXP

B4-34BKA



РАСХОД ЭЛЕКТРОЭНЕРГИИ

303
кВт·ч/год**240** л**95** л**40** дБА

МОНТАЖДАУ, САҚТАУ, ТАСЫМАЛДАУ (ТАСУ), ӨТКІЗУ ЖӘНЕ КӘДЕГЕ ЖАРАТУ ЕРЕЖЕЛЕРІ МЕН ШАРТТАРЫ

- Құрылғы қандай да болмасын монтаждауды немесе бекітуді талап етпейді.
- Құрылғыны қаптамада, өндірушінің және тұтынушының жылытылатын үй-жайларында ауаның 5 және 40 °С аралығындағы температурада және ауаның 80%-дан аспайтын салыстырмалы ылғалдылығында сақтау керек. Үй-жайда жемірілуді тудыратын жегі қоспалар (қышқылдардың, сілтілердің булары) болмауы тиіс.
- Құрылғы ұқыпты өңдеуді талап етеді, оны шаң, кір, соққы, ылғал, от және т.б. әсерінен қорғаңыз.
- Құрылғы ұқыпты өңдеуді талап етеді, оны шаң, кір, соққы, ылғал, от және т.б. әсерінен қорғаңыз.
- Құрылғының ақаулығы анықталған жағдайда, тез арада авторландырылған сервистік орталыққа хабарласу немесе құрылғыны кәдеге жарату керек.

Тасу және тасымалдау

Құрылғыны дұрыс тасымалдауды қамтамасыз ету үшін келесі талаптарды сақтау қажет:

- құрылғыдан барлық тағамдарды алыңыз. Содан кейін, сөрелер мен есік тұтқалары сияқты барлық нәзік бөлшектерді таспамен алдын ала бекітіп, құрылғыны жылжытыңыз;
- тоңазытқыштың есіктерін мықтап жабыңыз және тасымалдау кезінде олар ашылмауы үшін оларды таспамен бекітіңіз;
- құрылғының жұмыс қабілеттілігін және сыртқы түрін сақтау үшін оның дұрыс оралғанына көз жеткізіңіз (үлкен көлемді техниканы сыни жерлерде гофрленген картон төсемдері бар полиэтилен немесе көпіршікті пленкаға орау керек);
- тасымалдау кезінде машинаның ішіндегі соққылар мен құлаудың алдын алу үшін тоңазытқышты машинаға мықтап бекіту керек;
- сыртқы ортаның әсерін толығымен жою үшін тек жабық көлікті пайдаланыңыз;
- тиеу-түсіру жұмыстарын орындау кезінде қаптаманы өте мұқият өңдеуді қамтамасыз етіңіз;
- тасымалдау және орнату кезінде құрылғы элементтерінің ешқайсысы зақымдалмағанына көз жеткізіңіз.

НАЗАР АУДАРЫҢЫЗ!

Құрылғыны тасымалдау тік күйде жүзеге асырылуы тиіс. Егер құрылғыны тасымалдау көлденең күйде жүзеге асырылса, онда оны кейіннен қосар алдында кем дегенде алты сағат тік тұруы керек, әйтпесе бұл құрылғының бұзылуына әкелуі мүмкін.

Ескі тоңазытқыштардың қалдық құны бар. Қайта өңдеудің экологиялық әдісі құнды шикізаттың қайта өңделуін және қайта пайдаланылуын қамтамасыз етеді. Тоңазытқыштың салқындатқышы мен оқшаулауы арнайы түрде жойылуы керек. Тоңазытқышты тастамас бұрын, салқындату жүйесінің түтіктері зақымдалмағанына көз жеткізіңіз.

Ескі тоңазытқышты қайта өңдеу және жаңа тоңазытқыштан орау жолдары туралы ақпаратты жергілікті муниципалдық органдардан алуға болады.

Қайта өңдеу кезінде құлыптар мен ысырмаларды сындырып, қауіпсіздік мақсатында есіктерді алыңыз.

Дұрыс кәдеге жарату

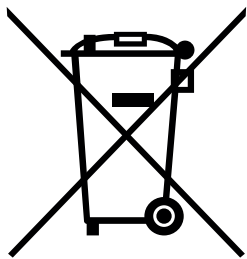

Тауардағы немесе оның қаптамасындағы бұл таңбалау бұл тауарды басқа тұрмыстық қалдықтармен бірге кәдеге жаратуға болмайтынын білдіреді.

Өнімді дұрыс кәдеге жарату қоршаған ортаға және адамдардың денсаулығына ықтимал жағымсыз әсерлердің алдын алуға көмектеседі, ал материалдарды қайта өңдеу табиғи ресурстарды сақтауға көмектеседі.

Ескі жабдықты экологиялық таза кәдеге жарату үшін пайдаланылған құрылғыларды жинаудың арнайы жүйесін пайдаланыңыз немесе тауар сатып алынған дүкенге хабарласыңыз.

Өнімді қайта өңдеу туралы қосымша ақпаратты жергілікті муниципалитеттен немесе тауар сатып алынған дүкеннен алуға болады.

ҚОСЫМША АҚПАРАТ

Изготовитель: АНЬХУЭЙ КОНКА ТУНЧУАН ХАУСХОЛД ЭППЛАЙЕНСИС КО., ЛТД.
ЦЗИНЬЛИН МЕН ТУНЛЭ ТАС ЖОЛЫНЫҢ ҚИЫЛЫСЫ, ЭКОНОМИКАЛЫҚ ЖӘНЕ
ТЕХНИКАЛЫҚ ДАМУ АЙМАҒЫ, ЧУЧЖОУ Қ., АНЬХОЙ ПРОВ., ҚЫТАЙ.

Филиалы: Аньхуэй Конка Тунчуан Хаусхолд Эпплайенсис Ко., ЛТД.
Шығыс Хуаюань тас жолы № 789, Чучжоу қ., Аньхой пров., Қытай.

Филиалы: Хэнань Синьфэй Рефриджерейшн Эпплайенс Ко., ЛТД.
№ 36 тас жолы, Экономикалық Даму Аймағы, Синьсян қ., Хэнань пров., Қытай.

Қытайда жасалған.

**Импорттаушы / Қазақстан Республикасында талаптар қабылдайтын заңды
тұлға:** «DNS QAZAQSTAN (ДНС КАЗАХСТАН)» ЖШС, Астана қ-ы, Сарыарқа ауданы,
Сарыарқа д-лы, 12 Ғ-т, Қазақстан Республикасы.

Адрес электронной почты / электронды пошта мекен-жайы: info@dns-shop.kz

Тауар КО ТР (ЕАЭО) талаптарына сәйкес келеді.

Құрылғының сыртқы түрі, оның сипаттамалары мен жабдықтары ескертусіз өзгертілуі мүмкін.

EAC

КЕПІЛДІК ТАЛОНЫ

SN/IMEI: _____

Кепілдікке қою күні: _____

Өндіруші кепілдік мерзімі ішінде құрылғының үздіксіз жұмыс істеуіне, сондай-ақ материалдар мен жинақтарда ақаулардың болмауына кепілдік береді. Кепілдік мерзімі бұйымды сатып алған сәттен бастап есептеледі және тек жаңа өнімдерге қолданылады.

Кепілдік қызмет көрсету пайдаланушының басшылығына сәйкес бұйымды пайдалану шартымен кепілдік мерзімі ішінде тұтынушының кінәсіз істен шыққан элементтерді тегін жөндеу немесе ауыстыруды қамтиды. Элементтерді жөндеу немесе ауыстыру уәкілетті сервис орталықтарының аумағында жүргізіледі.

Кепілдік мерзімі: 3 жыл.

Пайдалану мерзімі: 10 жыл.

Сервистік орталықтардың өзекті тізімі келесі мекенжай бойынша:

<https://www.dns-shop.kz/service-center/>

Кепілдік міндеттемелері және тегін сервистік қызмет көрсету, егер оларды ауыстыру бұйымды бөлшектеуге байланысты болмаса, тауар жиынтығына кіретін төменде көрсетілген керек-жарақтарға қолданылмайды:

- ҚБП (қашықтан басқару пульті) үшін қуат элементтері (батареялар).
- Қосқыш кәбілдер, антенналар және олар үшін адаптерлер, құлаққаптар, микрофондар, «HANDS-FREE» құрылғылары; әртүрлі типтегі ақпарат тасымалдағыштар, бағдарламалық қамтамасыз ету (БҚ) және жиынтықта жеткізілетін драйверлер (бұйымның қатты магниттік дискілеріндегі дискіге алдын ала орнатылған БҚ қоса алғанда, бірақ онымен шектелмей), сыртқы енгізу-шығару құрылғылары және манипуляторлар.
- Қаптар, сөмкелер, белдіктер, алып жүруге арналған сымдар, монтаждау құралдары, құралдар, бұйымға қоса берілетін құжаттама.
- Табиғи тозуға ұшырайтын шығын материалдары мен бөлшектер.



Өндіруші келесі жағдайларда кепілдік міндеттемелерін орындамайды:

- Кепілдік мерзімі аяқталды.
- Егер жеке (тұрмыстық, отбасылық) қажеттіліктерге арналған бұйым кәсіпкерлік қызметті жүзеге асыру үшін, сондай-ақ оның тікелей мақсатына сәйкес келмейтін өзге де мақсаттарда пайдаланылса.
- Өндіруші өнім иесінің және/немесе үшінші тұлғалардың пайдалану кезінде пайдаланушы басшылығының талаптарын бұзуы, өнімді орнату және қызмет көрсету жөніндегі ұсынымдарды, қосылу ережелерін сақтамауы салдарынан болуы мүмкін материалдық, моральдық және өзге де зиян үшін жауап бермейді (сонымен қатар сәйкес келмейтін желілік кернеудің әсерінен туындайтын қысқа тұйықталулар, өнімнің өзіне де, сондай-ақ және онымен байланысты бұйымдарға), бұйымды сақтау және тасымалдау.
- Механикалық зақымданудың барлық жағдайлары: чиптер, жарықтар, деформациялар, соққылардың іздері, ойықтар, кептелістер және т.б., өнімді пайдалану кезінде алынған.
- Мұндай жұмыстарды жүргізуге уәкілеттік берілмеген адамдардың үшінші тарап модификациясының, рұқсатсыз жөндеуінің іздері бар. Егер ақаулық өнімнің дизайнын немесе схемасын өзгертуден, өндіруші қарастырмаған сыртқы құрылғыларды қосудан, Ресей Федерациясының заңнамасына сәйкес сәйкестік сертификаты жоқ құрылғыны пайдаланудан туындаса.
- Егер өнімнің ақауы еңсерілмейтін күштің әсерінен (табиғи элементтер, өрттер, су тасқыны, жер сілкінісі, тұрмыстық факторлар және өндірушіге тәуелді емес басқа жағдайлар) немесе өндіруші болжай алмайтын үшінші тұлғалардың әрекеттерінен туындаса.
- Ақау бұйымның ішіне бөгде заттардың, бөгде заттардың, заттардың, сұйықтықтардың, жәндіктердің немесе жануарлардың түсуінен, агрессивті ортаның әсерінен, жоғары ылғалдылықтан, жоғары температурадан туындайды, бұл өнімнің толық немесе ішінара істен шығуына әкелді.
- Өнімнің сәйкестендірілуі жоқ немесе сәйкес келмейді (сериялық нөмір). Егер бүлінулер (кемшіліктер) зиянды бағдарламалық қамтамасыз етудің әсерінен туындаса; өнімнің бағдарламалық ресурстарына қолжетімділіктің болмауына әкеп соққан парольдерді (кодтарды) орнату, ауыстыру немесе жою, оларды қалпына келтіру/қалпына келтіру мүмкіндігіңіз, БҚ өнім берушінің осы қызметті ұсынбауына байланысты.
- Егер жұмыс ақаулары қоректендіру, кәбілдік, телекоммуникациялық желілердің стандарттарына немесе техникалық регламенттеріне, радиосигнал қуатына, оның ішінде рельефтің ерекшеліктеріне және басқа да ұқсас сыртқы факторларға, өнімді шекарада немесе желінің қолданылу аймағынан тыс пайдалануға байланысты сәйкес келмеуінен туындаса.
- Егер зақым стандартты емес (түпнұсқа емес) және/немесе сапасыз (бүлінген) шығын материалдарын, керек-жарақтарды, қосалқы бөлшектерді, қуат көздерін, әр түрлі ақпарат құралдарын (соның ішінде, CD, DVD дискілері, жад карталары, SIM карталар, картридждер) пайдаланудан туындаса.
- Егер кемшіліктер сәйкес келмейтін мазмұнды (әуендер, графика, бейнелер және басқа файлдар, Java қосымшалары және сол сияқты бағдарламалар) алу, орнату және пайдаланудан туындаса.
- Осы бұйыммен ұштастыра отырып жұмыс істейтін басқа жабдыққа келтірілген залалға.



