

# Пайдалану бойынша нұсқаулық

---

Қуырма ыдыс  
DF-2500ST

**DEXP**



# Мазмұны

<b>Құрылғы мақсаты</b> .....	4
<b>Сақтық шаралары</b> .....	4
<b>Құрылғы сұлбасы</b> .....	5
<b>Техникалық сипаттамалар</b> .....	6
<b>Пайдалану</b> .....	6
Құрылғыны тазалау .....	6
Құрылғыны құрастыру .....	6
Майға арналған ыдысты толықтыру .....	6
Қатты майды қолдану .....	7
Қыздыру .....	7
Қуыру .....	7
Қуыру ережелері .....	8
Үзгілеу және майды айырбастау .....	8
Қайта жүктеу функциясы .....	9
Температуралық режим .....	9
<b>Маңызды мәселелер және оларды шешу жолдары</b> .....	10
<b>Монтаждау, сақтау, тасымалдау (тасу), өткізу және кәдеге жарату ережелері және шарттары</b> .....	11
<b>Қосымша ақпарат</b> .....	12

# Құрметті сатып алушы!

Біздің өнімді таңдағаныңыз үшін алғыс айтамыз.

Біз Сізге сапалы, функционалды және жоғары талаптарға сәйкес әзірленген және жасалған өнімдер мен құрылғыларды ұсынуға қуаныштымыз. Пайдалануды бастамас бұрын, Сіздің қауіпсіздігіңізге қатысты маңызды ақпаратты, сондай-ақ өнімді дұрыс пайдалану және оған күтім жасау бойынша ұсыныстарды қамтитын осы нұсқаулықты мұқият оқып шығыңыз. Осы Нұсқаулықтың сақталуына назар аударыңыз және оны өнімді одан әрі пайдалану кезінде анықтамалық материал ретінде пайдаланыңыз.

## Құрылғы мақсаты

Қуырма ыдыс — фритюрде ас дайындауға арналған құрылғы.

## Сақтық шаралары

- Құрылғы тек тұрмыстық жағдайда пайдалануға арналған.
- Бұл құрылғы балалардың және білекті, сезімді немесе ақыл-ой қабілеттері шектеулі адамдардың пайдалануына, (тек олардың қауіпсіздігіне жауапты бақылау жүргізетін басқа жандар жүзеге асырған жағдайларды қоспағанда) арналмаған. Балаларға осы құрылғымен ойнауға рұқсат бермеңіз.
- Егер іркіліспен жұмыс істейтін, сондай-ақ құлағаннан кейін желілік баусымы немесе желілік баусымының ашасы зақымдалған болса құрылғыны пайдалануға тыйым салынады.
- Құрылғыны өз бетіңізбен ашып, бөлшектеп жөндемеңіз. Жөндеудің барлық мәселелері бойынша уәкілетті қызмет көрсету орталығына хабарласыңыз.
- Құрылғыны пайдаланып болғаннан кейін, оны тазаламас бұрын және керек-жарақтарын орнатпас бұрын әрқашан оның қуаттау сымын электр желісінің розеткасынан суырып қою керек. Шығару кезінде ша-нышқы желілік баудың бірі электр розеткалар үшін арналмаған бауды айы-рымен бірге сыммен тартушы болмаңыз.
- Құрылғыны жылудан, ылғалдан, тікелей күн сәулесінен, өткір заттардан аулақ ұстаңыз.
- Жұмыс істеп тұрған құрылғыны қараусыз қалдыруға болмайды.
- Құрылғыны бөлмелерден тыс жерлерде пайдалануға болмайды.
- Құрылғыға судың немесе басқа сұйықтықтардың түсуіне жол бермеңіз және құрылғыны дымқыл қолмен ұстамаңыз.
- Құрылғыны тегіс тұрақты және жылуға төзімді бетке орналастырыңыз.
- Пайдаланар алдында май ыдысының дұрыс орнатылғанына көз жеткізіңіз.
- Құрылғыны желіге май ыдысы бос кезде қоспаңыз.
- Ыдыстағы май деңгейі MIN және MAX белгілерінің арасында болуы керек.
- Мүз кристалдары бар өнімдерді немесе алдын ала кептірілмеген өнімдерді қайнаған майға салмаңыз.
- Жұмыс кезінде құрылғының майы қатты қызады, күйіп қалмау үшін жұмыс істеп тұрған құрылғыны қозғалтпаңыз.

## Құрылғы сұлбасы

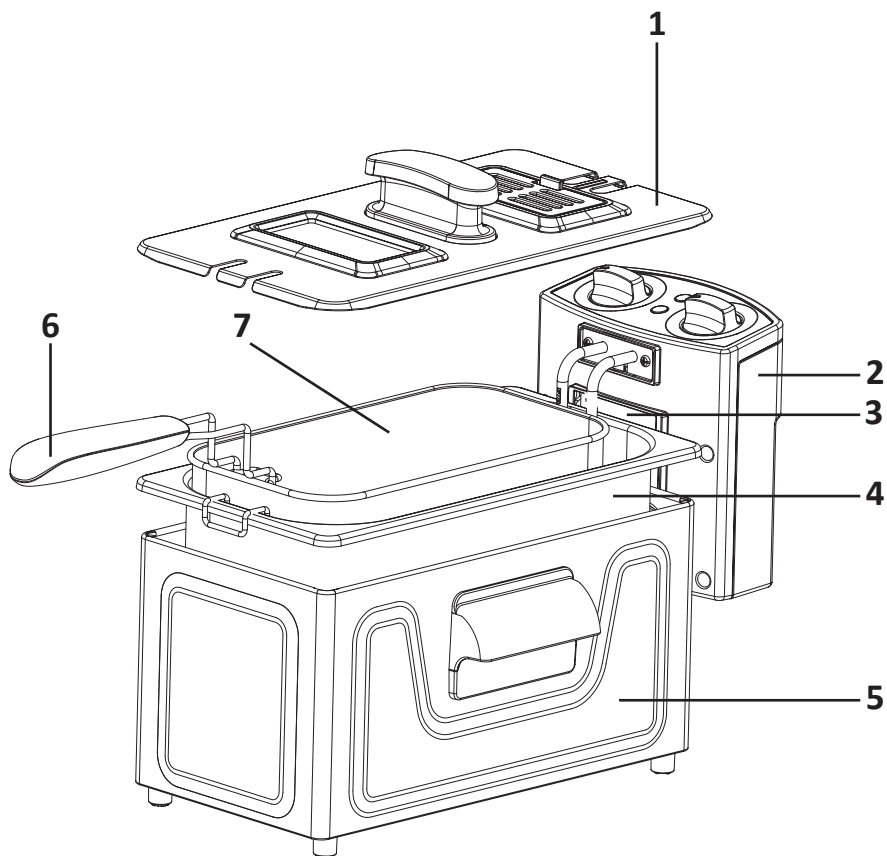

1. Қақпақ.
2. Бақылау модулі.
3. Бағыттауыш желектер.
4. Майға арналған ыдыс.
5. Корпус.
6. Қуырғыш себет тұтқасы.
7. Қуырғыш себет.

## Техникалық сипаттамалар

- Үлгісі: DF-2500ST.
- Кернеуі: 220–240 В, 50 Гц.
- Қуаты: 1800 Вт.
- Көлемі: 3 л.
- Өнімдердің максималды көлемі: 1 кг.
- Қуаттаудың, қыздырудың индикаторы.
- Қызып кетуден қорғаныс.
- Температураны бақылау.
- Таймер.
- Майға арналған суырмалы ыдыс, қуырғыш себет.

## Пайдалану

**НАЗАР АУДАРЫҢЫЗ:** ең алғаш пайдаланар алдында құрылғыны тазалаңыз. Желіге тек толықтай жинақталған құрылғыны қосыңыз.

## Құрылғыны тазалау

1. Бақылау модулін шешіп алыңыз.
2. Корпустан қуырғыш себетті және де майға арналған ыдысты шығарыңыз.
3. Қуырғыш себет пен май ыдысын ыстық сумен жуыңыз. Ыдыс жуғыш заттар мен жұмсақ ысқышты қолданыңыз. Май ыдысын, қуырғыш себетті және қақпақты ыдыс жуғышта жууға болады. Ыдыс жуғыш машинаға салмас бұрын, сүзгіні қақпақтан алыңыз.
4. Сүзгі мен корпусы жылы сумен сабын қосып жуыңыз.
5. Бақылау модулін жууға болмайды! Оны дымқыл шүберекпен сүртіңіз.

## Құрылғыны құрастыру

1. Майға арналған ыдысты орнатыңыз (1-сур.).
2. Бақылау модулін бағыттаушылар бойымен жылжыту арқылы орнатыңыз (2-сур.).
3. Қуырғыш себетке сабын бекітіңіз (3-сур.).

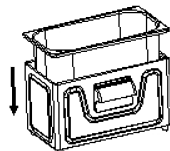

1-сур.

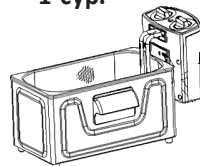

2-сур.

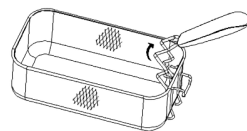

3-сур.

## Майға арналған ыдысты толықтыру

1. Қуыратын майды ыдысқа құйыңыз. Ыдыстағы май деңгейі MIN және MAX белгілерінің арасында орналасуы керек.
2. Өсімдік майларының, жүгері канол майларының қоспаларын қолданыңыз. Зәйтүн майы, маргарин, пісірілген шошқа майын пайдаланбаңыз. Жаңа майды әр түрлі күйген майлармен араластыруға болмайды.

## Қатты майды қолдану

Майды бөлек контейнерде ерітіп, оны май ыдысына абайлап құйыңыз. Егер сіз майды май ыдысына ерітгіңіз келсе, келесі нұсқауларды орындаңыз:

1. Майды бөлмелік температураға дейін жібітіңіз.
2. Шанышқымен майдың бір шетін тесіп, оны май ыдысына салыңыз.
3. Температураны 170 °C орнатып, таймерді Вкл. күйіне ауыстырыңыз.

## Қыздыру

1. Майдың деңгейі MIN және MAX белгілерінің арасында болғанына көз жеткізіңіз.
2. Құрылғыны қақпағымен жауып қойыңыз.
3. Құрылғыны желіге қосқанда қуаттың жарық индикаторы жанады.
4. Температураны 170 °C орнатып, таймерді Вкл күйіне ауыстырыңыз.
5. Құрылғы қажетті температураға дейін қызған кезде, қыздыру индикаторы сөнеді.
6. Егер қосымша уақытты орнатқыңыз келсе, таймерді қажетті мерзімге орнатыңыз.
7. Пайдаланғаннан кейін температура реттегіші мен таймерді бастапқы күйіне қайтарыңыз. Құрылғыны желіден ажыратыңыз.

## Қуыру

**НАЗАР АУДАРЫҢЫЗ:** күйіп қалмас үшін мұздатылған тағамдарды жүктемес бұрын фритюрницадан қуыру себетін алыңыз.

1. Қуыратын себет қайнап тұрған майдың ішінде болған кезде оған өнімді салуға болмайды.
2. Қуыратын себетке өнімдерді жүктеп салыңыз. Өнімді қайнап тұрған майға тастамаңыз. Қуыру себетін шамадан тыс жүктемеңіз (себеттің жүктелу деңгейі MAX белгісінен аспауы керек). Оңтайлы нәтиже алу және термиялық өңдеу уақытын азайту үшін кішкене бөліктерде пісіріңіз.
3. Қуыруға арналған себетті майы бар ыдысқа абайлап салыңыз.
4. Құрылғыны қақпағымен жауып қойыңыз.
5. Ыстық бумен күйіп қалмау үшін, қақпақты құрылғыдан шығарған кезде абай болыңыз.
6. Пайдаланып болғаннан кейін температура реттегішін Мин. күйіне, ал таймер реттегішін Выкл. күйіне ауыстырыңыз. Құрылғыны желіден ажыратыңыз.
7. Қуыратын себетті сабынан көтеріп ұстап майды ағызыңыз (6-сур.).
8. Май ағып болғаннан кейін себетті толығымен шығаруға болады.

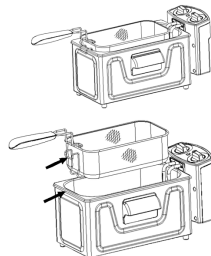

4-сур.

## Қуыру ережелері

- Әрқашан тамақ пісіру үшін қуыру себетін қолданыңыз.
- Қуыру кезінде әрқашан құрылғыны қақпақпен жабыңыз.
- Май қажетті температураға дейін қызған кезде, қыздыру индикаторы сөнбеді.
- Қуыру себетін баяу қайнаған май ыдысына салыңыз. Себетті тым жылдам батыру майдың шашырауына апарып соқтыруы мүмкін.
- Қуыру кезінде құрылғыға тым жақын тұрмаңыз.
- Жаңа майды әр түрлі күйген майлармен араластыруға болмайды.
- Майды үнемі ауыстырып отырыңыз. Ақуызға бай тағамдарды (мысалы, құс еті, ет, балық) дайындаған кезде май тез нашарлайды. Егер май негізінен картопты қуыру үшін пайдаланылса және әр қолданғаннан кейін сүзгіленсе, оны 8–10 рет қолдануға болады. 6 айдан астам уақыт бойы бір майды пайдаланбаңыз.
- Егер май қарайып, жағымсыз иіс немесе дәм пайда болса, қызған кезде көбіктене бастаса, оны ауыстыру керек.
- Қуырар алдында мұз кристалдарын өнімдерден алып тастаңыз және өнімдерді құрғатыңыз.
- Біркелкі қуыру үшін кесектер бірдей мөлшерде және қалыңдықта болуы керек.

## Сүзгілеу және майды айырбастау

**НАЗАР АУДАРЫҢЫЗ:** майдың суығанына және құрылғы желіден ажыратылғанына көз жеткізіңіз. Әр қолданғаннан кейін майды ауыстырудың қажеті жоқ.

1. Май суығанша күтіңіз де, оны ыдыстан басқа контейнерге құйыңыз (мысалы, бөтелкеге) (5-сур.).
2. Май ыдысы мен қуыру себетін жуып, құрғатыңыз.
3. Қағаз сүзгісін немесе металл електі пайдаланып, майды ыдысқа құйыңыз (6-сур.).

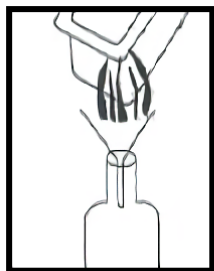

Сур.5

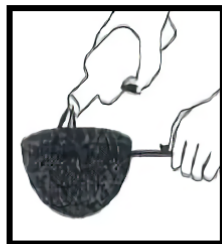

Сур.6



## Қайта жүктеу функциясы

Егер қандай да бір себептермен құрылғы қызуды тоқтатса, оның себебі қайта жүктеу батырмасының іске қосылуы болуы мүмкін.

1. Құрылғыны желіден ажыратыңыз.
2. Құрылғы мен майды толығымен суытыңыз.
3. Басқару модулін шығарып, қарындаштың немесе шарлы қаламның ұшымен термостатты қайта жүктеу батырмасын басыңыз (7-сур.).
4. Бақылау модулін өз орнына қойыңыз.

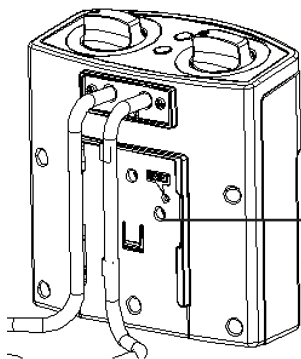

Термостатты қайта жүктеу батырмасы

7-сур.

## Температуралық режим

Өнімдерді пісіру уақыты толыққан қуыру себетінің шамамен жартысына ғана арнап көрсетілген. Пісірудің нақты уақыты өнімдердің санына, кесектердің мөлшері мен қалыңдығына және сіздің жеке қалауыңызға байланысты.

Өнім	Пісіру уақыты	Температура
Фри картобы	8–10 мин	190 °C
Балық кесек еті	3–5 мин	150 °C
Жолақтап кесілген тауықтың жон еті	6–8 мин	170 °C
Тауық аяқтары	13–20 мин	170 °C
Кәді	3 мин	150 °C
Саңырауқұлақтар	3 мин	150 °C
Сарымсақ сақиналары	3 мин	150 °C
Бүйрекше бәліштер	3-5 мин	170 °C
Алма бенъесі	4 мин	170 °C
Асшаяндар	4–6 мин	150 °C

## Маңызды мәселелер және оларды шешу жолдары

Мәселе	Ықтимал себеп	Шешім
Құрылғы жұмыс істемейді.	<ol style="list-style-type: none"> <li>1. Құрылғы дұрыс құрылмады.</li> <li>2. Құрылғы желіге қосылмаған.</li> <li>3. Электр розеткасында кернеу жоқ.</li> <li>4. Термостатты қайта жүктеу батырмасы іске қосылды</li> <li>5. Таймер іске қосылды.</li> </ol>	<ol style="list-style-type: none"> <li>1. Құрылғыны нұсқаулыққа сәйкес құрыңыз.</li> <li>2. Құрылғыны желіге қосыңыз.</li> <li>3. Автоматты қосыңыз немесе сақтандырғышты ауыстырыңыз.</li> <li>4. Құрылғыны іске қосыңыз да оған салқындауға уақыт беріңіз. Бақылау модулін шығарып алып, термостатты қайта жүктеу батырмасын басыңыз.</li> <li>5. Таймер ON күйіне ауыстырылғанына көз жеткізіңіз.</li> </ol>
Май ыдыстан артып төгіледі.	<ol style="list-style-type: none"> <li>1. Ыдыста май шамадан тыс артық.</li> <li>2. Қуыратын себет артық толған.</li> <li>3. Жиі қолданғандықтан май көбіктене бастады.</li> </ol>	<ol style="list-style-type: none"> <li>1. Құрылғыны сөндіріңіз. Май суығанша күтіңіз және артық мөлшерін төгіңіз.</li> <li>2. Май суығанша күтіңіз және артық мөлшерін төгіңіз.</li> <li>3. Құрылғыны сөндіріңіз. Майдың салқыдатып, оны ауыстырыңыз.</li> </ol>
Тағам шикі немесе тым майлы.	<ol style="list-style-type: none"> <li>1. Май соншалықты ыстық емес.</li> <li>2. Қуыратын себет артық толған.</li> </ol>	<ol style="list-style-type: none"> <li>1. Белгілі бір өнімді қуыру үшін қажетті температура-ны орнатыңыз.</li> <li>2. Себеттен өнімнің жартысын алып тастаңыз.</li> </ol>
Тағам қуырылмаған.	<ol style="list-style-type: none"> <li>1. Кесектер тым жуан.</li> <li>2. Дайындаудың уақыты жетпеген.</li> <li>3. Май тым ыстық.</li> </ol>	<ol style="list-style-type: none"> <li>1. Өнімдерді ұсақтап тураңыз.</li> <li>2. Тағамның дайындығын мезгіл-мезгіл тексеріп, қуыруды жалғастырыңыз.</li> <li>3. Май температурасын төмендетіңіз.</li> </ol>
Май көбіктеніп немесе түтіндеп кетті.	Май тыс жиі қолданылады.	Майдың салқындауына уақыт беріп, ауыстырыңыз.

## Монтаждау, сақтау, тасымалдау (тасу), өткізу және кәдеге жарату ережелері және шарттары

- Құрылғы қандай-да бір монтаждауды немесе тұрақты бекітуді талап етпейді.
- Құрылғыны өндірушінің және тұтынушының жылытылатын жайларында өндірушінің қаптамасында 5–40 °С аралығындағы температурада және ауаның салыстырмалы ылғалдылығы 80%-дан аспайтын жерлерде сақтау керек. Үй жайларда тотығуды туындататын агрессивті қоспалар (қышқылдардың, сілтілерді булары) болмауы тиіс.
- Құрылғыны құрғақ ортада тасымалдау керек.
- Құрылғы мұқият күтім жасауды қажет етеді, оны шаңның, ластың, соққылардың, ылғалдың, оттың және т.б. әсерінен сақтаңыз.
- Құрылғыны сату жергілікті заңнамасына сәйкес жүргізілуі керек.
- Бұйымның қызмет ету мерзімі аяқталғаннан кейін оны қарапайым тұрмыстық қоқыспен бірге тастауға болмайды. Оның орнына, ол жергілікті заңнамаға сәйкес қайта өңдеу және қайта өңдеу үшін элек-трлік және электронды жабдықты тиісті қабылдау бекетіне қайта өңдеуге жіберіледі. Осы бұйымды дұрыс жоюды қамтамасыз ете отырып, сіз табиғи ресурстарды үнемдеуге және қоршаған ортаға және адамдардың денсаулығына зиян келтірмеуге көмектесесіз. Бұл бұйымды қабылдау және жою бекеттері туралы қосымша ақпаратты жергілікті муниципалды органдардан немесе тұрмыстық қалдықтарды шығаратын кәсіпорыннан алуға болады.
- Құрылғыда ақаулық анықталған жағдайда дереу өкілетті сервистік орталыққа жүгініп хабарласыңыз немесе құрылғыны кәдеге жаратыңыз.

## Қосымша ақпарат

**Өндіруші:** Гуандун Синьбао Электрикал Эпплайенсис Холдингс Ко., Лтд. Чжэнхэ оңтүстік тас жолы, Лэлю, Шуньдэ ауданы, Фошань қ., Гуандун пров., Қытай. Қытайда жасалған.

**Импорттаушы / Қазақстан Республикасында талаптар қабылдайтын заңды тұлға:** «DNS QAZAQSTAN (ДНС КАЗАХСТАН)» ЖШС, Астана қ-ы, Сарыарқа ауданы, Сарыарқа д-лы, 12 Ғ-т, Қазақстан Республикасы.

**Электронды пошта мекен-жайы:** [info@dns-shop.kz](mailto:info@dns-shop.kz)

Тауар КО ТР (ЕАЭО) талаптарына сәйкес келеді.

Өнім сапасын жақсарту үшін техникалық сипаттамалар, өнім туралы ақпарат және оның сыртқы түрі пайдаланушыға ескертусіз өзгертілуі мүмкін.

Өндіріс күні пайдаланушы нұсқаулығының орыс тіліндегі нұсқасында көрсетілген. V.12

# Кепілдік талоны

SN/IMEI: \_\_\_\_\_

Кепілдікке қойылған күні: \_\_\_\_\_

Өндіруші бүкіл кепілдік мерзімі ішінде құрылғының үздіксіз жұмыс істеуіне, сондай-ақ материалдар мен жинақтарда ақаулардың болмауына кепілдік береді. Кепілдік кезеңі бұйымды сатып алған сәттен басталады және тек қана жаңа өнімдерге қолданылады. Кепілдік қызмет көрсетуге пайдаланушы нұсқаулығына сәйкес бұйымды пайдалану шартымен кепілдік мерзімі ішінде тұтынушының кесірінен істен шықпаған элементтерді тегін жөндеу немесе ауыстыру кіреді. Элементтерді жөндеу немесе ауыстыру уәкілетті қызмет көрсету орталықтарының аумағында жүргізіледі.

Кепілді мерзім: 12 ай.

Пайдалану мерзімі: 24 ай.

Қызмет көрсету орталықтарының өзекті тізімі:

<https://www.dns-shop.kz/service-center/>

**Кепілдік міндеттемелер және тегін қызмет көрсету, егер оларды ауыстыру бұйымды бөлшектеуге байланысты болмаса, тауардың жиынтықтылығына кіретін, төменде аталған керек-жарақтарға қолданылмайды:**

- ҚБП (Қашықтан басқару пультіне) арналған қуат элементтері (батареялар).
- Жалғағыш кәбілдер, антенналар және оларға арналған жалғастырғыш тетіктер, құлаққаптар, микрофондар, «HANDS-FREE» құрылғылары; жиынтықта жеткізілетін әртүрлі типтегі ақпарат тасымалдағыштар, бағдарламалық құрал (БҚ) және драйверлер (бұйымның қатты магниттік дискілердегі жинақтағышқа алдын ала орнатылған БҚ-ны қоса алғанда, бірақ онымен шектелмей), сыртқы енгізу-шығару құрылғылары және манипуляторлар.
- Қаптар, сөмкелер, белдіктер, тасымалдауға арналған баулар, монтаждық керек-жарақтар, құрал-саймандар, бұйымға қоса берілетін құжаттама.
- Табиғи тозуға ұшырайтын шығын материалдары мен бөлшектер.



## **Өндіруші келесі жағдайларда кепілдік міндеттемелерге ие болмайды:**

- Кепілдік мерзімі аяқталды.
- Егер жеке (тұрмыстық, отбасылық) қажеттіліктерге арналған бұйым кәсіпкерлік қызметті жүзеге асыру үшін, сондай-ақ оның тікелей міндетіне сәйкес келмейтін басқа мақсаттарда пайдаланылған болса.
- Өндіруші бұйымды пайдалану кезінде пайдаланушы нұсқаулығының талаптарын бұзу, бұйымды орнату және оған қызмет көрсету жөніндегі ұсынымдарды, қосу ережелерін (бұйымның өзіне де, онымен байланысты бұйымдарға да сәйкес келмейтін желілік кернеудің әсері нәтижесінде туындаған қысқа тұйықталулар), бұйымды сақтау және тасымалдау кезінде өнім иесі және/немесе үшінші тұлғалар шеккен ықтимал материалдық, моральдық және өзге де зиян үшін жауапты болмайды.
- Механикалық зақымданудың барлық жағдайлары: өнімді пайдалану кезінде алынған сызаттар, жарықтар, деформациялар, соққы іздері, майысулар, кептелістер және т.б.
- Түрлендірулерді, рұқсат етілмеген жөндеулерді осындай жұмыстарды жүргізуге уәкілетті емес адамдар жүргізген жағдайлар. Егер ақаулық конструкцияны немесе бұйымның схемасын өзгерту, Өндіруші қарастырмаған сыртқы құрылғыларды қосу, Қазақстан Республикасының заңнамасына сай сәйкестік сертификаты жоқ құрылғыны пайдалану салдарынан туындаған болса.
- Егер бұйымның ақауы еңсерілмейтін күштің әсерінен (табиғи элементтер, өрт, су тасқыны, жер сілкінісі, тұрмыстық факторлар және Өндірушіге тәуелді емес басқа жағдайлар) немесе Өндіруші болжай алмаған үшінші тұлғалардың әрекеттерінен туындаса.
- Бұйымның толық немесе ішінара істен шығуына алып келген бұйымның ішіне бөгде заттардың, өзге денелердің, заттектердің, сұйықтықтардың, жәндіктердің немесе жануарлардың түсуінен, агрессивті ортаның әсерінен, жоғары ылғалдылықтан, жоғары температуралардан туындаған ақау.
- Егер зақымданулар (кемшіліктер) зиянды бағдарламалық қамтаманың; БҚ ұсынушысының осы қызметті ұсынбауына байланысты мүмкіндігінсіз бұйымның бағдарламалық ресурстарына қолжетімділіктің болмауына әкеп соққан құпиясөздерді (кодтарды) оларды жинау/қалпына келтіру мүмкіндігінсіз орнату, ауыстыру немесе жою әсерінен туындаса.
- Егер жұмыстың ақаулықтары қуат беруші, кәбілдік, телекоммуникациялық желілердің, радиосигнал қуатының стандарттарға немесе техникалық регламенттеріне сәйкес келмеуінен, оның ішінде бедер ерекшеліктерінен және басқа да осыған ұқсас сыртқы факторлардан, бұйымның желі әрекет ететін шекарада немесе аймақтан тыс жерде пайдаланылуынан туындаған болса.
- Егер зақымданулар стандартты емес (түпнұсқалық емес) және/немесе сап сыз (зақымданған) шығыс материалдарын, керек-жарақтарды, қосалқы бөлшектерді, қуат беру элементтерін, әртүрлі үлгідегі ақпарат тасымалдағыштарды (CD, DVD дискілерді, жақ карталарын, SIM карталарын, картридждерді қоса алғанда) пайдаланудан туындаса.
- Егер кемшіліктер үйлесімсіз контентті (әуендерді, графиканы, бейне және басқа файлдарды, Java қосымшаларын және оларға ұқсас бағдарламаларды) алуға, орнатуға және пайдалануға байланысты туындаған болса.
- Осы бұйыммен жанасып жұмыс істейтін басқа жабдыққа келтірілген залалға.





