

# Пайдалану бойынша нұсқаулық

---

Блендер  
DHB-750

**DEXP**



# Құрметті сатып алушы!

Біздің өнімді таңдағаныңыз үшін алғыс айтамыз.

Біз Сізге сапалы, функционалды және жоғары талаптарға сәйкес әзірленген және жасалған өнімдер мен құрылғыларды ұсынуға қуаныштымыз. Пайдалануды бастамас бұрын, Сіздің қауіпсіздігіңізге қатысты маңызды ақпаратты, сондай-ақ өнімді дұрыс пайдалану және оған күтім жасау бойынша ұсыныстарды қамтитын осы нұсқаулықты мұқият оқып шығыңыз. Осы нұсқаулықтың сақталуына назар аударыңыз және оны өнімді одан әрі пайдалану кезінде анықтамалық материал ретінде пайдаланыңыз.

## Құрылғы мақсаты



Қол блендері аз мөлшердегі тағамды турауға арналған. Пюре, соустар, аралас сусындар және т.б. жасауға жарамды.

## Сақтық шаралары

- Құрылғыны қуат көзіне қоспас бұрын, үйдегі электр жүйесінің кернеуі құрылғының техникалық сипаттамаларына сәйкес келетініне көз жеткізіңіз.
- Қуат сымы, ашасы немесе басқа бөліктері зақымдалған болса, өнімді пайдаланбаңыз. Сымның немесе ашаның ыстық беттерге тиюіне жол бермеңіз.
- Егер көзге көрінетін зақым анықталса, құрылғыны пайдаланбаңыз және кез келген зақым анықталған жағдайда дереу уәкілетті қызмет көрсету орталығына хабарласыңыз. Құрылғыны өзіңіз жөндеуге немесе бөлшектеуге әрекеттенбеңіз.
- Құрылғының қозғалатын бөліктеріне қол тигізбеңіз.
- Құрылғыны сыртта пайдаланбаңыз.
- Құрылғыны пайдаланбаған кезде және тазалау, құрастыру немесе бөлшектеу алдында әрқашан желіден ажыратыңыз.
- Құрылғы қызып кетсе, автоматты түрде өшеді. Оны желіден ажыратып, суытыңыз.
- Ыдысқа өте ыстық тағамдарды (температурасы 60°C жоғары) қоймаңыз.
- Тостағанды тамақпен шамадан тыс толтырмаңыз.
- Құрылғыны электр желісіне қоспас бұрын оның дұрыс жиналғанына көз жеткізіңіз. Құрылғыны әр қолданар алдында, барлық бөлшектерінің мықтап бекітілгеніне көз жеткізіңіз.
- Құрылғыны қосулы қараусыз қалдырмаңыз.
- Ылғал қолмен электр айырын немесе қуат сымын ұстамаңыз.
- Құрылғымен бірге берілген керек-жарақтарды ғана пайдаланыңыз. Кез келген басқа компоненттерді пайдалану өмір мен денсаулыққа қауіп төндіруі мүмкін, сонымен қатар сізді тегін кепілдік қызмет көрсету құқығынан айырады.
- Блендерді үлкен құрылғыларға жалғанған ұзартқыш сымға қоспаңыз.
- Микротолқынды пешке өлшеуіш шыныаяқты немесе басқа араластырғыш компоненттерін қоймаңыз.
- Мотор бөлігін суға түсіріп алмаңыз немесе суға батырмаңыз.
- Қолды, шашты, киім-кешектерді, сондай-ақ ас үй ыдыстарын және басқа ыдыстарды жұмыс істеп тұрған бұлғағыш пен пышақ жүзінен алыс ұстаңыз. Құрылғының жұмыс істейтін бөліктерін ұстамаңыз.

- Құрылғы коммерциялық мақсатта пайдалануға арналмаған.
- Бұл құрылғы балалардың немесе физикалық, сенсорлық немесе ақыл-ой қабілеттері шектеулі адамдардың қауіпсіздігіне жауапты біреудің қадағалауынсыз пайдалануына арналмаған. Балаларға құрылғымен ойнауға рұқсат бермеңіз.

## Құрылғы схемасы

1. Қуат кәбілі.
2. Қуат түймесі.
3. Жақтау.
4. Саңылауларды құлыптау белгішесі  (құлыпталмаған).
5. Саңылауларды құлыптау белгішесі  (құлыпталған).
6. Блендер саптамасы.
7. Блендер саптамасы жүздері.
8. Араластыратын стақан.

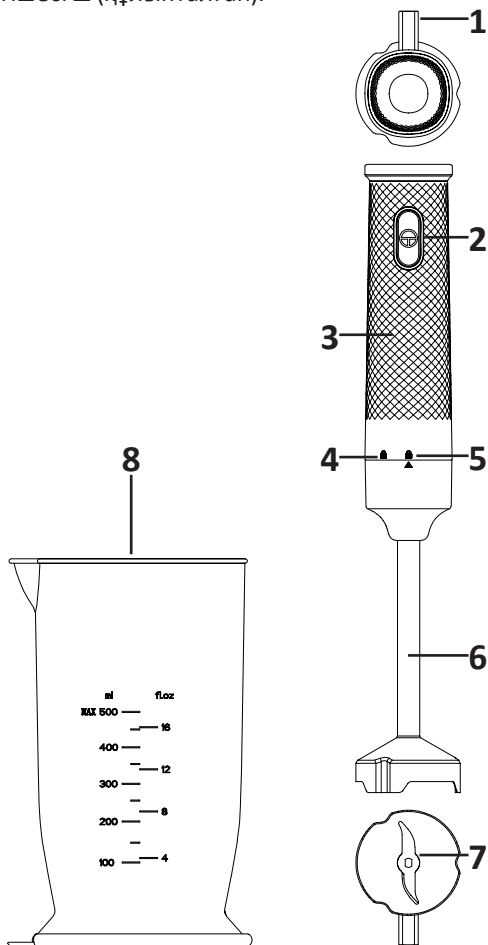

## Пайдаланушы нұсқаулығы

Блендер соустарды, сорпаларды, майонезді, пюрелерді, сондай-ақ аралас су-сындарды дайындауға өте ыңғайлы.

1. Блендер қондырмасын құрылғыға қойып, көрсеткі құлыптау белгішесін  көрсеткенше сағат тілімен бұраңыз.
2. Ингредиенттерді араластыратын стақанға салыңыз. Үлкен бөліктерді 15 мм<sup>3</sup> аспайтын текшелерге кесіңіз. Қажет болса, суды, сүтті немесе басқа сұйықтықты қосыңыз.
3. Құрылғыны желіге қосыңыз.
4. Блендерді стақанға салып, қуат түймесін басып тұрыңыз. Араластыру процесін тиімдірек ету үшін араластыру кезінде стақанды ұстаңыз және араластырғышты баяу жоғары-төмен немесе айналмалы қозғалыспен жылжытыңыз. Блендерді өшіру үшін қуат түймесін босатыңыз.

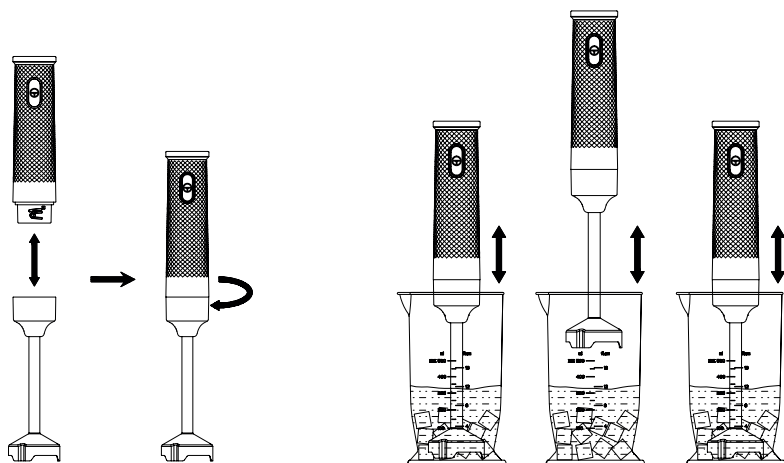

5. Қолдану аяқталғаннан кейін құрылғыны розеткадан ажыратыңыз және саптаманы алыңыз: ол үшін оны сағат тіліне қарсы бағытта  күйіне бұраңыз.

### Назар аударыңыз!

- Құрылғының үздіксіз жұмыс істеу уақыты 1 минуттан аспауы керек. 1 минут жұмыс істегеннен кейін құрылғыны өшіріп, 1 минут суытыңыз.
- Құрылғы 5 1 минуттық жүгіру/1 минуттық салқындату циклы үшін жұмыс істеген болса, қозғалтқыштың қызып кетуіне жол бермеу үшін құрылғыны 30 минут суытыңыз.
- Шашырап кетпес үшін саптаманың сұйықтыққа толығымен батырылғанына көз жеткізіңіз.
- Стақанға 500 мл белгісінен артық ингредиенттерді салмаңыз. Бұл белгіден асып кету қозғалтқыштың қызып кетуіне және оның бұзылуына әкелуі мүмкін. Қатты ингредиенттердің сұйықтыққа ұсынылатын қатынасы: тиісінше 2:3 (мысалы, 200 г қатты ингредиенттер және 300 мл сұйықтық).

## Тазалау және күтім

- Тазалау алдында құрылғыны желіден ажыратыңыз.  
**Назар аударыңыз!** Сақ болыңыз — жүздер өте өткір.
- Мотор блогын құрғақ шүберекпен сүртіңіз. Мотор блогын суға батырмаңыз!
- Құрылғыны немесе оның керек-жарақтарын тазалау үшін сым щеткаларды, нейлон щеткаларын, тұрмыстық тазалағыштарды, еріткіштерді немесе ұқсас заттарды пайдаланбаңыз.
- Блендердің қондырмасын су астында жууға болады. Оны ыдыс жуғышта жууға болмайды.
- Қуат сымын құрғақ шүберекпен тазалаңыз.

## Техникалық сипаттамалары

- Үлгісі: DHB-750.
- Сауда белгісі: DEXP.
- Қуат параметрлері: 220–240 В ~ 50–60 Гц.
- Максималды қуат: 750 Вт дейін.
- Номиналды қуат: 200 Вт.
- Араластыратын стакан көлемі: 700 мл.
- Жылдамдық саны: 1.
- Электр тогының соғуынан қорғау класы: II.
- Ылғалдан қорғау дәрежесі: IPX0.
- Қуат сымын бекіту түрі: Ү.
- Корпус материалы: металл, пластик.
- Қолдану аясы: тұрмыстық.

## Жинақталым

- Мотор блогы.
- Блендер саптамасы.
- Араластыратын стақан.
- Пайдалану бойынша нұсқаулық.

## Ықтимал проблемалар және олардың шешімі

Проблема	Себеп	Шешім
Қозғалтқыш жұмысы істейді, бірақ пышақтар айналмайды	Саптама нашар бекітілген	Саптаманың бекітілуін тексеріңіз, оны бекітіңіз
	Пышақ тағамға кептеліп қалды	Құралды розеткадан ажыратыңыз, тұрып қалған тағамды алыңыз және оны кішкене бөліктерге кесіңіз
Пісіру кезінде құрылғы кенеттен жұмысын тоқтатты	Тым ұзақ пайдалану: қозғалтқыш қызып кеткен болуы мүмкін	Құрылғыны осы нұсқаулықта ұсынылғандай пайдаланыңыз
	Ешбір қуат/құрылғы желіден ажыратылмаған	Қуат көзін тексеріңіз / құрылғыны қуат көзіне қосыңыз
Әдеттен тыс дріл немесе шамадан тыс шу	Саптама нашар бекітілген	Саптаманың бекітілуін тексеріңіз, оны бекітіңіз
	Тым көп тағам өңделуде	Құралды розеткадан ажыратып, артық тағамды алып тастаңыз
Құрылғы жұмыс істемейді	Қуат көзінен ажыратылған қуат / сым жоқ	Қуат көзі мен құрылғы сымын тексеріңіз
	Құрылғының электронды тақтасының немесе қозғалтқышының дұрыс жұмыс істемеуі	Өкілетті қызмет көрсету орталығына хабарласыңыз

## Монтаждау, сақтау, тасымалдау (тасу), өткізу және кәдеге жарату ережелері мен шарттары

- Құрылғы қандай да болмасын монтаждауды немесе бекітуді талап етпейді.
- Құрылғыны қаптамада, өндірушінің және тұтынушының жылытылатын үй-жайларында ауаның 5 және 40 °C аралығындағы температурада және ауаның 80%-дан аспайтын салыстырмалы ылғалдылығында сақтау керек. Үй-жайда жемірілуді тудыратын жегі қоспалар (қышқылдардың, сілтілердің булары) болмауы тиіс.
- Құрылғының тасымалдануы құрғақ ортада жүзеге асырылуы тиіс.
- Құрылғы ұқыпты өңдеуді талап етеді, оны шаң, кір, соққы, ылғал, от және т.б. әсерінен қорғаңыз.
- Құрылғыны сату жергілікті заңнамасына сәйкес жүргізілуі керек.
- Бұйымның қызмет ету мерзімі аяқталғаннан кейін оны қарапайым тұрмыстық қоқыспен бірге тастауға болмайды. Оның орнына, ол федералды немесе жергілікті заңнамаға сәйкес қайта өңдеу және қайта өңдеу үшін электрлік және электронды жабдықты тиісті қабылдау бекетіне қайта өңдеуге жіберіледі. Осы бұйымды дұрыс жоюды қамтамасыз ете отырып, сіз табиғи ресурстарды үнемдеуге және қоршаған ортаға және адамдардың денсаулығына зиян келтірмеуге көмектесесіз. Бұл бұйымды қабылдау және жою бекеттері туралы қосымша ақпаратты жергілікті муниципалды органдардан немесе тұрмыстық қалдықтарды шығаратын кәсіпорыннан алуға болады.
- Құрылғының ақаулығы анықталған жағдайда, тез арада авторландырылған сервистік орталыққа хабарласу немесе құрылғыны кәдеге жарату керек.

## Қосымша ақпарат

**Өндіруші:** Чжэцзян Ланьбао Электрикал Эпплайнс Ко., Лтд.

Кайфа шығыс тас жолы 899, Чжоусян, Цыси, Нинбо қ., Чжэцзян пров., Қытай.

Қытайда жасалған.

**Импортер / юр. лицо, принимающее претензии в Республике Казахстан:** ТОО «ДНС КАЗАХСТАН», г. Астана, р-н Сарыарқа, пр-т Сарыарқа, з.д. 12, Республика Казахстан.

**Импорттаушы / Қазақстан Республикасында талаптар қабылдайтын заңды тұлға:** «DNS QAZAQSTAN (ДНС КАЗАХСТАН)» ЖШС, Астана қ-ы, Сарыарқа ауданы, Сарыарқа д-лы, 12 Ғ-т, Қазақстан Республикасы.

**Адрес электронной почты / электронды пошта мекен-жайы:** info@dns-shop.kz

**Тауар КО ТР (ЕАЭО) талаптарына сәйкес келеді.**

Өнімнің сапасын жақсарту үшін ерекшеліктер, өнім туралы ақпарат және оның сыртқы түрі пайдаланушыға алдын ала ескертусіз өзгертілуі мүмкін.

**Интернеттегі мекен-жайы:** www.dexp.club



Өндіріс күні пайдаланушы нұсқаулығының орыс тіліндегі нұсқасында көрсетілген.V.2



# Кепілдік талоны

SN/IMEI: \_\_\_\_\_

Кепілдікке қойылған күні: \_\_\_\_\_

Өндіруші бүкіл кепілдік мерзімі ішінде құрылғының үздіксіз жұмыс істеуіне, сондай-ақ материалдар мен жинақтарда ақаулардың болмауына кепілдік береді. Кепілдік кезеңі бұйымды сатып алған сәттен басталады және тек қана жаңа өнімдерге қолданылады.

Кепілдік қызмет көрсетуге пайдаланушы нұсқаулығына сәйкес бұйымды пайдалану шартымен кепілдік мерзімі ішінде тұтынушының кесірінен істен шықпаған элементтерді тегін жөндеу немесе ауыстыру кіреді. Элементтерді жөндеу немесе ауыстыру уәкілетті сервистік орталықтардың аумағында жүргізіледі.

Кепілдік мерзімі: 18 ай.

Пайдалану мерзімі: 36 ай.

Сервистік орталықтардың өзекті тізімі келесі мекенжай бойынша:

<https://www.dns-shop.kz/service-center/>

**Кепілдік міндеттемелер және тегін сервистік қызмет көрсету, егер оларды ауыстыру бұйымды бөлшектеуге байланысты болмаса, тауардың жиынтықтылығына кіретін, төменде аталған керек-жарақтарға қолданылмайды:**

- ҚБП (Қашықтан басқару пультіне) арналған қуат элементтері (батареялар).
- Жалғағыш кәбілдер, антенналар және оларға арналған жалғастырғыш тетіктер, құлаққаптар, микрофондар, «HANDS-FREE» құрылғылары; жиынтықта жеткізілетін әртүрлі типтегі ақпарат тасымалдағыштар, бағдарламалық құрал (БҚ) және драйверлер (бұйымның қатты магниттік дискілердегі жинақтағышқа алдын ала орнатылған БҚ-ны қоса алғанда, бірақ онымен шектелмей), сыртқы енгізу-шығару құрылғылары және манипуляторлар.
- Қаптар, сөмкелер, белдіктер, тасымалдауға арналған баулар, монтаждық керек-жарақтар, құрал-саймандар, бұйымға қоса берілетін құжаттама.
- Табиғи тозуға ұшырайтын шығын материалдары мен бөлшектер.



## Өндіруші келесі жағдайларда кепілдік міндеттемелерге ие болмайды:

- Кепілдік мерзімі аяқталды.
- Егер жеке (тұрмыстық, отбасылық) қажеттіліктерге арналған бұйым кәсіпкерлік қызметті жүзеге асыру үшін, сондай-ақ оның тікелей міндетіне сәйкес келмейтін басқа мақсаттарда пайдаланылған болса.
- Өндіруші бұйымды пайдалану кезінде пайдаланушы нұсқаулығының талаптарын бұзу, бұйымды орнату және оған қызмет көрсету жөніндегі ұсынымдарды, қосу ережелерін (бұйымның өзіне де, онымен байланысты бұйымдарға да сәйкес келмейтін желілік кернеудің әсері нәтижесінде туындаған қысқа тұйықталулар), бұйымды сақтау және тасымалдау кезінде өнім иесі және/немесе үшінші тұлғалар шектен тыс ықтимал материалдық, моральдық және өзге де зиян үшін жауапты болмайды.
- Механикалық зақымданудың барлық жағдайлары: өнімді пайдалану кезінде алынған сызаттар, жарықтар, деформациялар, соққы іздері, майысулар, кептелістер және т.б.
- Түрлендірулерді, рұқсат етілмеген жөндеулерді осындай жұмыстарды жүргізуге уәкілетті емес адамдар жүргізген жағдайлар. Егер ақаулық конструкцияны немесе бұйымның схемасын өзгерту, Өндіруші қарастырмаған сыртқы құрылғыларды қосу, Қазақстан Республикасының заңнамасына сай сәйкестік сертификаты жоқ құрылғыны пайдалану салдарынан туындаған болса.
- Егер бұйымның ақауы еңсерілмейтін күштің әсерінен (табиғи элементтер, өрт, су тасқыны, жер сілкінісі, тұрмыстық факторлар және Өндірушіге тәуелді емес басқа жағдайлар) немесе Өндіруші болжай алмаған үшінші тұлғалардың әрекеттерінен туындаса. Бұйымның толық немесе ішінара істен шығуына алып келген бұйымның ішіне бөгде заттардың, өзге денелердің, заттектердің, сұйықтықтардың, жәндіктердің немесе жануарлардың түсуінен, агрессивті ортаның әсерінен, жоғары ылғалдылықтан, жоғары температуралардан туындаған ақау.
- Бұйымды сәйкестендіру (сериялық нөмірі) жоқ немесе сәйкес келмейді. Егер зақымданулар (кемшіліктер) зиянды бағдарламалық қамтаманың; БҚ ұсынушысының осы қызметті ұсынбауына байланысты мүмкіндігінсіз бұйымның бағдарламалық ресурстарына қолжетімділіктің болмауына әкеп соққан құпиясөздерді (кодтарды) оларды жинау/қалпына келтіру мүмкіндігінсіз орнату, ауыстыру немесе жою әсерінен туындаса.
- Егер жұмыстың ақаулықтары қуат беруші, кәбілдік, телекоммуникациялық желілердің, радиосигнал қуатының стандарттарға немесе техникалық регламенттеріне сәйкес келмеуінен, оның ішінде бедер ерекшеліктерінен және басқа да осыған ұқсас сыртқы факторлардан, бұйымның желі әрекет ететін шекарада немесе аймақтан тыс жерде пайдаланылуынан туындаған болса.
- Егер зақымданулар стандартты емес (түпнұсқалық емес) және/немесе сапасыз (зақымданған) шығыс материалдарын, керек-жарақтарды, қосалқы бөлшектерді, қуат беру элементтерін, әртүрлі үлгідегі ақпарат тасымалдағыштарды (CD, DVD дискілерді, жад карталарын, SIM карталарын, картридждерді қоса алғанда) пайдаланудан туындаса.
- Егер кемшіліктер үйлесімсіз контентті (әуендерді, графиканы, бейне және басқа файлдарды, Java қосымшаларын және оларға ұқсас бағдарламаларды) алуға, орнатуға және пайдалануға байланысты туындаған болса.
- Осы бұйыммен жанасып жұмыс істейтін басқа жабдыққа келтірілген залалға.





