

# Пайдалану бойынша нұсқаулық

---

Миксер  
DHM-700

**DEXP**



# Құрметті сатып алушы!

Біздің өнімдерді таңдағаныңыз үшін рахмет.

Біз сізге жоғары сапа, функционалдылық және дизайн талаптарына сәйкес әзірленген және жасалған бұйымдар мен құрылғыларды ұсынуға қуаныштымыз. Пайдалануды бастамас бұрын, сіздің қауіпсіздігіңізге қатысты маңызды ақпаратты, сондай-ақ өнімді дұрыс пайдалану және күту бойынша ұсыныстарды қамтитын осы нұсқаулықты мұқият оқып шығыңыз. Осы нұсқаулықтың сақталуына назар аударыңыз және оны өнімді одан әрі пайдалану кезінде анықтамалық материал ретінде пайдаланыңыз.

## Құрылғы мақсаты

Миксер — біртекті масса алынғанша өнімдерді шайқауға немесе араластыруға арналған құрылғы.

## Сақтық шаралары

- Құрылғыны қуат көзіне қоспас бұрын, үйдегі электр желісінің кернеуі оның техникалық сипаттамаларына сәйкес келетініне көз жеткізіңіз.
- Қуат сымы, аша немесе басқа бөліктер зақымдалған жағдайда құрылғыны пайдаланбаңыз. Сондай-ақ, оның жұмысында қандай да бір ақаулар байқалса, құрылғыны дереу электр желісінен ажыратыңыз.
- Құрылғыны қуат сымынан тартпаңыз. Сымды құрылғының айналасына бұғуға немесе орауға болмайды.
- Сымның үстелдің шетінен бүгілуіне немесе ыстық беттерге тиіп кетуіне жол бермеңіз.
- Электр тогының соғуын және жарақаттануды болдырмау үшін құрылғыны, ашаны және қуат сымын суға немесе басқа сұйықтықтарға батырмаңыз.
- Құрылғы мен қуат сымын қыздыру элементтеріне, газ оттықтарына және т. б. жақын қоймаңыз.
- Жұмыс істеп тұрған миксерді қараусыз қалдырмаңыз.
- Пайдаланғаннан кейін, сондай-ақ тазалау алдында әрқашан құрылғыны розеткадан ажыратыңыз.
- Саптамаларды тазаламас бұрын оларды құрылғыдан ажыратыңыз. Миксер жұмыс істеп тұрған кезде саптамаларды алып тастамаңыз немесе өзгертіңіз.
- Жарақат алмау, өрт және электр тогының соғуын болдырмау үшін өндіруші ұсынбаған керек-жарақтарды пайдаланбаңыз.
- Құрылғыны электр желісіне қоспас бұрын жылдамдық реттегішінің «0» күйіне орнатылғанына көз жеткізіңіз. Құрылғыны өшіру үшін реттегішті «0» күйіне орнатыңыз, содан кейін ғана оны электр желісінен ажыратыңыз.
- Жарақат алу немесе құрылғыға зақым келтіру қаупін болдырмау үшін қолыңызды, киімнің ұсақ бөлшектерін, сондай-ақ ас үй ыдыстарын жұмыс істейтін шайқауыштан алыс ұстаңыз.
- Құрылғыны үй-жайлардан тыс жерде пайдаланбаңыз.
- Құрылғы коммерциялық мақсатта пайдалануға арналмаған.

- Құрылғы балалар мен физикалық, сенсорлық немесе ақыл-ой қабілеті шектеулі адамдар үшін, олардың қауіпсіздігіне жауапты басқа адамдар бақылайтын жағдайларды қоспағанда, пайдалануға арналмаған. Балаларға құрылғымен ойнауға рұқсат бермеңіз.
- Электр тогының соғуын болдырмау үшін құрылғыны ешқашан өзіңіз бөлшектемеңіз. Бұл құрылғыда пайдаланушы қызмет көрсететін элементтер жоқ. Жөндеу үшін уәкілетті қызмет көрсету орталығына хабарласыңыз.
- Миксер ұзақ уақыт бойы үздіксіз жұмыс істеуге арналмаған. 3 минут қолданғаннан кейін оны өшіріп, қозғалтқышты қайта қоспас бұрын кем дегенде 30 секунд суытыңыз.

## Техникалық сипаттамалары

- Үлгісі: DNM-700.
- Сауда белгісі: DEXP.
- Қуат параметрлері: 220–240 В ~ 50 Гц.
- Номиналды қуаты: 500 Вт.
- Максималды қуат: 700 Вт.
- Саптамалар саны: 5.
- Жылдамдық саны: 5 + турбо режимі.
- Корпус материалы: пластик.
- Саптама материалы: тот баспайтын болат.
- Электр ток соғудан қорғау класы: II.
- Ылғалдан қорғау дәрежесі: IPX0.
- Қуат сымын бекіту түрі: Y.
- Қолдану саласы: тұрмыстық.

## Жинақталым

- Құрылғы.
- Саптама-бұлғауыш (1 дана).
- Қамыр ілгегі (2 дана).
- Араластыруға арналған саптама (2 дана).
- Қалақша.
- Пайдалану бойынша нұсқаулық.

## Құрылғы схемасы

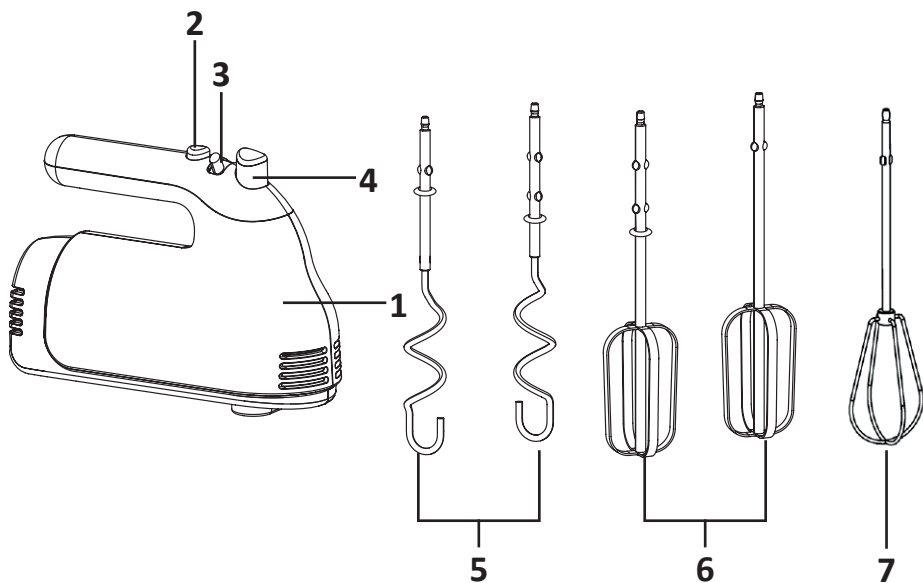

1. Корпус.
2. «Турбо» батырмасы.
3. Жылдамдық реттегіші.
4. Саптамаларды ажырату батырмасы.
5. Қамырға ілгектері.
6. Араластыруға арналған саптамалар.
7. Саптама-бұлғауыш.

## Пайдаланушы нұсқаулығы

1. Қажетті операцияға байланысты саптамаларды таңдаңыз. Егер сізге қамыр илеу қажет болса, ілмектерді орнатыңыз. Ингредиенттерді араластыру немесе шайқау үшін бұлғауыштарды қолданыңыз. Саптамаларды ұяларға салыңыз және олардың бекітілгеніне және құлап кетпейтініне көз жеткізіңіз. **Назар аударыңыз!** Егер жылдамдық реттегіші «0» күйіне орнатылмаса, саптамаларды ажырату батырмасы құлыпталады.
2. Өнімдерді терең ыдысқа салыңыз, оны тегіс, тұрақты бетке қойыңыз. **Назар аударыңыз!** Араластыру немесе шайқау кезінде ыдыста шанышқылар, пышақтар және т. б. сияқты бөгде заттар болмауы керек. Ингредиенттерді қосу немесе араластыру қажет болса, алдымен құрылғыны өшіріңіз.
3. Құрылғыдағы жылдамдық реттегішінің «0» күйіне орнатылғанына көз жеткізіңіз, содан кейін қуат сымын электр желісіне қосыңыз.
4. Миксердің тұтқасын ұстаңыз және саптамаларды азық-түлік ыдысына батырыңыз. Реттегішті қажетті жылдамдық мәніне біртіндеп сырғытыңыз.  
**Ескертпелер**
  - Қоспа қалыңдаған сайын жылдамдықты арттырыңыз.
  - Егер құрылғы баяуласса, жылдамдықты арттырыңыз.
5. Миксердің максималды жылдамдықта жұмыс істеуі үшін «TURBO» батырмасын басып тұрыңыз.
6. Араластыру процесінде саптамаларды ақырын жылжытыңыз және оның шашырауын болдырмау үшін олардың әрқашан араластырылатын массаға батырылғанына көз жеткізіңіз.
7. Қажетті консистенцияға жеткенде, реттегішті «0» күйіне қойып, құрылғыны желіден ажыратыңыз.
8. Саптамаларды ажырату батырмасын басып, төмен қарай тарту арқылы алыңыз. Әр қолданғаннан кейін саптамаларды шайыңыз.

## Жалпы ұсыныстар

Функция	Араластыруға арналған макс. көлем	Ұсынылатын жылдамдық	Ұсынылатын уақыт
<b>Бұлғауыштар</b>			
Жұмыртқа ақуыздары	6 дана	4–5	2–4 мин
Крем	300 мл	1–5	4 мин
Дайын пісіру қоспасы	400 г	1–5	1,5–2 мин
Бәліш, піспенан, нан қамырын илеу	400 мл	4–5	1 мин
Ұн мен майды араластыру	150 г	1–2	4 мин
Құрғақ ингредиенттермен араластыру үшін су қосу	150 г	1	1 мин
<b>Ілгектер</b>			
Нан	350 г	1–5	2–3 мин
Қамыр	400 мл	4–5	1 мин
Сары майды қантпен араластыру	350 г	4–5	1 мин

## Қызмет көрсету және күтім

1. Тазалауды бастамас бұрын, құрылғыны электр желісінен ажыратып, саптамаларды алып тастаңыз.
2. Миксер корпусындағы кірді жұмсақ, сәл дымқыл шүберекпен алып тастаңыз, содан кейін оны құрғатыңыз.
3. Саптамаларды сабынды сумен жуыңыз және таза сумен шайыңыз. Құрылғыға қайта орнатпас бұрын оларды мұқият құрғатыңыз.
4. Құрылғыны тазалау үшін химиялық заттарды, абразивті заттарды, сондай-ақ қатты губкаларды қолданбаңыз.
5. Құрылғыны су ағынының астына қоймаңыз немесе тазалау үшін оны суға батырмаңыз.

## **Монтаждау, сақтау, тасымалдау (тасу), өткізу және кәдеге жарату ережелері мен шарттары**

- Құрылғы ешқандай орнатуды немесе тұрақты бекітуді қажет етпейді.
- Құрылғыны сақтау дайындаушы мен тұтынушының жылытылатын үй-жайларында ауа температурасы 5 °С-тан 40 °С-қа дейін және ауаның салыстырмалы ылғалдылығы 80%-дан аспайтын орауышта жүргізілуі тиіс. Үй-жайларда жемірілуді тудыратын жегі қоспалар (қышқылдар, сілтілер буы) болмауы тиіс.
- Құрылғыны тасымалдау құрғақ ортада жүзеге асырылуы керек.
- Құрылғы мұқият өңдеуді қажет етеді, оны шаң, кір, соққы, ылғал, от және т. б. әсерінен қорғайды.
- Құрылғыны өткізу жергілікті заңнамаға сәйкес жүргізілуі тиіс.
- Өнімнің қызмет ету мерзімі аяқталғаннан кейін оны қарапайым тұрмыстық қоқыспен бірге тастауға болмайды. Оның орнына, ол федералды немесе жергілікті заңдарға сәйкес кейіннен қайта өңдеу және жою үшін электр және электронды жабдықтарды тиісті қабылдау пунктіне кәдеге жаратуға тапсырылады. Осы өнімді дұрыс кәдеге жаратуды қамтамасыз ете отырып, сіз табиғи ресурстарды үнемдеуге көмектесесіз және дұрыс емделмеген жағдайда қоршаған ортаға және адамдардың денсаулығына зиян келтірмеуге көмектесесіз. Бұл өнімді қабылдау және кәдеге жарату орындары туралы толығырақ ақпаратты жергілікті муниципалды органдардан немесе тұрмыстық қоқыстарды шығаратын кәсіпорыннан алуға болады.
- Егер құрылғының ақаулығы анықталса, дереу уәкілетті қызмет көрсету орталығына хабарласыңыз немесе құрылғыны тастаңыз.

## Қосымша ақпарат

**Өндіруші:** ШЭФТЭК ЭНТЭРПРАЙЗ КОРПОРАЙШН.

01 каб., 10-шы қабат, А ғим., Тагэнь зерттеу және инновация орталығы, Наньшань аймағы, Шэньчжэнь қ., Қытай.

Қытайда жасалған.

**Импорттаушы / Қазақстан Республикасында талаптар қабылдайтын заңды тұлға:** «DNS QAZAQSTAN (ДНС КАЗАХСТАН)» ЖШС, Астана қ-ы, Сарыарқа ауданы, Сарыарқа д-лы, 12 Ғ-т, Қазақстан Республикасы.

**Электрондық пошта мекен-жайы:** info@dns-shop.kz

Тауар КО ТР (ЕАЭО) талаптарына сәйкес келеді.

Өнім сапасын жақсарту үшін сипаттамалар, өнім туралы ақпарат және оның сыртқы түрі пайдаланушыға алдын ала ескертусіз өзгертілуі мүмкін.

Өндіріс күні пайдаланушы нұсқаулығының орыс тіліндегі нұсқасында көрсетілген. V.1



# Кепілдік талоны

SN/IMEI: \_\_\_\_\_

Кепілдікке қойылған күні: \_\_\_\_\_

Өндіруші бүкіл кепілдік мерзімі ішінде құрылғының үздіксіз жұмыс істейтініне, сондай-ақ материалдар мен құрастырымда ақаулар болмайтынына кепілдік береді. Кепілдік мерзімі бұйым сатып алынған сәттен бастап есептеледі және жаңа өнімдерге ғана қолданылады.

Кепілдікті қызмет көрсету бұйым пайдаланушы нұсқаулығына сәйкес пайдаланылған жағдайда, кепілдік мерзімі ішінде тұтынушының кінәсіз істен шыққан элементтерді тегін жөндеуді немесе ауыстыруды қамтиды. Элементтерді жөндеу немесе ауыстыру уәкілетті сервис орталықтарының аумағында жүргізіледі.

Кепілдік мерзімі: 18 ай.

Пайдалану мерзімі: 36 ай.

Сервистік орталықтардың өзекті тізімі келесі мекенжай бойынша:

<https://www.dns-shop.kz/service-center/>

**Кепілдік міндеттемелер және тегін сервистік қызмет көрсету, егер оларды ауыстыру бұйымды бөлшектеуге байланысты болмаса, тауардың жиынтықтылығына кіретін, төменде аталған керек-жарақтарға қолданылмайды:**

- ҚБП (қашықтықтан басқару пульті) үшін қуат элементтері (батареялары).
- Жалғағыш кәбілдер, антенналар және оларға арналған ауыстырғыштар, құлаққаптар, микрофондар, «HANDS-FREE» құрылғылары; жиынтықта жеткізілетін әртүрлі типтегі ақпарат тасығыштар, бағдарламалық жасақтама (БЖ) және драйверлер (бұйымның қатқыл магниттік дискілеріндегі жинақтағышқа алдын ала орнатылған БЖ қоса алғанда, бірақ онымен шектелмей), сыртқы енгізу-шығару құрылғылары және манипуляторлар.
- Қаптамалар, сөмкелер, белдіктер, тасымалдауға арналған баулар, монтаждық құрылғылар, құралдар, бұйымға қоса берілетін құжаттама.
- Табиғи тозуға ұшырайтын шығын материалдары мен бөлшектер.



